



Stänkskärmsats

Rotorgräsklippare i Groundsmaster® 1200-serien

Modellnr 139-3174

Monteringsanvisningar

⚠ VARNING

KALIFORNIEN Proposition 65 Varning

Användning av produkten kan orsaka kemikalieexponering som av den amerikanska delstaten Kalifornien anses orsaka cancer, fosterskador och andra fortplantningsskador.

Säkerhet

Säkerhets- och instruktionsdekaler



Säkerhetsdekalerna och anvisningarna är fullt synliga för föraren och finns nära alla potentiella farozoner. Ersätt dekaler som har skadats eller saknas.



119-6807

decal119-6807

1. Varning – kliv inte här



Montering

Lösa delar

Använd diagrammet nedan för att kontrollera att alla delar finns med.

Tillvägagångssätt	Beskrivning	Antal	Användning
1	Inga delar krävs	–	Förbereda maskinen.
2	Stänkskärm Stödrör Flänshuvudskruv (5/16 x 1 3/4 tum) Flänslåsmutter (5/16 tum)	2 2 4 4	Montera stänkskärmarna.
3	Inga delar krävs	–	Borra ramaxelröret.
4	Huvudskruv (5/16 x 4 tum) Bricka (5/16 tum) Flänslåsmutter (5/16 tum)	4 4 4	Montera stänkskärmarna på maskinen.

1

Förbereda maskinen

Inga delar krävs

Tillvägagångssätt

1. Koppla maskinen till bogserfordonet. Se maskinens *bruksanvisning*.
2. Sänk ned klippdäcken. Mer information finns i maskinens *bruksanvisning*.
3. Koppla in bogserfordonets parkeringsbroms, stäng av motorn, ta ut nyckeln och vänta tills alla rörliga delar har stannat innan du lämnar förarplatsen.
4. Sätt klossar för maskinens däck.

5. Sänk ned domkraften och stötta upp maskinen. Se maskinens *bruksanvisning*.

Viktigt: Du måste helt stötta upp maskinens vikt med domkraften.

6. Koppla loss maskinen från bogserfordonet.

2

Montera stänkskärmarna

Delar som behövs till detta steg:

2	Stänkskärm
2	Stödrör
4	Flänshuvudskruv (5/16 x 1 3/4 tum)
4	Flänslåsmutter (5/16 tum)

Tillvägagångssätt

1. Montera stödröret på stänkskärmens fäste med två flänshuvudskruvar (5/16 x 1 3/4 tum) och två flänslåsmuttrar (5/16 tum) enligt [Figur 1](#).

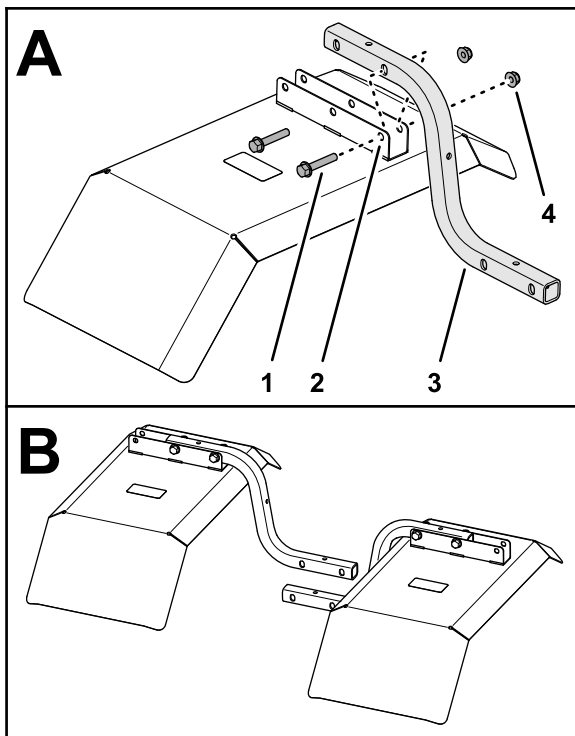

Figur 1

g282354

- | | |
|--|------------------------------|
| 1. Flänshuvudskruv
(5/16 x 1 3/4 tum) | 3. Stödrör |
| 2. Fäste (stänkskärm) | 4. Flänslåsmutter (5/16 tum) |

- Montera det andra stödröret löst på det andra stänkskärmfästet med två flänshuvudskruvar (5/16 x 1 3/4 tum) och två flänslåsmuttrar (5/16 tum).
- Dra åt muttrarna och skruvarna till 19,78–25,42 Nm.

3

Borra ramaxelröret

Inga delar krävs

Tillvägagångssätt

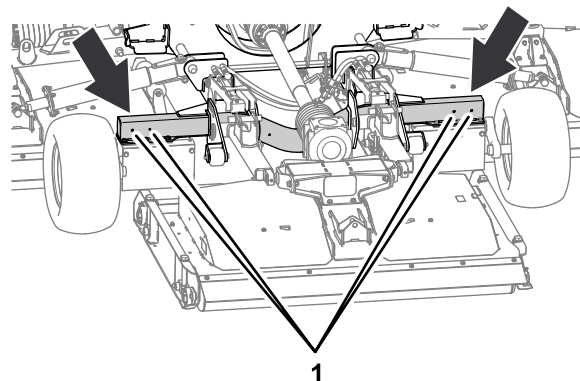

Figur 2

g284106

- Hål (ramaxelrör)

Om maskinen inte har hål i ramaxelröret ([Figur 2](#)) till stänkskärmssatsen ska du utföra följande steg:

- Mät upp 51 mm från ramaxelrörets ända och markera röret enligt [Figur 3A](#).

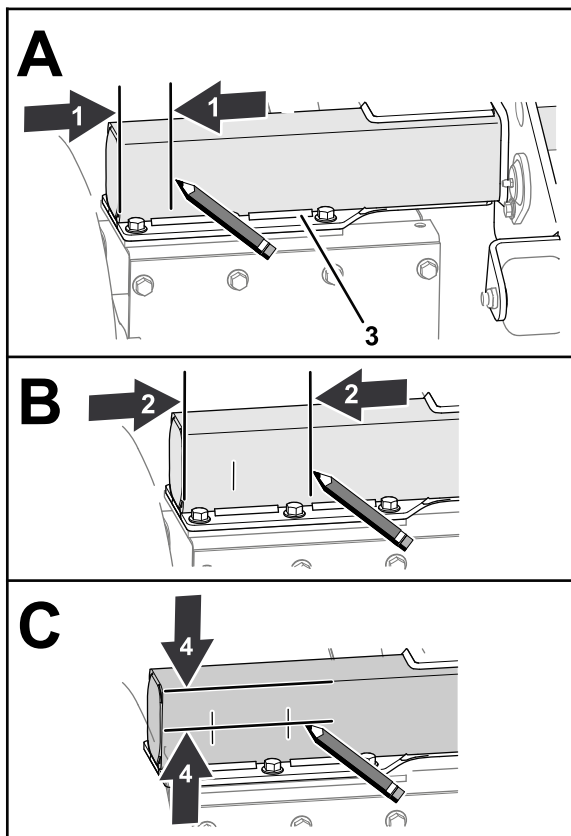

Figur 3

g284109

1. 51 mm
2. 127 mm
3. 44,5 mm

2. Mät upp 127 mm från änden av ramaxelröret och markera röret enligt [Figur 3B](#).
3. Mät upp 44,5 mm från ramaxelrörets ovsida och markera röret enligt [Figur 3C](#).
4. Märk hålen med en körnare där de korsas ([Figur 4](#)).

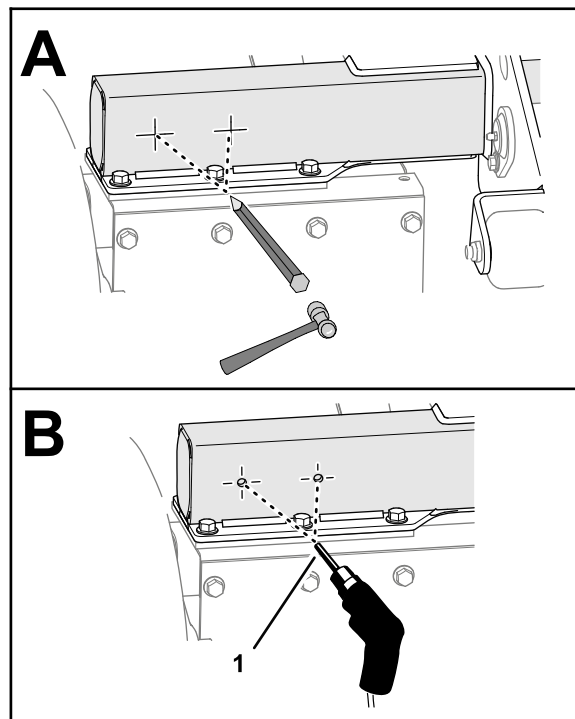

Figur 4

g284107

1. Borrkrona på 11 mm

5. Borra körnarmärkena med en borrkrona på 11 mm ([Figur 4](#)) genom rörets båda väggar.
6. Upprepa steg 1 till 5 i ramaxelrörets andra ända

4

Montera stänkskärmarna på maskinen

Delar som behövs till detta steg:

4	Huvudskruv (5/16 x 4 tum)
4	Bricka (5/16 tum)
4	Flänslåsmutter (5/16 tum)

Tillvägagångssätt

1. Rikta in hålen i den vänstra stänkskärmens stödrör mot hålen i ramaxelröret enligt [Figur 5](#).

Obs: Kontrollera att dekalen är riktad bakåt på stänkskärmsstödröret.

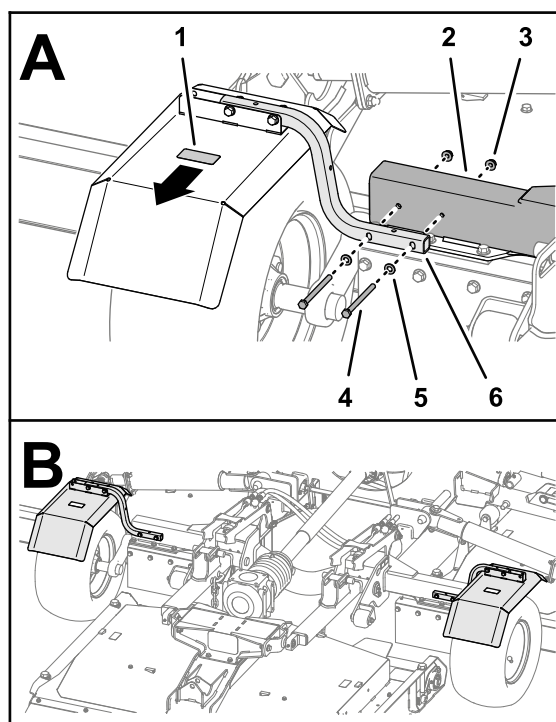

g282353

Figur 5

1. Dekal
2. Ramaxelrör
3. Flänslåsmutter (5/16 tum)
4. Huvudskruv (5/16 x 4 tum)
5. Bricka (5/16 tum)
6. Stödrör

2. Montera stänkskärmsstödröret på ramaxelröret ([Figur 5](#)) med två huvudskruvar (5/16 x 4 tum). Två brickor (5/16 tum) och två flänslåsmuttrar (5/16 tum).
3. Dra åt muttrarna och skruvarna till 19,78–25,42 Nm.

Anteckningar:

Anteckningar:



Count on it.