



Slipningsatts

Greensmaster® 1021- och 1026-klippare

Modellnr 04800

Monteringsanvisningar

Montering

Lösa delar

Använd diagrammet nedan för att kontrollera att alla delar finns med.

Tillvägagångssätt	Beskrivning	Antal	Användning
1	Inga delar krävs	–	Förbereda maskinen.
2	Inga delar krävs	–	Ta bort kontrollådans kåpa.
3	Avståndsgivare Dubbsidig skruv Flänsmutter (1/4 tum) Säkerhetsmodul Sextantskruv (3/8 tum)	1 2 2 1 2	Montera avståndsgivaren och säkerhetsmodulen
4	Kablage	1	Montera kablaget
5	Inga delar krävs	–	Montera kontrollådans kåpa.
6	Drivnav Tätning	1 1	Montera slipningsreglaget på drivcylindern.
7	Reglagespärr Ratt Axelspärrrens fäste Transporthjulsatts (beställ separat, kontakta en auktoriserad Toro-återförsäljare)	1 1 1 1	Förbered för slipning.

1

Förbereda maskinen

Inga delar krävs

Tillvägagångssätt

1. Parkera maskinen på en plan yta.
2. Koppla in parkeringsbromsen.
3. Stäng av motorn.

4. Ta bort tändkabeln från tändstiftet. Läs mer i maskinens *bruksanvisning*.

2

Ta bort kontrollådans kåpa

Inga delar krävs

Tillvägagångssätt

1. Koppla bort kablagekontakten från timmätaren (Figur 1).



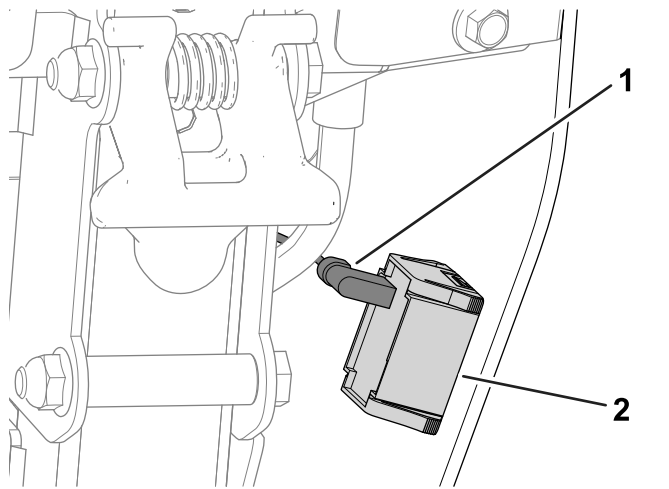

Figur 1

g280735

1. Kablagekontakt 2. Timmätare

3

Montera avståndsgivaren och säkerhetsmodulen

Delar som behövs till detta steg:

1	Avståndsgivare
2	Dubbelsidig skruv
2	Flänsmutter (1/4 tum)
1	Säkerhetsmodul
2	Sexkantskruv (3/8 tum)

2. Ta bort kontrollådans kåpa genom att ta bort skruvarna som fäster kontrollådans kåpa på bakpanelen (Figur 2).

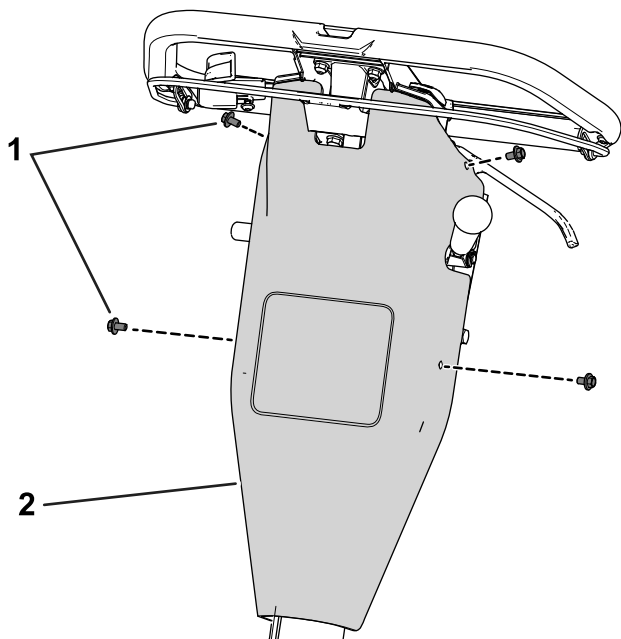

Figur 2

g280734

1. Skruv 2. Kontrollådans kåpa

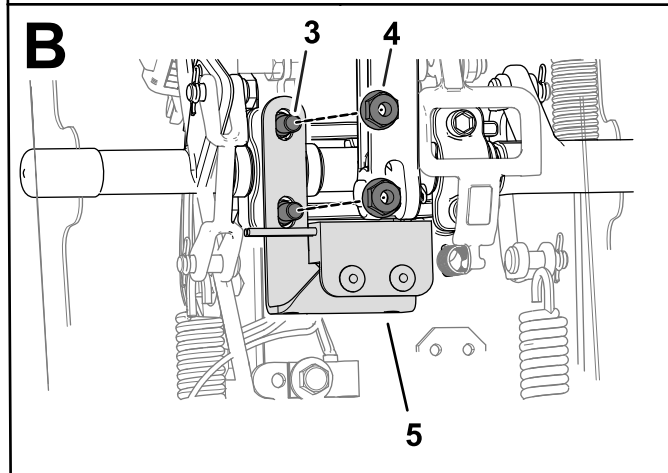
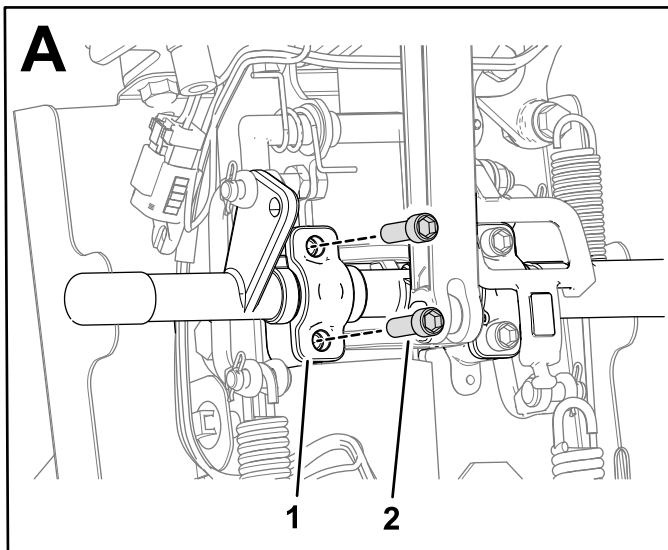

Figur 3

g283625

- | | |
|----------------------|--------------------------|
| 1. Distansbricka | 4. Flänsmutter (1/4 tum) |
| 2. Insexskruv | 5. Avståndsgivare |
| 3. Dubbelsidig skruv | |

1. Ta bort insexskruvarna från distansbrickan på reglageaxeln
2. Använd två dubbelsidiga skruvar och två flänsmuttrar (1/4 tum) för att montera avståndsgivaren på distansbrickan på reglageaxeln.
3. Dra åt skruvarna och muttrarna till 9–12 Nm.

Montera säkerhetsmodulen

Använd två sexkantskruvar (3/8 tum) för att montera säkerhetsmodulen på kabelmotorväggen (Figur 4).

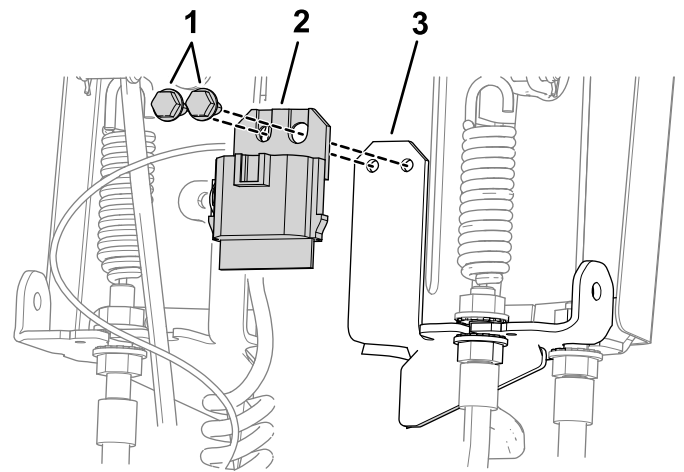

g281730

Figur 4

- | | |
|-------------------|-------------------|
| 1. Skruv | 3. Kabelmotorvägg |
| 2. Säkerhetsmodul | |

4

Montera kablaget

Delar som behövs till detta steg:

1	Kablage
---	---------

Tillvägagångssätt

Montera kablaget på följande sätt:

- Kablageändan med kontakten med sex uttag: montera på säkerhetsmodulen.
- Kablageändan märkt **DRIVNINGSBRYTARE**: montera i avståndsgivarens kontakt.
- Kablageändan märkt **TILL HUVUDKABLAGE**: montera till maskinkablageändan märkt **TILL SÄKERHETSMODUL**.

5

Montera kontrollådans kåpa

Inga delar krävs

Tillvägagångssätt

Se bilderna i 2 Ta bort kontrollådans kåpa (sida 1) för detta förfarande.

1. Använd skruvarna som du tog bort tidigare och montera kontrollådans kåpa.
2. Anslut kablagekontakten till timmätaren.

6

Montera slipningsreglaget på drivcilindern

Delar som behövs till detta steg:

1	Drivnav
1	Tätning

Tillvägagångssätt

1. Ta bort pluggen från drivcilinderns ovansida (Figur 5).

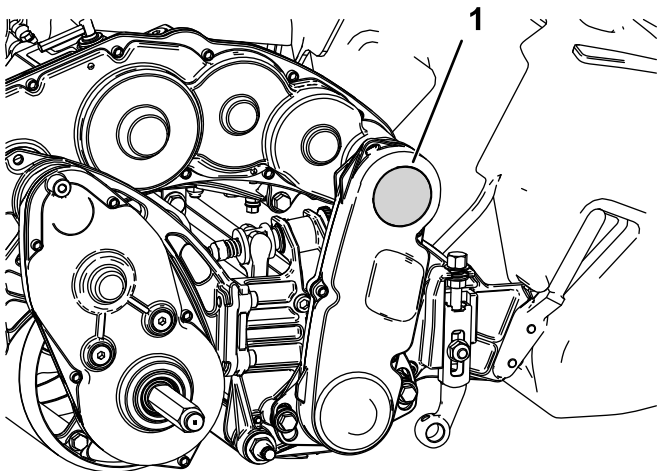

Figur 5

g281115

1. Plugg

2. Ta bort de tre skruvarna som fäster kåpan på drivcilindern och ta bort drivcilinderns kåpa (Figur 6).

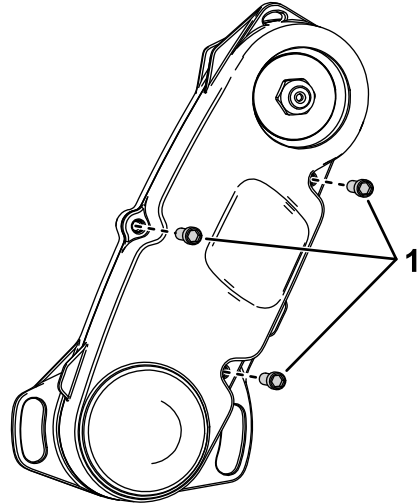

Figur 6

g284487

1. Skruv

3. Håll fast drivremskivan så att den inte rör sig och ta bort muttern från cylinderdrivaxeln (Figur 7).

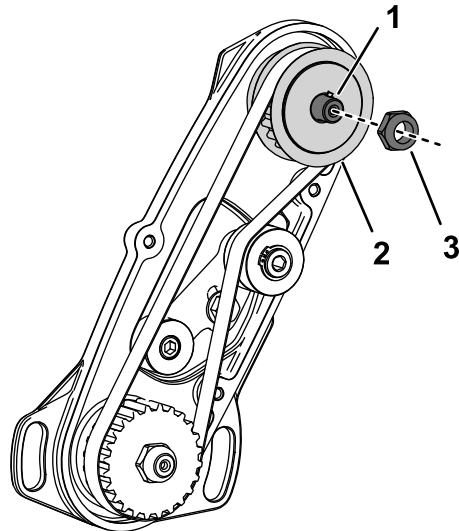

Figur 7

g284489

1. Cylinderdrivaxel
2. Remskiva
3. Mutter

4. Håll fast drivremskivan så att den inte rör sig och montera drivnavet på cylinderdrivaxeln (Figur 8).

7

Förbereda för slipning

Delar som behövs till detta steg:

1	Reglagespärr
1	Ratt
1	Axelspärrens fäste
1	Transporthjulsats (beställ separat, kontakta en auktoriserad Toro-återförsäljare)

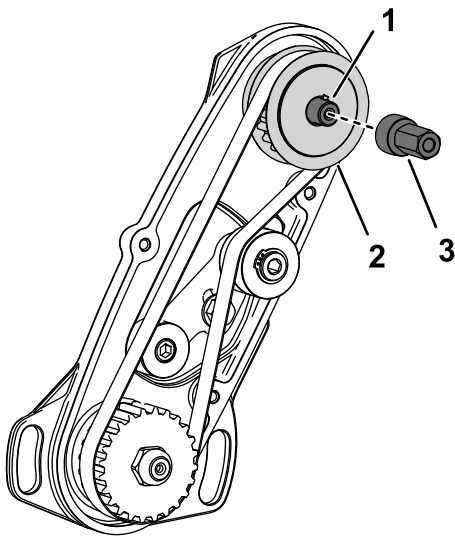

Figur 8

g284490

1. Cylinderdrivaxel
2. Remskiva
3. Drivnav

5. Håll fast drivremskivan så att den inte kan röra sig och dra åt drivnavet till 37–44 Nm.
6. Smörj kanten på drivcylinderns kåpa och tryck på tätningen tills den ligger mot kåpan (Figur 9).

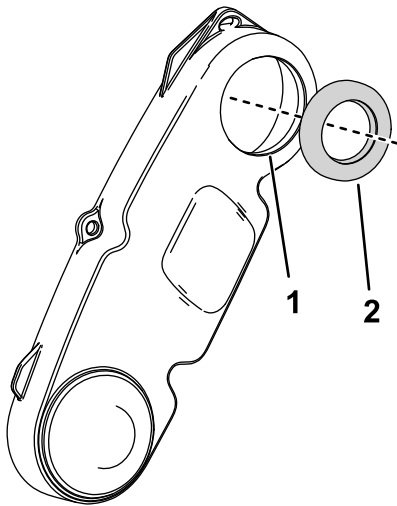

Figur 9

g284488

1. Kant
2. Tätning

7. Montera kåpan på drivcylindern med skruvarna som du tog bort i steg 2. Se Figur 6.

Tillvägagångssätt

1. Montera tändkabeln till tändstiftet. Läs mer i maskinens *bruksanvisning*.
2. Samla ihop de återstående lösa delarna (dvs. reglagespärr, ratten och axelspärrens fäste) och transporthjulen för användning i [Slipa klippenheten \(sida 6\)](#).

Körning

Slipa klippenheten

Förbereda maskinen för slipning

1. Flytta stödet till läget för TRANSPORTHJULSERVICE. Se maskinens *bruksanvisning*.
2. Notera drivtrummans placering (se maskinens *bruksanvisning*) och montera axelspärrens fäste på den vänstra axeln på följande sätt:
 - **Trumman i det LÅGA läget:** skjut fästet över axeln med den kortare udden riktad mot maskinen.
 - **Trumman i det HÖGA läget:** skjut fästet över axeln med den längre udden riktad mot maskinen (enligt [Figur 10](#)).

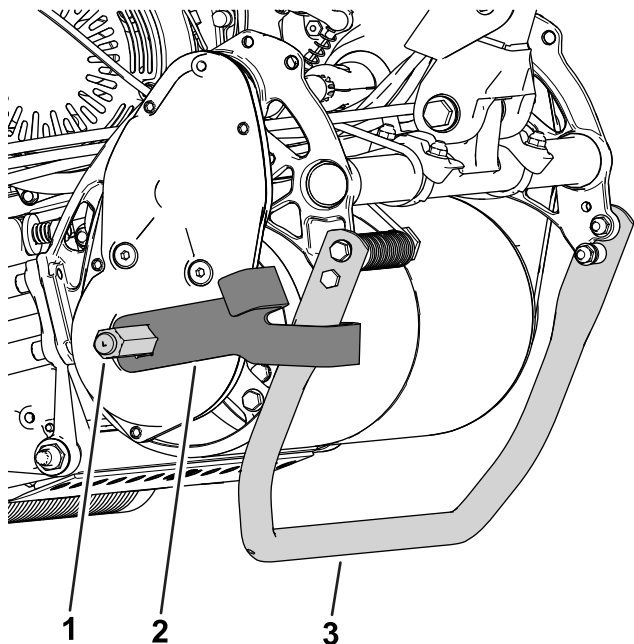

Figur 10

g284739

1. Vänster axel
2. Axelspärrens fäste
3. Stöd

3. Montera transporthjulen på höger hjulaxel och drivnavet. Se [Figur 11](#).

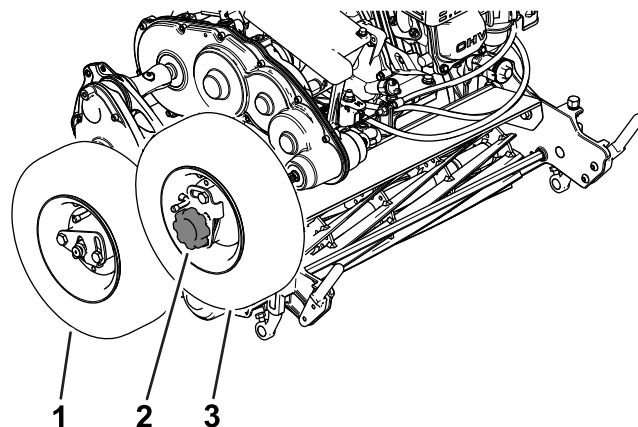

Figur 11

g283475

1. Transporthjul – höger
2. Ratt
3. Transporthjul – drivnav

4. Ta bort kopplingen från transmissionens drivaxel och justera drivcylindern för att säkerställa att hjulen har kontakt. Se avsnittet om underhåll av klippenheten i maskinens *bruksanvisning*.
5. Montera ratten över hjulet på drivnavet ([Figur 11](#)).

Utföra ett slipningsarbete

⚠ FARA

Att vidröra cylindrarna eller andra rörliga delar kan orsaka personskador.

- Kom inte nära cylindern när du slipar.
- En borste med kort skaft får inte användas vid slipning. En borst- och handtagsenhet (artikelnr 29-9100) finns nu tillgänglig hos auktoriserade Toro-återförsäljare.

1. Starta motorn. Se maskinens *bruksanvisning*.
2. Koppla in drivningen på följande sätt:
 - **Maskiner som är utrustade med kopplingsreglage:** Koppla in kopplingsreglaget och montera reglagespärren ([Figur 12](#)).

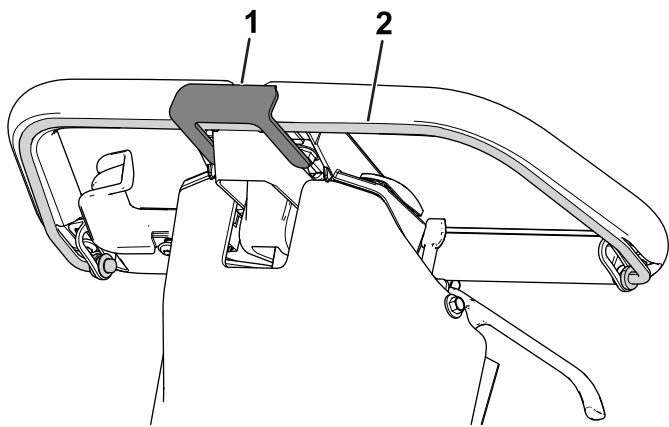

g283627

Figur 12

1. Reglagespärr 2. Kopplingsreglage
-

- **Maskiner som är utrustade med en hjuldrivningsspaksats:** Flytta hjuldrivningsspaken ner till det INKOPPLADE läget. Mer information finns i satsens *monteringsanvisningar*.
- 3. Använd en långskaftad borste för att applicera slippasta på den roterande cylindern.
- 4. När slipningen är slutförd och klippcyllindern inte längre rör sig utför du följande steg:
 - A. Dra en fil över underknivens framsida.
Obs: Detta avlägsnar eventuella grader ("skägg") eller ojämna kanter som kan uppstå på skäreggen.
 - B. Ta bort reglagespärren och axelspärrrens fäste.
 - C. Rikta in drivcyllindern och transmissionens drivaxel mot varandra och montera drivcyllinderkopplingen till drivaxeln. Läs mer i avsnittet om underhåll av klippenheten i maskinens *bruksanvisning*.



Count on it.