



Cabine (uitsluitend) met verwarming

Groundsmaster® 4000-D cirkelmaaier uit 2015 of later

Modelnr.: 31232—Serienr.: 400400001 en hoger

Gebruikershandleiding

Veiligheid

Dit product voldoet aan alle relevante Europese richtlijnen. Voor meer informatie, zie de inbouwverklaring aan het einde van deze handleiding.

Veiligheids- en instructiestickers



Veiligheidsstickers en veiligheidsinstructies zijn gemakkelijk zichtbaar voor de bestuurder en bevinden zich bij plaatsen waar gevaar kan ontstaan. Vervang alle beschadigde of verdwenen stickers.

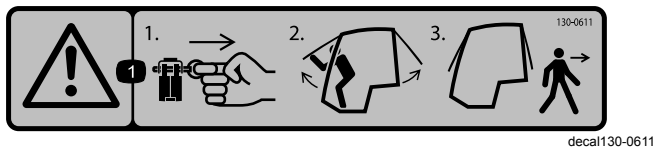

130-0611

- 1) Verwijder de pen. 2) Zet de deuren omhoog. 3) Verlaat de cabine.

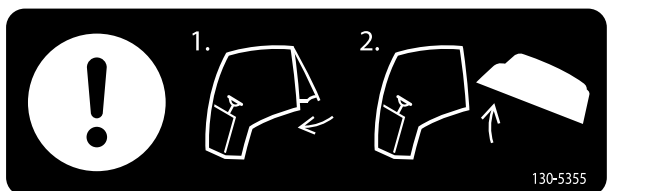

130-5355

1. Sluit de achterraut. 2. Til de motorkap op.

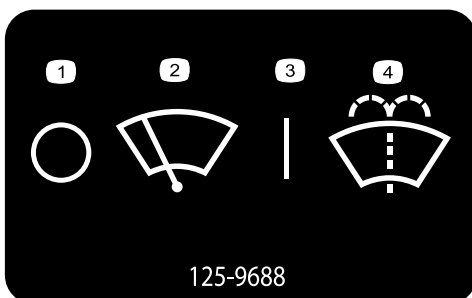

125-9688

1. Ruitenwissers – uit
2. Ruitenwissers
3. Ruitenwissers – aan
4. Ruitensproeiervloeistof spuiten

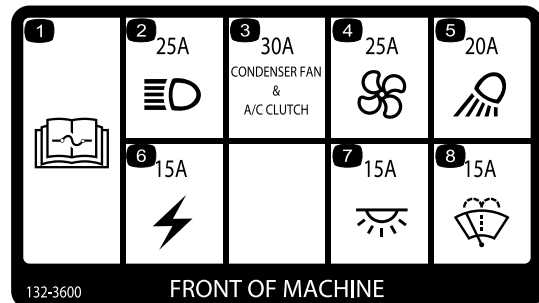

132-3600

1. Lees de *Gebruikershandleiding* voor meer informatie over zekeringen.
2. Koplamp – 25 A
3. Koppeling condenserventilator en airconditioning – 30 A
4. Ventilator – 25 A
5. Werklicht – 20 A
6. Hulpaggregaat – 15 A
7. Cabineverlichting – 15 A
8. Ruitenwissers – 15 A

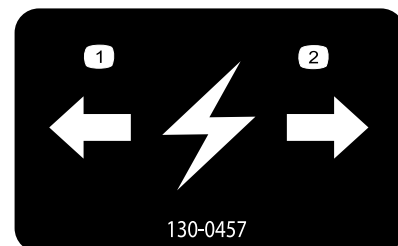

130-0457

1. Links
2. Rechts



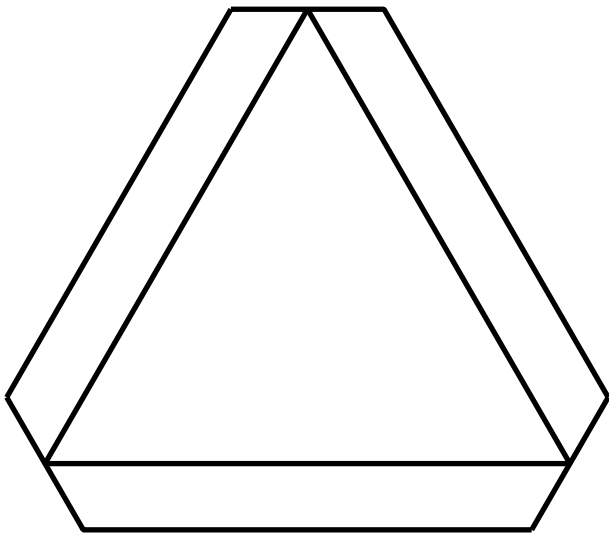

120-0250

decal120-0250

1. Langzaam rijdend voertuig
-



decal130-5356

130-5356

1. Het pedaal dient om vooruit en achteruit te rijden.
-



130-0594

decal130-0594

1. Waarschuwing – Lees de *Gebruikershandleiding*; draag altijd een veiligheidsgordel als u in de cabine zit; draag gehoorbescherming.
-

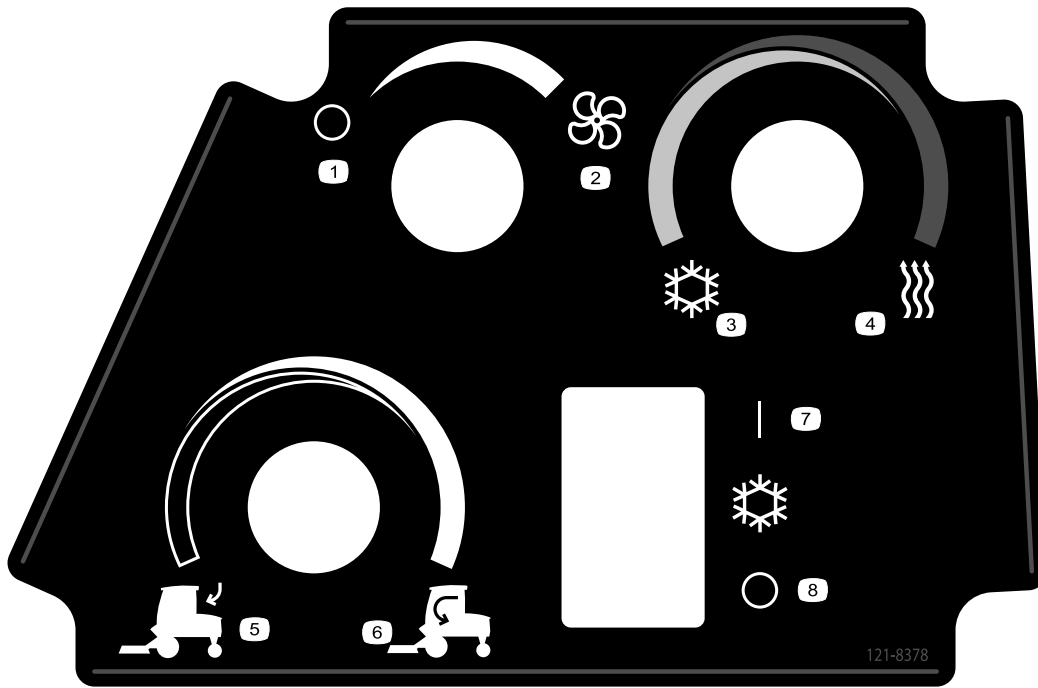

121-8378

decal121-8378

121-8378

- | | | | |
|---|----------------|----------------|--|
| 1. Ventilator – uit | 3. Koude lucht | 5. Buitenlucht | 7. Airconditioning – aan (indien aanwezig) |
| 2. Ventilator – aan (maximaal vermogen) | 4. Warme lucht | 6. Binnenlucht | 8. Airconditioning – uit (indien aanwezig) |
-

Montage

Losse onderdelen

Gebruik onderstaande lijst om te controleren of alle onderdelen zijn geleverd.

Procedure	Omschrijving	Hoeveelheid	Gebruik
1	Geen onderdelen vereist	–	De machine voorbereiden.
2	Veiligheidssticker	1	De veiligheidssticker op de achterraut aanbrengen.
3	Linker schuimrubber afdichting Rechter schuimrubber afdichting Schuimrubber afdichting achteraan	1 1 1	De schuimrubber afdichtingen op de cabine monteren.
4	Opstaprede Opstapsteun Bout ($\frac{3}{8}$ " x $3\frac{1}{2}$ ") Flensmoer ($\frac{3}{8}$ ")	1 1 2 2	De opstaprede monteren.
5	Linker bumperbeugel Rechter bumperbeugel Buffer Flensmoer (5/16")	1 1 2 2	De bumper van het maaidek monteren.
6	Voorste afdichting Schuimrubber voetsteun Achterste afdichting	1 1 1	De schuimrubber onderdelen monteren.
7	Cabine Vloerplaat Rechte fittings Slangklemmen Kap van zijafdichting Zijafdichting Slotbout ($\frac{3}{8}$ ") Flensmoer ($\frac{3}{8}$ " x $\frac{3}{4}$ ")	1 1 2 2 1 1 1 1	De cabine op de machine monteren.
8	Sproeiervloeistoftank Tankband Tanksteun Slotbout (5/16" x 7/8") Flensmoer (5/16") Kabelboom	1 2 1 6 6 1	Het sproeiervloeistofreservoir monteren.
9	Geen onderdelen vereist	–	De kabelboom aan de machine aansluiten.
10	Geen onderdelen vereist	–	De montage voltooien.

1

De machine voorbereiden

Geen onderdelen vereist

De machine plaatsen

1. Maak een plek in uw werkruiimte vrij onder het takelsysteem.
Opmerking: Controleer of uw takelsysteem de cabine-eenheid veilig over de machine kan heffen tijdens de montage.
2. Verplaats de machine naar de werkplek, breng de maaidekken omlaag, zet de motor af, zet de parkeerrem in werking en verwijder het sleuteltje uit het contactslot.
3. Laat de motorkoelvloeistof afkoelen en tap vervolgens de koelvloeistof af; raadpleeg de *Onderhoudshandleiding*.

De rolbeugel verwijderen

Verwijder de rolbeugel van de machine en bewaar deze op een geschikte plek.

Belangrijk: Verwijder met twee personen de rolbeugel van de machine.

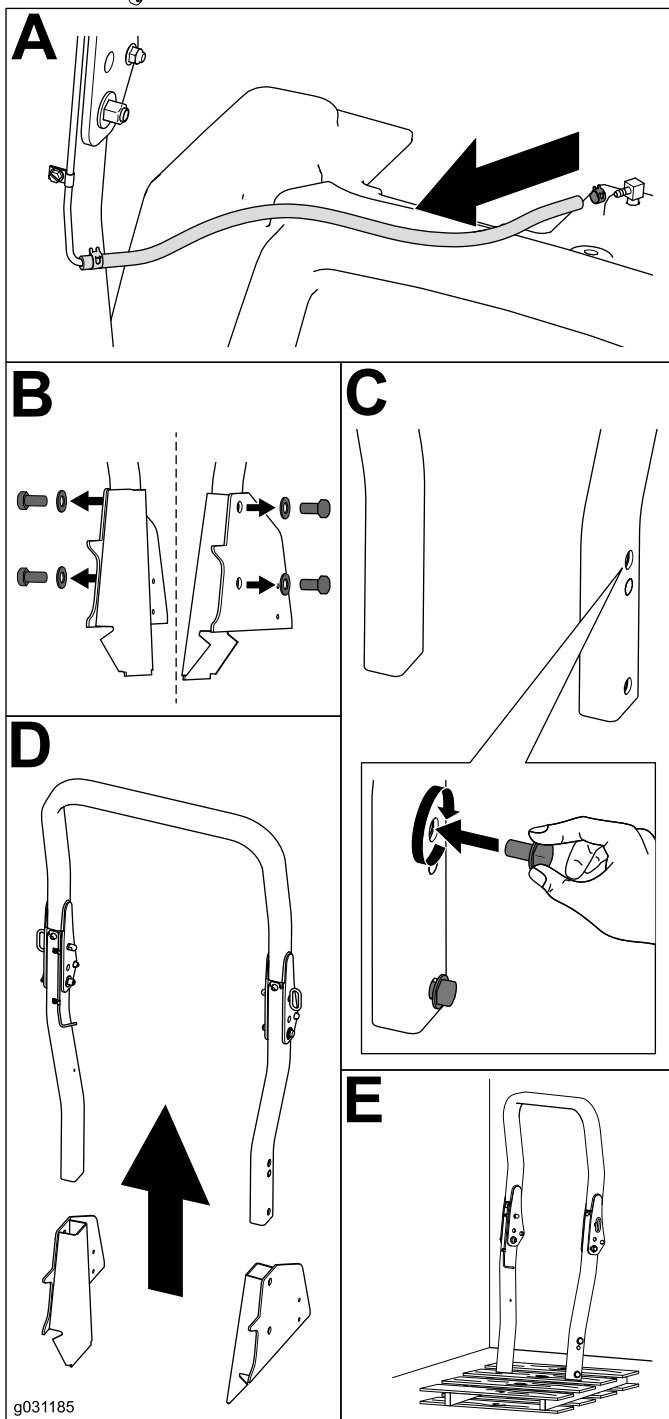
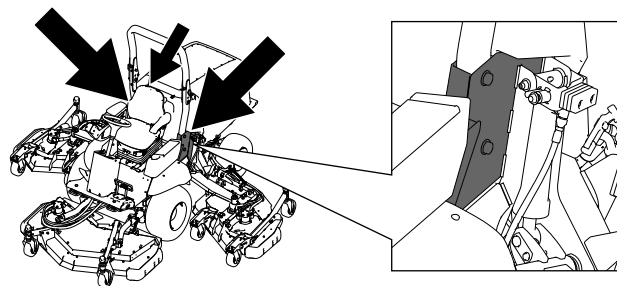

Figuur 1

2

De veiligheidssticker aanbrengen

Benodigde onderdelen voor deze stap:

1	Veiligheidssticker
---	--------------------

Procedure

Opmerking: Volg deze procedure indien dit vereist wordt door de lokale wettelijke voorschriften.

Breng de veiligheidssticker aan op de achterrait zoals getoond in [Figuur 2](#).

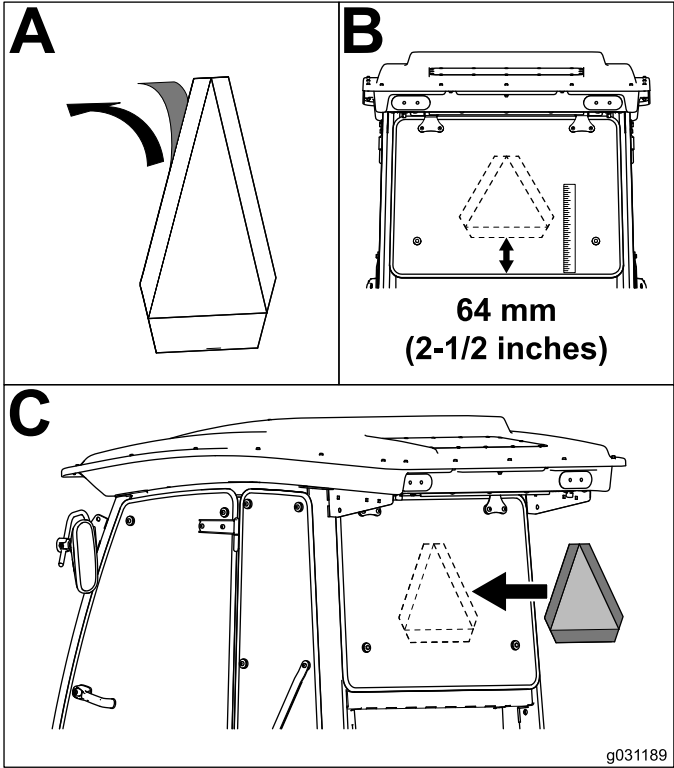
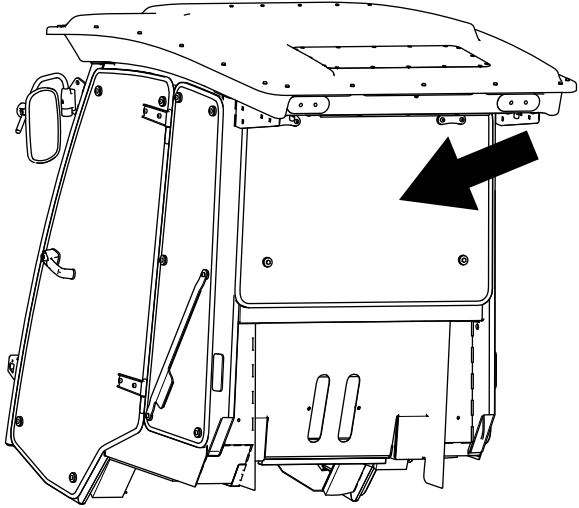

Figuur 2

3

De schuimrubber afdichtingen plaatsen

Benodigde onderdelen voor deze stap:

1	Linker schuimrubber afdichting
1	Rechter schuimrubber afdichting
1	Schuimrubber afdichting achteraan

De schuimrubber zijafdichtingen plaatsen

Verwijder de kleefstrook op de achterzijde van de schuimrubber afdichtingen en breng ze in de cabine aan zoals in [Figuur 3](#).

Opmerking: Breng in deze procedure alle schuimrubber afdichtingen 13 mm van de binnenste rand van de cabine aan.

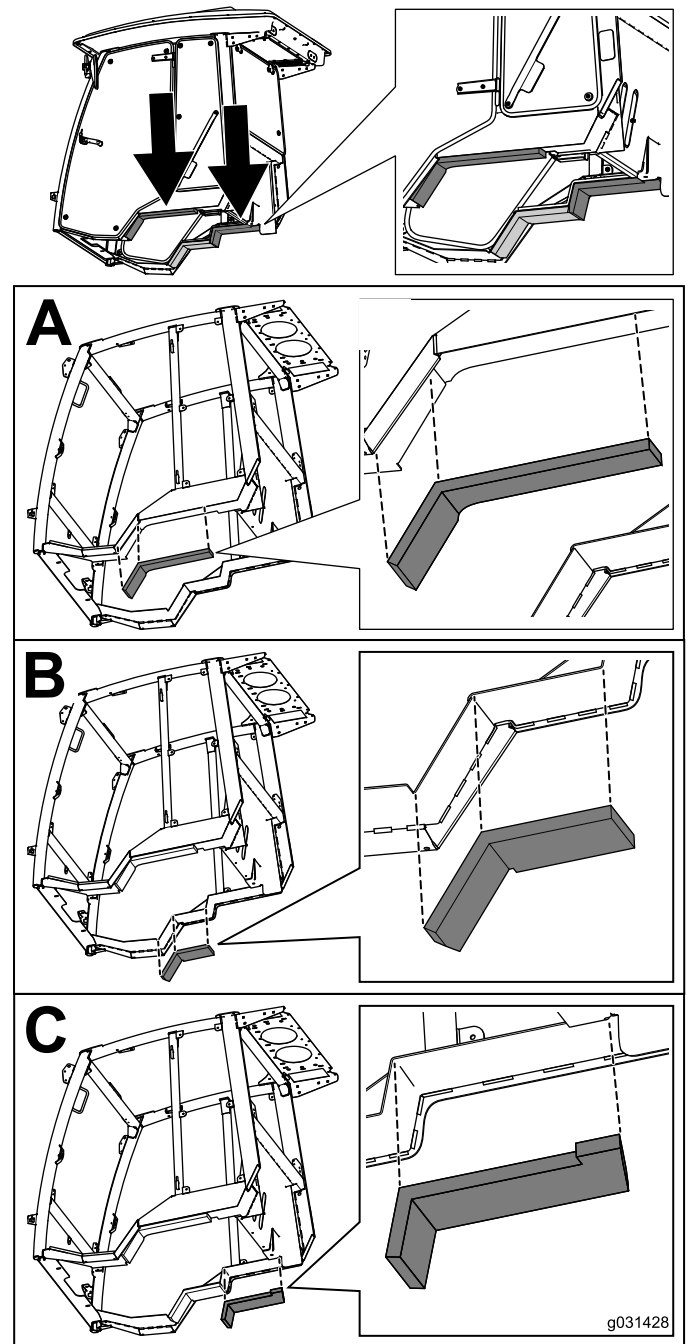

Figuur 3

g031428

4

De opstaptrede monteren

Benodigde onderdelen voor deze stap:

1	Opstaptrede
1	Opstapsteun
2	Bout ($\frac{3}{8}$ " x 3 $\frac{1}{2}$ "")
2	Flensmoer ($\frac{3}{8}$ "")

Procedure

Verwijder de opstapsteun op de machine en monteer dan de opstapsteun die werd meegeleverd met de cabineset zoals getoond in [Figuur 4](#).

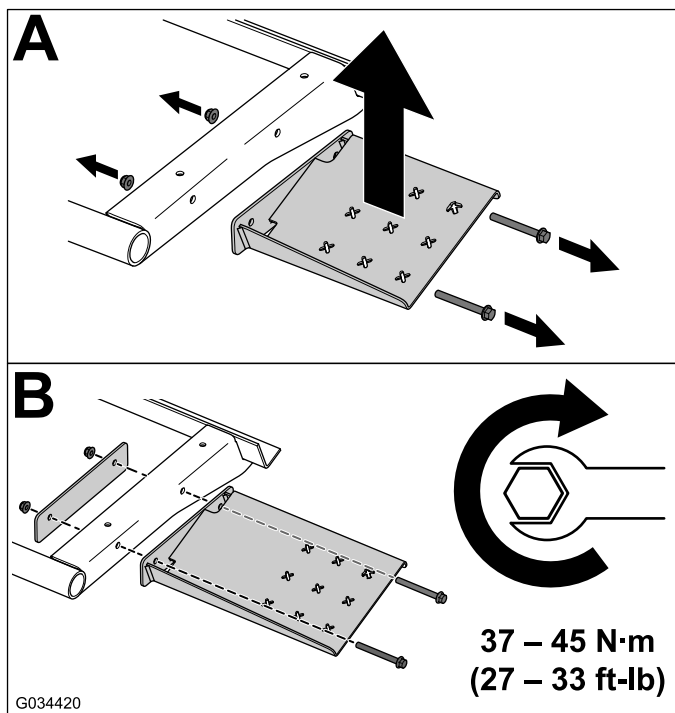
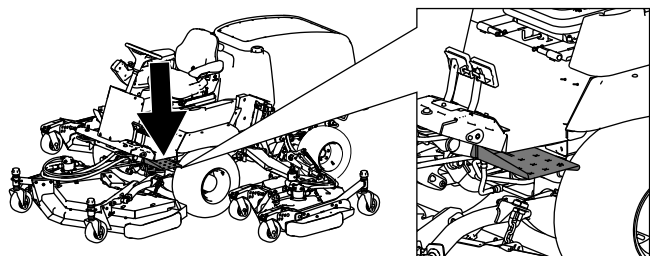

Figuur 4

5

De bumper van het maaidek monteren

Benodigde onderdelen voor deze stap:

1	Linker bumperbeugel
1	Rechter bumperbeugel
2	Buffer
2	Flensmoer (5/16"")

Procedure

Monteer de bumper aan het linker en rechter maaidek zoals getoond in [Figuur 5](#).

Opmerking: Gebruik het aanwezige bevestigingsmateriaal op het maaidek wanneer u de bumperbeugel monteert.

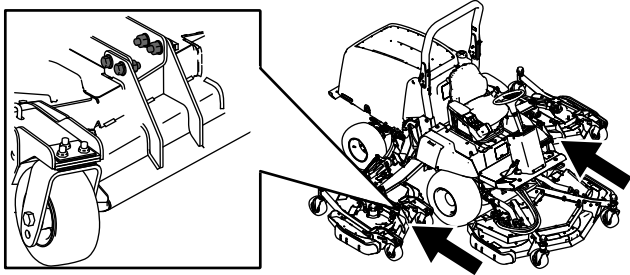

6

De schuimrubber onderdelen aanbrengen

Benodigde onderdelen voor deze stap:

1	Voorste afdichting
1	Schuimrubber voetsteun
1	Achterste afdichting

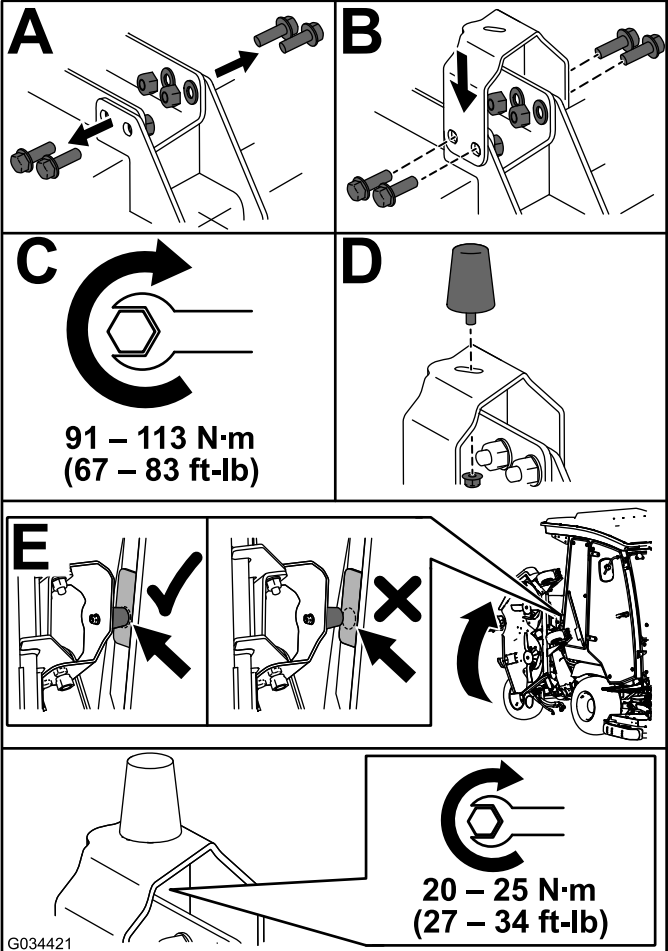

De schuimrubber onderdelen op het bestuurdersplatform aanbrengen

Breng de schuimrubber onderdelen aan op het bestuurdersplatform (Figuur 6).

Figuur 5

g034421

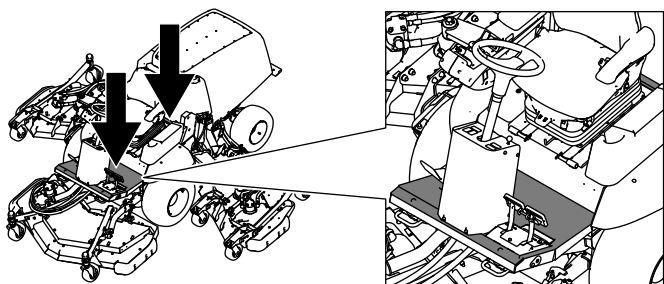

7

De cabine monteren

Benodigde onderdelen voor deze stap:

1	Cabine
1	Vloerplaat
2	Rechte fittings
2	Slangklemmen
1	Kap van zijafdichting
1	Zijafdichting
1	Slotbout ($\frac{3}{8}$ "
1	Flensmoer ($\frac{3}{8}$ " x $\frac{3}{4}$ "

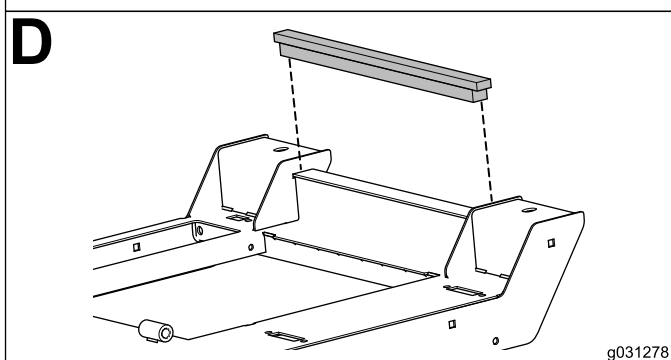
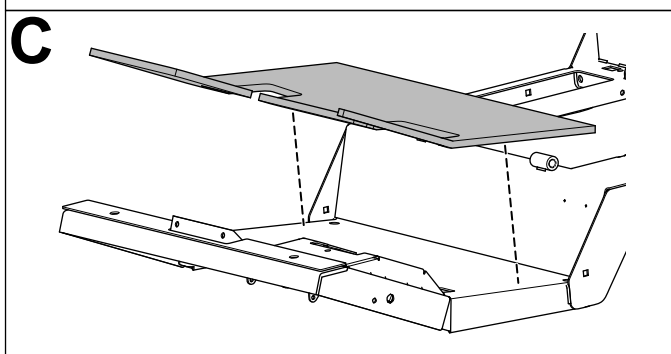
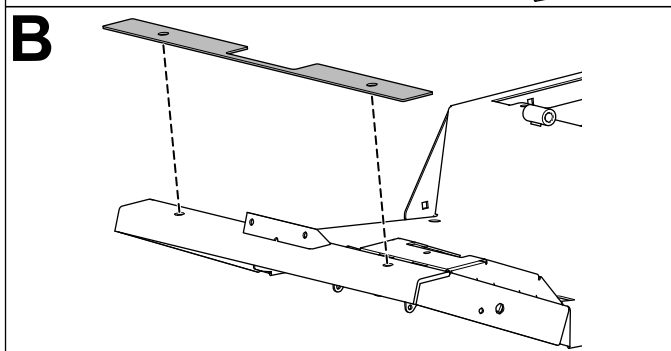
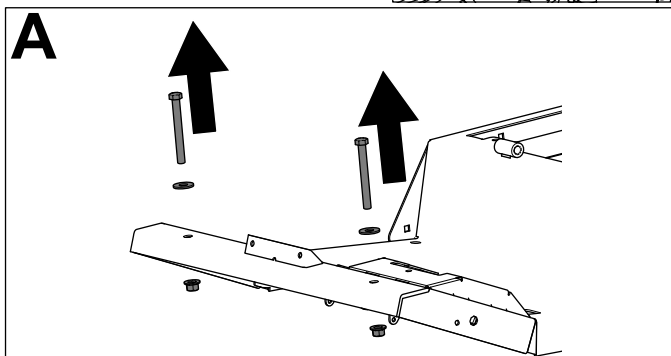

Figuur 6

g031278

Aansluiten aan de hijspunten

Gebruik de 4 hijspunten op de hoeken van de cabine (Figuur 7).

Belangrijk: Zorg ervoor dat de hefinrichting de plastic headliner niet raakt.

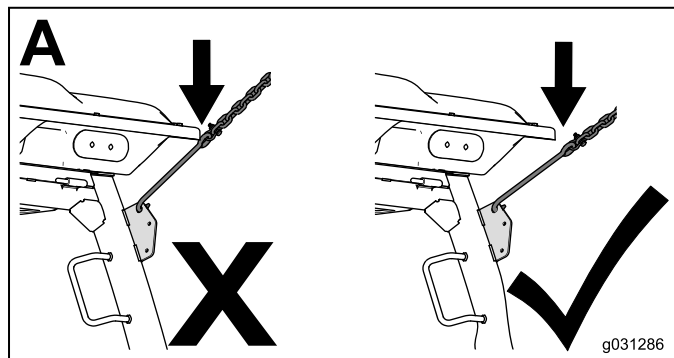
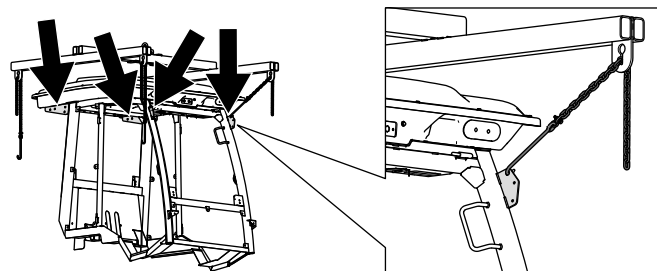

Figuur 7

g031286

g031286

De cabine op de machine bevestigen

Gebruik het aanwezige bevestigingsmateriaal om de cabine aan de machine te bevestigen (Figuur 8).

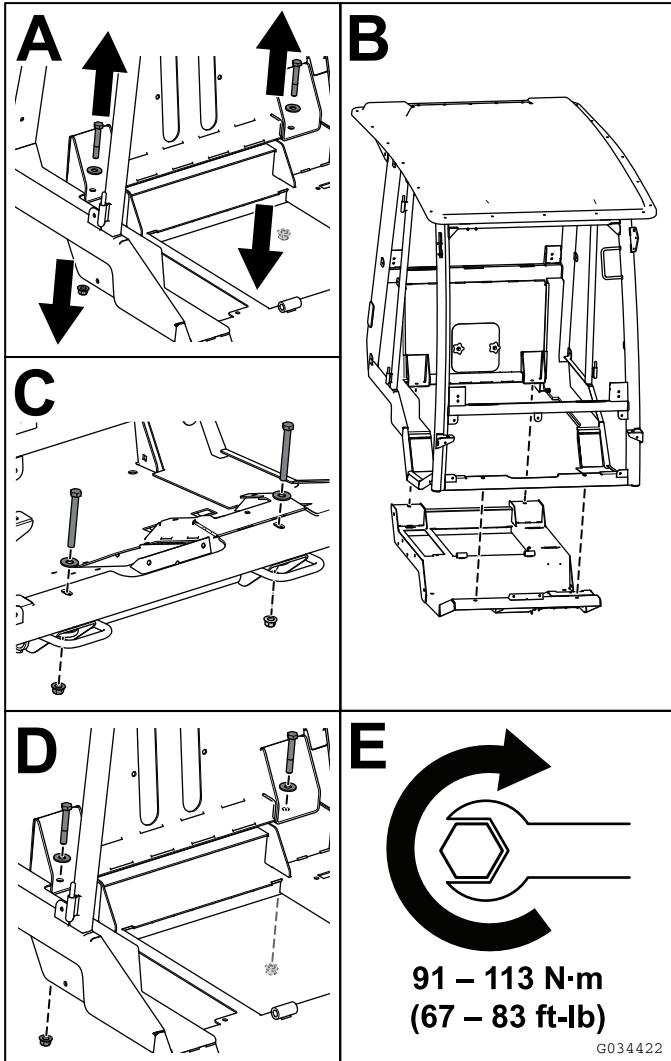
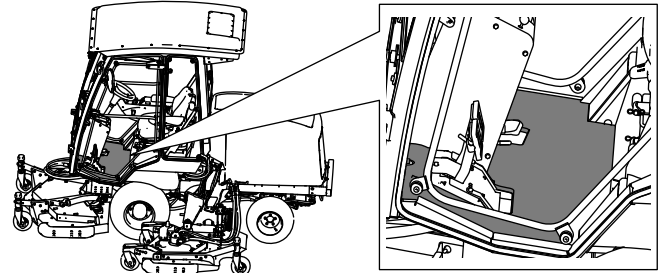
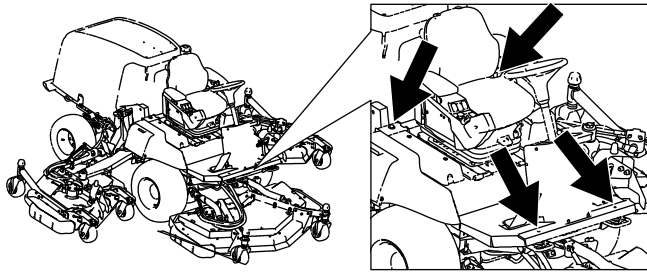

Figuur 8

g034422

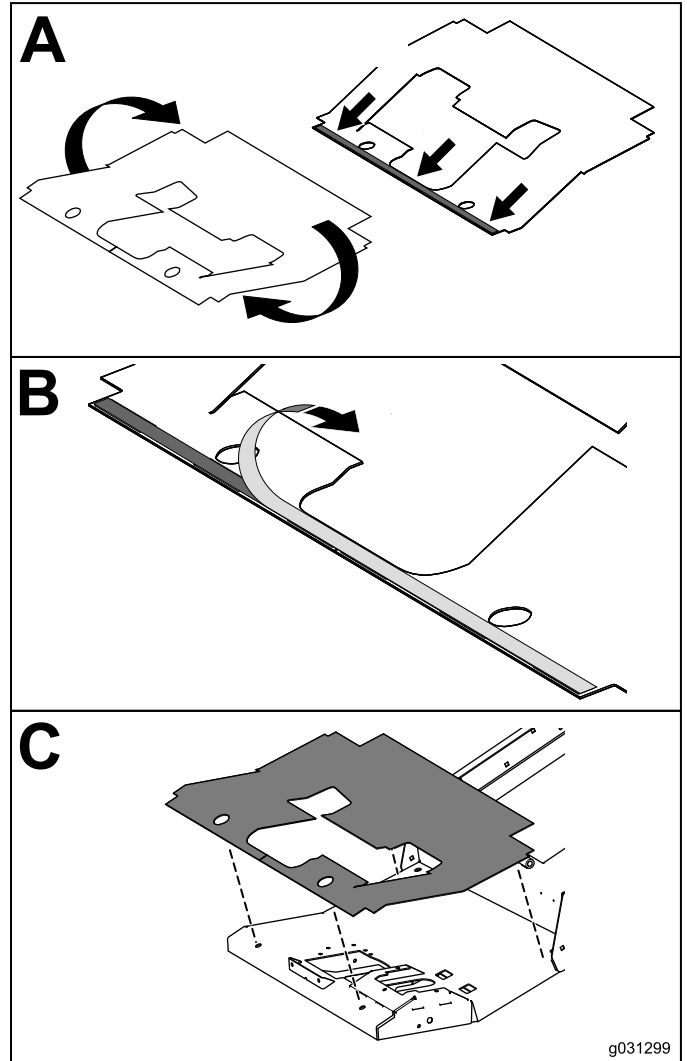

Figuur 9

g031299

De vloerplaat monteren

Monteer de vloerplaat op het bestuurdersplatform (Figuur 9).

Opmerking: Zorg ervoor dat u de kleefstrook aanbrengt op een schoon oppervlak en dat u voldoende druk uitoefent om de strook op het platform te klevan.

De fittings van de verwarmings- slangen monteren

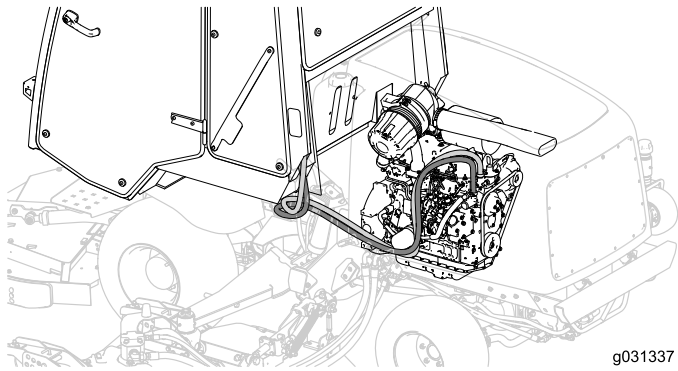

Figuur 10

Laat de koelvloeistof uit de motor lopen; raadpleeg de *Gebruikershandleiding*.

Belangrijk: Laat de motor afkoelen en tap vervolgens de koelvloeistof af voordat u de volgende procedure uitvoert.

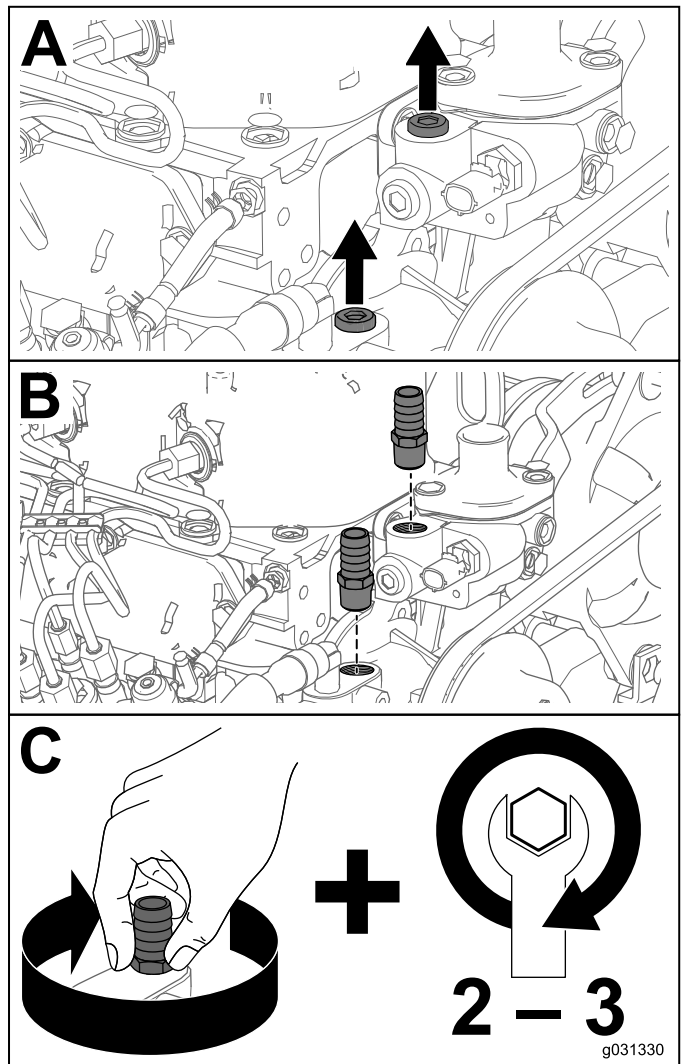
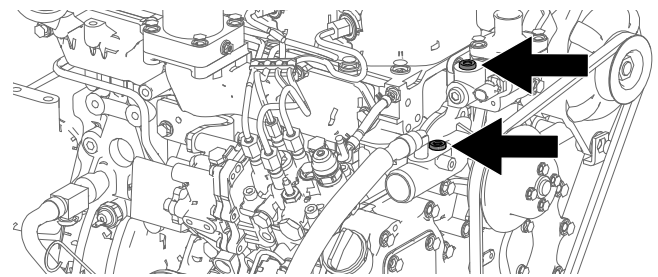

Figuur 11

Opmerking: Bewaar de motorpluggen samen met de rolbeugel om deze te gebruiken wanneer u de cabine verwijdert.

De verwarmingsslangen leiden

Leid de verwarmingsslangen onder de machine en in het motorcompartiment (Figuur 12).

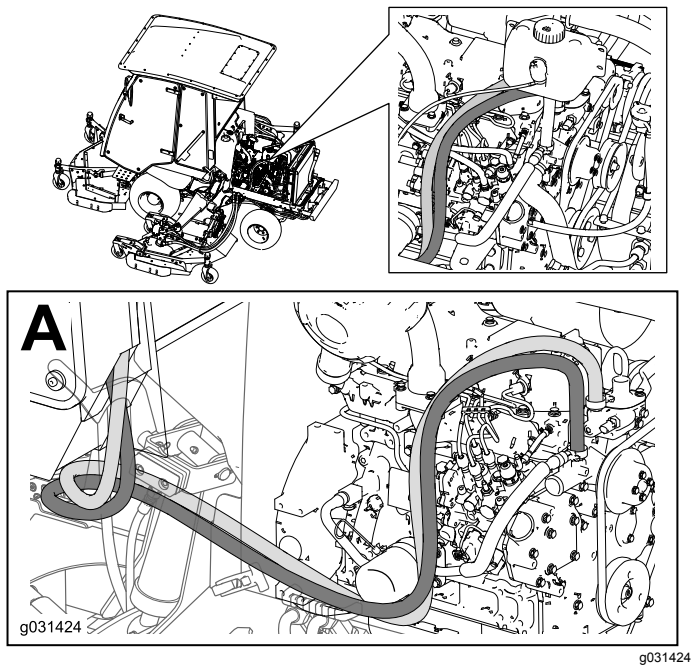

Figuur 12

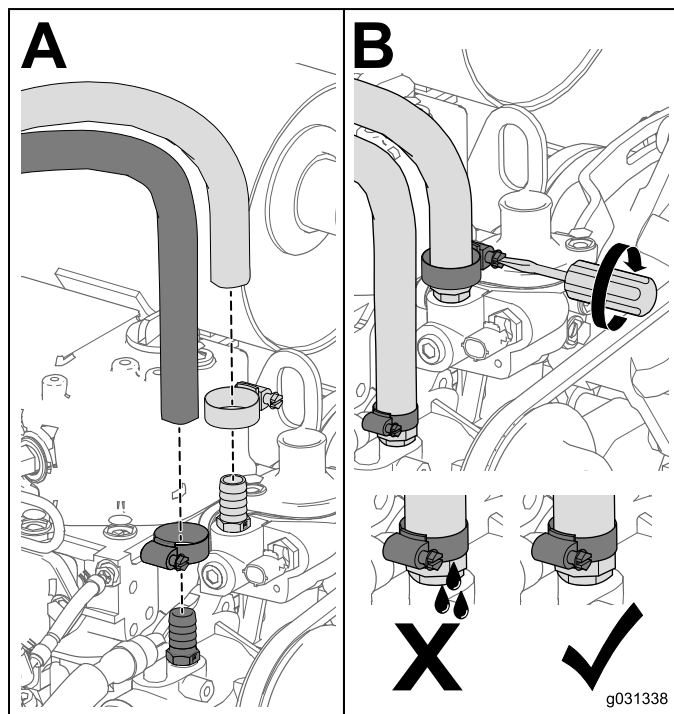
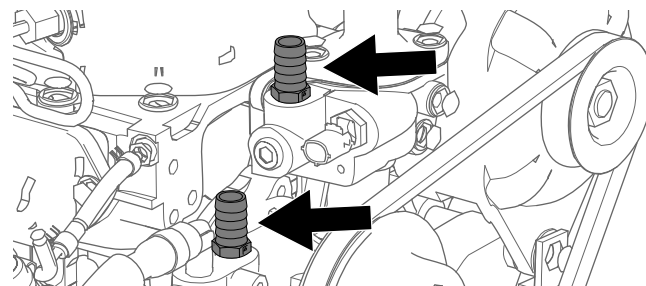

Figuur 13

Belangrijk: Bevestig de slangen niet aan hete of bewegende onderdelen.

De verwarmingslangen aansluiten

Sluit de verwarmingslangen aan op de slangfittings.

Opmerking: Sluit de verwarmingslang met de rode plug aan op de toevoeropening en de verwarmingslang met de groene plug op de retouropening van de motor, zie [Figuur 13](#).

Opmerking: Bewaar de slangpluggen samen met de rolbeugel om te gebruiken wanneer u de cabine verwijdert.

De ontluchtingslang aansluiten

Gebruik het aanwezige bevestigingsmateriaal om de ontluchtingsbuis van de cabine aan te sluiten ([Figuur 14](#)).

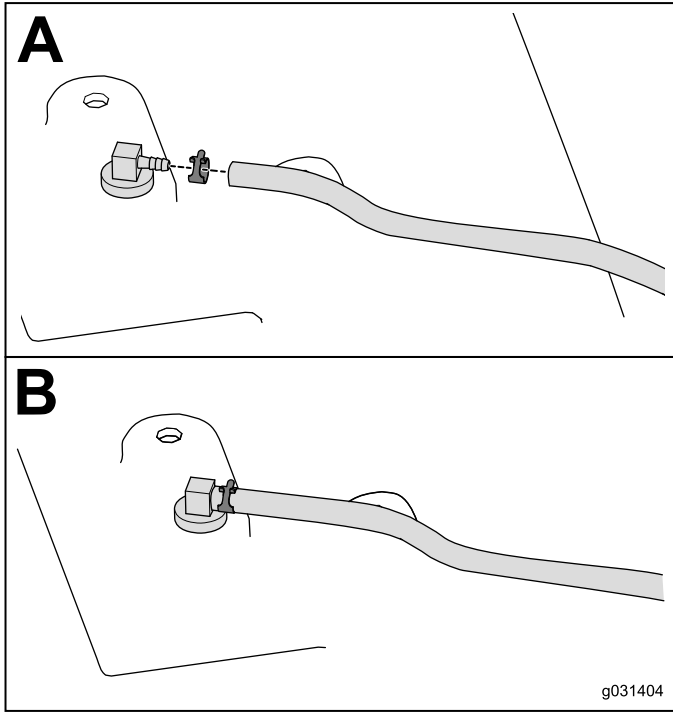
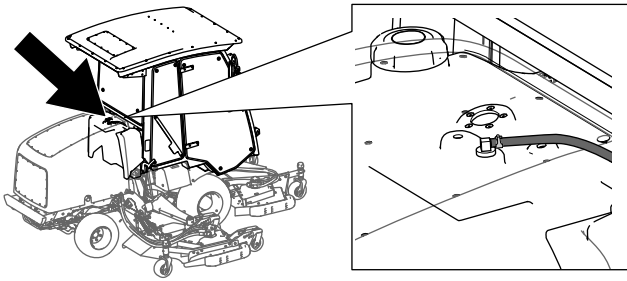

Figuur 14

g031404

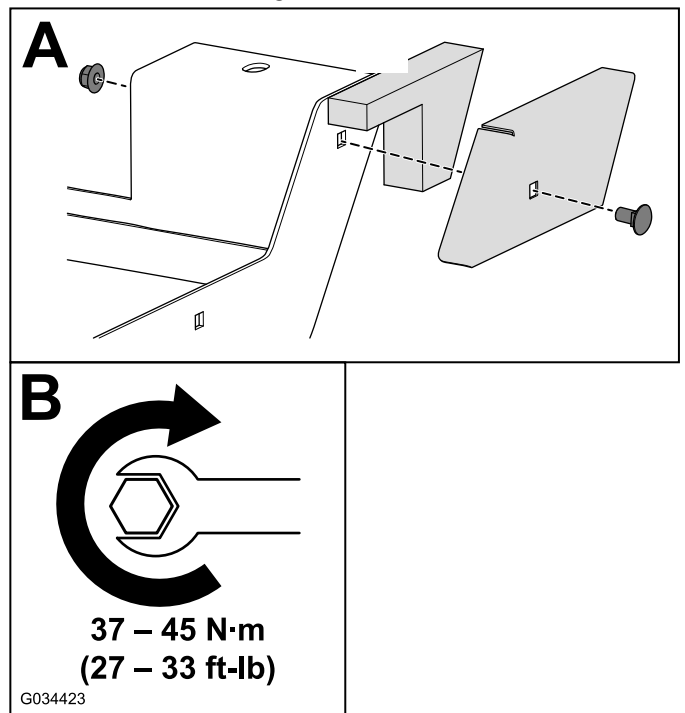
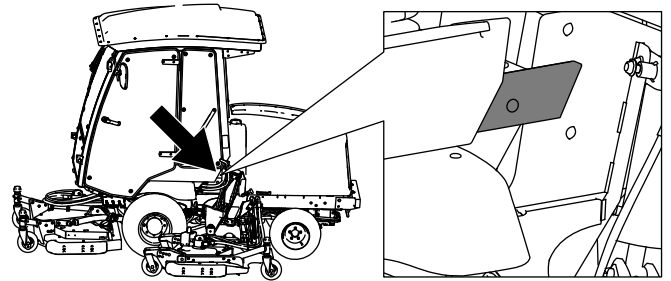

Figuur 15

g034423

De schuimrubber zijafdichting aanbrengen

Breng de schuimrubber zijafdichting aan op de cabine (Figuur 15).

8

De sproeiervloeiostoftank monteren

Benodigde onderdelen voor deze stap:

1	Sproeiervloeiostoftank
2	Tankband
1	Tanksteun
6	Slotbout (5/16" x 7/8")
6	Flensmoer (5/16")
1	Kabelboom

De tank monteren

Monteer de sproeiervloeiostoftank op de machine (Figuur 16).

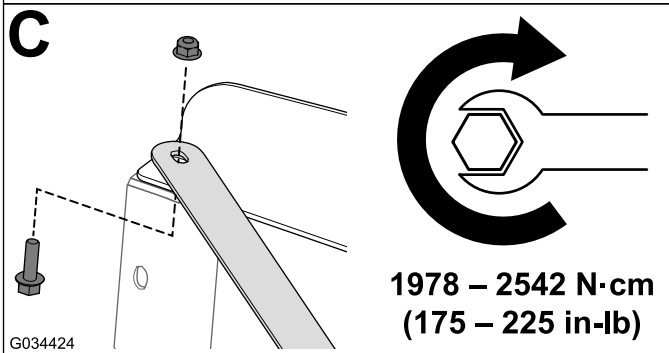
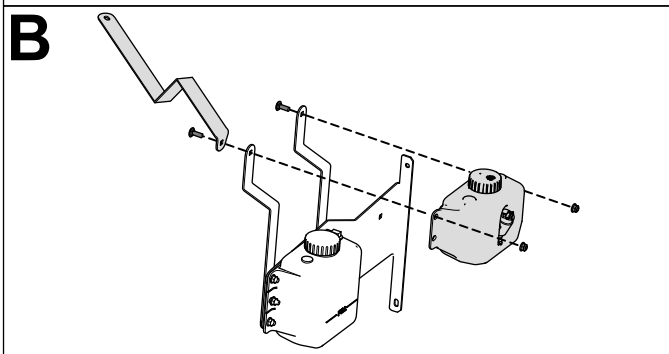
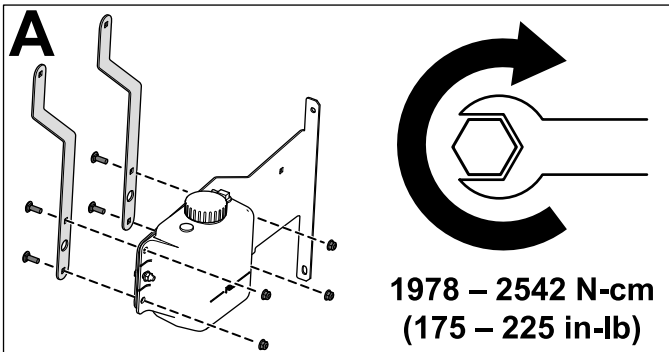
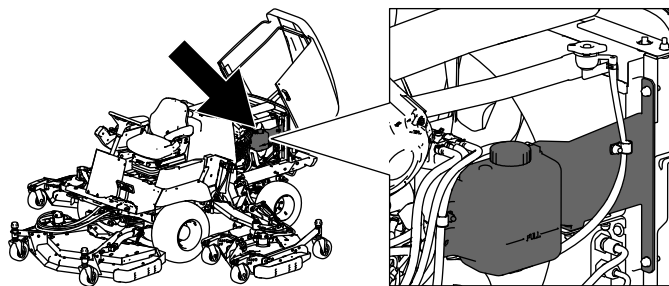

Figuur 16

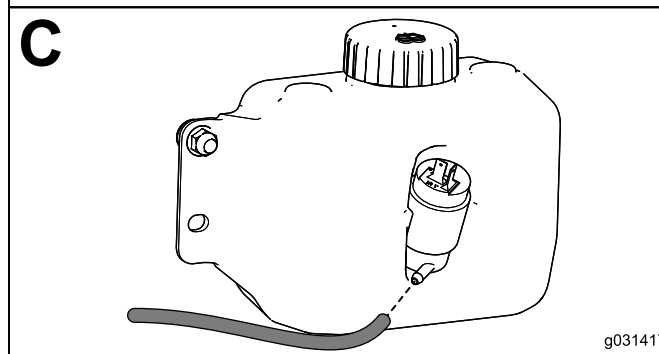
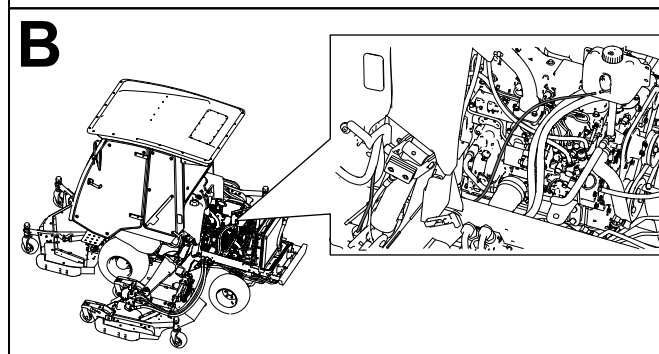
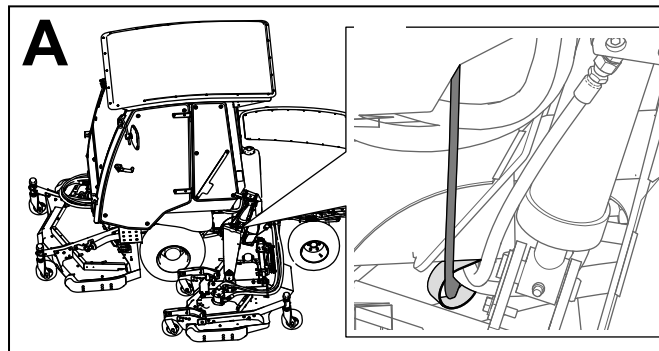
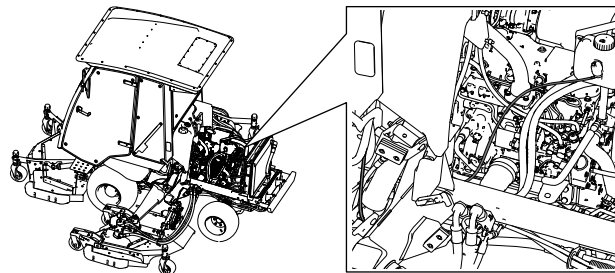

Figuur 17

Opmerking: Gebruik het aanwezige bevestigingsmateriaal wanneer u de tanksteun aan de machine bevestigt.

De slang leiden en aansluiten

Leid de slang van de sproeiervloeistof door de R-klem onder de machine en naar de achterkant van de machine (Figuur 17).

Belangrijk: Bevestig de slangen niet aan hete of bewegende onderdelen.

Kabelboom aansluiten

Sluit de kabelboom voor het sproeiervloeistofreservoir aan (Figuur 18).

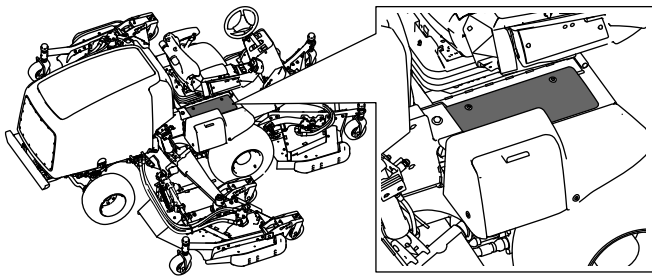

9

Kabelboom aansluiten

Geen onderdelen vereist

Procedure

Zoek de kabelboom onder het machineframe en sluit deze aan op de kabelboom van de cabine (Figuur 19).

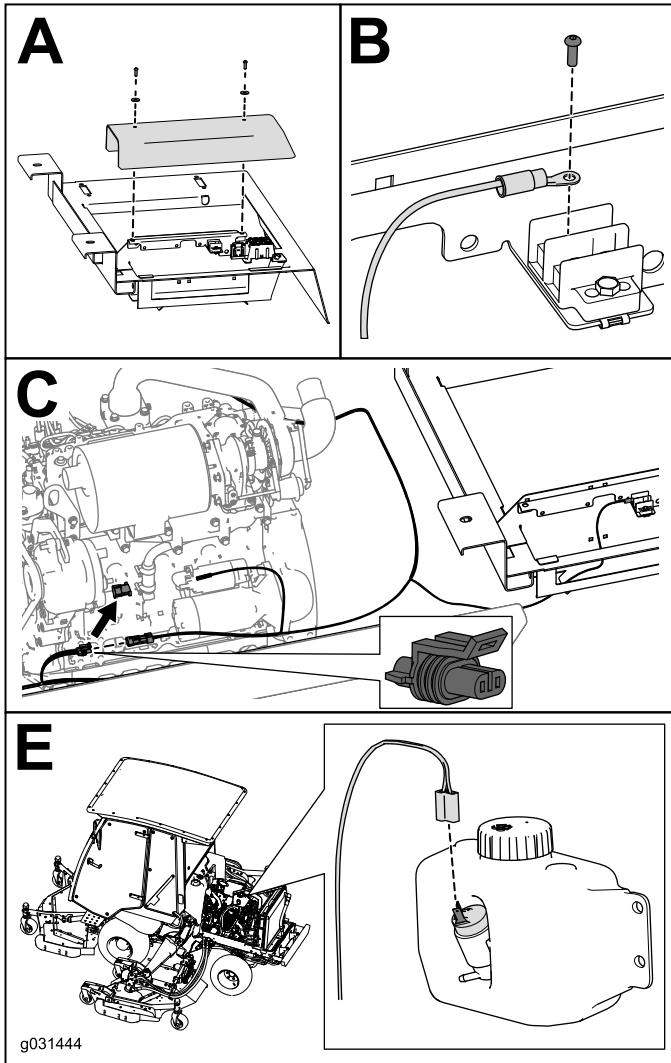

Figuur 18

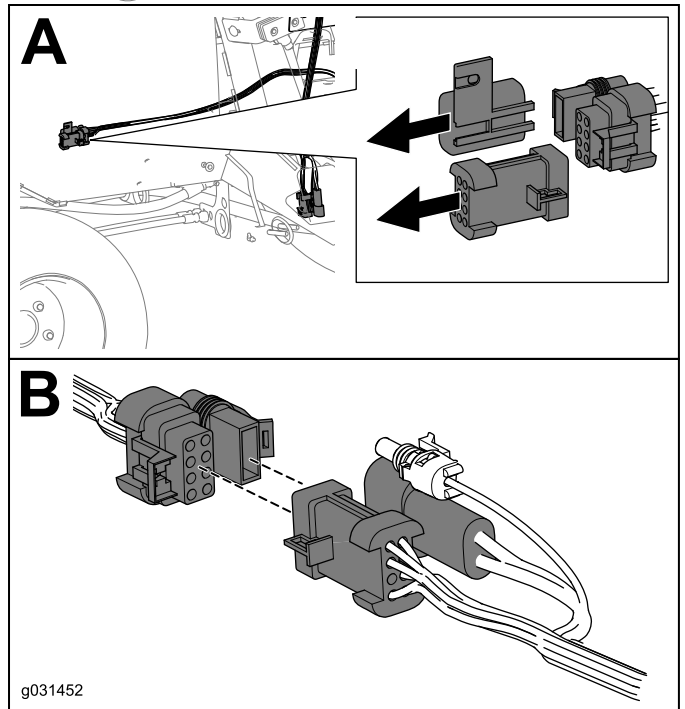
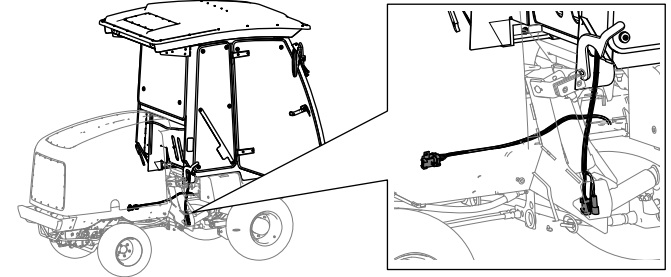

Figuur 19

Opmerking: Gebruik kabelklembanden om de kabelboom te bevestigen.

Belangrijk: Bevestig de slangen niet aan hete of bewegende onderdelen.

10

De montage voltooiën

Geen onderdelen vereist

Procedure

1. Vul koelvloeistof bij; raadpleeg de *Onderhoudshandleiding*
2. Controleer op lekkages.
3. Leid de aftapslang door de R-klemmen aan beide kanten van de machine.
4. Controleer of er geen bewegende onderdelen geraakt worden en breng correcties aan voordat u de machine gebruikt.
5. Controleer de werking van alle bedieningsorganen voordat u de machine gebruikt.
6. Stel met twee personen de achteruitkijkspiegel en de zijspiegels af voordat u de machine gebruikt.
7. Verwijder de wielblokken.

Algemeen overzicht van de machine

Bedieningsorganen

Cabineknoppen

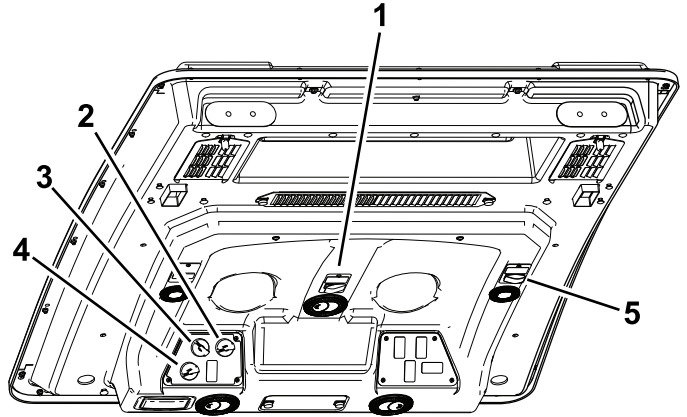

g030398
g030398

Figuur 20

- | | |
|---------------------------|----------------------------|
| 1. Ruitenwisserschakelaar | 4. Luchtcirculatieregeling |
| 2. Temperatuurregeling | 5. Stroomaansluiting |
| 3. Ventilatorregeling | |

Ruitenwisserschakelaar

Gebruik deze schakelaar om de ruitenwissers in of uit te schakelen ([Figuur 20](#)).

Temperatuurregeling

Draai aan de temperatuurregelingsknop om de temperatuur in de cabine te regelen ([Figuur 20](#)).

Ventilatorregeling

Draai aan de ventilatorregelingsknop om de snelheid van de ventilator te regelen ([Figuur 20](#)).

Luchtcirculatieregeling

Stelt de cabine in op luchtcirculatie, ofwel lucht aanzuigen van buiten de cabine ([Figuur 20](#)).

Voorruitvergrendeling

Open de vergrendelingen om de voorruit te openen (Figuur 21). Druk op de vergrendeling om de voorruit in de geopende stand te vergrendelen. Trek de vergrendeling uit en omlaag om de voorruit te sluiten en vast te zetten.

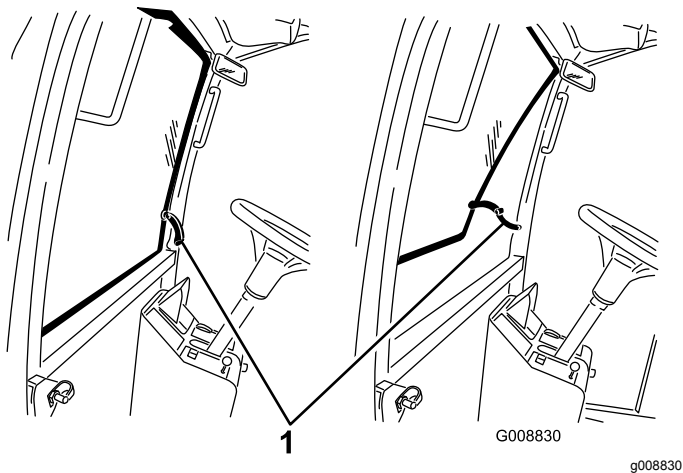

Figuur 21

1. Voorruitvergrendeling

Achterraitvergrendeling

Open de vergrendelingen om de achterrait te openen. Trek de vergrendeling naar boven en uit om de achterrait in de geopende stand te vergrendelen. Trek de vergrendeling uit en omlaag om de achterrait te sluiten en vast te zetten (Figuur 21).

Belangrijk: Sluit de achterrait voordat u de motorkap opent om schade te voorkomen.

Onderhoud

Aanbevolen onderhoudsschema

Onderhoudsinterval	Onderhoudsprocedure
Na de eerste 250 bedrijfsuren	<ul style="list-style-type: none">De luchtfilters in de cabine reinigen (vervang deze als ze versleten zijn of heel erg vuil).

Het luchtfilter reinigen

⚠ VOORZICHTIG

Als u het sleuteltje in het contact laat, bestaat de kans dat iemand de motor per ongeluk start waardoor u of andere omstanders ernstig letsel kunnen oplopen.

Verwijder het sleuteltje uit het contact voordat u onderhoudswerkzaamheden uitvoert aan de machine.

De luchtfilters reinigen

Onderhoudsinterval: Na de eerste 250 bedrijfsuren (vervang deze als ze versleten zijn of heel erg vuil).

1. Verwijder de duimschroeven en de roosters van de luchtfilters in en achter de cabine (Figuur 22).

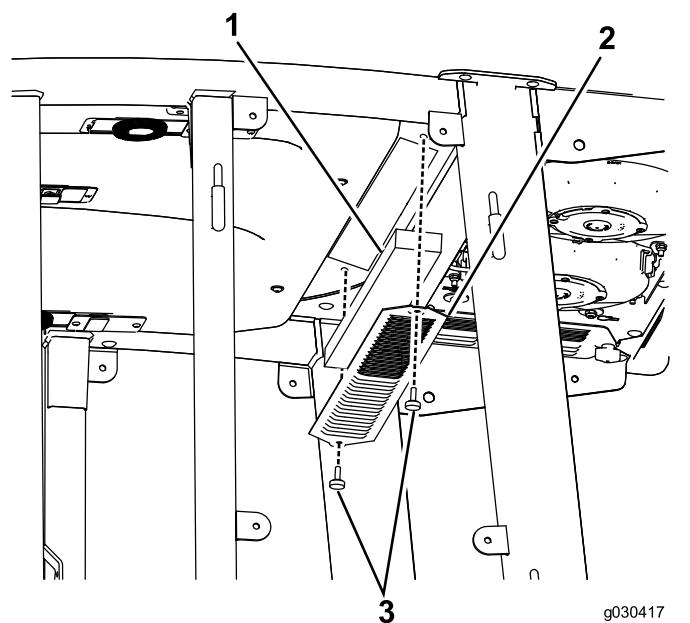

Figuur 22

1. Filter
2. Rooster
3. Duimschroef

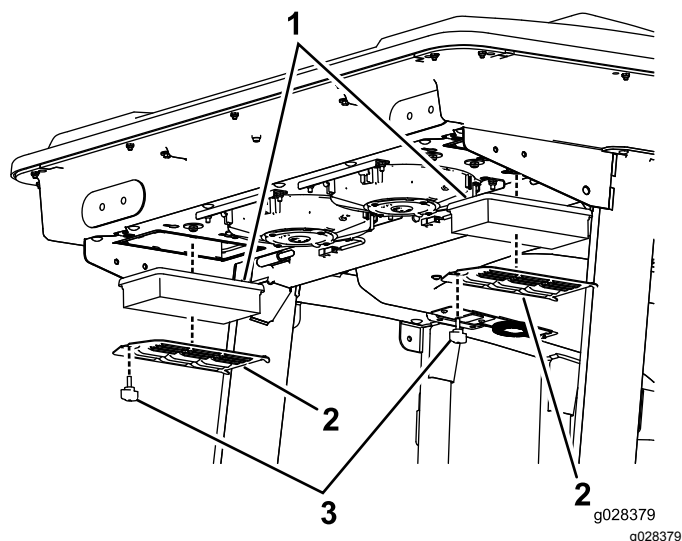

Figuur 23

1. Filters
2. Rooster
3. Duimschroef

2. Reinig de filters door er schone, olievrije perslucht door te blazen.

Belangrijk: Als er in een filter een gat, scheur of andere beschadiging zit, moet deze worden vervangen.

3. Installeer de filters en het rooster en zet ze vast met de duimschroeven.

De cabine reinigen

Belangrijk: Wees voorzichtig in de buurt van de afdichtingen en verlichting van de cabine (Figuur 24). Als u een hogedrukreiniger gebruikt, hou de spuitstok dan minstens 0,6 m van de machine vandaan. Richt de hogedrukreiniger niet rechtstreeks op de afdichtingen en verlichting van de cabine of onder de overhang aan de achterzijde.

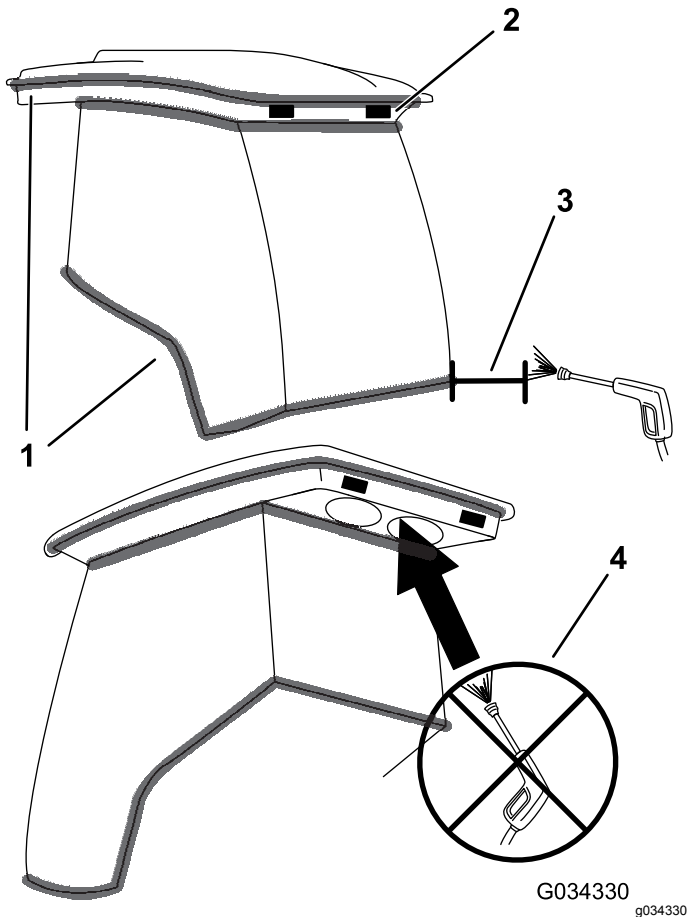

Figuur 24

- | | |
|----------------|---|
| 1. Afdichting | 3. Breng de spuitstok niet dichterbij dan 0,6 m. |
| 2. Verlichting | 4. Richt de hogedrukreiniger niet onder de overhang aan de achterzijde. |

Stalling

Verwijder de cabine en stal deze gedurende de warmere maanden.

De machine voorbereiden op het verwijderen van de cabine

1. Plaats de machine onder de cabinetakel, schakel de motor uit en verwijder het sleuteltje uit het contact.
2. Blokkeer de wielen om te voorkomen dat de machine tijdens de installatie in beweging komt.
3. Laat de motor afkoelen voordat u met de procedure begint.
4. Tap de koelvloeistof van de motor af.

De cabine verwijderen

1. Sluit de cabinetakel aan op de 4 hijspunten op de cabine (Figuur 7).
2. Koppel de verwarmingsslangen los, monteer de geschikte stofkap op de slanguiteinden en plaats de motorpluggen op de openingen (Figuur 11) en (Figuur 13).
3. Verwijder de bouten, ringen en borgmoeren waarmee de cabine aan de machine is bevestigd (Figuur 8).

Opmerking: Plaats al het bevestigingsmateriaal dat u hebt verwijderd terug op de oorspronkelijke plaats in de volgorde waarin het wordt gebruikt om de cabine aan de machine te bevestigen. Dit voorkomt dat u het bevestigingsmateriaal verliest en het vereenvoudigt de montage.

4. Takel de cabine op tot een hoogte waarbij u de machine veilig van onder de cabine kunt halen.
5. Haal de machine van onder de cabine.
6. Laat de cabine zakken op een voertuig waarmee u de cabine naar de opslagplaats kunt vervoeren.

Opmerking: Zet de kabelboom en slangen vast om te voorkomen dat deze beschadigen tijdens het omlaag brengen of de opslag. Dek de cabine af om te voorkomen dat er stof en vuil op verzamelt tijdens de opslag.

7. Monteer de rolbeugel op de machine voordat u de machine gebruikt.

Opmerkingen:

Inbouwverklaring

Modelnr.:	Serienr.:	Productbeschrijving	Factuuromschrijving	Algemene omschrijving	Richtlijn
31231	316000001 en hoger	Cabine (uitsluitend) met verwarming, Groundsmaster 4100-D cirkelmaaier uit 2015 of later	GM4100 T4 REMOVABLE HEATED CAB	Multifunctioneel voertuig	2006/42/EG
31232	316000001 en hoger	Cabine (uitsluitend) met verwarming, Groundsmaster 4000-D cirkelmaaier uit 2015 of later	GM4000 T4 REMOVABLE HEATED CAB	Multifunctioneel voertuig	2006/42/EG

De relevante technische documentatie werd samengesteld in overeenstemming met Deel B van Bijlage VII van richtlijn 2006/42/EG.

Wij beloven op vraag van nationale overheden relevante informatie over deze gedeeltelijk afgewerkte machine over te dragen. Dit zal gebeuren via elektronische weg.

Deze machine mag pas in werking worden gesteld als ze geïntegreerd is in een goedgekeurd Toro model zoals beschreven in het toegevoegde gelijkvormigheidsattest en in overeenstemming met alle instructies, waardoor men ervan kan uitgaan dat ze in overeenstemming is met alle relevante richtlijnen.

Gecertificeerd:



John Heckel
Sr. Engineering Manager
8111 Lyndale Ave. South
Bloomington, MN 55420, USA
March 14, 2019

Erkende vertegenwoordiger:

Marcel Dutrieux
Manager European Product Integrity
Toro Europe NV
Nijverheidsstraat 5
2260 Oevel
Belgium

Privacyverklaring EEA/VK

Toro's gebruik van uw persoonlijke gegevens

The Toro Company ("Toro") respecteert uw recht op privacy. Wanneer u onze producten koopt, kunnen we bepaalde persoonlijke informatie over u verzamelen, ofwel rechtstreeks via u ofwel via uw plaatselijk Toro bedrijf of dealer. Toro gebruikt deze informatie om te voldoen aan contractuele verplichtingen – zoals het registreren van uw garantie, het behandelen van uw garantieclaim of om contact met u op te nemen in het geval van terugroepacties – en voor legitieme zakelijke doeleinden – zoals klanttevredenheid meten, onze producten verbeteren of u productinformatie verschaffen die van belang kan zijn. Toro kan uw informatie delen met onze dochterondernemingen, verdelers of andere zakenpartners in verband met deze activiteiten. We kunnen ook persoonlijke informatie vrijgeven van rechtswege of in verband met de verkoop, aankoop of fusie van een bedrijf. We verkopen uw persoonsgegevens nooit aan andere bedrijven voor marketingdoeleinden.

Behoud van uw persoonlijke gegevens

Toro bewaart uw persoonlijke informatie zolang deze relevant is voor de bovengenoemde doeleinden en in overeenstemming is met de wettelijke vereisten. Gelieve contact op te nemen via legal@toro.com voor meer informatie over de bewaarperiodes die van toepassing zijn.

Toro's engagement inzake veiligheid

Uw persoonlijke informatie kan behandeld worden in de VS of een ander land dat mogelijk soepelere databeschermingswetten heeft dan het land waar u verblijft. Indien we uw informatie overdragen naar een ander land dan het land waar u verblijft, nemen wij de wettelijk verplichte maatregelen om ervoor te zorgen dat de informatie op gepaste wijze wordt beschermd en veilig wordt behandeld.

Toegang en correctie

U hebt het recht om uw persoonlijke gegevens te corrigeren of te raadplegen, of zich te verzetten tegen de verwerking van uw gegevens of deze te beperken. Om deze rechten uit te oefenen, gelieve een e-mail te sturen naar legal@toro.com. Als u zich zorgen maakt over de manier waarop Toro uw informatie heeft behandeld, vragen wij u om deze direct ten aanzien van ons te uiten. Europese burgers hebben het recht om een klacht in te dienen bij hun gegevensbeschermingsautoriteit.



Toro garantie

Garantie gedurende twee jaar of 1500 bedrijfsuren

Voorwaarden en producten waarvoor de garantie geldt

De Toro Company en de hieraan gelieerde onderneming, Toro Warranty Company, bieden krachtens een overeenkomst tussen beide ondernemingen gezamenlijk de garantie dat uw Toro product (hierna: het 'product') gedurende 2 jaar of 1500 bedrijfsuren* vrij van materiaalgebreken of fabricagefouten is, met dien verstande dat hierbij de kortste periode moet worden aangehouden. Deze garantie geldt voor alle producten met uitzondering van beluchters (zie de afzonderlijke garantieverklaringen voor deze producten). In een geval waarin de garantie van toepassing is, zullen wij het product kosteloos repareren en ook niet de kosten van diagnose, arbeid, onderdelen en transport in rekening brengen. De garantie gaat in op de datum waarop het product is geleverd aan de oorspronkelijke koper. * Producten uitgerust met een urenteller.

Aanwijzingen voor aanvraag van garantieservice

U dient contact op te nemen met de distributeur van commerciële producten of erkende dealer bij wie u het product heeft gekocht, zodra u denkt dat er sprake is van een geval waarop de garantie van toepassing is. Als het u moeite kost een distributeur of erkende dealer te vinden of vragen over rechten of plichten uit hoofde van de garantie heeft, kunt u contact met ons opnemen op:

Toro Commercial Products Service Department
Toro Warranty Company
8111 Lyndale Avenue South
Bloomington, MN 55420-1196, VS

+1-952-888-8801 of +1-800-952-2740
E-mail: commercial.warranty@toro.com

Plichten van de eigenaar

Als eigenaar van het product bent u verantwoordelijk voor de vereiste onderhouds- en afstelwerkzaamheden die worden vermeld in de *Gebruikershandleiding*. Herstellingen voor problemen met het product die worden veroorzaakt door het niet uitvoeren van de vereiste onderhouds- en afstelwerkzaamheden worden niet gedekt door deze garantie.

Zaken en gevallen die niet onder de garantie vallen

Niet alle storingen of defecten van het product die plaatsvinden tijdens de garantieperiode zijn materiaalgebreken of fabricagefouten. Buiten deze garantie vallen:

- Productstoringen die het gevolg zijn van het gebruik van vervangstukken niet afkomstig van Toro, of van het aanbrengen of gebruiken van randapparaten of aangepaste accessoires en producten die niet van het merk Toro zijn.
- Productstoringen veroorzaakt door het feit dat de eigenaar nalaat aanbevolen onderhoud en/of aanpassingen uit te voeren.
- Defecten als gevolg van verkeerd, achteloos of roekeloos gebruik van het product.
- Door gebruik versleten onderdelen die niet defect zijn. Voorbeelden van onderdelen die slijten of worden verbruikt tijdens een normaal gebruik van het product zijn onder meer, maar niet uitsluitend: remblokken en remvoeringen, koppelingsvoeringen, maaimessen, messenkooien, rollen en lagers (verzegeld of smerbaar), snijplaten, bougies, zwenkwielen en zwenkwielagers, banden, filters, drijfriemen en sommige onderdelen van spuitmachines zoals membranen, spuitdoppen en afsluitkleppen.
- Storingen die worden veroorzaakt door externe invloeden zijn onder meer, maar niet uitsluitend: weersomstandigheden, wijze van opslag, verontreiniging, gebruik van niet-goedgekeurde brandstoffen, koelvloeistoffen, smeermiddelen, additieven, meststoffen, water of chemicaliën.
- Storingen of gebrekkige prestaties die het gevolg zijn van het gebruik van brandstoffen (bv. benzine, diesel of biodiesel) die niet voldoen aan hun respectievelijke industriestandaarden.
- Normale geluidsterkte, trillingen, slijtage en achteruitgang. Normale slijtage omvat, maar is niet beperkt tot, schade aan zittingen ten gevolge van slijtage of afslijting, afgesleten geverfde oppervlakken, gekraste stickers of ramen.

Andere landen dan de Verenigde Staten en Canada

Kopers van Toro producten die zijn geëxporteerd uit de Verenigde Staten of Canada moeten contact opnemen met hun Toro distributeur (dealer) voor de garantiebepalingen die in hun land, provincie of staat van toepassing zijn. Als u om een of andere reden ontevreden bent over de service van uw verdeler of moeilijk informatie over de garantie kunt krijgen, verzoeken wij u contact op te nemen met uw erkend Toro servicecenter.

Onderdelen

Garantie wordt verleend op onderdelen die moeten worden vervangen in het kader van het vereiste onderhoud, gedurende de garantieperiode tot hun geplande vervanging. Een onderdeel dat uit hoofde van de garantie is vervangen, komt voor de duur van de oorspronkelijke productgarantie in aanmerking voor de garantie en wordt eigendom van Toro. Toro beslist in laatste instantie of een onderdeel of een groep van onderdelen wordt gerepareerd of vervangen. Toro mag voor garantiereparaties in de fabriek gereviseerde onderdelen gebruiken.

Garantie semitractieaccu en lithiumionaccu

Semitractieaccu's en lithiumionaccu's hebben een specifiek totaal aantal kilowatturen die zij tijdens hun levensduur kunnen leveren. De gebruikte technieken voor het bedienen, opladen en onderhouden van de accu kan leiden tot een langere of kortere levensduur van de accu. Als de accu's in dit product worden gebruikt, zal hun bruikbaarheid tussen de oplaadintervallen langzaam verminderen totdat zij volledig uitgeput zijn. Een accu vervangen die versleten is ten gevolge van normaal gebruik is de verantwoordelijkheid van de eigenaar van het product. Opmerking (alleen lithiumionaccu): pro-rata na 2 jaar. Raadpleeg de garantie van de accu voor meer informatie.

Levenslange garantie van krukas (uitsluitend voor ProStripe 02647 model)

De ProStripe met originele Toro koppelingsplaat en mesremkoppeling (ingebouwde mesremkoppeling (BBC) + koppelingsplaat) als originele uitrusting die door de originele aankoper wordt gebruikt in overeenstemming met de aanbevolen gebruiks- en onderhoudsprocedures, valt onder een levenslange garantie tegen verbuiging van de krukas van de motor. Machines die zijn uitgerust met frictieringen, mesremkoppelingen (BBC) en andere dergelijke toestellen vallen niet onder de levenslange garantie van de krukas.

Onderhoud is ten koste van de eigenaar

Opvoeren van de motor, smeren, reinigen en waxen, het vervangen van filters, koelvloeistof en het uitvoeren van aanbevolen onderhoudswerkzaamheden behoren tot de gebruikelijke werkzaamheden die nodig zijn voor Toro producten en die voor rekening van de eigenaar zijn.

Algemene voorwaarden

Op grond van deze garanties mogen reparaties uitsluitend worden uitgevoerd door een erkende Toro dealer.

The Toro Company en de Toro Warranty Company zijn niet aansprakelijk voor indirecte of bijkomende schade of gevolgschade in samenhang met het gebruik van de Toro producten die onder deze garantie vallen, inclusief de kosten of uitgaven voor de levering van vervangen materiaal of diensten gedurende een redelijke periode van onbruikbaarheid of buitengebruikstelling tijdens de uitvoering van reparatiewerkzaamheden op grond van deze garantie. Met uitzondering van de emissiegarantie waarnaar hieronder, indien van toepassing, wordt verwezen, bestaat er geen andere expliciete garantie. Alle impliciete garanties van verkoopbaarheid of geschiktheid voor gebruik zijn beperkt tot de duur van deze expliciete garantie.

Sommige staten laten geen uitsluiting van incidentele of voortvloeiende schade toe, noch beperkingen van de duur van geïmpliceerde garanties. De bovenstaande uitsluitingen en beperkingen zijn daarom mogelijk niet op u van toepassing. Deze garantie geeft u specifieke juridische rechten; daarnaast kunt u beschikken over andere rechten die per land kunnen verschillen.

Opmerking met betrekking tot de emissiegarantie

Het emissiecontrolesysteem op uw product kan vallen onder de dekking van een afzonderlijke garantie die tegemoetkomt aan de eisen van de Amerikaanse Environmental Protection Agency (EPA) en/of de California Air Resources Board (CARB). De beperkingen van de bedrijfsuren die hierboven zijn genoemd, gelden niet voor de garantie op het emissiecontrolesysteem. Zie de garantieverklaring voor het controlesysteem van de emissie van de motor in de Gebruikershandleiding van uw product of in het documentatiemateriaal van de fabrikant van de motor.