



Sats för uppvärmning (endast) av hytt

Groundsmaster® 4000-D-rotorklippare, 2015 och senare

Modellnr 31232—Serienr 400400001 och högre

Bruksanvisning

Säkerhet

Denna produkt uppfyller alla relevanta europeiska direktiv. Mer information finns i försäkran om inbyggnad i slutet av det här dokumentet.

Säkerhets- och instruktionsdekalerna



Säkerhetsdekalerna och anvisningarna är fullt synliga för föraren och finns nära alla potentiella farozoner. Ersätt dekalerna som har skadats eller saknas.

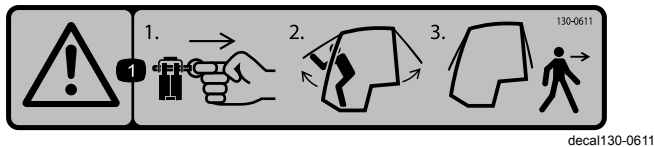

130-0611

1. 1) Ta bort sprinten. 2) Fäll upp dörrarna. 3) Gå ut ur hytten.

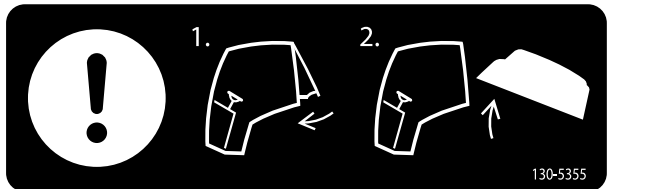

130-5355

1. Stäng det bakre fönstret. 2. Öppna huven.

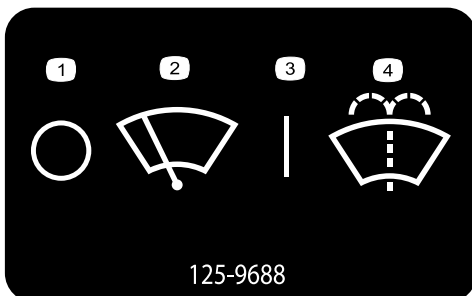

125-9688

1. Vindrutetorkare – av
2. Vindrutetorkare
3. Vindrutetorkare – på
4. Spruta spolärvätska för vindrutan

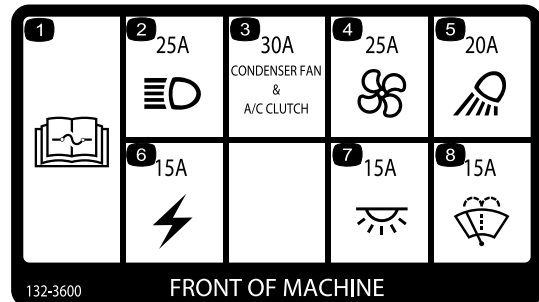

FRONT OF MACHINE

132-3600

1. Läs *bruksanvisningen* för mer information om säkringar.
2. Strålkastare – 25 A
3. Kondensatorfläkt och luftkonditioneringskoppling – 30 A
4. Fläkt – 25 A
5. Arbetslampa – 20 A
6. Hjälpström – 15 A
7. Hyttlampa – 15 A
8. Vindrutetorkare – 15 A

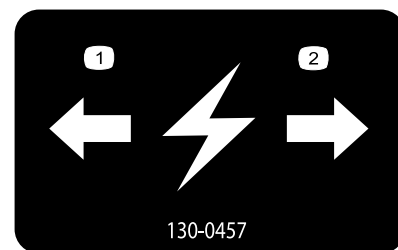

130-0457

1. Vänster
2. Höger



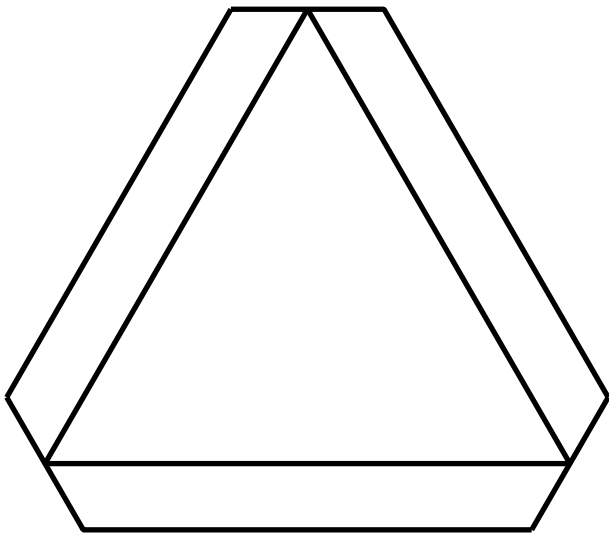

120-0250

decal120-0250

1. Långsamtgående fordon
-



decal130-5356

130-5356

1. Använd fotpedalen för att köra framåt eller bakåt.
-



130-0594

decal130-0594

1. Varning – läs *bruksanvisningen*, använd alltid säkerhetsbälte när du sitter i hytten och använd hörselskydd.
-

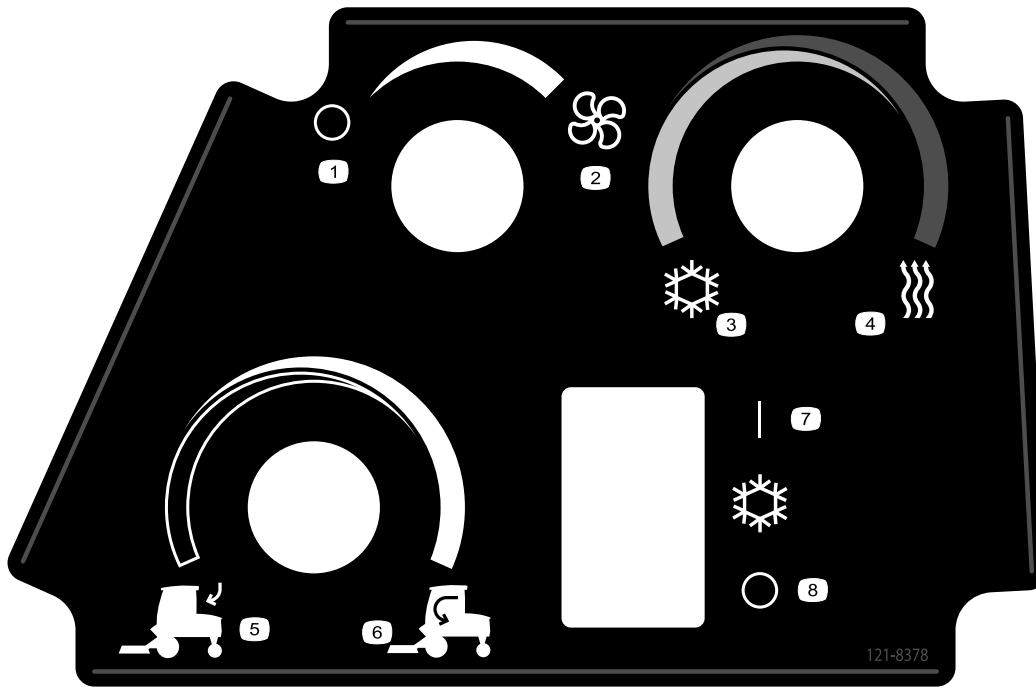

121-8378

decal121-8378

121-8378

- | | | | |
|---------------------------|--------------|-------------|--|
| 1. Fläkt – av | 3. Kall luft | 5. Uteluft | 7. Luftkonditionering – på (i förekommande fall) |
| 2. Fläkt – fullt påslagen | 4. Varm luft | 6. Inneluft | 8. Luftkonditionering – av (i förekommande fall) |
-

Montering

Lösa delar

Använd diagrammet nedan för att kontrollera att alla delar finns med.

Tillvägagångssätt	Beskrivning	Antal	Användning
1	Inga delar krävs	–	Förbereda maskinen.
2	Säkerhetsdekal	1	Fästa säkerhetsdekalen på bakrutan.
3	Vänster skumpackning Höger skumpackning Bakre skumpackning	1 1 1	Montera skumpackningarna på hytten.
4	Stegplåt Stegstöd Skruv ($\frac{3}{8}$ x 3 1/2 tum) Flänsmutter ($\frac{3}{8}$ tum)	1 1 2 2	Montera stegplåten.
5	Vänster stötdämparfäste Höger stötdämparfäste Stötdämpare Flänsmutter (5/16 tum)	1 1 2 2	Montera klippdäckets stötdämpare.
6	Främre packning Golvpackning Bakre packning	1 1 1	Montera skumdelarna.
7	Hytt Golvmatta Raka kopplingar Slangklämmor Kåpa för sidopackning Sidopackning Vagnskruv ($\frac{3}{8}$ tum) Flänsmutter ($\frac{3}{8}$ x 3/4 tum)	1 1 2 2 1 1 1 1	Montera hytten på maskinen.
8	Spolarvätsketank Tankrem Tankstöd Vagnskruv (5/16 x 7/8 tum) Flänsmutter (5/16 tum) Kablage	1 2 1 6 6 1	Montera spolarvätskeflaskan.
9	Inga delar krävs	–	Anslut kablaget till maskinen.
10	Inga delar krävs	–	Slutföra monteringen.

1

Förbereda maskinen

Inga delar krävs

Placera maskinen

1. Iordningställ en plats på arbetsområdet under upphissningssystemet.
Obs: Kontrollera att upphissningssystemet klarar att lyfta hyttenheten över maskinen under monteringen.
2. Flytta maskinen till arbetsområdet, sänk ned klippdäcken, stäng av motorn, dra åt parkeringsbromsen och ta ut nyckeln ur tändningslåset.
3. Låt motorns kylvätska svalna och töm sedan kylvätskan från maskinen. Se *servicehandboken*.

Demontera vältskyddet

Ta bort vältskyddet från maskinen och förvara det på en lämplig plats.

Viktigt: Ta hjälp av en annan person och avlägsna tillsammans vältskyddet från maskinen.

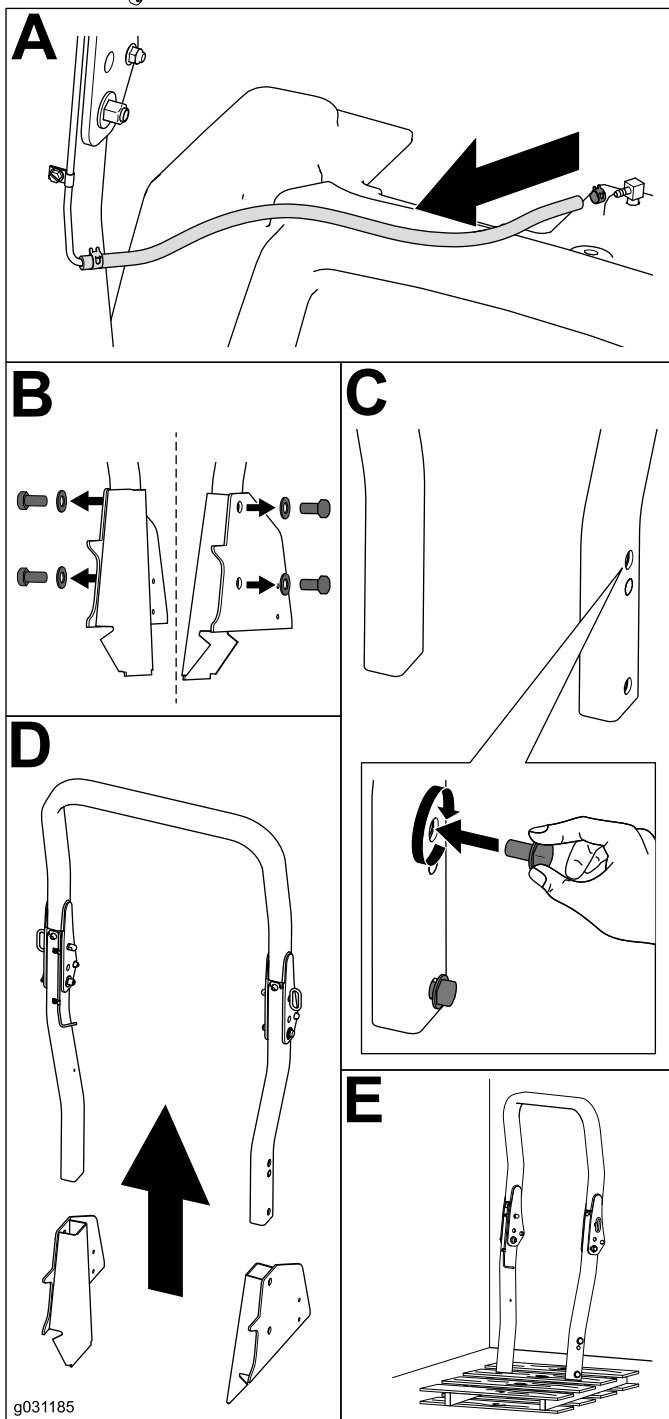
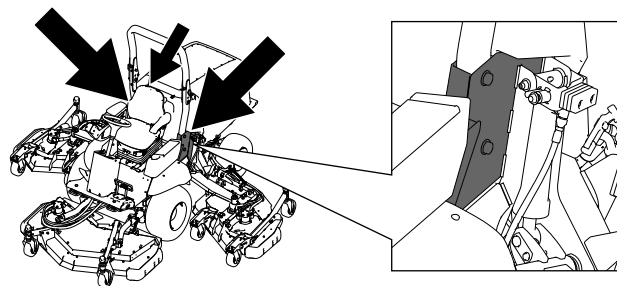

Figur 1

2

Fästa säkerhetsdekalen

Delar som behövs till detta steg:

1	Säkerhetsdekal
---	----------------

Tillvägagångssätt

Obs: Följ den här proceduren om säkerhetsdekal krävs enligt lokala föreskrifter.

Fäst säkerhetsdekalen på bakrutan enligt [Figur 2](#).

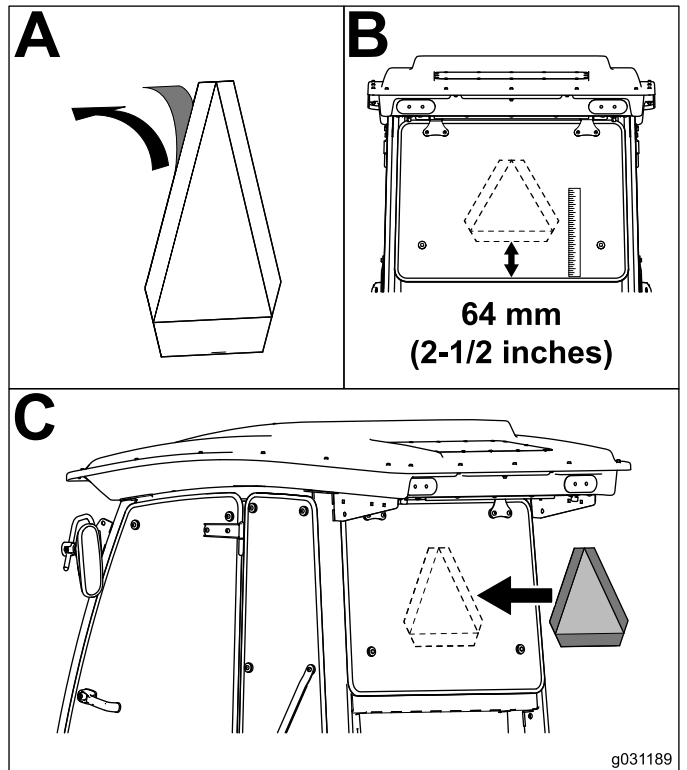
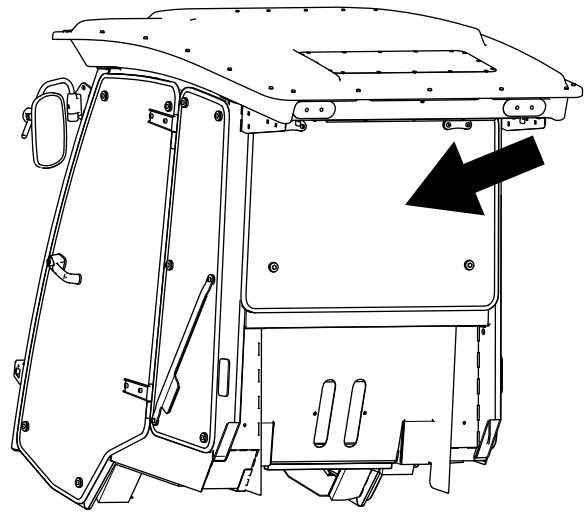

g031189

g031189

Figur 2

3

Montera skumpackningarna

Delar som behövs till detta steg:

1	Vänster skumpackning
1	Höger skumpackning
1	Bakre skumpackning

Montera sidoskumpackningarna

Ta bort klisterremsan från skumpackningarna och fäst dem på hytten enligt [Figur 3](#).

Obs: Alla skumpackningar i den här proceduren ska fästas 13 mm från hyttens innerkant.

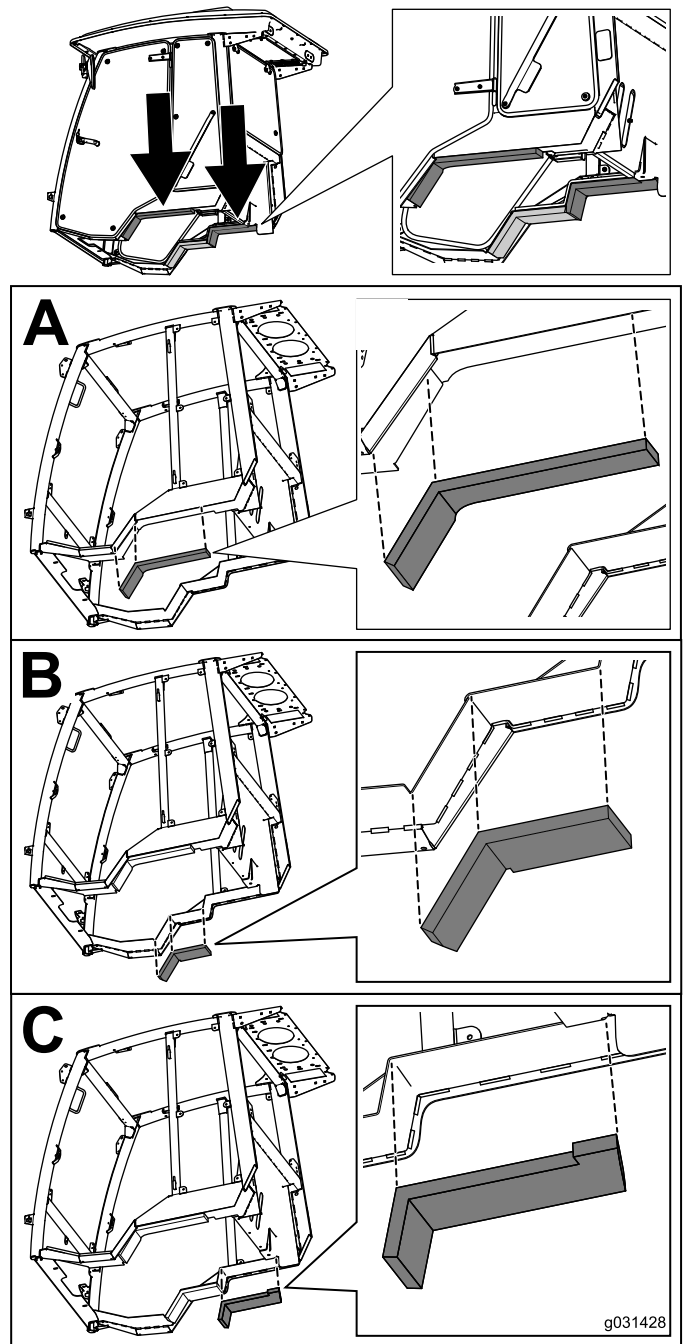

Figur 3

g031428

4

Montera stegplåten

Delar som behövs till detta steg:

1	Stegplåt
1	Stegstöd
2	Skruv ($\frac{3}{8}$ x 3 1/2 tum)
2	Flänsmutter ($\frac{3}{8}$ tum)

Tillvägagångssätt

Ta bort maskinens stegstöd och montera sedan stegstödet som medföljer hyttsatsen enligt [Figur 4](#).

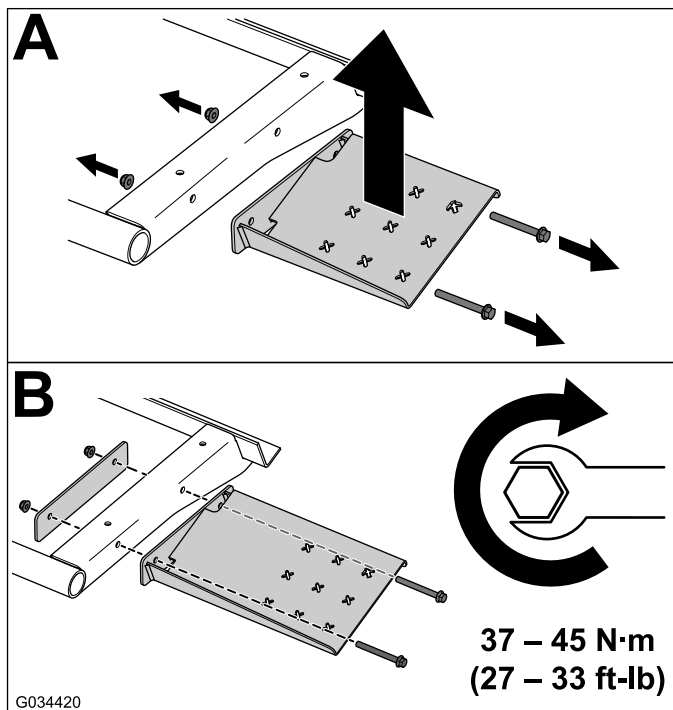
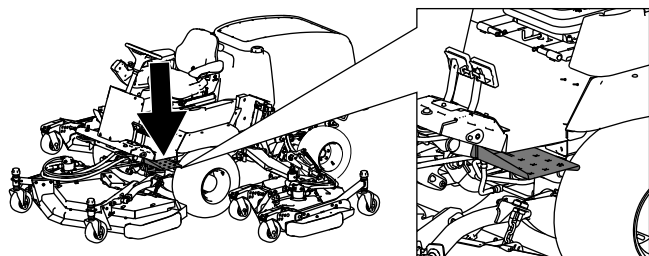

Figur 4

5

Montera klippdäckets stötdämpare

Delar som behövs till detta steg:

1	Vänster stötdämparfäste
1	Höger stötdämparfäste
2	Stötdämpare
2	Flänsmutter (5/16 tum)

Tillvägagångssätt

Montera stötdämparen på vänster och höger klippdäck enligt [Figur 5](#).

Obs: Använd klippdäckets befintliga beslag när du monterar stötdämparfästet.

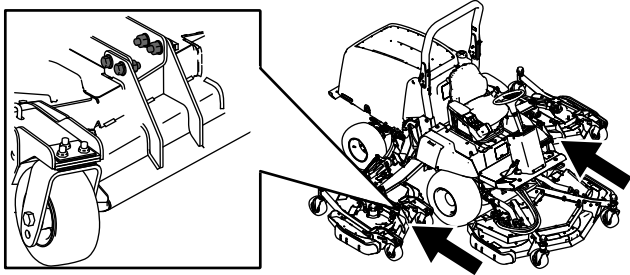

6

Monstera skumdelarna

Delar som behövs till detta steg:

1	Främre packning
1	Golvpackning
1	Bakre packning

Montera skumdelarna på förarplattformen

Montera skumdelarna på förarplattformen (Figur 6).

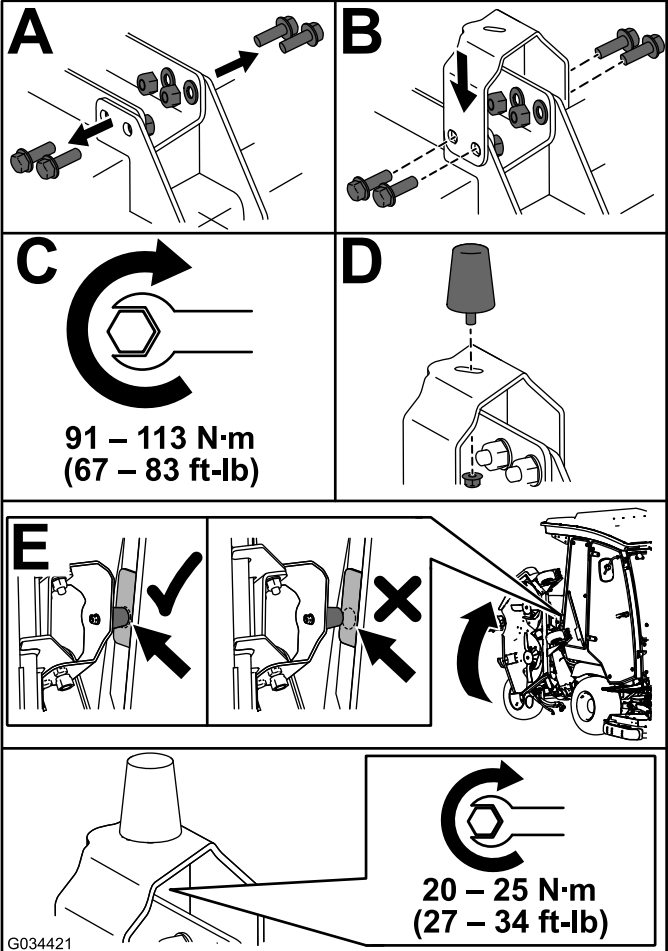

Figur 5

g034421

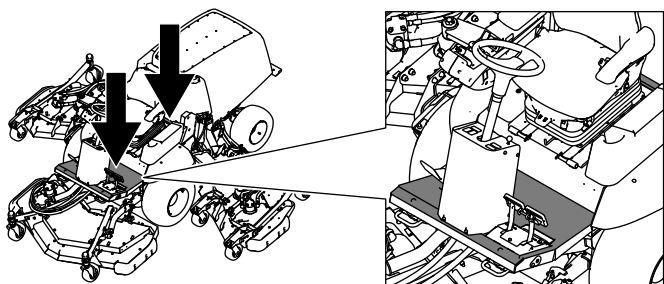

7

Montera hytten

Delar som behövs till detta steg:

1	Hytt
1	Golvatta
2	Raka kopplingar
2	Slangklämmor
1	Kåpa för sidopackning
1	Sidopackning
1	Vagnskruv ($\frac{3}{8}$ tum)
1	Fläsmutter ($\frac{3}{8}$ x $\frac{3}{4}$ tum)

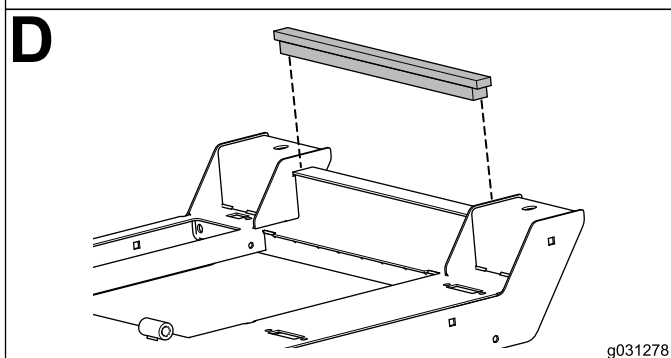
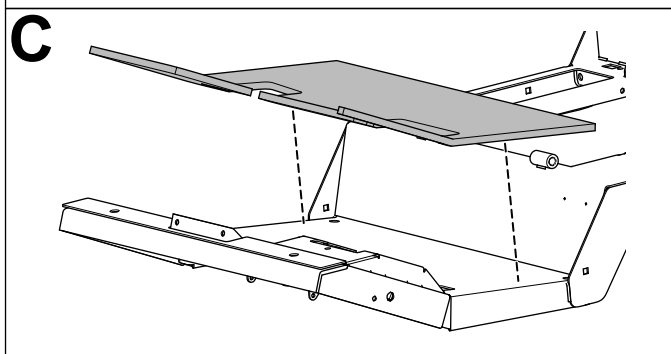
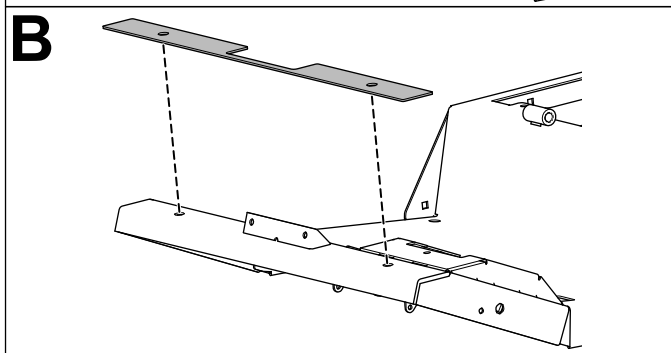
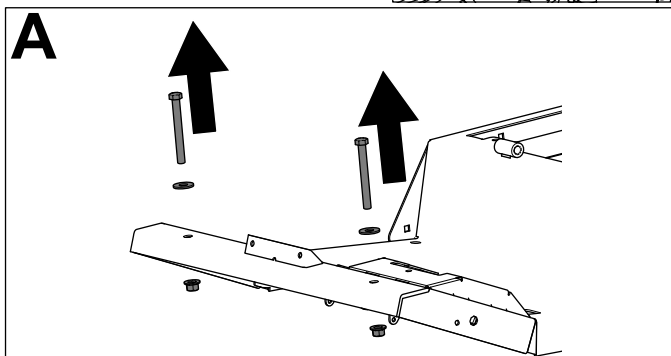

Figur 6

g031278

Anslutning till lyftpunkterna

Använd de fyra lyftpunkterna, en i varje hörn av hytten (Figur 7).

Viktigt: Låt inte lyftsystemet komma i kontakt med plasttaket.

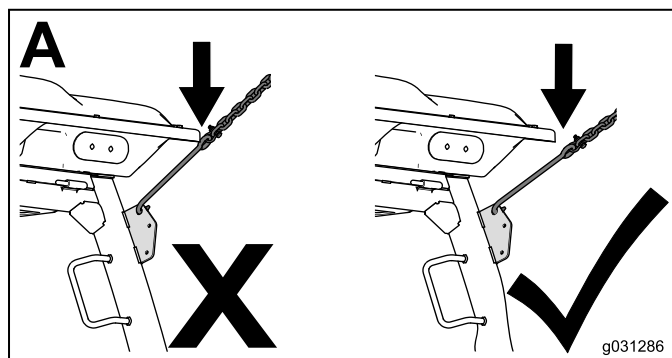
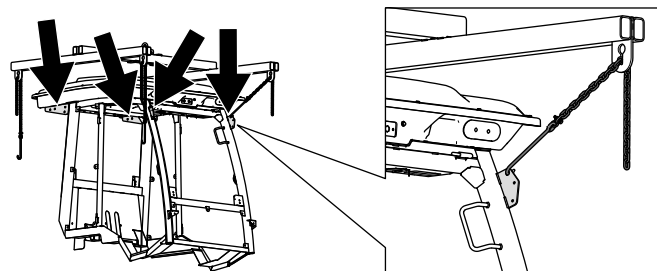

Figur 7

g031286

g031286

Montera hytten på maskinen

Använd befintliga beslag för att montera hytten på maskinen (Figur 8).

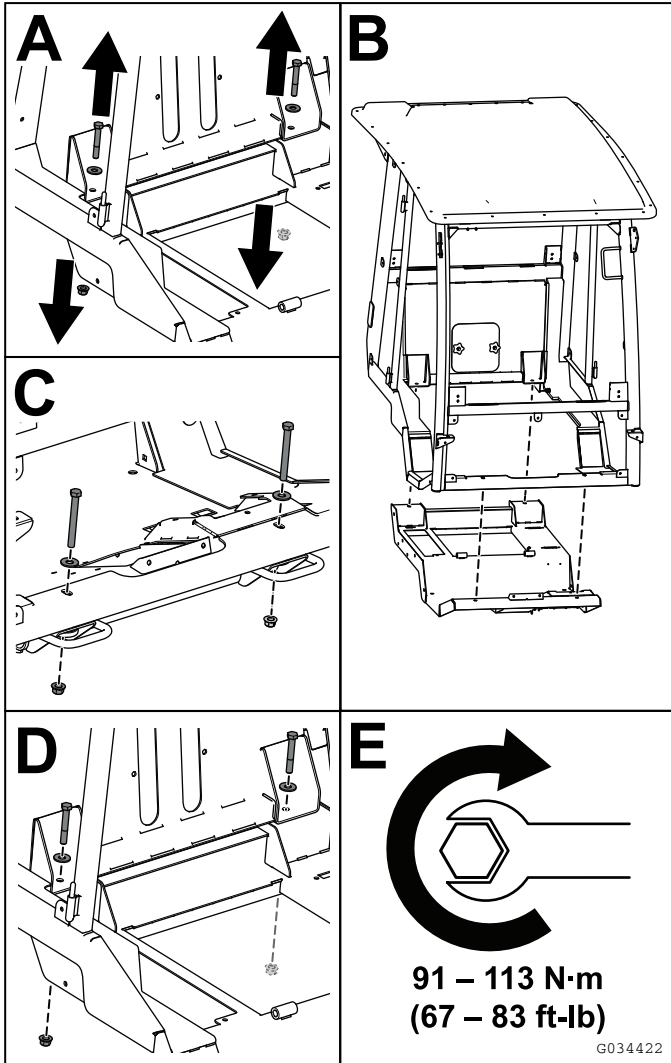
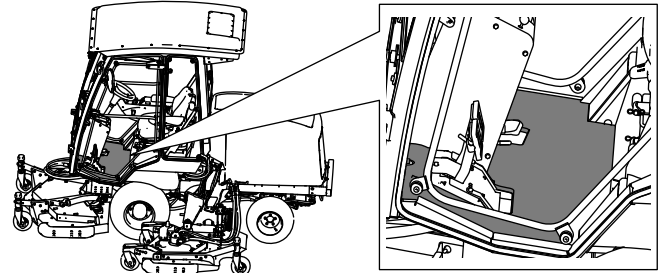
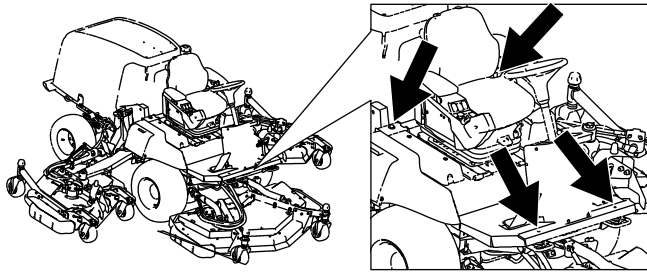

Figur 8

g034422

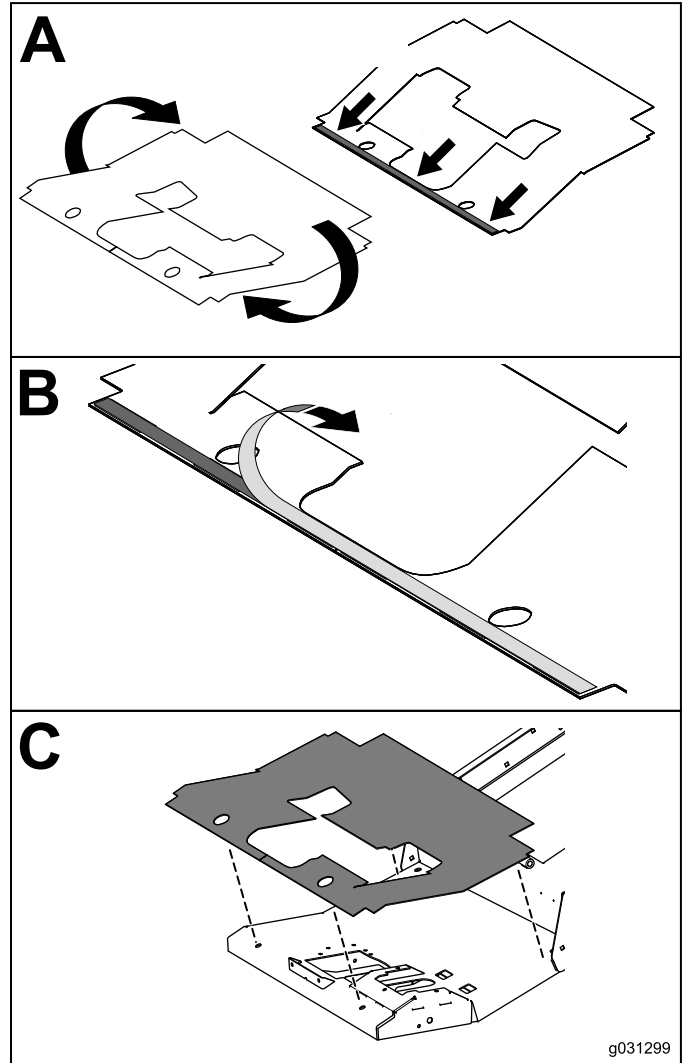

Figur 9

g031299

Montera golvmattan

Montera golvmattan på förarplattformen (Figur 9).

Obs: Fäst klistreremsan på en rent underlag med tillbörligt tryck så att remsan säkert fäster vid plattformen.

Montera värmarslangens fästen

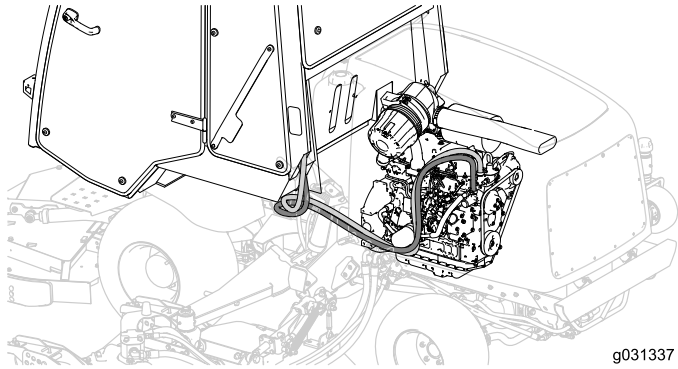

Figur 10

Tappa ur kylvätskan från motorn, se *bruksanvisningen*.

Viktigt: Låt motorn svalna och tappa ur kylvätskan innan du utför nedanstående procedur.

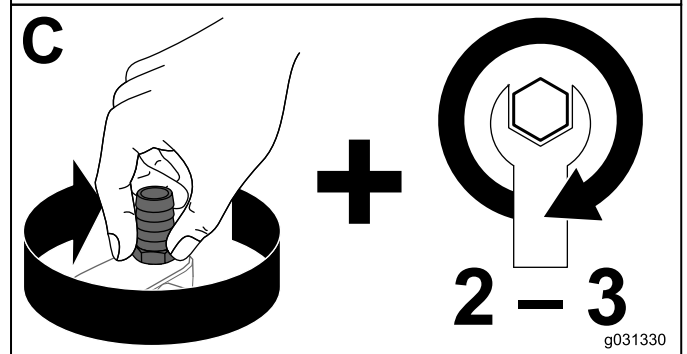
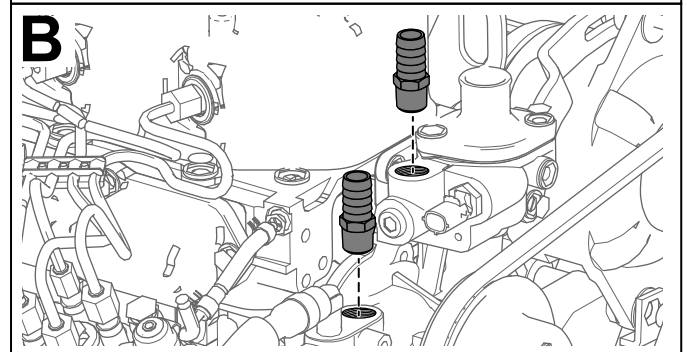
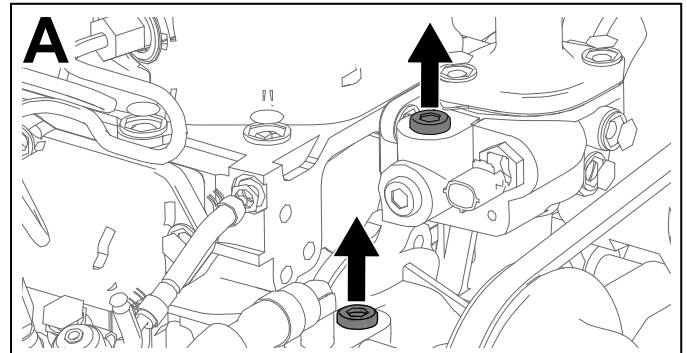
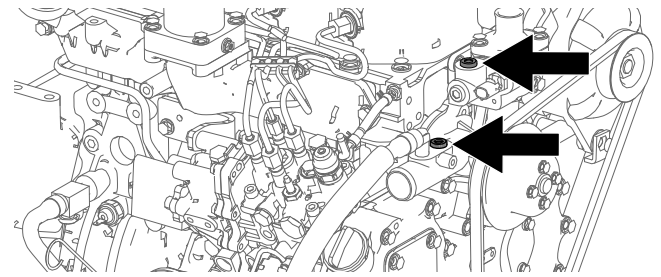

Figur 11

Obs: Förvara motorpluggarna tillsammans med vältskyddet för användning vid demontering av hytten.

Dra värmarslangarna

Dra värmarslangarna under maskinen in i motorrummet (Figur 12).

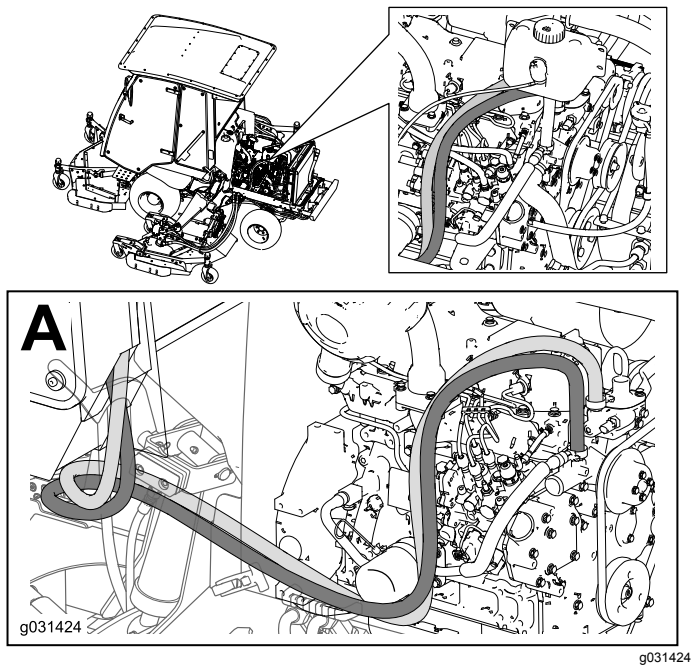

Figur 12

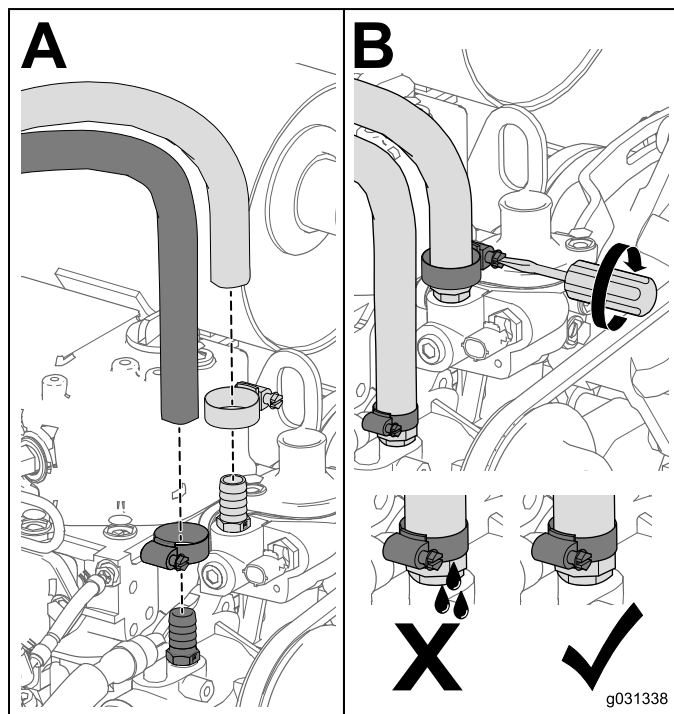
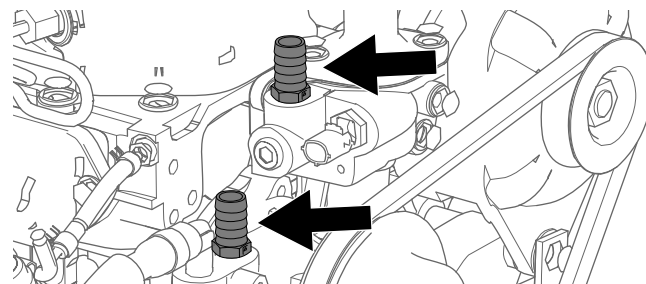

Figur 13

Viktigt: Fäst inte slangarna på heta eller rörliga delar.

Ansluta värmarslangarna

Anslut värmarslangarna till slangfästena.

Obs: Anslut värmarslangen med den röda pluggen till inloppet och värmarslangen med den gröna pluggen till motorns utlopp enligt [Figur 13](#).

Obs: Förvara slangpluggarna tillsammans med vältskyddet för användning vid demontering av hytten.

Ansluta luftningsslangen

Använd befintliga beslag för att ansluta luftningsslangen från hytten ([Figur 14](#)).

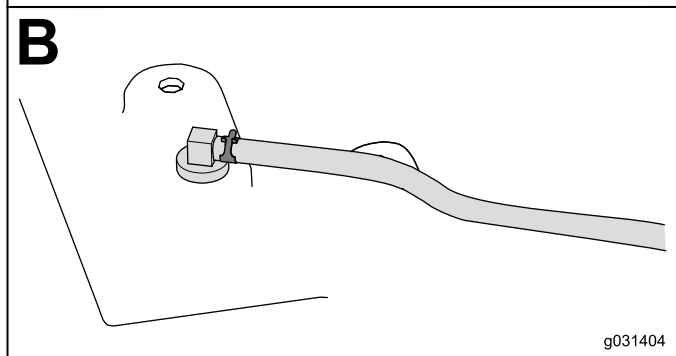
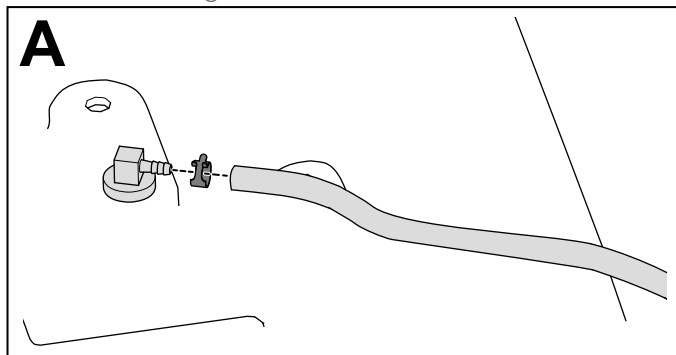
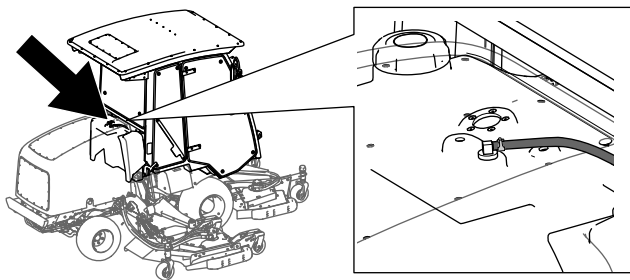

Figur 14

g031404

g031404

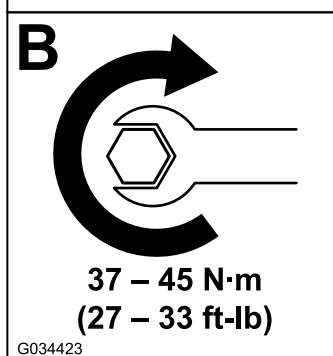
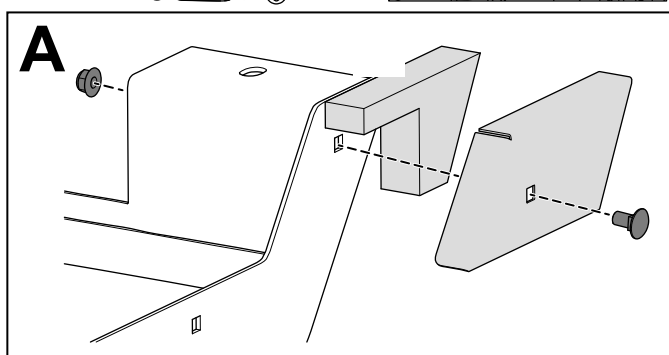
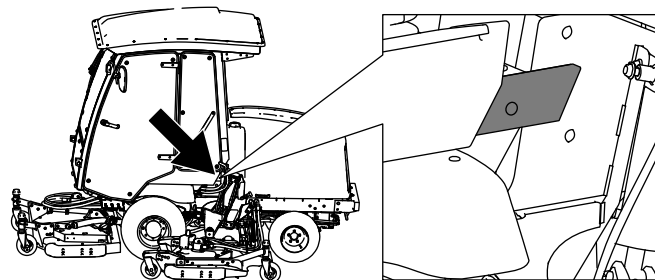

Figur 15

G034423

g034423

Montera sidopackningen

Montera sidopackningen på hytten (Figur 15).

8

Montera spolarväsketanken

Delar som behövs till detta steg:

1	Spolarväsketank
2	Tankrem
1	Tankstöd
6	Vagnskruv (5/16 x 7/8 tum)
6	Flänsmutter (5/16 tum)
1	Kablage

Montera tanken

Montera spolarväsketanken på maskinen (Figur 16).

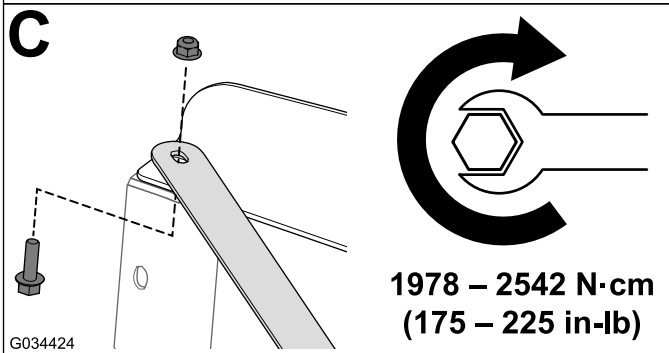
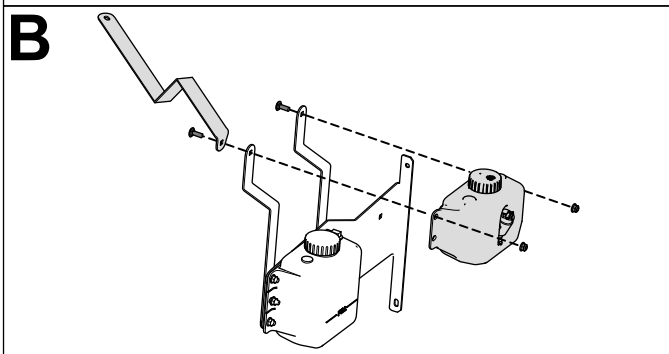
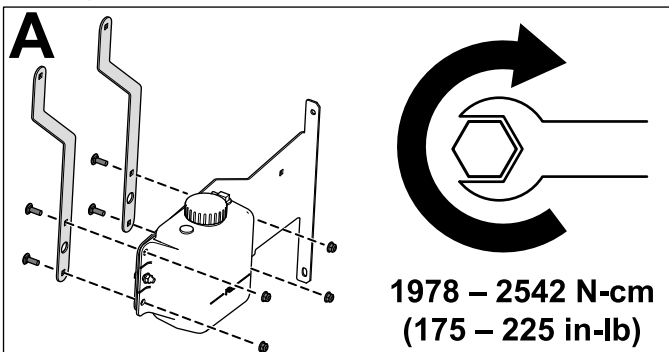
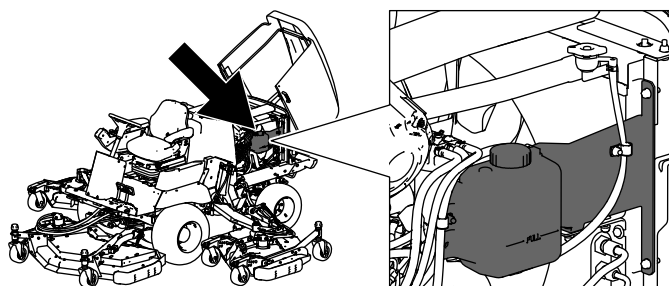

Figur 16

g034424

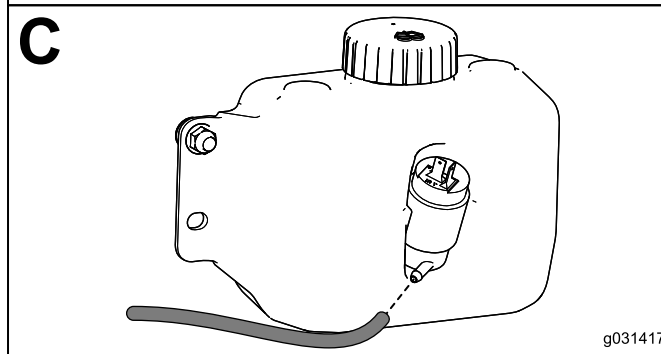
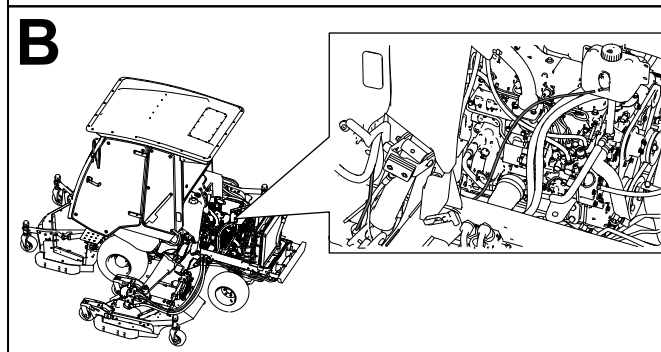
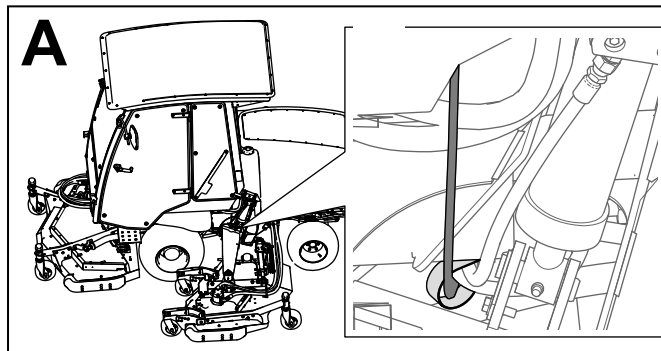
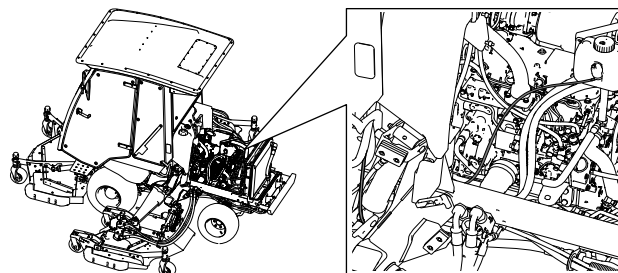

Figur 17

g031417

Obs: Använd befintliga beslag för att fästa tankstödet vid maskinen.

Dra och ansluta slangen

Dra spolarvätskeslangen genom R-klämman under maskinen och fortsätt bakåt (Figur 17).

Viktigt: Fäst inte slangarna på heta eller rörliga delar.

Ansluta kablaget

Anslut spolarvätskeflaskans kablage (Figur 18).

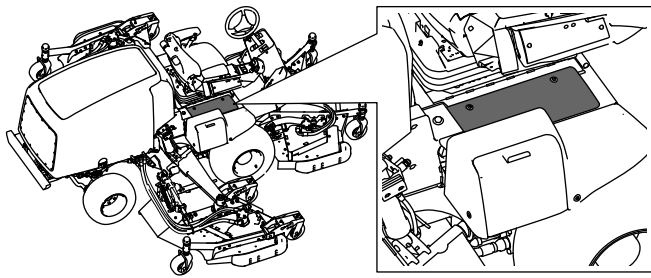

9

Ansluta kablaget

Inga delar krävs

Tillvägagångssätt

Leta reda på kablaget under maskinramen och anslut det till kablaget på hytten (Figur 19).

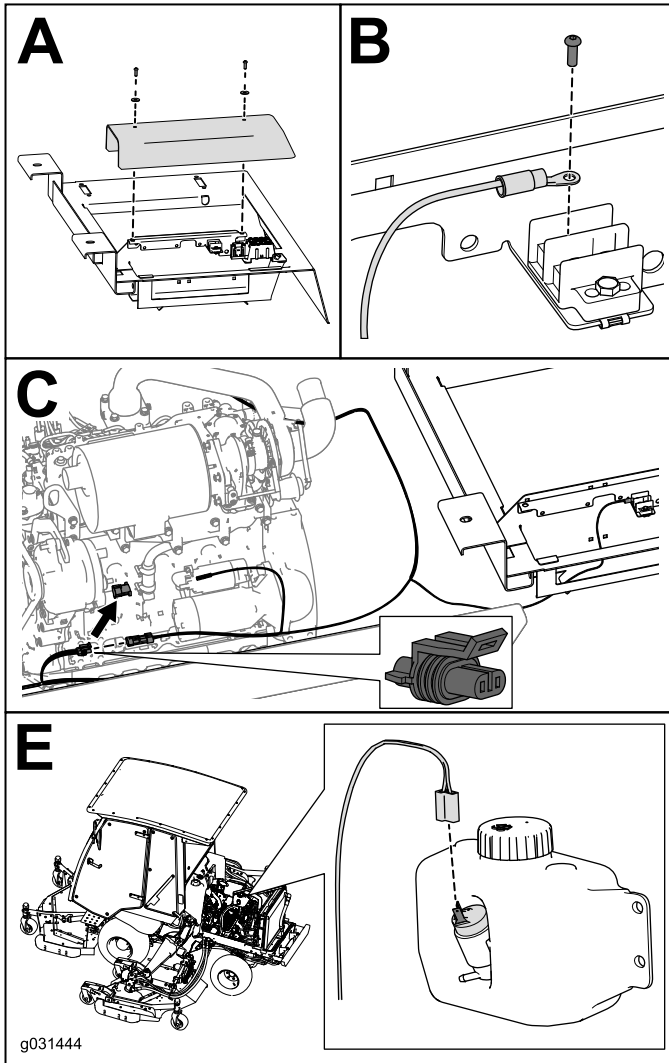

Figur 18

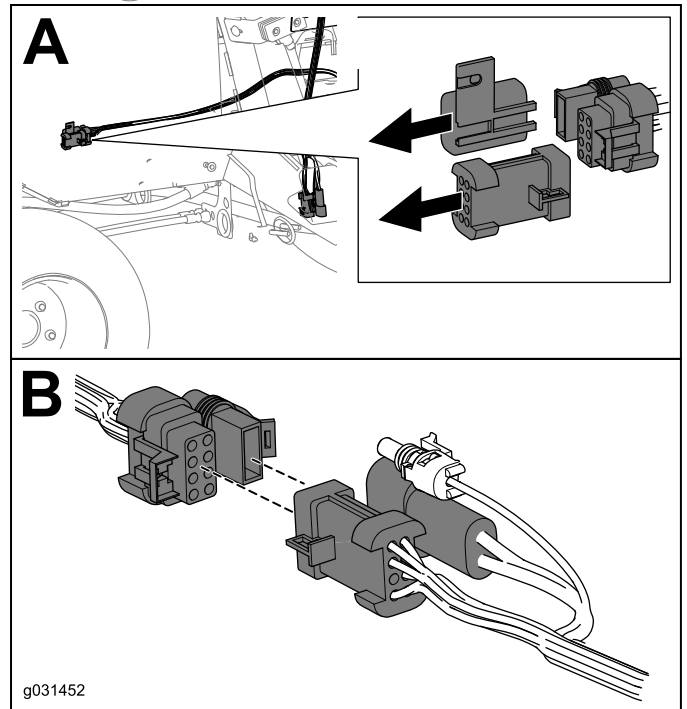
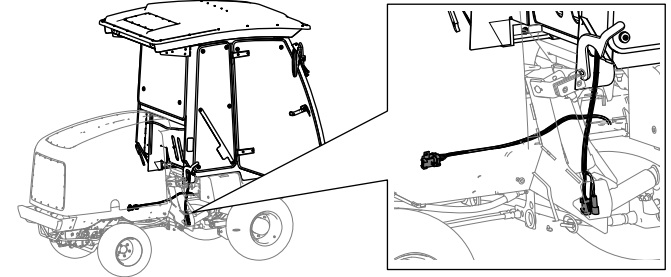

Figur 19

Obs: Använd kabelband för att fästa kablaget på plats.

Viktigt: Fäst inte slangarna på heta eller rörliga delar.

10

Slutföra monteringen

Inga delar krävs

Tillvägagångssätt

1. Fyll på kylvätska i maskinen. Se *servicehandboken*.
2. Kontrollera om det finns några läckor.
3. Dra tömningsslangarna genom R-klämmorna på varje sida av maskinen.
4. Kontrollera om det finns delar som kommer i kontakt med rörliga delar, och åtgärda dem innan du använder maskinen.
5. Kontrollera att alla reglage fungerar innan du använder maskinen.
6. Låt en person hjälpa dig att justera backspegel och sidospeglar innan du använder maskinen.
7. Ta bort blockeringen från hjulen.

Produktöversikt

Reglage

Hyttreglage

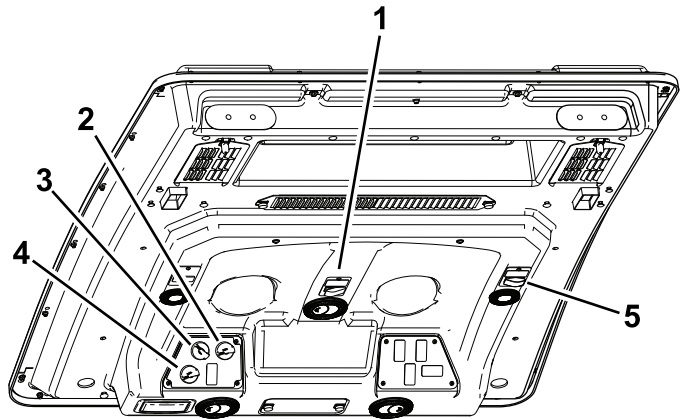

g030398
g030398

Figur 20

- | | |
|------------------------------------|--------------------------------|
| 1. Omkopplare till vindrutetorkare | 4. Reglage för luftcirkulation |
| 2. Temperaturreglage | 5. Eluttag |
| 3. Fläkttreglage | |

Omkopplare till vindrutetorkare

Använd den här omkopplaren för att slå på och av vindrutetorkarna (Figur 20).

Temperaturreglage

Vrid temperaturreglaget för att reglera lufttemperaturen i hytten (Figur 20).

Fläkttreglage

Vrid fläkttreglaget för att reglera fläktens hastighet (Figur 20).

Reglage för luftcirkulation

Ställer in cirkulation av befintlig luft i hytten eller luftintag utifrån (Figur 20).

Vindrutespärr

Lyft upp spärren för att öppna vindrutan (Figur 21). Tryck in spärren så att vindrutan låses i öppet läge. Dra spärren utåt och nedåt för att stänga och säkra vindrutan.

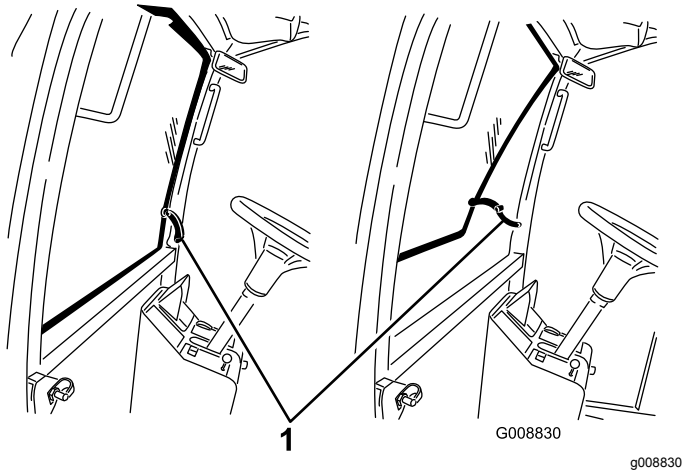

Figur 21

1. Vindrutespärr

Bakrutespärr

Lyft upp spärren för att öppna bakrutan. Dra spärren uppåt och utåt för att låsa rutan i öppet läge. Dra spärren utåt och nedåt för att stänga och säkra rutan (Figur 21).

Viktigt: Undvik skador genom att stänga bakrutan innan du öppnar huven.

Underhåll

Rekommenderat underhåll

Underhållsintervall	Underhållsförfarande
Efter de första 250 timmarna	• Rengör hyttens luftfilter (byt ut dem om de är trasiga eller mycket smutsiga).

Rengöra luftfiltret

▲ VAR FÖRSIKTIG

Om du lämnar nyckeln i tändningslåset kan någon råka starta motorn av misstag och skada dig eller någon annan person allvarligt.

Ta ut nyckeln ur tändningslåset innan du utför något underhåll.

Rengöra luftfiltren

Serviceintervall: Efter de första 250 timmarna (byt ut dem om de är trasiga eller mycket smutsiga).

1. Ta bort vingskruvarna och gallren från luftfiltren i hytten och bakom hytten (Figur 22).

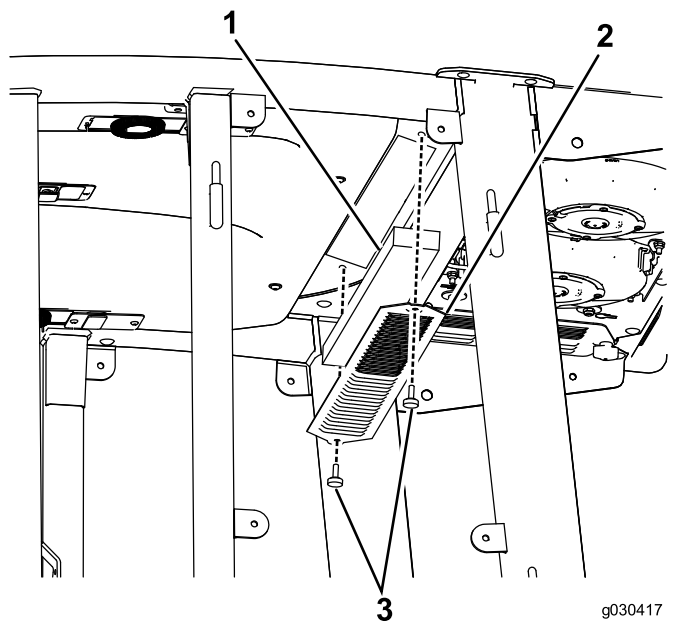

Figur 22

1. Filter
2. Galler
3. Vingskruv

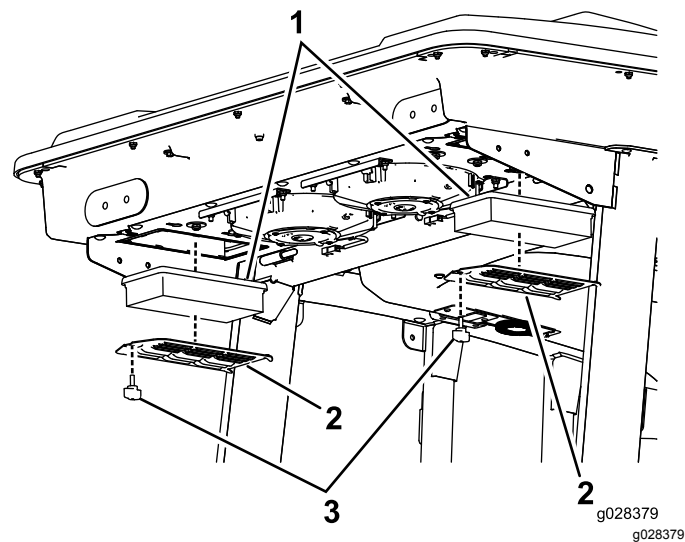

Figur 23

1. Filter
2. Galler
3. Vingskruv

2. Rengör filtren genom att blåsa ren, oljefri tryckluft genom dem.

Viktigt: Om något filter har ett hål, en reva eller någon annan skada ska det bytas ut.

3. Montera filtren och gallren, och fäst dem med vingskruvarna.

Rengöra hytten

Viktigt: Var försiktig runt hyttens tätningar och lampor (Figur 24). Om du använder en högtryckstvätt, håll sprutan på minst 60 cm avstånd från maskinen. Använd inte högtryckstvätten direkt på hyttens tätningar, lampor och på det bakre överhänget.

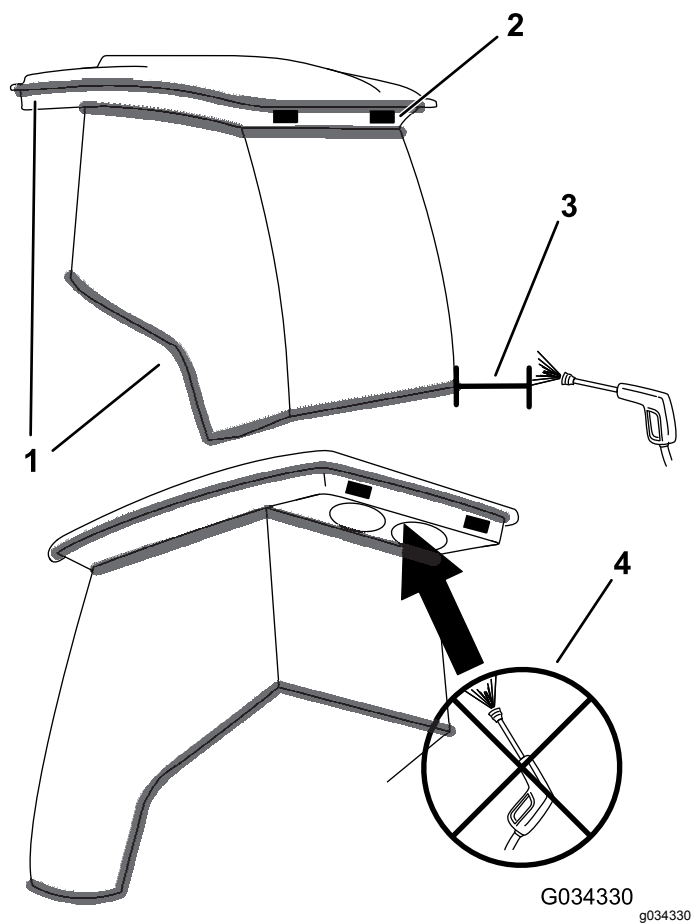

Figur 24

1. Packning
2. Lampa
3. Håll sprutan på 60 cm avstånd.
4. Använd inte högtryckstvätt under överhänget på baksidan.

Förvaring

Ta bort hytten för förvaring under de varmare månaderna.

Förbereda maskinen för hyttborttagning

1. Ställ maskinen under hyttupphissningsanordningen, stäng av motorn och ta ut nyckeln ur tändningslåset.
2. Blockera hjulen för att förhindra att maskinen rör sig vid monteringen.
3. Låt motorn svalna innan du börjar.
4. Tappa ur kylvätskan.

Ta bort hytten

1. Fäst hyttupphissningsanordningen i hyttens fyra lyftpunkter (Figur 7).
2. Lossa värmarslangarna, montera lämpligt dammskydd på slangändarna och montera motorpluggarna i öppningarna, (Figur 11) och (Figur 13).
3. Ta bort skruvarna, brickorna och låsmuttrarna som fäster hytten på maskinen (Figur 8).

Obs: Sätt fast alla fästelement igen på sina ordinarie platser i den ordning de används för att fästa hytten på maskinen. På så vis tappar du inte bort några fästelement, och det underlättar monteringen.

4. Hissa upp hytten så högt att du kan flytta bort maskinen från hytten på ett säkert sätt.
5. Flytta bort maskinen från hytten.
6. Sänk ned hytten på en bärenhet så att du kan flytta den till förvaringsplatsen.

Obs: Fäst kablaget och slangarna så att de inte skadas när hytten sänks ned eller vid förvaring. Täck över hytten så att inte damm och skräp ansamlas under förvaringstiden.

7. Montera vältskyddet på maskinen innan maskinen tas i bruk.

Anteckningar:

Försäkran om inbyggnad

Modellnr	Serienr	Produktbeskrivning	Fakturabeskrivning	Allmän beskrivning	Direktiv
31231	316000001 och högre	Sats för uppvärmning (endast) av hytt, Groundsmaster® 4100-D-rotorklippare, 2015 och senare	GM4100 T4 REMOVABLE HEATED CAB	Arbetsfordon	2006/42/EG
31232	316000001 och högre	Sats för uppvärmning (endast) av hytt, Groundsmaster® 4000-D-rotorklippare, 2015 och senare	GM4000 T4 REMOVABLE HEATED CAB	Arbetsfordon	2006/42/EG

Relevant teknisk dokumentation har sammanställts enligt kraven i Del B i Bilaga VII i direktivet 2006/42/EG.

Vi åtar oss att vidarebefordra, enligt förfrågningar från nationella myndigheter, relevant information om detta delvis färdigställda verktyg. Vidarebefordringen sker elektroniskt.

Maskinen ska inte tas i drift förrän den har monterats på lämpliga Toro-modeller enligt anvisningarna i tillhörande försäkran om överensstämmelse och i enlighet med alla andra tillgängliga anvisningar, varefter maskinen kan sägas överensstämma med alla relevanta direktiv.

Intygas:



John Heckel
Senior Engineering Manager
8111 Lyndale Ave. South
Bloomington, MN 55420, USA
March 14, 2019

Auktoriserad representant:

Marcel Dutrieux
Manager European Product Integrity
Toro Europe NV
Nijverheidsstraat 5
2260 Oevel
Belgium

Integritetsmeddelande för EES/STORBRITANNIEN

Toros bruk av dina personuppgifter

The Toro Company ("Toro") respekterar din integritet. I samband med dina köp av våra produkter kan vi samla in vissa personuppgifter om dig, antingen direkt från dig eller via din lokala Toro-återförsäljare. Toro använder dessa uppgifter till att utföra sina avtalsenliga skyldigheter (t.ex. registrera din garanti, behandla dina garantianspråk eller kontakta dig i händelse av att en produkt måste återkallas) och för att tillfredsställa legitima affärsändamål (t.ex. mäta kundnöjdhet, förbättra våra produkter eller tillhandahålla produktinformation som kan vara av intresse för dig). Toro kan vidarebefordra uppgifterna till sina dotterbolag, återförsäljare eller andra affärspartner i samband med någon av dessa aktiviteter. Vi kan även vidarebefordra personuppgifter i de fall som lagen kräver det eller i samband med försäljning, köp eller fusion av ett företag. Vi säljer inte dina personuppgifter i marknadsföringssyfte till något annat företag.

Kvarhållande av personuppgifter

Toro kvarhåller dina personuppgifter så länge de är relevanta för ovan nämnda syften och i enlighet med gällande lagstiftning. Kontakta legal@toro.com för ytterligare information om tillämpliga perioder för kvarhållande.

Toros säkerhetsengagemang

Dina personuppgifter kan komma att behandlas i USA eller i något annat land som kan ha mindre strikta dataskyddslagar än landet där du är bofast. I de fall som vi överför uppgifter från landet där du är bosatt vidtar vi lagstadgade åtgärder för att tillförsäkra att dina uppgifter skyddas och behandlas konfidentiellt.

Åtkomst och korrigering

Du kan äga rätt att korrigera eller granska dina personuppgifter samt neka eller begränsa behandlingen av dina data. Om du önskar göra det ska du kontakta oss via e-post på legal@toro.com. Om du har frågor rörande det sätt på vilket Toro har hanterat dina uppgifter, uppmanar vi dig att diskutera det direkt med oss. Observera att personer som är bosatta i europeiska har rätt att lämna in klagomål till avsedd myndighet för dataskydd.



Toros garanti

Två års eller 1 500 körtimmars begränsad garanti

Fel och produkter som omfattas

The Toro Company och dess dotterbolag Toro Warranty Company garanterar gemensamt, och i enlighet med ett avtal dem emellan, att din Toro-produkt ("produkten") är utan material- och tillverkningsfel i två år eller 1 500 arbetstimmar*, beroende på vilket som inträffar först. Den här garantin gäller för alla produkter förutom luftare (och för dem finns det separata garantiförklaringar). Om ett fel som omfattas av garantin föreligger, kommer vi att reparera produkten utan kostnad för dig. Detta omfattar feldiagnos, arbete, reservdelar och transport. Den här garantin börjar gälla det datum då produkten levereras till den ursprungliga köparen i återförsäljarledet. * Produkt som är utrustad med en timmätare.

Anvisningar för garantiservice

Du är ansvarig för att meddela produkt-distributören eller den auktoriserade återförsäljaren som du köpte produkten av så snart du tror att något fel som omfattas av garantin föreligger. Om du behöver hjälp med att hitta en produkt-distributör eller en auktoriserad återförsäljare, eller om du har några frågor som rör dina rättigheter och skyldigheter beträffande garantin, kan du kontakta oss på:

Toro Commercial Products Service Department
Toro Warranty Company
8111 Lyndale Avenue South
Bloomington, MN 55420-1196

+1-952-888-8801 eller +1-800-952-2740
E-post: commercial.warranty@toro.com

Ägarens ansvar

Som ägare till produkten är du ansvarig för att utföra det underhåll och de justeringar som krävs, i enlighet med anvisningarna i *bruksanvisningen*. Reparationer för produktproblem som uppstått till följd av underlåtenhet att utföra nödvändigt underhåll och nödvändiga justeringar omfattas inte av denna garanti.

Produkter och fel som inte omfattas

Alla produkt- eller funktionsfel som inträffar inom garantiperioden beror inte på material- eller tillverkningsfel. Den här garantin omfattar inte följande:

- Produktfel som orsakas av att andra reservdelar än Toro-originaldelar används eller av att extra, modifierade tillbehör och produkter som inte har tillverkats av Toro monterats och används.
- Produktfel som orsakas av underlåtenhet att utföra det underhåll och/eller de justeringar som rekommenderas.
- Produktfel som orsakas av felaktig, slarvig eller vårdslös användning av produkten.
- Delar som har förbrukats genom användning och som inte är defekta. Exempel på slitdelar som förbrukas eller slits ut vid normal användning av produkten omfattar, men är inte begränsade till, bromsklossar, bromsbelägg, lamellbelägg, knivar, cylindrar, valsar och lager (tätade eller smörjbara), underknivar, tändstift, svänghjul och svänghjulsager, däck, filter, remmar samt vissa sprutkomponenter som membran, munstycken och backventiler.
- Fel som orsakats av yttre påverkan, inklusive men inte begränsat till, väder, förvaringsomständigheter, föroreningar, bruk av ej godkända bränslen, kylvätskor, smörjmedel, tillsatser, gödningsmedel, vatten eller kemikalier.
- Fel eller problem med prestandan på grund av att bränslen (t.ex. bensin, diesel eller biodiesel) som inte uppfyller respektive industristandarder har använts.
- Normalt förekommande buller, vibrationer, slitage och försämringar. Normalt slitage omfattar, men är inte begränsat till, skador på säten till följd av slitage eller nötning, slitage på målade ytor samt repor på dekalerna och fönster.

Andra länder än USA och Kanada

Kunder som har köpt Toro-produkter som exporterats från andra länder än USA eller Kanada ska kontakta sin Toro-distributör (återförsäljare) för att få garantipolicyn för sitt eget land eller sin provins eller stat. Om du av någon anledning är missnöjd med din distributörs service eller har svårt att få garantiupplysningar kontaktar du ett auktoriserat Toro-servicecenter.

Reservdelar

Reservdelar som planeras att bytas ut i samband med nödvändigt underhåll omfattas endast av garantin under perioden fram till den planerade tidpunkten för utbytet av delen. Delar som byts ut i enlighet med den här garantin omfattas av garantin under hela den återstående produktgarantin och tillfaller Toro. Toro fattar det slutliga beslutet om huruvida en befintlig del eller enhet ska repareras eller bytas ut. Toro har rätt att använda omarbetade reservdelar vid garantireparationer.

Garanti för djupurladdnings- och litiumjonbatterier

Djupurladdnings- och litiumjonbatterier har en total livslängd på ett visst antal kilowattimmar. Den totala livslängden kan förlängas eller förkortas genom olika drift-, laddnings- och underhållstekniker. I och med att batterierna i produkten används, förkortas användningstiden mellan laddningsintervallen gradvis till dess att batterierna är helt förbrukade. Det är ägaren till produkten som ansvarar för att ersätta batterier som förbrukas genom normal användning. Obs! (endast litiumjonbatterier): proportionellt efter två år. Se batterigarantin för mer information.

Livstidsvevaxelgaranti (endast ProStripe 02657-modeller)

ProStripe, som i standardutförande är försedd med en originalfriktionsskiva från Toro och en vevaxelsäker knivbromsokoppling (integrerad knivbromsokoppling (Blade Brake Clutch, BBC) + friktionsskivenhet) och som används av den ursprungliga köparen enligt de rekommenderade drifts- och underhållsförfarandena omfattas av en livstidsgaranti mot böjning av motorns vevaxel. Maskiner med friktionsbrickor, knivbromsokopplingsenheter och andra sådana enheter täcks inte av livstidsvevaxelgarantin.

Ägaren bekostar underhållet

Den vanliga service som krävs för Toro-produkter omfattar bland annat att finjustera motorn, smörja, rengöra och polera maskinen, byta filter och kylvätska samt att utföra det underhåll som rekommenderas. Sådan service får ägaren själv bekosta.

Allmänna villkor

Reparation av en auktoriserad Toro-distributör eller Toro-återförsäljare är den enda kompensation som du har rätt till under denna garanti.

Varken The Toro Company eller Toro Warranty Company är ansvariga för indirekta eller oförutsedda skador eller följdskador i samband med användningen av de Toro-produkter som omfattas av denna garanti. Detta inkluderar alla kostnader eller utgifter för att tillhandahålla ersättningsutrustning eller service under rimliga perioder med funktionsfel eller avsaknad av möjlighet av använda produkten medan reparationer som omfattas av garantin utförs. Med undantag för den emissionsgaranti som nämns nedan, och endast om denna är tillämplig, finns ingen annan uttrycklig garanti. Alla indirekta garantier i fråga om säljbarhet och användningslämplighet är begränsade till denna uttryckliga garantis varaktighet.

I vissa stater är det inte tillåtet att undanta oförutsedda skador eller följdskador, eller tidsbegränsa en indirekt garantis varaktighet, och i dessa fall är det möjligt att ovanstående undantag och begränsningar inte gäller. Denna garanti ger dig specifika juridiska rättigheter, och du kan även ha andra rättigheter som varierar från stat till stat.

Anmärkning om emissionsgarantin

Emissionskontrollsystemet på produkten kan omfattas av en separat garanti som uppfyller de krav som fastställts av den amerikanska miljömyndigheten (Environmental Protection Agency, EPA) och/eller Kaliforniens luftskyddsmyndighet (California Air Resources Board, CARB). Tidsbegränsningarna som anges ovan är inte tillämpliga i fråga om garantin för emissionskontrollsystem. Se garantiförklaringen om emissionskontroll som medföljer produkten eller finns i motortillverkarens dokumentation.