



Wheel Horse[®]

Trattorino 16-38 HXL

71241-20000001 e successivi

Manuale dell'operatore

Para obtener una versión gratis de este manual en español, escriba a la dirección indicada más abajo. Asegúrese de indicar el modelo y el número de serie de su producto.

Pour obtenir gratuitement une version en français de ce manuel, écrivez à l'adresse ci-dessous. N'oubliez pas d'indiquer les numéros de modèle et de série de votre produit.

The Toro Company, Attn: Parts Dept., 8111 Lyndale Ave S, Bloomington, MN 55420-1196



Introduzione

Grazie per aver acquistato un prodotto Toro.

Tutti noi della Toro vogliamo che siate completamente soddisfatti del vostro nuovo prodotto, pertanto per assistenza, parti di ricambio originali o per qualsiasi informazione di cui aveste necessità, non esitate ad interpellare il vostro Centro di Assistenza Autorizzato.

Quando vi rivolgete al vostro Centro Assistenza autorizzato oppure alla fabbrica per ordinare ricambi originali oppure per richiedere informazioni addizionali, indicate sempre i numeri di modello e serie del vostro prodotto. I numeri di modello e serie del prodotto sono riportati su una decalcomania sul prodotto come illustrato di seguito.

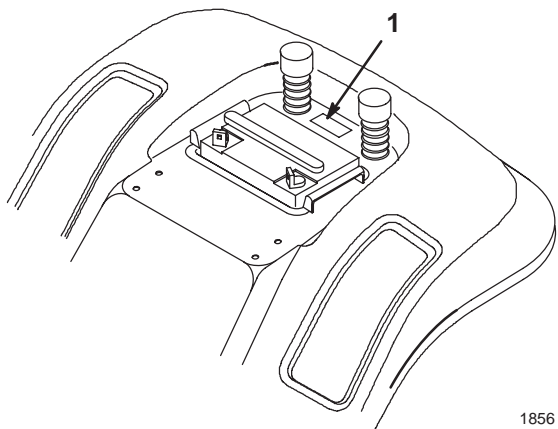

1. Targhetta con modello e numero di serie (sotto il sedile)

Per maggiore comodità, annotate i numeri di serie e modello nello spazio sottostante.

No di modello: _____
No di serie: _____

Leggete attentamente questo manuale per apprendere come utilizzare il prodotto ed eseguirne la manutenzione in maniera corretta. La lettura di questo manuale aiuterà voi e gli altri ad evitare infortuni a persone o danni al prodotto. Sebbene progettiamo, produciamo e vendiamo prodotti sicuri e rispondenti alle più moderne concezioni, è vostra responsabilità utilizzare il prodotto in maniera appropriata e sicura. E' inoltre vostra responsabilità fornire alle persone a cui permettete l'uso del prodotto l'addestramento necessario per un utilizzo sicuro.

Il sistema di sicurezza in questo manuale identifica i pericoli potenziali e utilizza particolari messaggi di sicurezza per aiutare voi e gli altri ad evitare infortuni, o perfino la morte. **PERICOLO**, **AVVERTENZA** e **ATTENZIONE** sono parole di segnalazione utilizzate per identificare il livello di rischio. Comunque, indipendentemente dal rischio, fate molta attenzione.

PERICOLO segnala una situazione di estremo pericolo che provoca infortuni gravi o la morte se non si osservano le precauzioni raccomandate.

AVVERTENZA segnala un pericolo che può provocare infortuni gravi o la morte se non si osservano le precauzioni raccomandate.

ATTENZIONE segnala un rischio che può causare infortuni lievi o moderati se non si osservano le precauzioni raccomandate.

Per evidenziare le informazioni, vengono utilizzate anche altre due parole. "Importante" indica informazioni meccaniche di particolare importanza e "Nota" evidenzia informazioni generali di particolare rilevanza.

I lati destro e sinistro della macchina sono determinati con l'operatore seduto sul sedile nella normale posizione di esercizio.

Indice

	Pagina		Pagina
Sicurezza	2	Manutenzione	22
Norme di sicurezza per trattori con tosaerba rotante	2	Tabella degli intervalli di manutenzione	22
Norme di sicurezza	2	Ingrassaggio e lubrificazione	23
Livello di pressione acustica	4	Pressione dei pneumatici	23
Livello di potenza acustica	4	Freno	24
Livello di vibrazioni	4	Schema elettrico	25
Tabella dei pendii	5	Fusibile	26
Glossario dei simboli	7	Luci anteriori	26
Glossario dei simboli	8	Batteria	27
Glossario dei simboli	9	Candela	29
Carburante ed olio	10	Serbatoio del carburante	30
Carburante raccomandato	10	Filtro del carburante	31
Stabilizzatore/Condizionatore	11	Filtro dell'aria	31
Rabbocco del serbatoio del carburante	11	Olio motore	33
Controllo del livello dell'olio motore	11	Lama di taglio	35
Funzionamento	12	Rimozione del tosaerba	37
La sicurezza prima di tutto	12	Installazione del tosaerba	39
Comandi	12	Cinghia di trasmissione della lama	41
Freno di stazionamento	12	Livellamento laterale del tosaerba	41
Posizionamento del sedile	13	Pendenza anteriore-posteriore della lama	42
Fari anteriori	13	Lavaggio del sottoscocca del tosaerba	44
Utilizzo del comando della lama (PDF)	13	Pulizia e rimessaggio	45
Regolazione dell'altezza di taglio	14	Individuazione dei problemi	46
Regolazione delle ruote	14		
Avviamento e spegnimento del motore	14		
Sistema interruttori di sicurezza	16		
Funzionamento in retromarcia	16		
Prova del sistema di sicurezza	17		
Spingere a mano la macchina	18		
Guida in marcia avanti o retromarcia	18		
Spegnimento della macchina	19		
Scarico laterale o raccogliherba	20		
Installazione del coperchio di scarico	20		
Suggerimenti per il taglio dell'erba	21		

Sicurezza

Norme di sicurezza per trattori con tosaerba rotante

Alla data di produzione, questa macchina soddisfa o supera i requisiti delle norme europee. Tuttavia, l'errato utilizzo o manutenzione da parte dell'operatore o del proprietario possono provocare incidenti. Per ridurre il rischio di incidente, rispettate le seguenti norme di sicurezza e fate sempre attenzione al simbolo di allarme **▲**, che indica PERICOLO, AVVERTENZA oppure ATTENZIONE — “norme di sicurezza”. Il mancato rispetto delle istruzioni può provocare gravi lesioni personali o la morte.

Norme di sicurezza

Le seguenti istruzioni sono conformi alla norma CEN EN 836:1997.

Questo prodotto è in grado di amputare mani e piedi e scagliare oggetti. Rispettate sempre tutte le norme di sicurezza per evitare gravi lesioni personali o la morte.

Addestramento

- Leggete attentamente le istruzioni. Prendete conoscenza con i comandi e il corretto utilizzo della macchina.
- Non consentite mai l'uso della macchina a bambini o a persone che non abbiano perfetta conoscenza delle presenti istruzioni. Eventuali normative locali possono imporre limiti all'età dell'operatore.
- Non eseguite il taglio dell'erba in prossimità di altre persone, soprattutto bambini, o di animali domestici.

- Ricordate sempre che l'operatore o utilizzatore è responsabile di incidenti o pericoli occorsi ad altre persone o alla loro proprietà.
- Non trasportate passeggeri.
- Il conducente deve mirare a ottenere una formazione professionale e pratica. Tale formazione dovrà evidenziare:
 - la necessità di attenzione e concentrazione quando si lavora su trattorini;
 - il controllo del rasaerba che scivola su un terreno in pendenza non verrà recuperato azionando il freno. I motivi principali di una perdita di controllo sono:
 - presa insufficiente delle ruote;
 - velocità troppo elevata;
 - azione frenante inadeguata;
 - tipo di macchina inadatto al compito da eseguire;
 - mancanza di consapevolezza degli effetti delle condizioni del terreno, soprattutto dei pendii;
 - traino ed errata distribuzione del carico.

Preparazione

- Indossate abiti adeguatamente protettivi quando utilizzate questa macchina. E' essenziale l'uso di calzoni lunghi e calzature robuste. Non usate mai la macchina a piedi nudi o in sandali.
- Ispezionate attentamente l'area in cui deve essere utilizzata la macchina e liberatela dagli oggetti che potrebbero venire raccolti e scagliati dalla lama.

- **AVVERTENZA** – La benzina è altamente infiammabile.
 - Conservate il carburante in appositi contenitori.
 - Eseguite i rifornimenti all'aperto e non fumate durante l'operazione.
 - Aggiungete il carburante prima di avviare il motore. Non togliete mai il tappo del serbatoio, né aggiungete benzina a motore acceso o caldo.
 - Se viene inavvertitamente versato del combustibile, non avviate il motore, ma allontanate la macchina dall'area interessata, evitando di generare una fonte di accensione, finché i vapori della benzina non sono dissipati.
 - Sostituite i serbatoi del carburante e i tappi dei contenitori in condizioni di sicurezza.
 - Sostituite le marmitte di scarico difettose.
 - Prima dell'uso, controllate sempre visivamente che le lame, i bulloni delle lame e il gruppo di taglio non siano usurati o danneggiati. Sostituite lame e bulloni danneggiati in serie per mantenere il bilanciamento della macchina.
 - Su macchine multilama, ricordate che la rotazione di una lama può provocare la rotazione anche di altre lame.
- 5° durante il taglio in laterale;
 - 10° durante il taglio in salita;
 - 15° durante il taglio in discesa.
 - Ricordate che non esistono pendenze "sicure". L'utilizzo della macchina su pendii erbosi richiede un'attenzione particolare. Per cautelarvi contro il ribaltamento:
 - evitate partenze e frenate brusche procedendo in salita o in discesa;
 - innestate dolcemente la frizione, mantenendo sempre la macchina in presa, soprattutto procedendo in discesa;
 - mantenete bassa la velocità della macchina procedendo in pendenza ed eseguendo curve a stretto raggio;
 - prestate attenzione a protuberanze del terreno, buche e altri ostacoli nascosti;
 - non eseguite mai il taglio dell'erba procedendo trasversalmente alla pendenza, a meno che la macchina non sia specificamente concepita per questo scopo.
 - Prestate attenzione spingendo dei carichi o utilizzando attrezzature pesanti.
 - Utilizzate solamente i punti di attacco previsti per la barra di traino.
 - Limitate l'entità dei carichi a quanto potete controllare con sicurezza.
 - Non curvate bruscamente. Eseguite le retromarce con prudenza.
 - Utilizzate i contrappesi o le zavorre per le ruote quando raccomandato nel manuale di istruzioni.
 - Prestate attenzione al traffico attraversando o procedendo nei pressi di una strada.
 - Arrestate la rotazione della lama prima di attraversare superfici non erbose.

Funzionamento

- Non azionate il motore in un locale chiuso in cui possono raccogliersi i fumi tossici del monossido di carbonio.
- Eseguite il taglio dell'erba solamente alla luce del giorno o in presenza di illuminazione artificiale adeguata.
- Prima di cercare di avviare il motore, disinnestate tutte le frizioni dell'attrezzatura e mettete il cambio in folle.
- Non usate la macchina su pendenze superiori a

- Utilizzando degli accessori, non dirigete mai lo scarico del materiale verso terze persone e non consentite a nessuno di avvicinarsi alla macchina durante il lavoro.
- Non azionate mai la macchina con schermi o ripari difettosi oppure senza i dispositivi di protezione in posizione.
- Non modificate la taratura del regolatore del motore e non fate superare al motore i regimi previsti. Un funzionamento del motore a velocità eccessiva può aumentare il rischio di lesioni personali.
- Prima di abbandonare il posto di guida:
 - disinnestate la presa di forza e abbassate al suolo l'attrezzatura;
 - mettete il cambio in folle e inserite il freno di stazionamento;
 - spegnete il motore e togliete la chiave di accensione dal quadro.
- Disinnestate la trasmissione all'attrezzatura, spegnete il motore e staccate il filo dalla candela oppure togliete la chiave di accensione dal quadro
 - prima di pulire i blocchi o rimuovere eventuali ostruzioni del piano inclinato;
 - prima di controllare, pulire o azionare il rasaerba;
 - dopo aver colpito un corpo estraneo. Ispezionate il rasaerba per verificare eventuali danni ed effettuate le riparazioni necessarie prima di riavviare l'attrezzatura;
 - se la macchina inizia a vibrare in modo anomalo (controllate immediatamente).
- Disinserite la trasmissione all'attrezzatura durante i trasferimenti e quanto la macchina non viene utilizzata.
- Spegnete il motore e disinserite la trasmissione all'attrezzatura
 - prima del rifornimento di carburante;
 - prima di togliere il raccogliherba;
 - prima di effettuare regolazioni dell'altezza, a meno che la regolazione non possa essere eseguita dal posto di guida.
- Riducete la regolazione dell'acceleratore durante il tempo di arresto del motore e, se il motore è dotato di valvola di intercettazione, spegnete l'afflusso di carburante al termine del lavoro.

Manutenzione e rimessaggio

- Mantenete adeguatamente serrati tutti i dadi, i bulloni e le viti, per assicurarvi che la macchina possa funzionare nelle migliori condizioni di sicurezza.
- Non tenete la macchina con benzina nel serbatoio all'interno di edifici, dove i vapori della benzina possono raggiungere fiamme libere o scintille.
- Lasciate raffreddare il motore prima di ricoverare la macchina al chiuso.
- Per ridurre il rischio d'incendio, mantenete motore, marmitta di scarico, compartimento della batteria e zona di conservazione della benzina esenti da erba, foglie ed eccessi di grasso.
- Controllate di frequente il raccogliherba, per verificarne l'usura o il deterioramento.
- Sostituite le parti usurate o danneggiate per motivi di sicurezza.
- Dovendo scaricare il serbatoio del carburante, eseguite l'operazione all'aperto.
- Su macchine multilama, ricordate che la rotazione di una lama può provocare la rotazione anche di altre lame.

- Se la macchina deve essere parcheggiata, ricoverata o lasciata incustodita, abbassate al suolo i dispositivi di taglio, a meno di non utilizzare un blocco meccanico.

Livello di pressione acustica

Questa unità presenta un livello di pressione acustica equivalente continuo ponderato su A all'orecchio dell'operatore di 88 dB(A), collaudato mediante rilevazioni su macchine identiche in conformità alla direttiva 84/538/CEE.

Livello di potenza acustica

Questa unità presenta un livello di potenza acustica di 100 Lwa, collaudato mediante rilevazioni su macchine identiche in conformità alla Direttiva 84/538/CEE e successive integrazioni.

Livello di vibrazioni

Questa unità presenta un livello massimo di vibrazioni al braccio di $4,0 \text{ m/s}^2$ ed un livello massimo di vibrazioni al corpo di $0,2 \text{ m/s}^2$, collaudato mediante rilevazioni su macchine identiche in conformità alle procedure EN 1033 e EN 1032.

Tabella dei pendii

Leggete tutte le norme di sicurezza alle pagg. 2-5.

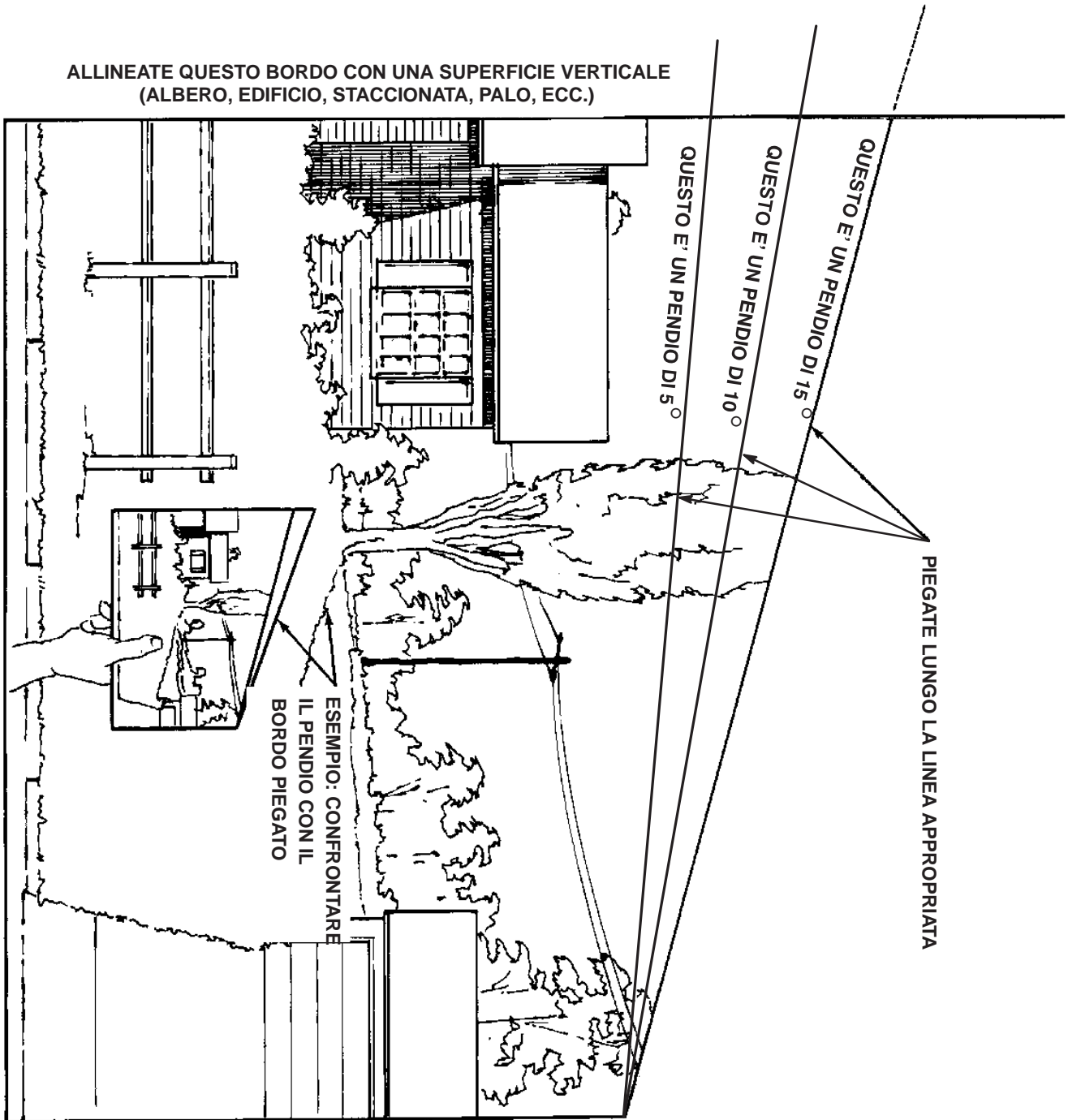



























Glossario dei simboli

Simbolo di avvertimento		Smembramento–rasaerba in retromarcia	
Simbolo di avvertimento		Rimanete a distanza di sicurezza dalla macchina	
Leggete la guida per l'operatore		Rimanete a distanza di sicurezza dal rasaerba	
Leggete il Manuale Tecnico per le procedure di manutenzione appropriate		Tenete i bambini a distanza di sicurezza dalla macchina	
Oggetti scagliati–Esposizione totale del corpo		Ribaltamento macchina trasversalmente alla pendenza	
Oggetti scagliati–Rasaerba con rotazione montata lateralmente. Mantenete il deflettore in posizione		Ribaltamento della macchina in salita	
Amputazione di piedi o dita–lama del tosaerba		Ribaltamento della macchina in discesa	
Rischio di taglio di mani o dita con la lama del trattorino		Ribaltamento della macchina	
La lama rotante può amputare le dita di mani e piedi. State lontano dalla lama quando il motore è in funzione		Vietato procedere in retromarcia finché l'interruttore a chiave non è stato disattivato	
Non aprite né togliete i ripari di sicurezza quando il motore è in funzione			

Glossario dei simboli

Elemento di taglio–simbolo base		La macchina può essere utilizzata solo da un sedile passeggero e qualora la visuale del conducente non sia ostacolata	
Elemento di taglio–regolazione dell'altezza			
Elemento di taglio abbassato		Schiacciamento di mani o dita–Forze laterali	
Elemento di taglio sollevato			
Taglio o schiacciamento dei piedi–Coclea rotante		Movimento all'indietro o verso l'alto–Energia latente	
Taglio di mani o dita–Lama rotante		Spegnete il motore e toglie la chiave prima di eseguire lavori di manutenzione o riparazioni	
Rimanete a distanza di sicurezza dallo spazzaneve		Direzione di movimento della macchina–combinata	
Rimanete a distanza di sicurezza dallo spazzaneve		Basso	L
I trattorini devono avere una ruota posteriore da 45 kg se è installato questo accessorio		Alto	H
Ribaltamento della macchina Spazzaneve ROPS		Retromarcia	R
Rischio di taglio delle mani–Lame rotanti		Folle	N
Rischio di taglio dei piedi–Lame rotanti		Prima marcia	1
		Seconda marcia	2
		Terza marcia fino al # massimo di marce in avanti	3

Glossario dei simboli

Massimo		Carburante	
Minimo		Livello del carburante	
Decrescente/Crescente		Serbatoio vuoto	
On/Funzionamento		Serbatoio pieno	
Off/Spegnimento		Condizione di ricarica della batteria	
Motore		Fari anteriori – Abbaglianti/ anabbaglianti	
Avviamento motore		Sistema di frenatura	
Arresto motore		Freno di stazionamento	
Starter		Frizione	
Temperatura del motore		PDF (Presa Di Forza)	
Pressione dell'olio lubrificante		Innesto	
Livello dell'olio lubrificante		Disinnesto	
Interruttore a chiave		Sblocco	
		Blocco	

Carburante ed olio

Carburante raccomandato

Utilizzate benzina super **SENZA PIOMBO** per automobili (minimo 85 ottani). Qualora non sia disponibile benzina super, è possibile utilizzare benzina normale.

Importante: Non utilizzate mai metanolo, benzina contenente metanolo o benzina contenente più del 10% di etanolo, altrimenti si può danneggiare l'impianto di alimentazione. Non mescolate l'olio con il carburante.

PERICOLO

PERICOLO POTENZIALE

- In alcune condizioni la benzina è estremamente infiammabile ed altamente esplosiva.

COSA PUO' SUCCEDERE

- Un incendio o un'esplosione causata dalla benzina può ustionare voi, o altre persone, e causare danni alle cose.

COME EVITARE IL PERICOLO

- Usate un imbuto e riempite il serbatoio del carburante all'aperto, in una zona libera, a motore freddo. Rimuovete gli eventuali residui di benzina fuoriusciti dal serbatoio.
- Non riempite il serbatoio completamente: riempitelo fino a 6–13 mm (1/4-1/2") dall'orlo del foro di rabbocco. Questo spazio servirà ad assorbire l'espansione della benzina.
- Non fumate mai quando maneggiate benzina, e state lontani da fiamme vive o dai luoghi in cui i vapori di benzina possono essere accesi da una scintilla.
- Conservate la benzina in appositi contenitori e fuori dalla portata dei bambini. La benzina acquistata deve essere utilizzata entro 30 giorni.

PERICOLO

PERICOLO POTENZIALE

- In alcune condizioni la benzina è estremamente infiammabile ed altamente esplosiva.

COSA PUO' SUCCEDERE

- Un incendio o un'esplosione causata dalla benzina può ustionare voi, o altre persone, e causare danni alle cose.

COME EVITARE IL PERICOLO

- Prima del rabbocco, posizionate sempre i contenitori della benzina sul pavimento lontani dal veicolo.
- Non riempite i contenitori della benzina all'interno di un veicolo oppure su un camion o rimorchio, altrimenti il tappetino del rimorchio oppure le pareti di plastica del camion possono isolare il contenitore e rallentare la dispersione delle cariche elettrostatiche.
- Se possibile, togliete l'apparecchiatura dal camion o dal rimorchio e rabboccatela con le ruote sul terreno.
- Qualora non sia possibile, rabboccate l'apparecchiatura sul camion o rimorchio mediante un contenitore portatile, anziché con una normale pompa del carburante.
- Qualora sia necessario utilizzare una pompa del carburante, tenete sempre l'ugello a contatto con il bordo del serbatoio del carburante oppure sull'apertura del contenitore fino al termine del rifornimento.

Stabilizzatore/Condizionatore

L'uso di uno stabilizzatore/condizionatore nella macchina:

- Mantiene fresca la benzina durante il rimessaggio (fino a 90 giorni). Per tempi di rimessaggio più lunghi, si raccomanda di spurgare il serbatoio del carburante.
- Mantiene pulito il motore durante l'uso.
- Elimina i depositi di gomma nell'impianto di alimentazione, che possono provocare problemi di avviamento.

Importante: Non utilizzate mai additivi per carburante contenenti metanolo o etanolo.

Aggiungete la quantità di stabilizzatore/condizionatore corretta.

Nota: Lo stabilizzatore/condizionatore è più efficace se mescolato a benzina fresca. Per ridurre al minimo i depositi di gomma nell'impianto di alimentazione, utilizzate sempre lo stabilizzatore.

Rabbocco del serbatoio del carburante

1. Spegnete il motore ed inserite il freno di stazionamento.
2. Pulite l'area intorno al tappo di ogni serbatoio e togliete il tappo. Aggiungete benzina senza piombo in entrambi i serbatoi finché il livello del carburante non si trova a 6-13 mm (1/4-1/2") dal fondo del collo di rifornimento. Questo spazio permette l'espansione del carburante. Non riempite completamente i serbatoi del carburante.
3. Inserite saldamente i tappi. Togliete la benzina eventualmente fuoriuscita.
4. La spia del carburante si trova sul serbatoio destro.

Controllo del livello dell'olio motore

Prima di avviare il motore ed utilizzare la macchina, controllate il livello dell'olio nel carter; fate riferimento a Controllo del livello dell'olio, pagina 38.

Funzionamento

La sicurezza prima di tutto

Leggete attentamente tutte le norme ed i simboli di sicurezza nella relativa sezione. Queste informazioni contribuiranno alla protezione di voi stessi, della vostra famiglia, di animali domestici o di eventuali passanti.

Comandi

Prima di avviare il motore ed utilizzare la macchina, familiarizzate con tutti i comandi (Fig. 1).



Figura 1

- | | |
|---|------------------------------------|
| 1. Volante | 7. Leva del freno di stazionamento |
| 2. Interruttore luci (modelli selezionati) | 8. Leva acceleratore |
| 3. Interruttore di avviamento | 9. Apertura del cofano |
| 4. Pedale di freno/frizione | 10. Luce di retromarcia |
| 5. Comando della lama (PDF) | 11. Interruttore Key Choice™ |
| 6. Leva di regolazione dell'altezza di taglio (sollevamento scocca) | |

Freno di stazionamento

Inserite sempre il freno di stazionamento prima di spegnere o lasciare incustodita la macchina.

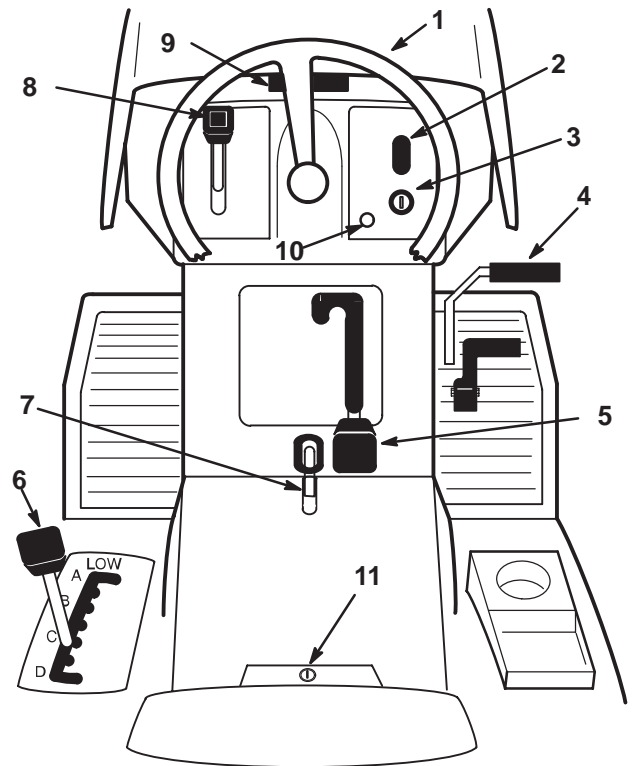
Inserimento del freno di stazionamento

1. Premete e tenete premuto il pedale del freno (Fig. 2).
2. Sollevate la leva del freno di stazionamento (Fig. 2) e sollevate lentamente il piede dal pedale del freno. Il pedale del freno deve rimanere premuto (bloccato).

Rilascio del freno di stazionamento

1. Premete il pedale del freno (Fig. 2). La leva del freno di stazionamento deve rilasciarsi.
2. Rilasciate gradualmente il pedale del freno.



Figura 2

1. Pedale del freno
2. Leva del freno di stazionamento

Regolazione del sedile

Il sedile può essere spostato in avanti ed all'indietro. Regolate il sedile in modo da garantire il massimo controllo della macchina ed il massimo comfort.

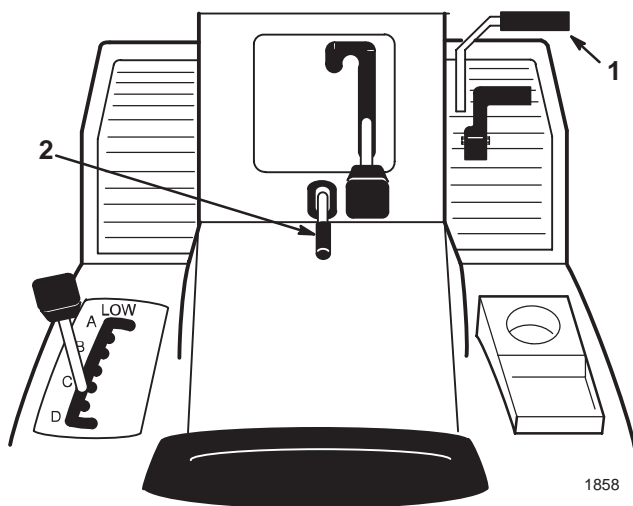
1. Sollevate il sedile ed allentate la manopola di regolazione (Fig. 3).
2. Muovete il sedile nella posizione desiderata e serrate la manopola.



Figura 3

1. Manopola di regolazione

Fari anteriori

Le luci anteriori sono opzionali su alcuni modelli. Un interruttore "ON/OFF" sul cruscotto (Fig. 1) aziona le luci anteriori. Le luci si accendono solamente se il motore è acceso e l'interruttore è in posizione "ON".

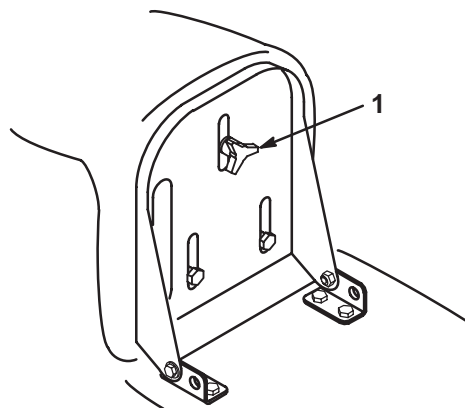
Utilizzo del comando della lama (PDF)

Il comando della lama (PDF) inserisce e disinserisce l'alimentazione alla(e) lama(e).

Inserimento della(e) lama(e)

1. Premete il pedale del freno per fermare la macchina.
2. Portate il comando della lama (PDF) su "ENGAGED" (Fig. 4).



Figura 4

1. Disinserito
2. Inserito
3. Comando della lama (PDF)

1852

Regolazione dell'altezza di taglio

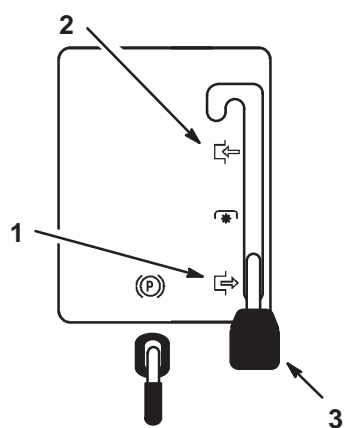
La leva di regolazione dell'altezza di taglio (sollevamento scocca) si utilizza per sollevare ed abbassare il tosaerba all'altezza di taglio desiderata.

1. L'altezza di taglio può essere impostata in una delle sette posizioni comprese tra circa 25-102 mm (1-4").
2. Tirate la leva di regolazione dell'altezza di taglio (sollevamento scocca) e spostatela nella posizione desiderata (Fig. 5).

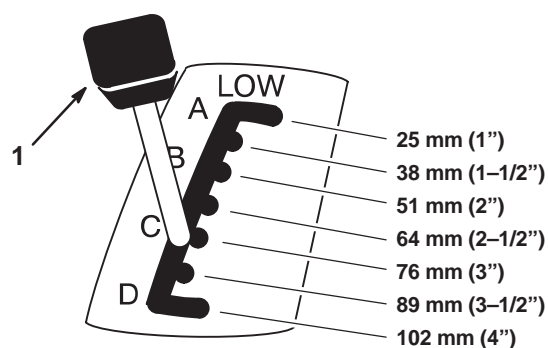

1881

Figura 5

1. Leva di regolazione dell'altezza di taglio (sollevamento scocca)

Disinserimento della(e) lama(e)

1. Premete il pedale del freno per fermare la macchina.
2. Portate il comando della lama (PDF) su "DISENGAGED" (Fig. 4).

Regolazione delle ruote

Le ruote anteriori permettono al tosaerba di procedere su terreni irregolari. L'altezza delle ruote può essere regolata in base all'altezza di taglio selezionata per il tosaerba.

1. Per cambiare l'altezza delle ruote, togliete il bullone di montaggio ed inseritelo in un altro foro (Fig. 6).
2. Utilizzate il foro superiore per una minore altezza di taglio ed il foro inferiore per una maggiore altezza di taglio (Fig. 6).



Figura 6

- | | |
|-----------------------|------------------------|
| 1. Ruota | 3. Dado di bloccaggio |
| 2. Staffa della ruota | 4. Bullone della ruota |

Avviamento e spegnimento del motore

Avviamento

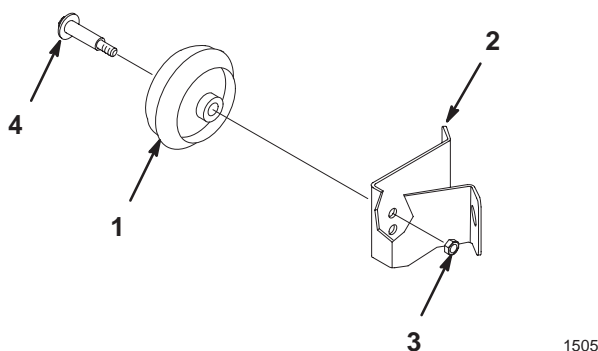
1. Sedetevi sul sedile.
2. Inserite il freno di stazionamento; fate riferimento a Inserimento del freno di stazionamento, pagina 14.

Nota: Il motore non si avvia se l'operatore non è seduto oppure il pedale del freno non è completamente premuto.

3. Portate il comando della lama (PDF) su "DISENGAGED" (Fig. 7).
4. Portate la leva dell'acceleratore su "CHOKE" (Fig. 8).

Nota: Se il motore è caldo non occorre effettuare il punto 4.

5. Girate la chiave di avviamento in senso orario e tenetela in posizione "START" (Fig. 9). Rilasciate la chiave quando il motore si è acceso.

Importante: Se il motore non si accende dopo 30 secondi di adescamento continuo, portate la chiave di avviamento su "OFF" e lasciate raffreddare il motore; fate riferimento a Individuazione dei problemi, pagina 52.

6. Quando il motore si è acceso, muovete lentamente la leva dell'acceleratore su "FAST" (Fig. 8). Se il motore stalla o esita, riportate la leva dell'acceleratore su "CHOKE" per qualche secondo. Portate la leva su "FAST". Ripetete la procedura se necessario.



Figura 7

- | | |
|----------------|-----------------------------|
| 1. Disinserito | 3. Comando della lama (PDF) |
| 2. Inserito | |

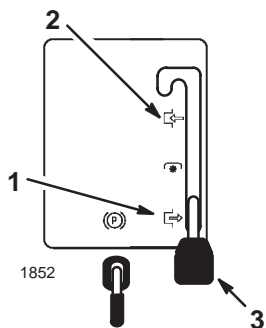

Figura 8

- | | |
|------------|-----------|
| 1. Starter | 3. Minimo |
| 2. Massimo | |

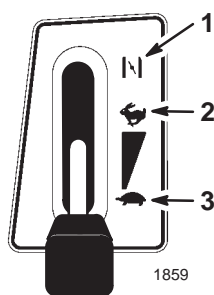

Figura 9

- | | |
|---------------|--------|
| 1. Avviamento | 3. Off |
| 2. On | |

Spegnimento

1. Portate la leva dell'acceleratore su "FAST" (Fig. 8).
2. Ruotate la chiave d'accensione sulla posizione "OFF" (SPENTO) (Fig. 9).

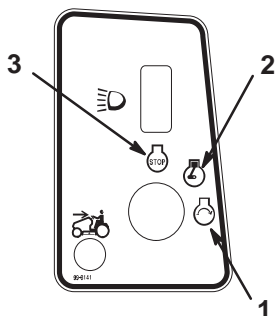
Nota: Se il motore è stato utilizzato intensamente oppure è molto caldo, lasciatelo funzionare al minimo prima di portare la chiave di avviamento su "OFF". In tal modo è possibile raffreddare il motore prima di spegnerlo. In caso di emergenza, il motore può essere immediatamente spento portando la chiave di avviamento su "OFF".

Sistema interruttori di sicurezza

Descrizione del sistema interruttori di sicurezza

Il sistema interruttori di sicurezza è progettato per consentire l'avviamento del motore a condizione che:

- L'operatore sia seduto sul sedile.
- Il pedale del freno sia premuto.
- Il comando della lama (presa di forza/PDF) sia su "DISENGAGED".

Il sistema interruttori di sicurezza è progettato per spegnere il motore se:

- L'operatore scende dal sedile con il pedale del freno rilasciato.
- L'operatore scende dal sedile con il comando della lama (PDF) su "ENGAGED".

Il sistema interruttori di sicurezza è progettato per spegnere il motore se:

- Viene inserita la retromarcia con il comando della lama (PDF) inserito.

Funzionamento in retromarcia

Una funzione di interbloccaggio previene l'inserimento della presa di forza (PDF) quando il trattore procede in retromarcia. Nel caso in cui venga inserita la retromarcia con la lama del tosaerba oppure un accessorio azionato dalla PDF inserito, il motore si spegne.

Non procedete in retromarcia qualora non sia strettamente necessario. Nel caso in cui sia necessario procedere in retromarcia ed utilizzare

contemporaneamente un accessorio azionato dalla PDF (ad es. uno spazzaneve oppure un aratro), la funzione di interbloccaggio deve essere disattivata temporaneamente.

Prima di disattivare la funzione di interbloccaggio, accertatevi che non vi siano bambini o altre persone nelle vicinanze del trattore e nell'area di lavoro dell'accessorio. Prestate la massima attenzione in quanto, disattivando la funzione di sicurezza, non viene emesso il segnale acustico che avverte gli eventuali bambini o passanti del movimento del trattore.

Qualora siate certi di poter procedere in retromarcia o utilizzare un accessorio in condizioni di sicurezza, disattivate la funzione di interbloccaggio portando l'interruttore "Key Choice" (Fig. 10), ubicato sulla staffa del sedile sul lato destro appena sotto il sedile, dopo aver inserito il comando della lama (PDF). Sulla consolle anteriore si accende una spia rossa (Fig. 11) ad indicazione che il sistema di interbloccaggio è disattivato. Una volta disattivato, l'interbloccaggio rimane tale – lama o accessorio azionato dalla PDF funzionante con trattore in retromarcia (spia rossa accesa) – finché non viene disinserita la lama (PDF) oppure non viene spento il motore.

Nota: Non attivate l'interruttore "Key Choice" se non è strettamente necessario per procedere in retromarcia o utilizzare un accessorio. La chiave dell'interruttore "Key Choice" può anche essere rimossa dall'unità per evitare che venga attivato da una persona non autorizzata. In tal modo si previene il funzionamento dell'unità in retromarcia con la lama o l'accessorio azionato dalla PDF inseriti. Prima di lasciare incustodita l'unità, togliete sempre le chiavi di avviamento e dell'interruttore "Key Choice" e conservatele in un luogo sicuro al di fuori della portata dei bambini.

! PERICOLO

PERICOLO POTENZIALE

- Un bambino oppure un passante potrebbe essere urtato dal trattore con la(e) lama(e) inserita(e).

COSA PUO' SUCCEDERE

- Il contatto con la lama può provocare gravi lesioni personali o la morte.

COME EVITARE IL PERICOLO

- Non tagliate in retromarcia se non strettamente necessario.
- Guardate sempre il verso il basso ed all'indietro prima di procedere in retromarcia.
- Utilizzate l'interruttore "Key Choice" solamente qualora siate sicuri che non vi siano bambini o passanti nell'area di manovra del trattore.
- Prima di lasciare incustodita l'unità, togliete sempre sia la chiave di avviamento che quella dell'interruttore "Key Choice" e conservatele in un luogo sicuro al di fuori della portata dei bambini.



Figura 10

1. Interruttore "Key Choice"

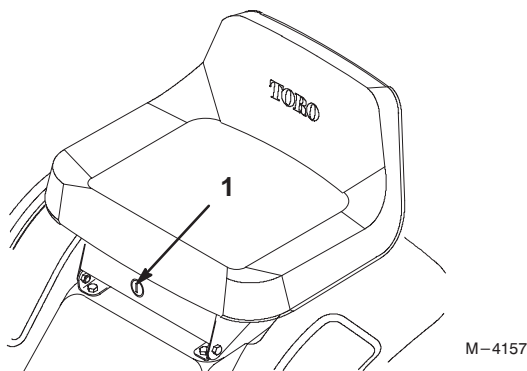

Figura 11

1. Luce di retromarcia

Prova del sistema di sicurezza

Il sistema di sicurezza deve essere provato ogni volta prima di utilizzare la macchina. Qualora non funzioni come descritto di seguito, fate riparare il sistema ad un Centro Assistenza Autorizzato. Restando seduti sul sedile, effettuate i seguenti controlli.

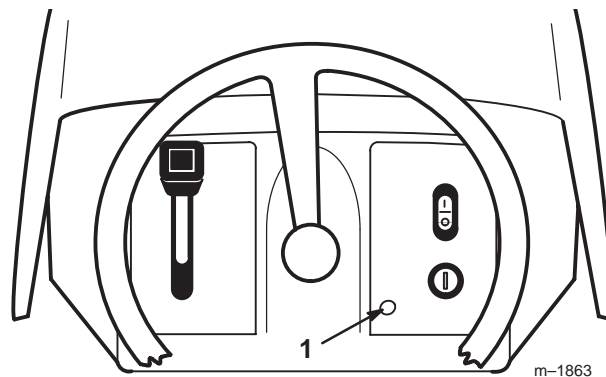
1. Inserite il freno di stazionamento. Portate la presa di forza (PDF) su "ENGAGED". A questo punto portate la chiave di avviamento su "START"; il motore non si deve accendere.
2. Portate il comando della lama (PDF) su "DISENGAGED" e disinserite il freno di stazionamento. Portando la chiave di avviamento su "START", il motore non si deve accendere.
3. Inserite il freno di stazionamento e portate la presa di forza (PDF) su "DISENGAGED". Accendete il motore. A motore acceso, disinserite il freno di stazionamento ed alzatevi leggermente dal sedile; il motore deve spegnersi.
4. Portate la leva della PDF in posizione "disinserita" ed il cambio in folle. Accendete il motore. A motore acceso, portate la leva della PDF in posizione "inserita" e premete il pedale in posizione di retromarcia. Il motore si deve spegnere.

5. Portate la leva della PDF in posizione “disinserita” ed il pedale in posizione folle. Accendete il motore. Portate la leva della PDF in posizione “inserita”, girate l’interruttore “Key Choice” e rilasciatelo. La spia di retromarcia si deve accendere. Portate la leva della PDF in posizione “disinserita”; la spia di retromarcia si deve spegnere.

Spingere a mano la macchina

Importante: La macchina deve sempre essere spinta manualmente. Non trainate mai la macchina, altrimenti si può danneggiare l’assale.

Per spingere la macchina

1. Disinserite il comando della lama (PDF), inserite il freno di stazionamento e girate la chiave di avviamento su “OFF” per spegnere il motore.
2. Portate il comando di trazione in posizione “PUSH”. In tal modo si disinserisce il sistema di trazione e le ruote girano liberamente (Fig. 12).

Utilizzo della macchina

1. Portate il comando di trazione in posizione “OPERATE”. In tal modo si inserisce il sistema di trazione (Fig. 12).

Nota: La macchina non funziona se il comando di trazione non si trova in posizione “OPERATE”.

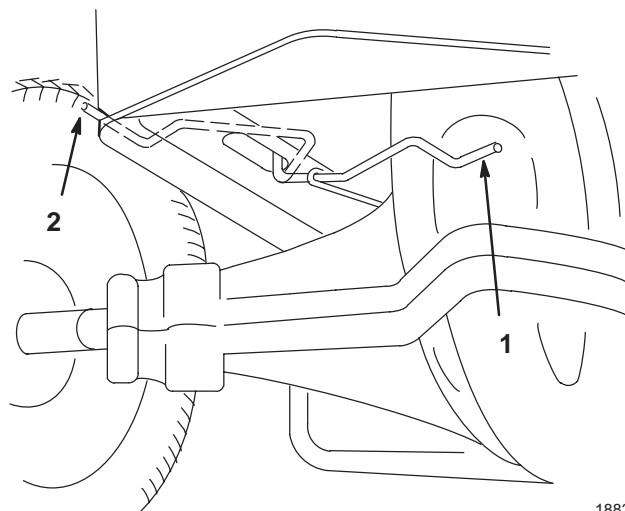

1882

Figura 12

1. Posizione Operate

2. Posizione Push

Guida in marcia avanti o retromarcia

Il comando dell’acceleratore regola il regime del motore, misurato in g/min (giri al minuto). Per ottenere le massime prestazioni, portate il comando dell’acceleratore in posizione FAST.

Per procedere in marcia avanti o retromarcia, disinserite il pedale del freno di stazionamento; fate riferimento a Disinserimento del freno di stazionamento, pagina 14. Premete leggermente la parte superiore del pedale del comando di trazione per procedere in marcia avanti oppure la parte inferiore per procedere in retromarcia (Fig. 13). Premendo più a fondo il pedale, la macchina procederà più velocemente in quella direzione.

Per rallentare, riducete la pressione sul pedale del comando di trazione.

Importante: Per evitare danni al cambio, disinserite sempre il freno di stazionamento prima di agire sul pedale del comando di trazione.



Figura 13

- | | |
|-----------------------------------|------------------|
| 1. Pedale del comando di trazione | 2. Marcia avanti |
| | 3. Retromarcia |

Spegnimento della macchina

Per spegnere la macchina, rilasciate il pedale del comando di trazione, disinserite il comando della lama (PDF) e girate la chiave di avviamento su "OFF". Se prevedete di lasciare la macchina incustodita, inserite il freno di stazionamento; fate riferimento a Inserimento del freno di stazionamento, pagina 14. Ricordatevi di togliere la chiave dall'interruttore di avviamento.

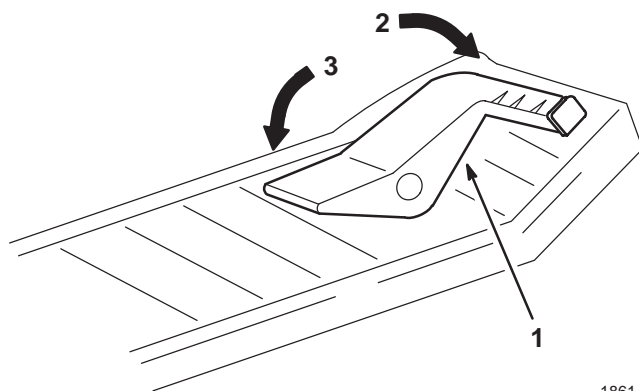
! ATTENZIONE

PERICOLO POTENZIALE

- Qualcuno potrebbe tentare di utilizzare il trattore incustodito.

COSA PUO' SUCCEDERE

- Utilizzando il trattore, bambini o passanti potrebbero ferirsi.

COME EVITARE IL PERICOLO

- Togliete sempre la chiave di avviamento e la chiave dell'interruttore "Key Choice" ed inserite il freno di stazionamento prima di lasciare incustodita la macchina, anche per pochi minuti.

Scarico laterale o raccogliërba

! PERICOLO

PERICOLO POTENZIALE

- **Senza deflettore, carter di scarico o gruppo raccogliërba in posizione, l'operatore e le persone nelle immediate vicinanze della macchina possono essere colpite o venire a contatto con la lama ed i detriti.**

COSA PUO' SUCCEDERE

- **Il contatto con la(e) lama(e) rotante(i) e con i detriti scagliati può provocare gravi lesioni personali o la morte.**

COME EVITARE IL PERICOLO

- **Non togliete MAI il deflettore dal tosaërba in quanto dirige il materiale tagliato verso il terreno. Nel caso in cui sia danneggiato, sostituite immediatamente il deflettore.**
- **Non infilate mai le mani o i piedi sotto il tosaërba.**
- **Non tentate mai di liberare l'area di scarico o le lame del tosaërba senza aver portato il comando della lama (PDF) su "DISENGAGED" e ruotato la chiave di avviamento su "OFF". Inoltre, togliete la chiave e staccate il cavo della candela.**

1. Il tosaërba è dotato di un deflettore incernierato che sparge il materiale tagliato ai lati e verso il terreno.
2. Per disperdere i residui di taglio occorre installare il carter di scarico (opzionale su alcuni modelli) nell'apertura sul lato del tosaërba; fate riferimento ad Installazione del carter di scarico, pagina 22.

Installazione del carter di scarico

Per passare dallo scarico laterale al raccogliërba, installate il carter di scarico nell'apertura sul lato del tosaërba.

1. Sollevate il deflettore ed infilate le linguette in cima al carter di scarico sotto l'asta rotante del deflettore. Ruotate il carter di scarico verso il basso sull'apertura, quindi sul labbro inferiore del tosaërba (Fig. 14).
2. Fissate il carter di scarico al labbro inferiore del tosaërba con i bulloni ed i dadi (Fig. 14).

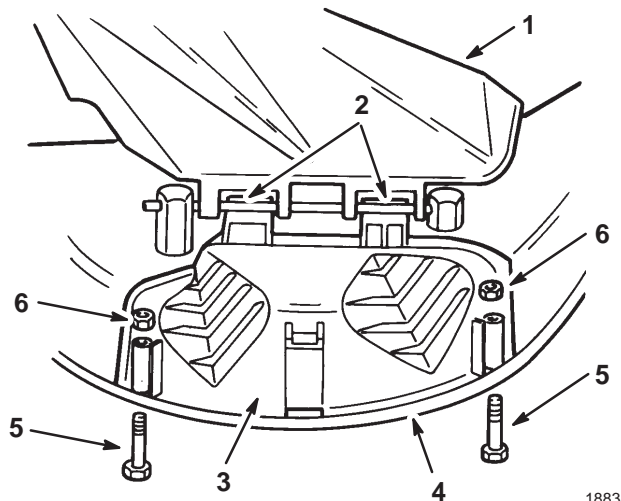

1883

Figura 14

- | | |
|---------------------------|---------------------|
| 1. Deflettore | 4. Labbro inferiore |
| 2. Linguette sotto l'asta | 5. Bullone |
| 3. Carter di scarico | 6. Dado |

3. Per ritornare allo scarico laterale, togliete il carter di scarico ed abbassate il deflettore sull'apertura di scarico.

Suggerimenti per il taglio dell'erba

Impostazione alta velocità

Per ottenere migliori risultati e garantire la massima circolazione dell'aria, regolate il motore su "FAST". L'aria è necessaria per tagliare accuratamente i residui d'erba, quindi è necessario non utilizzare un'altezza di taglio troppo bassa appoggiando addirittura il tosaerba sull'erba non tagliata. Almeno un lato del tosaerba non deve mai essere a contatto con l'erba non tagliata per consentire il corretto raffreddamento del tosaerba.

Primo taglio dell'erba

Tagliate l'erba leggermente più alta del normale per evitare il contatto del tosaerba con le asperità del terreno. Tuttavia, in genere l'altezza migliore è quella usata in passato. Qualora l'erba sia più alta di sei pollici è preferibile praticare due passate per garantire una maggiore qualità di taglio.

Taglio per 1/3 della lama

In genere è preferibile tagliare solamente per 1/3 circa della lama. Si raccomanda di non superare questa altezza, a meno che l'erba non sia rada oppure ad autunno inoltrato quando l'erba cresce più lentamente.

Direzione di taglio

Alternate la direzione di taglio per mantenere l'erba eretta. In tal modo si agevola lo spargimento dell'erba tagliata per una migliore decomposizione e fertilizzazione.

Intervalli di taglio corretti

In genere, si raccomanda di tagliare l'erba ogni 4 giorni. Tuttavia, tenete presente che l'erba cresce a ritmi differenti nei vari periodi dell'anno, quindi è buona norma mantenere inalterata l'altezza di taglio e tagliare l'erba più frequentemente all'inizio della

primavera. Poiché a metà estate il ritmo di crescita dell'erba diminuisce, tagliate l'erba meno frequentemente. Qualora l'erba non sia stata tagliata per un periodo prolungato, tagliatela prima ad un'altezza di taglio elevata, quindi ogni 2 giorni riducendo gradualmente l'altezza di taglio.

Evitare erba troppo bassa

Se la larghezza di taglio del tosaerba è superiore a quella del tosaerba utilizzato in precedenza, aumentate l'altezza di taglio di una tacca per garantire un manto erboso uniforme se l'erba è troppo bassa.

Erba alta

Se l'erba è leggermente più alta del normale oppure è particolarmente umida, aumentate l'altezza di taglio e tagliate l'erba. Tagliate nuovamente l'erba all'altezza di taglio normale.

Arresto del tosaerba

Qualora il tosaerba si arresti durante il taglio potrebbe accumularsi un mucchio di detriti nel tosaerba. Per evitare questo inconveniente:

1. Con la(e) lama(e) "ENGAGED", portate il tosaerba su un'area già tagliata.
2. Per disperdere i residui in modo uniforme, aumentate l'altezza di taglio di una-due tacche procedendo in marcia avanti con la(e) lama(e) "ENGAGED".

Pulizia del sottoscocca del tosaerba

Al termine di ogni utilizzo eliminate detriti e sporcizia dal sottoscocca del tosaerba utilizzando la presa di lavaggio. In caso di accumulo di sporcizia e detriti all'interno del tosaerba, la qualità di taglio può risultare insoddisfacente.

Manutenzione della lama

Mantenete affilata la lama per tutta la stagione di taglio per evitare lo strappo o la frammentazione dell'erba. In caso contrario, l'erba cresce più lentamente ed è più soggetta a malattie. Ogni 30 giorni, controllate che la(e) lama(e) sia(no) affilata(e) e non presenti(no) bave.

Manutenzione

Tabella degli intervalli di manutenzione

Intervento	Ogni uso	Ogni 5 ore	Ogni 25 ore	Ogni 50 ore	Per il rimessaggio	Manutenzione primaverile	Note
Cambio dell'olio iniziale		X					
Cambio dell'olio periodico			X		X		
Controllo del livello dell'olio	X						
Filtro dell'olio				X			
Controllo del sistema interruttori di sicurezza	X	X	X			X	
Controllo della lama		X	X		X		
Controllo del freno		X	X		X	X	
Ingrassaggio del telaio			X		X		Più spesso, se in ambiente polveroso e sporco
Manutenzione del filtro dell'aria in schiuma sintetica			X		X		
Sostituzione del filtro dell'aria in carta					X		
Controllo della candela			X		X	X	
Controllo di crepe/usura della cinghia					X		
Spurgo del carburante					X		
Pulizia esterna del motore			X		X		
Lavaggio del sottoscocca del tosaerba	X	X			X		
Controllo delle superfici verniciate					X		
Controllo dell'elettrolito della batteria	X	X	X		X	X	
Ricarica della batteria e controllo dei cavi					X		
Sostituzione del filtro del carburante					X		
Controllo della pressione dei pneumatici			X		X	X	

⚠ ATTENZIONE

PERICOLO POTENZIALE

- Lasciando la chiave nell'interruttore di avviamento, qualcuno potrebbe avviare il motore.

COSA PUO' SUCCEDERE

- L'avviamento accidentale del motore potrebbe causare lesioni gravi a voi o a persone che si trovino vicino.

COME EVITARE IL PERICOLO

- Prima di eseguire qualsiasi lavoro di manutenzione, togliete la chiave dall'interruttore di avviamento e staccate il cavo della candela. Inoltre, allontanate il cavo in modo che non entri accidentalmente a contatto con la candela.

Ingrassaggio e lubrificazione

Intervallo di manutenzione/specifiche

Ingrassate la macchina ogni 25 ore di esercizio oppure ogni anno, a seconda della scadenza che si presenta per prima. Ingrassate più spesso in ambiente sporco o polveroso.

Tipo di grasso: Grasso universale.

Ingrassaggio

1. Disinserite il comando della lama (PDF), inserite il freno di stazionamento e girate la chiave di avviamento su "OFF" per spegnere il motore.
2. Pulite gli ingrassatori con uno straccio. Accertatevi che non vi siano tracce di vernice davanti all'ingrassatore/agli ingrassatori.
3. Collegate una pistola ingrassatrice all'ingrassatore. Pompate il grasso negli ingrassatori.
4. Pulite il grasso in eccesso.

Dove ingrassare

1. Lubrificate le ruote anteriori finché il grasso non inizia a traboccare dai cuscinetti (Fig. 15).

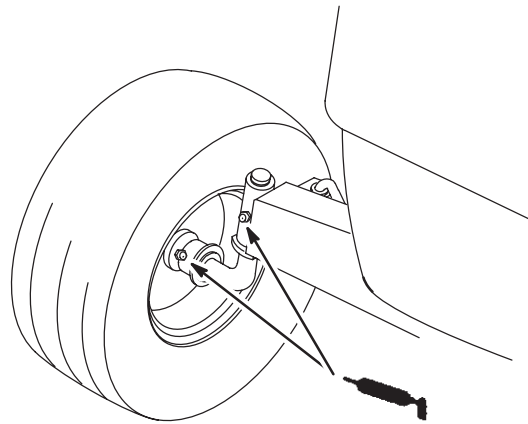

2346

Figura 15

Pressione dei pneumatici

Intervallo di manutenzione/specifiche

Mantenete la pressione dell'aria nei pneumatici anteriori e posteriori su 20 psi (138 kPa). Controllate la pressione sullo stelo della valvola ogni 25 ore di esercizio oppure ogni mese, a seconda della scadenza che si presenta per prima (Fig. 16). Per ottenere valori più attendibili, controllate i pneumatici a freddo.

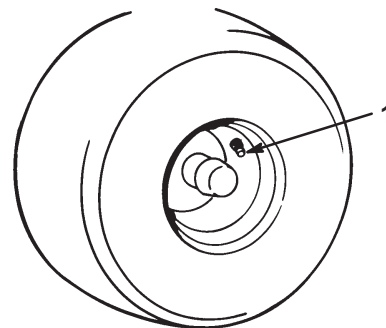

1872

Figura 16

1. Stelo della valvola

Freno

Il freno si trova sul lato destro dell'assale posteriore, all'interno del pneumatico posteriore (Fig. 17). Il freno di stazionamento deve essere regolato nel caso in cui non funzioni correttamente.

Controllo del freno

1. Parcheggiate la macchina su una superficie piana, disinserite il comando della lama (PDF), inserite il freno di stazionamento e girate la chiave di avviamento su "OFF" per spegnere il motore.
2. Portate il comando di trazione in posizione "PUSH"; fate riferimento a Spingere a mano la macchina, pagina 20.
3. Se le ruote posteriori si bloccano e slittano quando il trattore procede in marcia avanti, non è necessaria alcuna regolazione. La regolazione deve essere effettuata se le ruote girano e non si bloccano; fate riferimento a Regolazione del freno, pagina 27.

Regolazione del freno

(E' necessario uno spessimetro da 5,08 mm (0.020"))

1. Controllate il freno prima di regolarlo; fate riferimento a Controllo del freno, pagina 27.
2. Disinserite il freno di stazionamento; fate riferimento a Disinserimento del freno di stazionamento, pagina 14.
3. Per regolare il freno, togliete la coppiglia ed allentate leggermente il dado di regolazione del freno (Fig. 17).
4. Inserite con cautela uno spessimetro da 5,08 mm (0.020") tra i due tamponi esterni del freno (Fig. 17).
5. Serrate il dado di regolazione finché non si sente una certa resistenza facendo scorrere avanti ed indietro lo spessimetro. Installate la coppiglia.

6. Controllate il funzionamento del freno; fate riferimento a Controllo del freno, pagina 27.

Importante: Con il freno di stazionamento disinserito, spingendo il tosaerba le ruote posteriori devono ruotare liberamente. Se le ruote non girano e la luce è 5,08 mm (0.020"), rivolgetevi immediatamente ad un Centro di Assistenza Autorizzato.



Figura 17

1. Dado di regolazione del freno
2. Coppiglia

Fusibile

Intervallo di manutenzione/specifiche

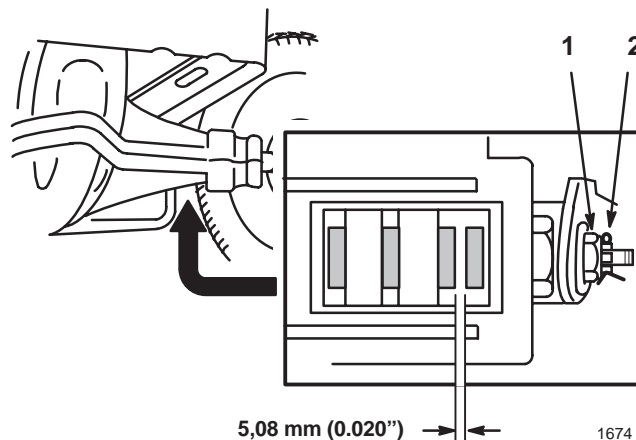
L'impianto elettrico è protetto da fusibili. Non è richiesta manutenzione; tuttavia, nel caso in cui salti un fusibile occorre controllare che non vi sia un cortocircuito. Per sostituire un fusibile, tiratelo (Fig. 18) per estrarlo dall'attacco. Premete per inserirlo.

Fusibile: 10 ampere, tipo a lamella.



Figura 18

1. Fusibile (rimosso)
2. Attacco

Luci anteriori

Specifiche: Lampada # 1156 di tipo automobilistico.

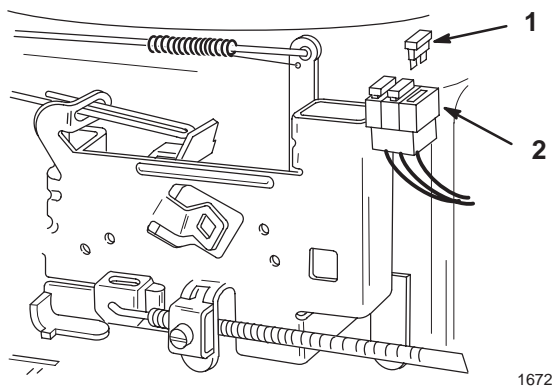
Rimozione della lampada

1. Disinserite il comando della lama (PDF), inserite il freno di stazionamento e girate la chiave di avviamento su "OFF" per spegnere il motore.
2. Aprite il cofano. Estraete i connettori dei cavi da entrambi i terminali del portalampada.
3. Ruotate il portalampada di 1/4 di giro in senso antiorario e toglietelo dal riflettore (Fig. 19).

4. Premete e ruotate la lampada in senso antiorario finché non si ferma (circa 1/4 di giro), quindi togliete la lampada dal portalampada (Fig. 20).



Figura 19

1. Portalampada
2. Riflettore
3. Linguette
4. Scanalature
5. Terminali

Installazione della lampada

1. La base della lampada è dotata di perni metallici. Allineate i perni alle scanalature nel portalampada ed inserite la base nel portalampada (Fig. 20). Premete e ruotate la lampada in senso orario finché non si ferma.

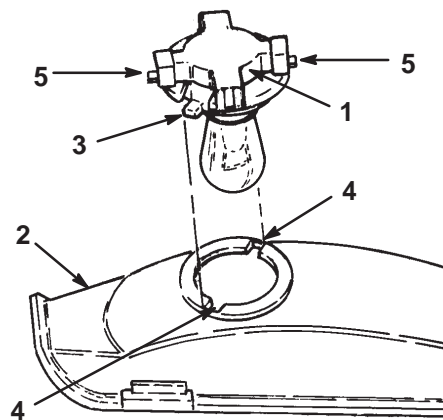

Figura 20

1. Lampada
2. Perna metallica
3. Portalampada
4. Scanalatura

1874

1875

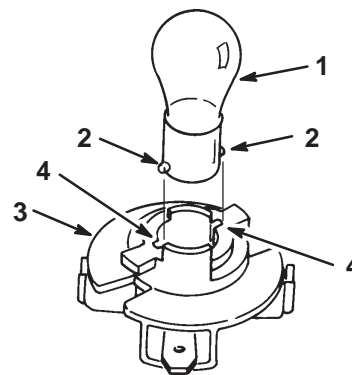
2. Il portalampada è dotato di due linguette (Fig. 19). Allineate le linguette con le scanalature nel riflettore, inserite il portalampada nel riflettore e ruotatelo di 1/4 di giro in senso orario finché non si ferma.
3. Premete i connettori dei cavi sui terminali del portalampada.

Batteria

Intervallo di manutenzione/specifiche

Controllate il livello dell'elettrolito nella batteria prima di ogni utilizzo. Tenete sempre la batteria carica e pulita. Pulite la batteria e l'involucro con salviette di carta. Se i terminali della batteria presentano segni di corrosione, puliteli con una soluzione di quattro parti di acqua ed una di bicarbonato di sodio. Ingrassate leggermente i terminali della batteria per prevenire la corrosione.

Tensione: 12 v, 160 ampere a freddo

Rimozione della batteria

1. Disinserite il comando della lama (PDF), inserite il freno di stazionamento e girate la chiave di avviamento su "OFF" per spegnere il motore.
2. Ribaltate il sedile in avanti per accedere alla batteria.
3. Staccate il cavo negativo (nero) di terra della batteria dal morsetto della batteria (Fig. 21).
4. Infilate il cappuccio di gomma sul cavo positivo (rosso) della batteria. Staccate il cavo positivo (rosso) dal morsetto della batteria (Fig. 21).
5. Togliete l'involucro della batteria, la batteria ed il tubo di sfiato lungo dal telaio (Fig. 22).

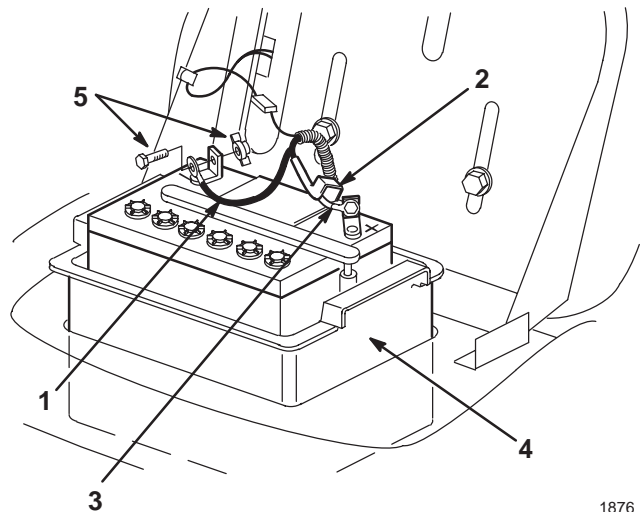

1876

Figura 21

- | | |
|--------------------------|-----------------------------|
| 1. Cavo negativo (nero) | 4. Involucro della batteria |
| 2. Coperchio di gomma | 5. Vite e dado ad alette |
| 3. Cavo positivo (rosso) | |

Installazione della batteria

1. Inserite la batteria nell'involucro ed infilate il tubo di sfiato nel canale ed attraverso la scanalatura in fondo all'involucro (Fig. 22).

Importante: Controllate attraverso l'apertura che la batteria sia fissata correttamente al telaio. Notate il foro all'estremità del longherone destro del telaio (Fig. 22). Installate sempre il tubo di sfiato lungo della batteria attraverso il foro per evitare che l'acido della batteria corroda il trattore ed il tosaerba.



Figura 22

- | | |
|-----------------------------|--|
| 1. Batteria | 4. Scanalatura nell'involucro della batteria |
| 2. Involucro della batteria | 5. Foro nel telaio |
| 3. Tubo di sfiato | |

2. Installate l'involucro della batteria e la batteria nel telaio (Fig. 22). Infilate l'estremità del tubo di sfiato nel foro nel telaio (Fig. 22).
3. Utilizzando il bullone ed il dado ad alette, collegate il cavo positivo (rosso) al morsetto positivo (+) della batteria (Fig. 21). Infilate il cappuccio di gomma sul morsetto della batteria.
4. Utilizzando la vite ed il dado ad alette, collegate il cavo negativo (nero) al morsetto negativo (-) della batteria (Fig. 21).

Controllo del livello dell'elettrolito

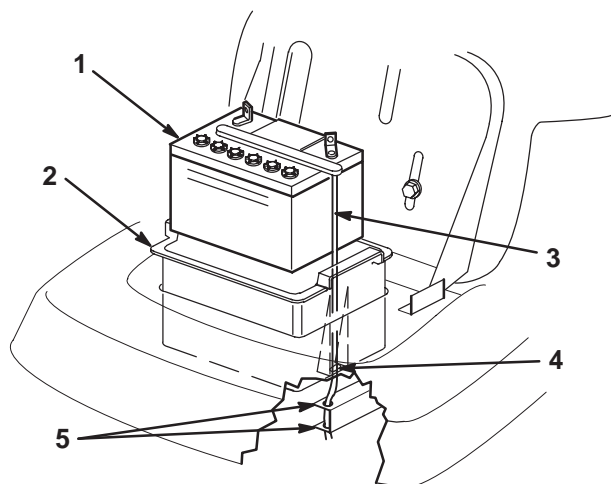
1. Ribaltate il sedile in avanti per accedere alla batteria.
2. Guardate sul lato della batteria. L'elettrolito deve raggiungere la linea "SUPERIORE" (Fig. 23) e non deve mai scendere al di sotto della linea "INFERIORE" (Fig. 23).
3. Se il livello dell'elettrolito è basso, aggiungete la quantità necessaria di acqua distillata; fate riferimento a Rifornimento dell'acqua della batteria, pagina 31.



Figura 23

- | | |
|--------------------|--------------------|
| 1. Tappi | 3. Linea INFERIORE |
| 2. Linea SUPERIORE | |

Rifornimento dell'acqua della batteria

Il momento migliore per aggiungere l'acqua distillata è appena prima di utilizzare la macchina. In tal modo l'acqua si miscela completamente all'elettrolito.

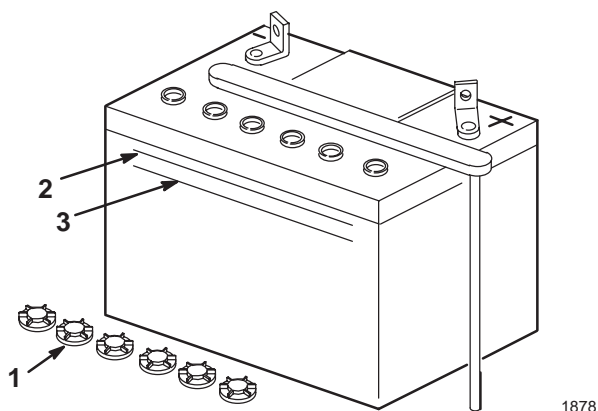
1. Pulite la parte superiore della batteria con una salvietta di carta.
2. Svitare i tappi di rifornimento (Fig. 23).
3. Aggiungete lentamente acqua distillata in ogni cella della batteria fino a raggiungere la linea "SUPERIORE" (Fig. 23) sull'involucro della batteria.

Importante: Non riempite eccessivamente la batteria, altrimenti l'elettrolito (acido solforico) può corrodere e danneggiare il telaio.

4. Avvitare i tappi di rifornimento sulla batteria.

Ricarica della batteria

Importante: La batteria deve sempre essere completamente carica (densità specifica 1,260). Ciò è particolarmente importante per prevenire danni alla batteria qualora la temperatura sia inferiore a 32°F (0°C).

1. Togliete la batteria dal telaio; fate riferimento a Rimozione della batteria, pagina 30.
2. Controllate il livello dell'elettrolito; fate riferimento a Controllo del livello dell'elettrolito, pagina 31, punti 2-3.

3. Togliete i tappi dalla batteria e collegate un caricabatterie da 3-4 ampere ai morsetti della batteria. Ricaricate la batteria a passi di 4 ampere o inferiori per 4 ore (12 volt). Non sovraccaricate la batteria. Dopo aver ricaricato completamente la batteria, reinstallate il coperchio.

AVVERTENZA

PERICOLO POTENZIALE

- Durante la ricarica della batteria si sviluppano gas.

COSA PUO' SUCCEDERE

- I gas della batteria possono esplodere.

COME EVITARE IL PERICOLO

- Tenete lontane dalla batteria sigarette, scintille o fiamme.

4. Installate la batteria nel telaio; fate riferimento a Installazione della batteria, pagina 31).

Candela

Intervallo di manutenzione/specifiche

Sostituite la candela ogni 100 ore di esercizio. Controllate la candela ogni 25 ore di esercizio. Prima di installare la candela, accertatevi che la luce tra gli elettrodi centrale e laterali sia corretta. Utilizzate una chiave per candele per la rimozione ed installazione della candela ed uno spessimetro per controllare e regolare la luce della candela.

Tipo: Champion RC12YC (o equivalente)
Luce: 0,762 mm (0.030").

Rimozione della candela

1. Disinserite il comando della lama (PDF), inserite il freno di stazionamento e girate la chiave di avviamento su "OFF" per spegnere il motore.
2. Aprite il cofano.
3. Staccate il cavo della candela (Fig. 24). Pulite l'area intorno alla candela per evitare che penetri sporcizia nel motore danneggiandolo.
4. Togliete la candela e la rondella metallica.



Figura 24

1. Cavo candela

Controllo della candela

1. Controllate il centro della candela (Fig. 25). Se l'isolatore è leggermente marrone o grigio, il motore funziona correttamente. Una patina nera sull'isolatore significa in genere che il filtro dell'aria è sporco.

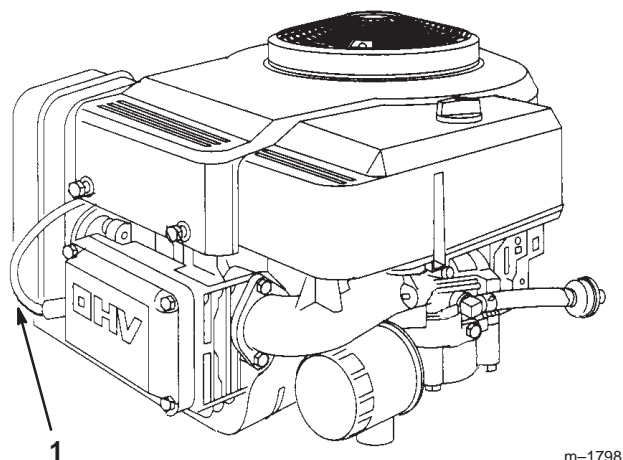
Importante: Non pulite mai la candela. Sostituite sempre la candela in caso di: patina nera sull'isolatore, elettrodi usurati, pellicola d'olio oppure crepe.

2. Controllate la luce tra gli elettrodi centrale e laterale (Fig. 25). Piegate l'elettrodo laterale (Fig. 25) se la luce non è corretta.



Figura 25

1. Isolatore dell'elettrodo centrale
2. Elettrodo laterale
3. Luce (non in scala)

1870

Installazione della candela

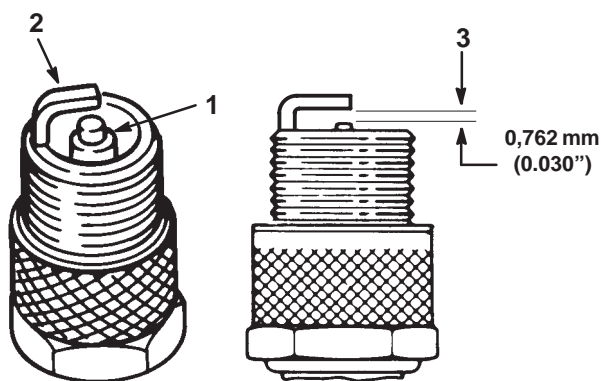
1. Installate la candela e la rondella metallica. Accertatevi che la luce sia corretta.
2. Serrate la candela a 20,4 Nm (15 ft–lbs.).
3. Collegate il cavo della candela (Fig. 24).
4. Chiudete il cofano.

Serbatoio del carburante

Spurgo del serbatoio del carburante

! PERICOLO

PERICOLO POTENZIALE

- In alcune condizioni la benzina è estremamente infiammabile ed altamente esplosiva.

COSA PUO' SUCCEDERE

- Un incendio o un'esplosione causata dalla benzina può ustionare voi, o altre persone, e causare danni alle cose.

COME EVITARE IL PERICOLO

- Spurgate la gasolina dal serbatoio a motore freddo ed all'aperto. Rimuovete l'eventuale benzina fuoriuscita.
- Non drenate la benzina in prossimità di fiamme libere o dove le esalazioni potrebbero essere incendiate da una scintilla.
- Non fumate sigarette, sigari o pipe.

1. Parcheggiate la macchina in modo che il lato anteriore sinistro sia leggermente più in alto rispetto al lato destro per garantire lo spurgo completo del serbatoio. Disinserite il comando della lama (PDF), inserite il freno di stazionamento e girate la chiave di avviamento su "OFF" per spegnere il motore.
2. Aprite il cofano.
3. Avvicinate le estremità della fascetta e sfilatela dal tubo del carburante in direzione del serbatoio (Fig. 26).
4. Staccate il tubo del carburante dal filtro (Fig. 26) e spurgate il carburante in una tanica oppure in una vaschetta.

Nota: Questo è il momento più opportuno per installare un nuovo filtro in quanto il serbatoio del carburante è vuoto.

5. Collegate il tubo del carburante al filtro. Infilate la fascetta sul filtro per fissare il tubo del carburante ed il filtro.

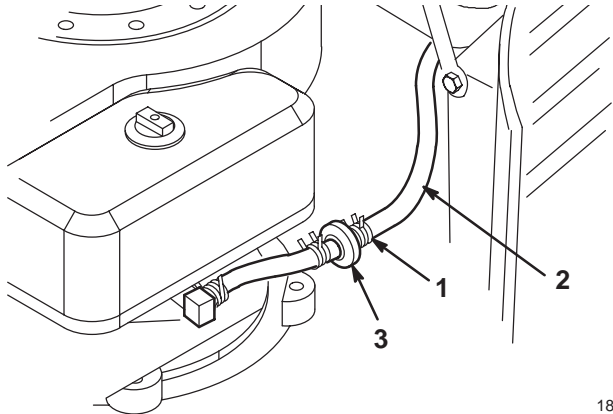

1873

Figura 26

1. Fascetta stringitubo
2. Tubo del carburante
3. Filtro

Filtro del carburante

Intervallo di manutenzione/specifiche

Sostituire il filtro del carburante ogni 100 ore di esercizio oppure ogni anno, a seconda della scadenza che si presenta per prima.

Sostituzione del filtro del carburante

Il momento più opportuno per sostituire il filtro del carburante (Fig. 26) è quando il serbatoio del carburante è vuoto. Non installate mai un filtro sporco qualora sia stato staccato dal tubo del carburante.

1. Disinserite il comando della lama (PDF), inserite il freno di stazionamento e girate la chiave di avviamento su “OFF” per spegnere il motore.
2. Aprite il cofano.
3. Premete le estremità delle fascette stringitubo ed allontanate le fascette dal filtro (Fig. 26).
4. Togliete il filtro ed i tubi del carburante.
5. Installate un nuovo filtro ed avvicinate le fascette al filtro.
6. Chiudete il cofano.

Filtro dell'aria

Intervallo di manutenzione/specifiche

Elemento in schiuma sintetica: Pulire e ri-oliare ogni 25 ore di esercizio oppure ogni anno, a seconda della scadenza che si presenta per prima.

Elemento in carta: Sostituire ogni 100 ore di esercizio oppure ogni anno, a seconda della scadenza che si presenta per prima.

Nota: Pulite l'elemento filtrante più frequentemente (ogni poche ore) se l'ambiente di lavoro è estremamente polveroso o sabbioso.

Rimozione degli elementi in schiuma sintetica e carta

1. Disinserite il comando della lama (PDF), inserite il freno di stazionamento e girate la chiave di avviamento su “OFF” per spegnere il motore.
2. Aprite il cofano.
3. Pulite l'area intorno al filtro dell'aria per evitare che la sporcizia possa penetrare nel motore provocando seri danni. Svitare il pomello e togliete il coperchio del filtro dell'aria (Fig. 27).

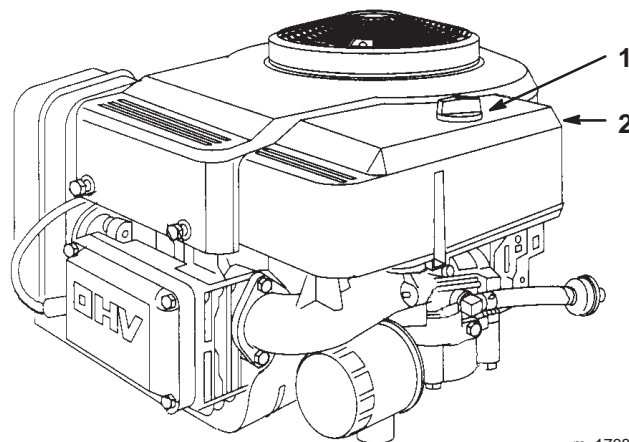

m-1798

Figura 27

- | | |
|-------------|-----------------------------------|
| 1. Manopola | 2. Coperchio del filtro dell'aria |
|-------------|-----------------------------------|

4. Staccate con cautela l'elemento in schiuma sintetica dall'elemento di carta (Fig. 28).



Figura 28

1. Elemento in schiuma sintetica 2. Elemento in carta

5. Svitare il dado di gomma e togliete l'elemento in carta (Fig. 29).

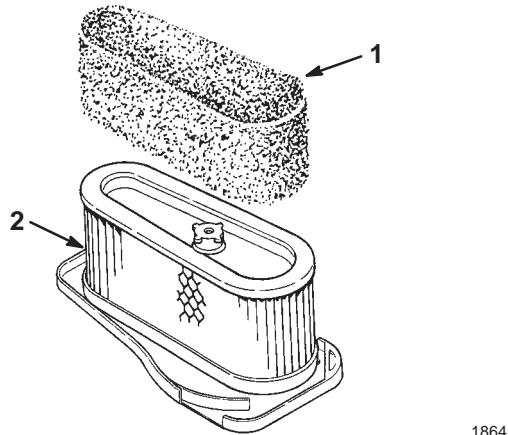

Figura 29

1. Dado di gomma 2. Elemento in carta

Pulizia degli elementi in schiuma sintetica e carta

1. Elemento in schiuma sintetica
 - A. Lavate l'elemento in schiuma sintetica con acqua calda e sapone. Dopo aver lavato l'elemento, asciugatelo accuratamente.
 - B. Asciugate l'elemento strizzandolo con un panno pulito.
 - C. Applicate una o due gocce d'olio sull'elemento (Fig. 30). Schiacciate l'elemento per distribuire l'olio.

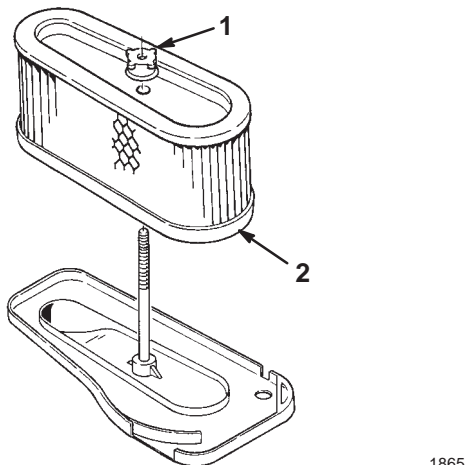
Importante: Sostituite l'elemento in schiuma sintetica nel caso in cui sia danneggiato o usurato.



Figura 30

1. Elemento in schiuma sintetica 2. Olio

2. Elemento in carta
 - A. Battete leggermente l'elemento su una superficie piana per rimuovere polvere e sporcizia (Fig. 31).
 - B. Controllate che l'elemento non sia usurato, pellicola d'olio, e che la tenuta in gomma non sia danneggiata.

Controllo del livello dell'olio

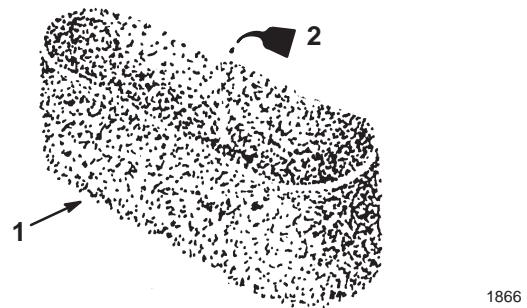
1. Parcheggiate la macchina su una superficie piana, disinserite il comando della lama (PDF), inserite il freno di stazionamento e girate la chiave di avviamento su "OFF" per spegnere il motore.
2. Aprite il cofano.
3. Pulite l'asta di livello (Fig. 32) in modo che la sporcizia non possa penetrare nel foro di rifornimento danneggiando il motore.
4. Svitare l'asta di livello dell'olio e pulitela (Fig. 32).
5. Infilate a fondo l'asta di livello nel tubo di rifornimento, senza avvitare (Fig. 32). Estraete l'asta e controllate l'estremità metallica. Se il livello dell'olio è basso, aggiungete olio nel tubo di rifornimento solamente quanto basta affinché il livello raggiunga il segno "FULL".

Importante: Non riempite eccessivamente d'olio il carter, altrimenti si può danneggiare il motore.

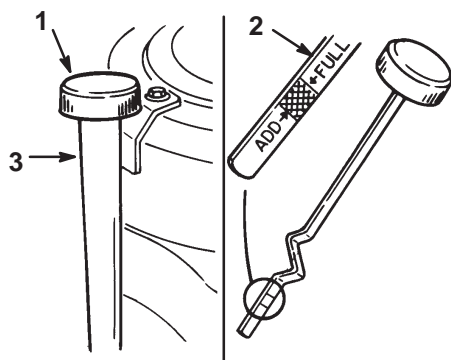

1868

Figura 32

1. Asta di livello dell'olio
2. Estremità metallica
3. Tubo di rifornimento

Cambio/spurgo dell'olio

1. Avviate il motore e lasciatelo funzionare per cinque minuti. L'olio caldo si spurga con maggiore facilità.
2. Per garantire uno spurgo completo, parcheggiate la macchina in modo che il lato anteriore destro sia leggermente più basso rispetto al lato sinistro. Disinserite il comando della lama (PDF), inserite il freno di stazionamento e portate la chiave di avviamento su "OFF" per spegnere il motore. Togliete la chiave.
3. Aprite il cofano.
4. Posizionate un contenitore sotto l'astina di livello/tubo di rifornimento e togliete il tappo di spurgo (Fig. 33).
5. Dopo aver spurgato completamente l'olio, installate il tappo di spurgo.
Nota: Consegnate l'olio usato ad un centro di raccolta autorizzato.
6. Cambiate il filtro dell'olio (Fig. 34).
7. Versate circa l'80% della quantità indicata d'olio nel tubo di rifornimento (Fig. 32). Controllate quindi il livello dell'olio; fate riferimento a Controllo del livello dell'olio, pagina 38, punti 4-5.



Figura 33

1. Tappo di spurgo dell'olio 2. Astina di livello/tubo di rifornimento

Sostituzione del filtro dell'olio — Intervallo di manutenzione/Specifiche

Sostituite il filtro dell'olio ogni 50 ore oppure ad ogni cambio dell'olio.

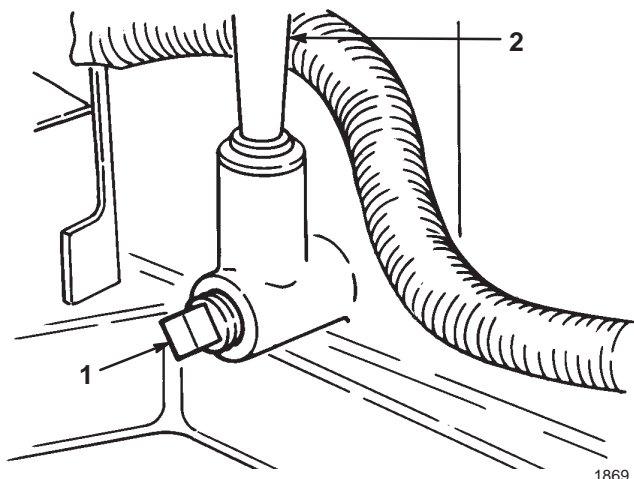
Nota: Cambiate l'olio più spesso in ambiente sporco o polveroso.

1. Spurgate l'olio dal motore; fate riferimento a Cambio/spurgo dell'olio, pagina 38.
2. Togliete il vecchio filtro e pulite la superficie della guarnizione dell'adattatore del filtro (Fig. 34).
3. Applicare un sottile strato di olio nuovo alla guarnizione di gomma del nuovo filtro (Fig. 34).



Figura 34

1. Filtro dell'olio 3. Adattatore
2. Guarnizione

4. Installate il filtro sostitutivo sul relativo adattatore. Girate il filtro dell'olio in senso orario finché la guarnizione di gomma non tocca l'adattatore del filtro, quindi serrate il filtro di un altro 1/2 giro (Fig. 34).
5. Versate l'80% circa della quantità d'olio indicata nel tubo di rifornimento dell'olio (Fig. 32). Controllate il livello dell'olio; fate riferimento a Controllo del livello dell'olio, pagina 38, punti 4 e 5.

Lama di taglio

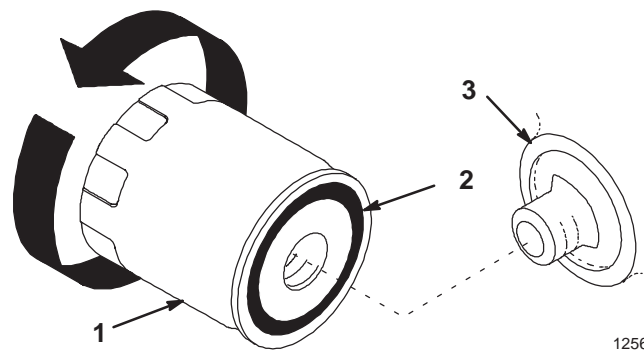
Per garantire una maggiore qualità di taglio, tenete sempre la(e) lama(e) affilata(e). Per una maggiore comodità di affilatura e sostituzione è preferibile conservare almeno una lama di ricambio.

! AVVERTENZA

PERICOLO POTENZIALE

- Una lama usurata o danneggiata può spezzarsi scagliando frammenti contro i passanti o l'operatore.

COSA PUO' SUCCEDERE

- I frammenti della lama possono colpire l'operatore oppure eventuali passanti provocando gravi lesioni o la morte.

COME EVITARE IL PERICOLO

- Controllate periodicamente che la lama non sia usurata o danneggiata. Sostituite immediatamente la lama nel caso in cui sia usurata o danneggiata.

Controllo della(e) lama(e)

1. Rimuovete il tosaerba; fate riferimento a Rimozione del tosaerba, pagina 41.
2. Controllate i taglienti (Fig. 35). Se i taglienti non sono affilati o presentano bave, togliete la(e) lama(e) ed affilatela(e). Fate riferimento a Affilatura della(e) lama(e) a pagina 41.
3. Controllate la(e) lama(e), in particolare l'area curva (Fig. 35). In caso di danni, usura o scanalature nell'area (Fig. 35), montate immediatamente una nuova lama.

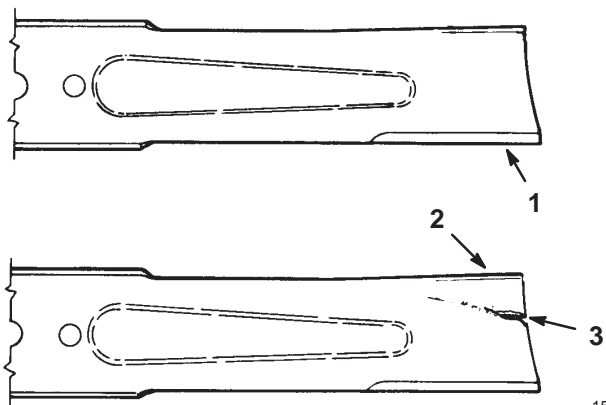

Figure 35

- | | |
|---------------|----------------------|
| 1. Tagliente | 3. Usura/scanalatura |
| 2. Area curva | |

151

Rimozione della lama

1. Rimuovete il tosaerba; fate riferimento a Rimozione del tosaerba, pagina 41.
2. Ribaltate il tosaerba con cautela.
3. Togliete il bullone (chiave da 5/8"), la rondella curva e la lama (Fig. 36). In sede di rimozione del bullone, per bloccare la lama è possibile posizionare un blocco di legno tra la lama ed il tosaerba.
4. Controllate tutte le parti e sostituitele nel caso in cui siano difettose o danneggiate.



Figura 36

- | | |
|------------|------------------------------|
| 1. Bullone | 4. Rondella curva |
| 2. Lama | 5. Rinforzo (solo Recycler®) |
| 3. Albero | |

m-1886

Affilatura della(e) lama(e)

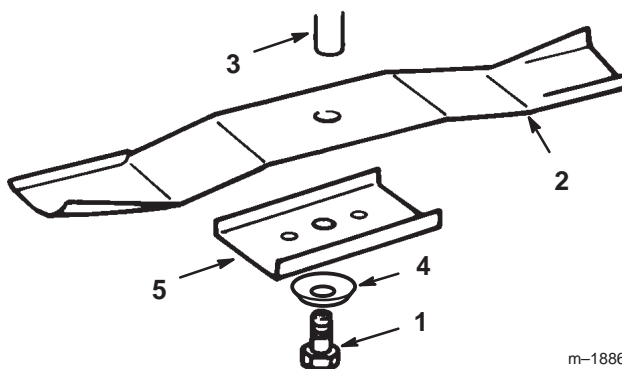
1. Affilate i taglienti ad entrambe le estremità della lama con una lima (Fig. 37). Rispettate l'angolazione originale. La lama conserva il proprio equilibrio soltanto se viene rimossa una quantità uguale di materiale da entrambi i taglienti.



Figura 37

1. Affilate all'angolazione originale

2. Controllate l'equilibrio della lama posizionandola su un bilanciatore (Fig. 38). Se la lama rimane in posizione orizzontale, è equilibrata e può essere utilizzata. In caso contrario, limate soltanto il retro della lama. Ripetete la procedura finché la lama non è perfettamente equilibrata.



Figura 38

1. Lama
2. Bilanciatore

Installazione della(e) lama(e)

1. Installate la lama, il fermo, la rondella curva (lato concavo verso la lama) ed il bullone della lama (Fig. 36).

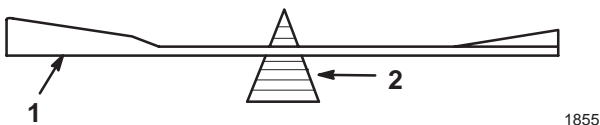
Importante: Per garantire un taglio corretto, la parte curva della lama deve essere rivolta verso il lato interno del tosaerba.

2. Serrate il bullone della lama a 61–81 Nm (45–60 ft–lbs.).

Rimozione del tosaerba

1. Parcheggiate la macchina su una superficie piana, disinserite il comando della lama (PDF), inserite il freno di stazionamento e girate la chiave di avviamento su “OFF” per spegnere il motore.
2. Togliete la chiave dall'interruttore di avviamento e staccate il cavo della candela.
3. Portate la leva di regolazione dell'altezza di taglio (sollevamento scocca) nella tacca “D”.
4. Togliete la molla della leva di regolazione dell'altezza di taglio dal bullone di fissaggio (Fig. 39) con l'attrezzo in dotazione alla macchina. La molla si trova fra il telaio e la ruota posteriore destra.



Figura 39

1. Molla
2. Bullone
3. Attrezzo

1851

ATTENZIONE

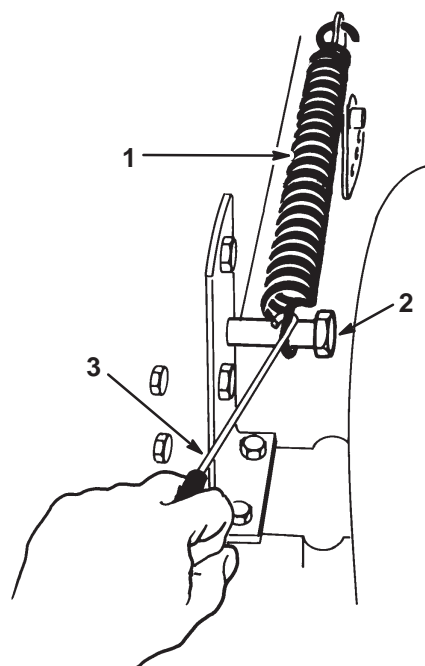
PERICOLO POTENZIALE

- La molla della leva di regolazione dell'altezza di taglio (sollevamento scocca) è sotto tensione.

COSA PUO' SUCCEDERE

- Rimuovendo il tosaerba, questo meccanismo caricato a molla può scattare improvvisamente provocando gravi lesioni all'operatore oppure alle persone nelle vicinanze.

COME EVITARE IL PERICOLO

- Portate la leva di regolazione dell'altezza di taglio (sollevamento scocca) in posizione "D" e togliete la molla della leva per scaricare la tensione della molla.

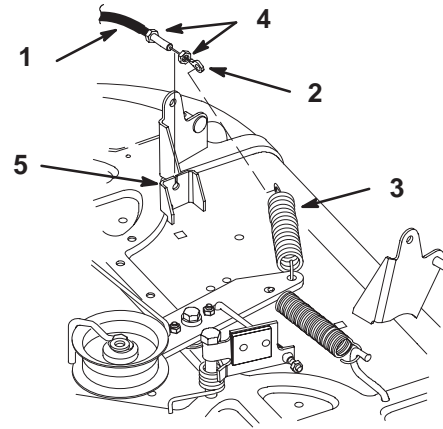

2384

Figura 40

- | | |
|-------------------------------------|------------------------|
| 1. Cavo di comando della lama (PDF) | 3. Molla del tenditore |
| 2. Estremità ad anello | 4. Controdado |
| 5. Staffa di montaggio | |

5. Portate la leva di regolazione dell'altezza di taglio (sollevamento scocca) nella tacca "A".
6. Sganciate l'estremità ad anello del cavo di comando della lama (PDF) dalla molla del tenditore (Fig. 40).
7. Togliete il controdado dal cavo di comando della lama (PDF) presso la staffa di montaggio. Sfilate il cavo dalla staffa (Fig. 40).
8. Estraiete completamente il cavo e disponetelo all'interno della guida nel telaio in modo che non resti impigliato su cinghie di trasmissione o pulegge.

9. Togliete i bulloni ed i dadi di bloccaggio, quindi estraete le due staffe di montaggio del perno del tosaerba dall'assale anteriore (Fig. 41).

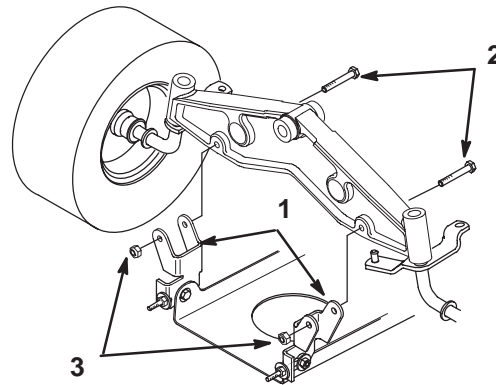

m-4630

Figura 41

- | | |
|---------------------------------|--------------------------------|
| 1. Staffa di montaggio girevole | 2. Bullone da 5/16-18 x 2-1/2" |
| | 3. Dado di bloccaggio |

10. Togliete la coppiglia e la rondella dall'estremità dell'asta lunga (Fig. 42). Sfilate l'asta dal perno di montaggio del tosaerba. Ripetete l'operazione sull'altro lato del tosaerba.
11. Togliete la coppiglia e la rondella dalla staffa di livellamento del tosaerba (Fig. 42). Sfilate la staffa del perno di montaggio. Reinstallate la coppiglia e la rondella per il rimessaggio.
12. Ruotate la staffa di livellamento verso l'alto, in direzione del telaio, ed agganciate l'asta lunga in uno dei fori. Fissate l'asta lunga con la rondella e la coppiglia. Ripetete la procedura sull'altro lato del tosaerba.
13. Muovete la leva di regolazione dell'altezza di taglio (sollevamento scocca) nella tacca "D". Agganciate la molla sul perno di montaggio per il rimessaggio (Fig. 39).



Figura 42

- | | |
|---------------------------|------------------------------------|
| 1. Coppiglia e rondella | 4. Perno di montaggio del tosaerba |
| 2. Asta lunga | |
| 3. Staffa di livellamento | |

14. Togliete la cinghia del tosaerba dalla puleggia inferiore del motore (Fig. 43). Facendo attenzione, flettete la(e) guida(e) della cinghia quanto basta per allontanarla(e) dalla puleggia e togliete la cinghia. Qualora la rimozione della cinghia risulti troppo difficoltosa, allentate i bulloni ed i dadi che fissano le guide della cinghia.

Importante: Non piegate eccessivamente la(e) guida(e) della cinghia rispetto alla puleggia, altrimenti la cinghia non funzionerà correttamente quando verrà reinstallato il tosaerba.

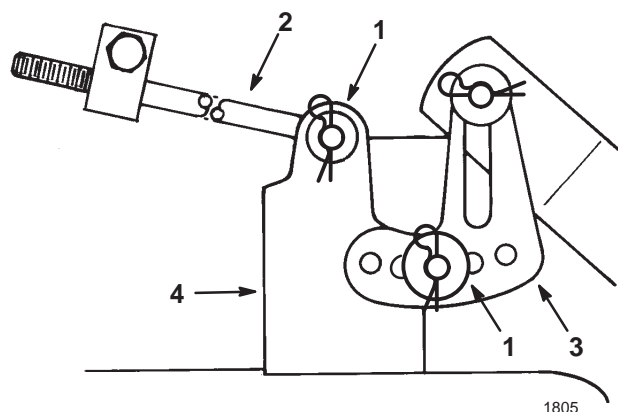

Figura 43

Vista dall'alto

- | | |
|-------------------------|------------------------|
| 1. Cinghia del tosaerba | 3. Guide della cinghia |
| 2. Puleggia del motore | |

15. Girate completamente le ruote anteriori verso sinistra. Spostate verso destra il tosaerba per completare la rimozione.

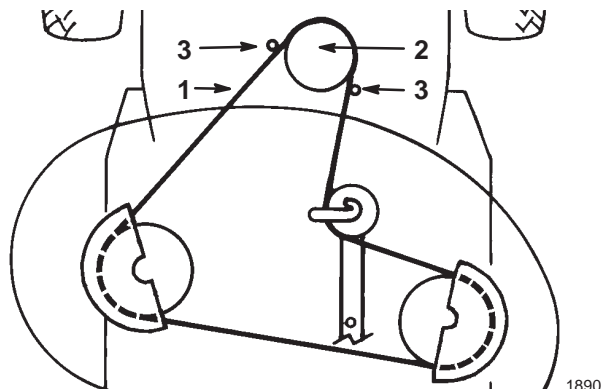
Installazione del tosaerba

1. Parcheggiate la macchina su una superficie piana, disinserite il comando della lama (PDF), inserite il freno di stazionamento e girate la chiave di avviamento su "OFF" per spegnere il motore.
2. Togliete la chiave dall'interruttore di avviamento e staccate il cavo della candela.
3. Girate completamente le ruote anteriori verso sinistra. Infilate il tosaerba sotto il telaio dal lato destro.
4. Togliete la cinghia del tosaerba dalla puleggia inferiore del motore (Fig. 43). Facendo attenzione, flettete la(e) guida(e) della cinghia quanto basta per allontanarla(e) dalla puleggia e togliete la cinghia. Qualora la rimozione della

cinghia risulti troppo difficoltosa, allentate i bulloni ed i dadi che fissano le guide della cinghia.

Importante: Non piegate eccessivamente la(e) guida(e) della cinghia rispetto alla puleggia. Il gioco max tra la(e) guida(e) ed il bordo della puleggia deve essere 3,2 mm (1/8") affinché la cinghia resti in posizione sulla puleggia durante il funzionamento. Qualora il gioco sia superiore a 3,2 mm (1/8"), regolate la(e) guida(e) e serratela(e) saldamente. La(e) guida(e) non deve(devono) toccare la puleggia.

5. Installate le staffe di montaggio del perno del tosaerba sull'assale anteriore utilizzando i bulloni ed i dadi di bloccaggio (Fig. 44).



Figura 44

- | | |
|---------------------------------|-----------------------|
| 1. Staffa di montaggio girevole | 3. Dado di bloccaggio |
| 2. Bullone da 5/16-18 x 2-1/2" | |

6. Portate la leva di regolazione dell'altezza di taglio (sollevamento scocca) nella tacca "A".

7. Infilate l'estremità dell'asta lunga nel foro del perno di montaggio del tosaerba (Fig. 45). Fissate l'asta in posizione con la rondella e la coppiglia. Ripetete l'operazione sull'altro lato del tosaerba.
8. Montate la staffa scanalata di livellamento del tosaerba sul perno sul braccio di regolazione dell'altezza (Fig. 45). Fissate il tosaerba con la coppiglia e la rondella. Ripetete l'operazione sull'altro lato del tosaerba.

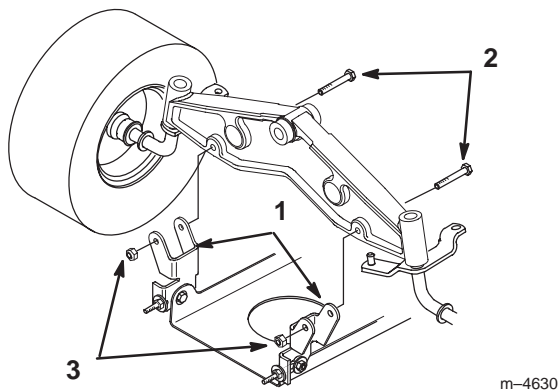

Figura 45

- | | |
|---------------------------|------------------------------------|
| 1. Coppiglia e rondella | 4. Perno di montaggio del tosaerba |
| 2. Asta lunga | |
| 3. Staffa di livellamento | |

9. Guardate sotto il trattore ed estraete il cavo di comando della lama (PDF) annidato all'interno della guida del telaio.

10. Togliete il primo controdado ed avvitate a fondo il secondo controdado sul cavo di comando della lama (PDF). Infilate il cavo nella scanalatura nella staffa della scocca ed avvitate il secondo controdado sul cavo (Fig. 46).

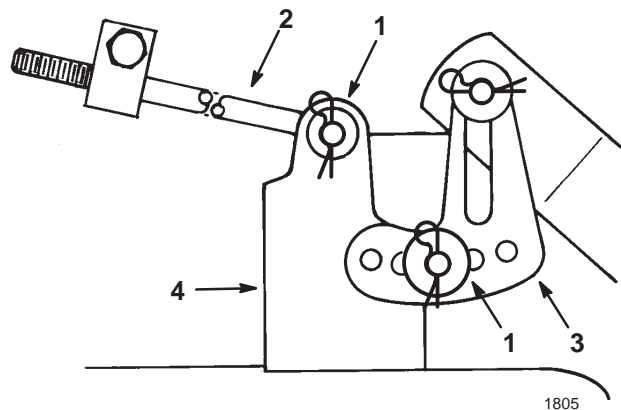
11. Agganciate l'estremità del cavo di comando della lama (PDF) sulla molla del tenditore (Fig. 46).

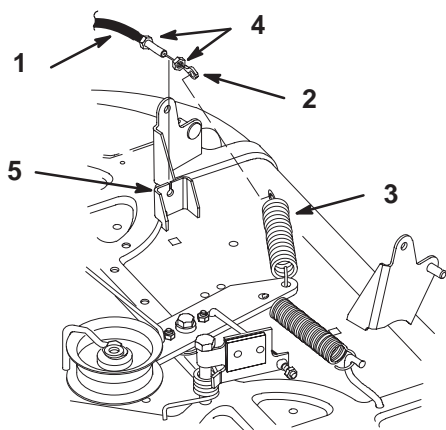

2384

Figura 46

- | | |
|-------------------------------------|------------------------|
| 1. Cavo di comando della lama (PDF) | 3. Molla del tenditore |
| 2. Estremità ad anello | 4. Controdado |
| | 5. Staffa di montaggio |

12. Inserite il cavo di comando della lama (PDF) sul cruscotto. Misurate la distanza tra i ganci della molla del tenditore (Fig. 47). Regolate i controdadi in modo da ottenere una distanza di 150 mm (6") (Fig. 47).

13. Serrate saldamente i controdadi e disinserite il comando della lama (PDF).

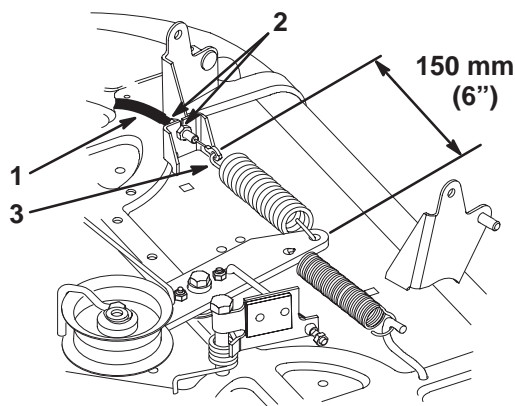

2385

Figura 47

- | | |
|-------------------------------------|------------------------|
| 1. Cavo di comando della lama (PDF) | 2. Controdado |
| | 3. Molla del tenditore |

14. Inserite la leva di regolazione dell'altezza di taglio (sollevamento scocca) nella tacca "D" per agevolare l'installazione della molla della leva di regolazione dell'altezza di taglio.
15. Agganciate la molla della leva di regolazione dell'altezza di taglio sul bullone di fissaggio (Fig. 39) utilizzando l'attrezzo in dotazione alla macchina.
16. Controllate il livello della lama da un lato all'altro; fate riferimento a Livellamento laterale del tosaerba, pagina 46.

Cinghia di trasmissione della lama

Rimozione della cinghia di trasmissione della lama

1. Rimuovete il tosaerba; fate riferimento a Rimozione del tosaerba, pagina 41.
2. Togliete le viti di montaggio dei carter della puleggia ed i carter da entrambe le pulegge della lama (Fig. 48).
3. Allentate il bullone ed il dado che fissano la puleggia folle e la guida della cinghia (senza rimuoverli) (Fig. 48).
4. Togliete la cinghia dalle pulegge.

Installazione della cinghia di trasmissione della lama

1. Installate la nuova cinghia intorno alle pulegge della lama e sotto la guida della cinghia sulla puleggia folle.
2. Posizionate la guida della cinghia della puleggia folle in modo che sia rivolta verso sinistra, a 90° dal braccio del tenditore (Fig. 48). Serrate saldamente il bullone di montaggio ed il dado di bloccaggio che fissano la puleggia e la guida della cinghia.

3. Installate i coperchi destro e sinistro delle pulegge con le viti di montaggio (Fig. 48).
4. Installate il tosaerba; fate riferimento ad Installazione del tosaerba, pagina 43.



Figura 48

Vista dall'alto

- | | |
|---|-------------------------|
| 1. Carter della puleggia | 3. Cinghia del tosaerba |
| 2. Posizione della guida della cinghia della puleggia folle | |

Livellamento laterale del tosaerba

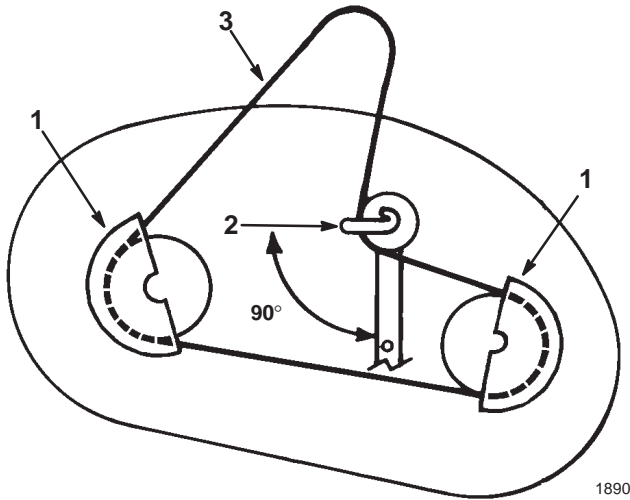
Le lame del tosaerba devono essere livellate da lato a lato. Il livellamento deve essere controllato ogni volta che si installa il tosaerba oppure quando il taglio è irregolare. Prima di livellare il tosaerba, gonfiate i pneumatici anteriori e posteriori alla pressione raccomandata. Fate riferimento a “Pressione dei pneumatici” (pagina 26) nella sezione Manutenzione.

1. Parcheggiate la macchina su una superficie piana, disinserite il comando della lama (PDF), inserite il freno di stazionamento e girate la chiave di avviamento su “OFF” per spegnere il motore.
2. Togliete la chiave dall'interruttore di avviamento e staccate il cavo della candela.
3. Portate la leva di regolazione dell'altezza di taglio (sollevamento scocca) nella tacca “C”.
4. Ruotate con cautela la(e) lama(e) da un lato all'altro (Fig. 49). Misurate la distanza tra i taglienti esterni e la superficie piatta (Fig. 49). Qualora entrambe le misure non siano inferiori a 4,8 mm (3/16”) è necessaria una regolazione; fate riferimento ai punti 5 e 6.



Figura 49

- | | |
|----------------------|-----------------|
| 1. Lama lato-lato | 3. Misurare qui |
| 2. Taglienti esterni | |

5. Togliete la coppiglia e la rondella dalla staffa di livellamento (Fig. 50). Per livellare la(e) lama(e), riposizionate la staffa di livellamento in un altro foro, quindi installate la coppiglia e la rondella (Fig. 50). Il foro anteriore corrisponde ad una minore altezza della lama, mentre il foro posteriore corrisponde ad un'altezza maggiore. Ripetete la procedura sull'altro lato.

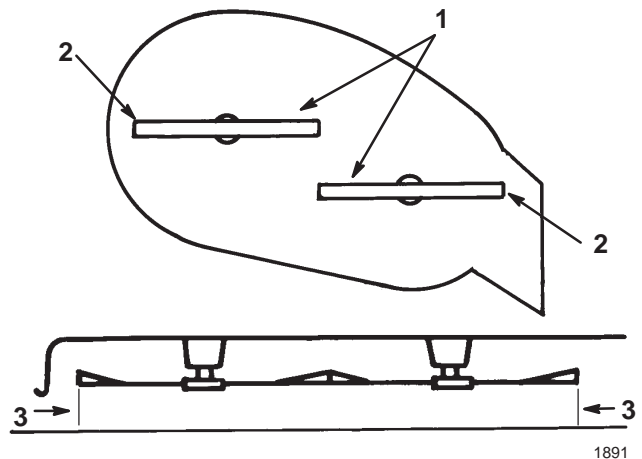

Figura 50

- | | |
|---------------------------|------------------------------------|
| 1. Coppiglia e rondella | 4. Perno di montaggio del tosaerba |
| 2. Asta lunga | |
| 3. Staffa di livellamento | |

6. Controllate il livellamento anteriore-posteriore della lama; fate riferimento a Livellamento anteriore-posteriore della lama, pagina 47.

Livellamento anteriore-posteriore della lama

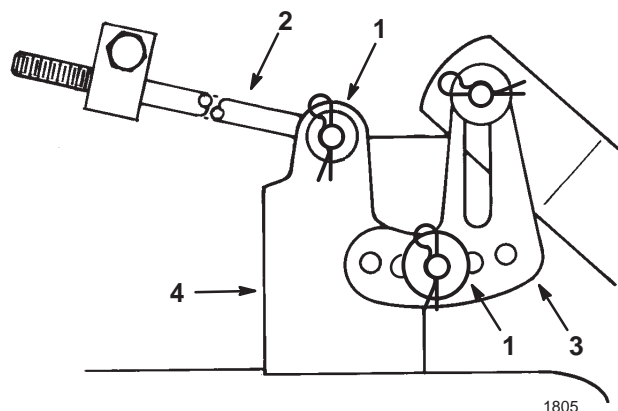
Controllate il livellamento anteriore-posteriore della lama ogni volta che installate il tosaerba. Prima di effettuare il controllo, gonfiate i pneumatici anteriori e posteriori alla pressione raccomandata. Fate riferimento a "Pressione dei pneumatici" (pagina 26) nella sezione Manutenzione. Se il lato anteriore del

tosaerba è più basso di 3,5–10,5 mm (1/8"–3/8") rispetto al lato posteriore, regolate l'inclinazione della lama procedendo nel seguente modo:

1. Parcheggiate la macchina su una superficie piana, disinserite il comando della lama (PDF), inserite il freno di stazionamento e girate la chiave di avviamento su "OFF" per spegnere il motore.
2. Togliete la chiave dall'interruttore di avviamento e staccate il cavo della candela.
3. Controllate e regolate il livellamento laterale della lama; fate riferimento a Livellamento laterale della lama, pagina 46.
4. Portate la leva di regolazione dell'altezza di taglio (sollevamento scocca) nella tacca "C".
5. Misurate la sporgenza dell'asta dal lato anteriore del blocco di regolazione ai lati del telaio (Fig. 51). Se il valore non è 15,9 mm (5/8"), togliete la coppiglia e la rondella all'estremità dell'asta (Fig. 51) e ruotate l'asta fino ad ottenere una sporgenza di 15,9 mm (5/8"). Installate l'estremità dell'asta nel foro del perno di montaggio del tosaerba e fissatela con la coppiglia e la rondella. Ripetete la procedura sull'altro lato del tosaerba.
6. Controllate il livellamento anteriore-posteriore della lama misurando la distanza tra il fondo del tosaerba (anteriore centro e posteriore centro) e la superficie piana (Fig. 52). Nel caso in cui il lato anteriore del tosaerba sia più basso di 3,5–10,5 mm (1/8"–3/8") rispetto a quello inferiore è necessario effettuare una regolazione.



Figura 51

- | | |
|--------------------------|------------------------------------|
| 1. Blocco di regolazione | 4. Perno di montaggio del tosaerba |
| 2. Asta lunga | |
| 3. Coppiglia e rondella | |

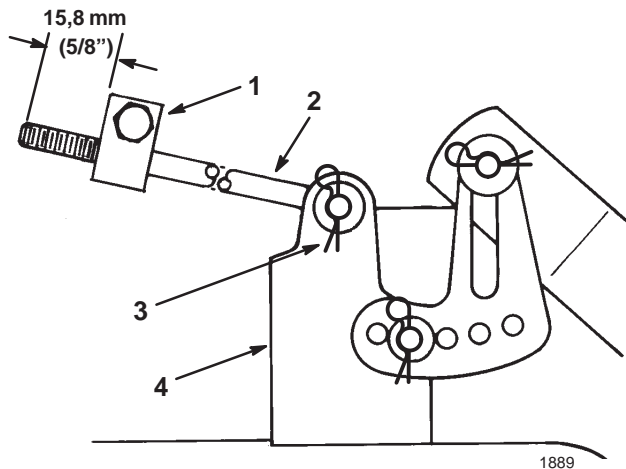

Figura 52

- | | |
|----------------------------|-----------------------------|
| 1. Misura anteriore centro | 2. Misura posteriore centro |
|----------------------------|-----------------------------|

7. Per regolare il livellamento anteriore-posteriore della lama, allentate leggermente i bulloni di montaggio della piastra anteriore (Fig. 53).
8. Ruotate i dadi di bloccaggio sui bulloni per cambiare la regolazione (Fig. 53). Per sollevare il lato anteriore del tosaerba, serrate i dadi di bloccaggio dei bulloni. Per abbassare il lato anteriore del tosaerba, allentate i dadi di bloccaggio dei bulloni.
9. Dopo aver regolato allo stesso modo entrambi i dadi di bloccaggio dei bulloni, ricontrollate il livellamento anteriore-posteriore. Continuate la regolazione finché la punta anteriore della lama non è 0-9,2 mm (0-3/8") più bassa rispetto alla punta posteriore della lama (Fig. 53).
10. Quando il livellamento anteriore-posteriore è corretto, serrate i bulloni di montaggio della piastra girevole (Fig. 53).

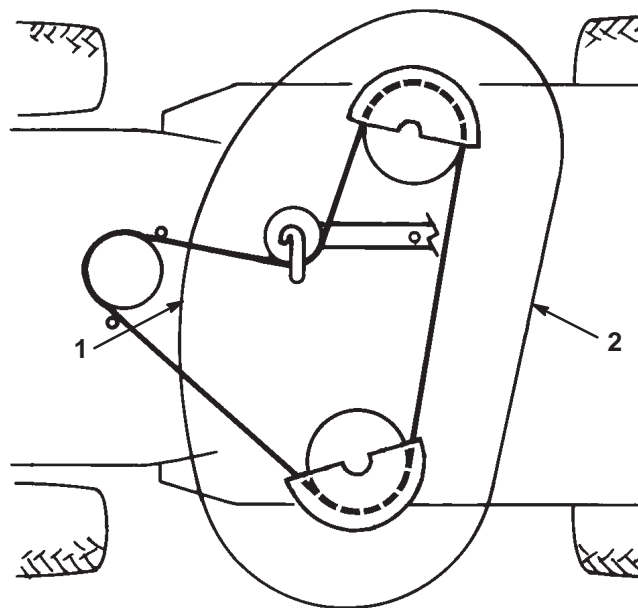

Figura 53

- | | |
|--|-----------------------------------|
| 1. Bullone di montaggio della piastra girevole | 2. Dado di bloccaggio del bullone |
|--|-----------------------------------|

11. Se il livellamento anteriore-posteriore è corretto, ricontrollate il livellamento laterale del tosaerba; fate riferimento a Livellamento laterale del tosaerba, pagina 46.

Lavaggio del sottoscocca del tosaerba

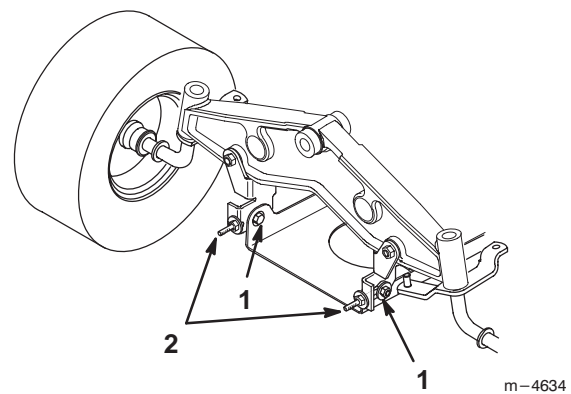
Dopo ogni utilizzo, lavate il sottoscocca del tosaerba per prevenire l'accumulo di residui d'erba ed ottenere una migliore qualità di taglio e dispersione dei residui.

1. Parcheggiate la macchina su una superficie piana, disinserite la presa di forza (PDF), inserite il freno di stazionamento e spegnete il motore portando la chiave di avviamento in posizione "OFF".
2. Collegate il raccordo (non in dotazione) al raccordo di lavaggio del tosaerba ed aprite l'acqua ad alta pressione (Fig. 54).
3. Abbassate il tosaerba all'altezza di taglio minima.
4. Sedetevi sul sedile ed avviate il motore. Inserite la presa di forza (PDF) e fatela funzionare per uno-tre minuti.
5. Disinserite la presa di forza (PDF) e portate la chiave di avviamento in posizione "OFF" per spegnere il motore.
6. Chiudete l'acqua e staccate il raccordo dal flessibile e dal raccordo di lavaggio.
7. Riavviate il tosaerba e fatelo funzionare per uno-tre minuti per eliminare l'acqua in eccesso.

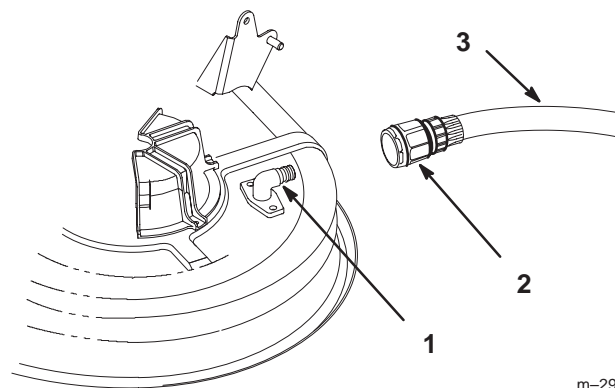

m-2921

Figura 54

1. Raccordo di lavaggio
2. Raccordo (non in dotazione)
3. Flessibile

AVVERTENZA

PERICOLO POTENZIALE

- **Un eventuale raccordo di lavaggio rotto o mancante può esporre voi ed altre persone al rischio di essere colpiti da oggetti o di contatto con la lama.**

COSA PUO' SUCCEDERE

- **Il contatto con oggetti scagliati o con la lama può provocare gravi lesioni o morte.**

COME EVITARE IL PERICOLO

- **Sostituire immediatamente un eventuale raccordo rotto o mancante prima di riutilizzare il tosaerba.**
- **Tappare il/i foro/i del tosaerba con bulloni e dadi di bloccaggio.**
- **Non infilare mai le mani o i piedi sotto il tosaerba o nelle aperture del tosaerba.**

Pulizia e rimessaggio

1. Disinserite la presa di forza (PDF), inserite il freno di stazionamento e spegnete il motore portando la chiave di avviamento in posizione "OFF". Togliete la chiave.
2. Eliminate residui d'erba, sporcizia e fanghiglia dalle parti esterne della macchina, in particolare dal motore. Pulite accuratamente da paglia e sporcizia la testata e l'alloggiamento della ventola.

Importante: La macchina può essere lavata con detergente neutro ed acqua. **NON UTILIZZATE LANCE AD ALTA PRESSIONE. In caso contrario si può danneggiare l'impianto elettrico o rimuovere il grasso necessario per la lubrificazione dei punti di attrito. Non utilizzate una quantità d'acqua eccessiva, in particolare in prossimità di quadro di comando, luci, motore e batteria.**

3. Controllate il freno; fate riferimento a Freno, pagina 27.
4. Controllate il filtro dell'aria; fate riferimento a Filtro dell'aria, pagina 35.
5. Ingrassate il telaio; fate riferimento a ingrassaggio e lubrificazione, pagina 26.
6. Cambiate l'olio del carter; fate riferimento a Olio motore, pagina 37.
7. Togliete la(e) candela(e) e controllatene lo stato; fate riferimento a Candela, pagina 32. Con la(e) candela(e) staccata(e) dal motore, versate due gocce d'olio motore nel(i) foro(i) della(e) candela(e). Attivate il motorino di avviamento per distribuire l'olio nel cilindro. Installate la(e) candela(e); fate riferimento a Candela, pagina 32. Non installate il cavo sulla(e) candela(e).

8. Togliete la batteria dal telaio, controllate il livello dell'elettrolito e ricaricatela; fate riferimento a Batteria, pagina 30. Non collegate i cavi della batteria ai morsetti durante il rimessaggio.

Importante: Ricaricate completamente la batteria per prevenire danni ed il congelamento a temperature inferiori a 0°C (32°F). A temperature inferiori a 4°C (40°F), una batteria completamente carica conserva la propria carica per 50 giorni circa. A temperature superiori a 4°C (40°F), controllate il livello dell'acqua nella batteria e ricaricatela ogni 30 giorni.

9. Controllate la pressione dei pneumatici; fate riferimento a Pressione dei pneumatici, pagina 26.
10. Preparate la macchina per il rimessaggio nel seguente modo se prevedete di non utilizzarla per almeno 30 giorni.

A. Aggiungete uno stabilizzatore/ condizionatore a base di petrolio al carburante nel serbatoio. Seguite le istruzioni del produttore dello stabilizzatore. (1 oz./ga). **Non utilizzate uno stabilizzatore a base di alcool (etanolo o metanolo).**

Nota: Lo stabilizzatore/condizionatore è più efficace se mescolato a benzina fresca ed utilizzato sempre.

- B. Fate funzionare il motore per distribuire la benzina condizionata nell'impianto di alimentazione (5 minuti).
- C. Spegnete il motore, lasciatelo raffreddare e spurgate il serbatoio del carburante; fate riferimento a Serbatoio del carburante, pagina 34.
- D. Riavviate il motore e fatelo funzionare finché non si spegne.
- E. Avviate o adescate il motore. Fate funzionare il motore finché non si spegne. Se presente, azionate diverse volte l'adescatore per accertarvi che non sia rimasto carburante nel sistema di adescamento.
- F. Smaltite il carburante nel rispetto dell'ambiente. Riciclatelo in conformità alle leggi locali.

Importante: Non conservate il carburante stabilizzato/condizionato per più di 90 giorni.

- 11. Controllate e serrate tutti i bulloni, i dadi e le viti. Riparate o sostituite le parti difettose o danneggiate.
- 12. Ritoccate tutti i graffi o le superfici sverniciate. La vernice può essere ordinata ad un Centro di Assistenza Autorizzato.
- 13. Rimessate la macchina in una rimessa od in un deposito pulito ed asciutto. Togliete la chiave dell'interruttore di avviamento e conservatela in un luogo facilmente ricordabile. Coprite la macchina con un telo per proteggerla e mantenerla pulita.

Individuazione dei problemi

PROBLEMA	CAUSE PROBABILI	RIMEDI
Lo starter non funziona	<ol style="list-style-type: none"> 1. Presa di forza (PDF) INSERITA. 2. Il freno di stazionamento non è inserito. 3. La batteria è scarica. 4. I collegamenti elettrici sono corrosi o allentati. 5. Il fusibile è bruciato. 6. Il relè o l'interruttore sono difettosi. 	<ol style="list-style-type: none"> 1. DISINSERITE la presa di forza (PDF). 2. Inserite il freno di stazionamento. 3. Caricate la batteria. 4. Controllate il contatto dei collegamenti elettrici. 5. Sostituite il fusibile. 6. Rivolgetevi ad un Centro di Assistenza Autorizzato.
Il motore non si avvia, ha difficoltà di avviamento o perde potenza.	<ol style="list-style-type: none"> 1. L'operatore non è seduto. 2. Il serbatoio del carburante è vuoto. 3. Il filtro dell'aria è sporco. 4. Il cavo della candela è allentato o staccato. 5. La candela è sporca, imbrattata o ha una luce errata. 6. Lo starter non è disinserito. 7. Sporczia nel filtro del carburante. 8. Il minimo è troppo basso, oppure la miscela non è corretta. 9. C'è sporco, acqua o carburante troppo vecchio nel sistema di alimentazione. 	<ol style="list-style-type: none"> 1. Sedetevi sul sedile. 2. Rifornimento serbatoio di carburante. 3. Pulite o sostituite l'elemento del filtro dell'aria. 4. Installate il cavo sulla candela. 5. Installate una candela nuova, con gli elettrodi alla giusta distanza. 6. Regolate il cavo dell'acceleratore. 7. Sostituite il filtro del carburante. 8. Regolate il minimo e la relativa miscela. 9. Rivolgetevi ad un Centro di Assistenza Autorizzato.

PROBLEMA	CAUSE PROBABILI	RIMEDI
Il motore perde potenza.	<ol style="list-style-type: none"> 1. Il motore è sotto sforzo eccessivo. 2. Il filtro dell'aria è sporco. 3. Il livello olio motore è scarso. 4. Le alette di raffreddamento e i passaggi per l'aria sotto il convogliatore sono intasati. 5. La candela è sporca, imbrattata o ha una luce errata. 6. Il foro di sfiato del tappo del carburante è intasato. 7. Sporczia nel filtro del carburante. 8. C'è sporco, acqua o carburante troppo vecchio nel sistema di alimentazione. 	<ol style="list-style-type: none"> 1. Riducete la velocità. 2. Pulite l'elemento filtrante dell'aria. 3. Rabboccate l'olio motore. 4. Rimuovete l'ostruzione da alette di raffreddamento e passaggi per l'aria. 5. Installate una candela nuova, con gli elettrodi alla giusta distanza. 6. Pulitelo o sostituite il tappo serbatoio carburante. 7. Sostituite il filtro del carburante. 8. Rivolgetevi ad un Centro di Assistenza Autorizzato.
Il motore surriscalda.	<ol style="list-style-type: none"> 1. Il motore è sotto sforzo eccessivo. 2. Il livello olio motore è scarso. 3. Le alette di raffreddamento e i passaggi per l'aria sotto il convogliatore sono intasati. 	<ol style="list-style-type: none"> 1. Riducete la velocità. 2. Rabboccate l'olio motore. 3. Rimuovete l'ostruzione da alette di raffreddamento e passaggi per l'aria.
Vibrazioni anomale.	<ol style="list-style-type: none"> 1. La(e) lama(e) è(sono) piegata(e) o disequilibrata(e). 2. Il bullone di fissaggio della lama è allentato. 3. I bulloni di fissaggio del motore sono allentati. 4. Una delle pulegge del motore, del tendicinghia o della lama è allentata. 5. La puleggia del motore è danneggiata. 	<ol style="list-style-type: none"> 1. Sostituite la(e) lama(e). 2. Serrate il bullone di fissaggio della lama. 3. Serrate i bulloni di fissaggio del motore. 4. Serrate la puleggia interessata. 5. Rivolgetevi ad un Centro di Assistenza Autorizzato.

PROBLEMA	CAUSE PROBABILI	RIMEDI
La(e) lama(e) non ruota.	<ol style="list-style-type: none"> 1. La cinghia di trasmissione della lama è usurata, allentata o rotta. 2. La cinghia di trasmissione è uscita dalla puleggia. 	<ol style="list-style-type: none"> 1. Sostituite la cinghia di trasmissione della lama. 2. Installate la cinghia di trasmissione della lama e controllate che la puleggia del tendicinghia e le guide della cinghia siano in posizione corretta.
La trazione non funziona.	<ol style="list-style-type: none"> 1. Il comando di trazione è in posizione "PUSH". 2. La cinghia di trasmissione della trazione è usurata, allentata o rotta. 3. La cinghia di trasmissione è uscita dalla puleggia. 	<ol style="list-style-type: none"> 1. Portate il comando di trazione in posizione "OPERATE". 2. Rivolgetevi ad un Centro di Assistenza Autorizzato. 3. Rivolgetevi ad un Centro di Assistenza Autorizzato.
Altezza di taglio non uniforme.	<ol style="list-style-type: none"> 1. La pressione dei pneumatici non è corretta. 2. Il tosaerba non è livellato. 3. Il sottoscocca del tosaerba è sporco. 	<ol style="list-style-type: none"> 1. Gonfiate i pneumatici alla pressione corretta. 2. Regolate il livellamento laterale ed anteriore-posteriore del tosaerba. 3. Pulite il sottoscocca del tosaerba.