



Count on it.

Käyttöopas

Groundsmaster® 4500-D -vaakatasoleikkuri

Mallinro: 30873—Sarjanro: 314000001 tai suurempi

Mallinro: 30874—Sarjanro: 314000001 tai suurempi



Tämä tuote on asianmukaisten eurooppalaisten direktiivien mukainen. Lisätietoja on erillisessä tuote-kohtaisessa vaatimustenmukaisuusvakuutuksessa.

Koska joillain alueilla on paikallisia, osavaltioita tai liittovaltiollisia säännöksiä, jotka edellyttävät kipinänsammuttimen käyttöä tämän laitteen moottorissa, äänenvaimenninnyksikköön on asennettu kipinänsammutin.

Aidot Toro-kipinänsammuttimet ovat USDA Forestry Servicen hyväksymiä.

Tärkeää: Tässä moottorissa on kipinänsammuttimella varustettu äänenvaimennin. Kalifornian laki (California Public Resource Code Section 4442) kieltää tämän moottorin käytön metsä-, pensaikko- tai ruohopeitteisillä mailla, jos siinä ei ole hyvässä käyttökunnossa pidettyä, kipinänsammuttimella varustettua äänenvaimenninta tai jos moottoria ei ole suojattu, varustettu ja huollettu palovaaran ehkäisemiseksi. Muissa osavaltioissa tai maissa voi olla vastaavia rajoituksia.

Tämä kipinäsytytysjärjestelmä on Kanadan ICES-002 -normin mukainen

Mukana toimitettavassa *moottorin käyttöoppaassa* on Yhdysvaltojen ympäristönsuojelulimeen EPA:han (Environmental Protection Agency) ja Kalifornian päästöjärjestelmien päästöjen valvontasääntöihin sekä kunnossapitoon ja takuuseen liittyviä tietoja. Käyttöoppaita voi tilata moottorin valmistajalta.

▲ VAARA

KALIFORNIA

Lakiesityksen 65 mukainen varoitus Dieselmoottorin tuottamat pakokaasut ja jotkin niiden aineosat sisältävät kemikaaleja, jotka Kalifornian osavaltion tietojen mukaan aiheuttavat syöpää, synnynnäisiä epämuodostumia tai muuta lisääntymiseen liittyvää haittaa.

Akun liitännät, navat ja niihin liittyvät lisävarusteet sisältävät lyijyä ja lyijy-yhdisteitä, joiden tiedetään aiheuttavan syöpää ja haittaavan lisääntymistä. Pese kädet, kun olet käsitellyt näitä osia.

Tämän tuotteen käyttäminen voi altistaa kemikaaleille, jotka Kalifornian osavaltion tietojen mukaan aiheuttavat syöpää, synnynnäisiä epämuodostumia tai muuta lisääntymiseen liittyvää haittaa.

Johdanto

Tämä kone on ajettava vaakatasoleikkuri, joka on tarkoitettu ammattimaiseen kaupalliseen käyttöön. Se on tarkoitettu pääasiassa puistojen, golfkenttien, urheilukenttien ja kaupallisten kiinteistöjen viheralueiden ruohonleikkuuseen. Sitä ei ole tarkoitettu pensaiden leikkuuseen tai ruohon tai muun kasvuston leikkuuseen teiden varsilla eikä maatalouskäyttöön.

Lue nämä tiedot huolellisesti, jotta oppisit käyttämään ja huoltamaan laitetta asianmukaisesti sekä välttämään tapaturmia ja tuotevaurioita. Olet itse vastuussa tuotteen asianmukaisesta ja turvallisesta käytöstä.

Voit ottaa yhteyden Toroon suoraan osoitteessa www.Toro.com, jos tarvitset tietoja tuotteista ja lisävarusteista, lähimmästä jälleenmyyjästä tai jos haluat rekisteröidä tuotteesi.

Aina kun tarvitset huoltoa, alkuperäisiä Toro-varaosia tai lisätietoja, ota yhteys valtuutettuun huoltoliikkeeseen tai Toron asiakaspalveluun. Ota tällöin tuotteen malli- ja sarjanumerot valmiiksi esiin. [Kuva 1](#) näyttää malli- ja sarjanumeron sijainnin ajoyksikön rungon oikeanpuoleisessa etupalkissa. Kirjoita numerot annettuun tilaan.

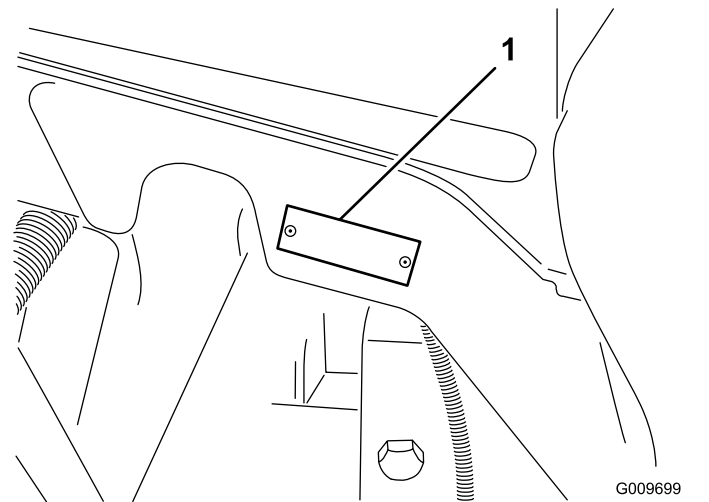

Kuva 1

1. Malli- ja sarjanumeron sijainti

Mallinro: _____

Sarjanro: _____

Tässä käyttöoppaassa esiintyvä varoitusmerkintä (Kuva 2) ilmaisee vaaratilannetta, josta saattaa olla seurauksena vakava tapaturma tai jopa kuolema, jos suositellut varotoimenpiteet laiminlyödään.



Kuva 2
Varoitusmerkintä

g000502

Lisäksi tässä käyttöoppaassa käytetään kahta seuraavaa termiä tietojen korostamiseksi. **Tärkeää** kiinnittää huomiota mekaanisiin erikoistietoihin ja **Huomautus** korostaa erityishuomion ansaitsevia yleistietoja.

Sisältö

Turvaohjeet	4
Turvalliset käyttötavat	4
Toro-ajoleikkurien turvallisuus	6
Äänitehon taso	7
Äänenpainetaso	7
Väriäntaso	7
Moottorin päästötodistus	8
Turva- ja ohjetarrat	9
Käyttöönotto	14
1 CE-tarrojen asennus	15
2 Konepellin salvan (vain CE) asennus	15
3 Leikkuukorkeuden säätö	16
4 Rullan kaapimisen säätö (lisävaruste)	16
5 Levittimen asennus (lisävaruste)	17
6 Koneen voitelu	17
7 Nestemäärien tarkistus	17
Laitteen yleiskatsaus	18
Ohjauslaitteet	18
Tekniset tiedot	24
Lisätarvikkeet/lisävarusteet	24
Käyttö	25
Moottorin öljymäärän tarkistus	25
Jäähdytysjärjestelmän tarkistus	25
Polttoainesäiliön täyttö	26
Hydraulinesteen tarkistus	27
Rengaspaineen tarkistus	28
Moottorin käynnistys ja pysäytys	28
Smart Power	29
Puhaltimen taaksepäinpuhallus	29
Automaattinen joutokäynti	29
Leikkuunopeus	29
Kuljetusnopeus	30
Vastapaino	30
Turvakytinten tarkistus	30
Koneen työntäminen tai hinaaminen	30
Nostokohdat	31

Vetokiinnikkeet	31
Käyttöominaisuudet	31
Terän valinta	32
Lisävarusteiden valinta	33
Käyttövihjeitä	34
Kunnossapito	35
Kunnossapitotaulukko	35
Päivittäisen huollon tarkastuslista	36
Huoltovälitaulukko	37
Huoltoa edeltävät toimenpiteet	38
Konepellin irrotus	38
Voitelu	38
Laakerien ja holkkien rasvaus	38
Moottorin huolto	40
Ilmanpuhdistimen huolto	40
Moottoriöljyn ja öljynsuodattimen vaihto	41
Polttoainejärjestelmän huolto	42
Polttoainesäiliön tyhjennys ja puhdistus	42
Polttoaineletkujen ja liitäntöjen tarkistus	42
Vedenerottimen huolto	42
Polttoaineputken sihti	42
Sähköjärjestelmän huolto	43
Akun lataus ja liitännät	43
Akun huolto	44
Sulakkeet	44
Vetojärjestelmän huolto	45
Planeettapyörästä aksiaalisen välyksen tarkistus	45
Pyöränmuttereiden kireyden tarkistus	46
Planeettapyörästä öljyn tarkistus	46
Planeettapyörästä öljyn vaihto	46
Taka-akselin voiteluaineen tarkistus	47
Taka-akselin voiteluaineen vaihto	47
Takapyörien aurasikulman tarkistus	47
Jäähdytysjärjestelmän huolto	48
Moottorin jäähdytysjärjestelmän huolto	48
Jarrujen huolto	49
Jarrujen säätö	49
Hihnan huolto	50
Laturin hihnan huolto	50
Hydraulijärjestelmän huolto	50
Hydraulinesteen vaihto	50
Hydraulisuodattimien vaihto	50
Hydrauliletkujen ja -putkien tarkistus	51
Leikkuupöydän kunnossapito	52
Leikkuupöytien irrotus ajoyksiköstä	52
Leikkuupöytien kiinnitys ajoyksikköön	52
Terätason huolto	52
Terän huolto	53
Eturullan huolto	55
Varastointi	56
Ajoyksikkö	56
Moottori	56
Leikkuupöytä	56

Turvaohjeet

Tämä kone täyttää tai ylittää seuraavat valmistushetkellä voimassa olevat standardit: CEN-standardi EN 836:1997 (kun koneessa on asianmukaiset ohjetarrat) ja ANSI B71.4-2012 -spesifikaatiot.

Laitteen epäasianmukainen käyttö tai huolto voi aiheuttaa tapaturman. Vähennä loukkaantumisvaaraa noudattamalla näitä turvallisuusohjeita ja huomioimalla aina varoitusmerkin, joka tarkoittaa VAROITUSTA, VAARAA tai HENGENVAARAA – ”henkilöturvallisuusohjeet”. Ohjeiden noudattamatta jättäminen saattaa johtaa henkilövahinkoon tai kuolemaan.

Turvalliset käyttötavat

Seuraavat ohjeet on mukautettu CEN-standardista EN 836:1997, ISO-standardista 5395:1990 ja ANSI-standardista B71.4-2012.

Koulutus

- Lue käyttöopas ja muu koulutusmateriaali huolellisesti. Tutustu ohjauslaitteisiin, turvamerkintöihin ja laitteen oikeaoppiseen käyttöön.
- Jos käyttäjä tai mekaanikko ei ymmärrä oppaan kieltä, omistajan on selitettävä heille sen sisältö.
- Älä koskaan anna lasten tai näihin ohjeisiin perehtymättömien henkilöiden käyttää tai huoltaa leikkuria. Paikalliset säännökset saattavat asettaa rajoituksia käyttäjän iälle.
- Älä koskaan leikkaa ruohoa, kun lähistöllä on ihmisiä (varsinkin lapsia) tai lemmikkieläimiä.
- Muista, että käyttäjä vastaa muille ihmisille tai heidän omaisuudelleen aiheutuneista vahingoista.
- Älä kuljeta mukana matkustajia.
- Konetta käyttävien ja sitä huoltavien henkilöiden tulee vaatia ja saada ammattitaitoista ja käytännöllistä opastusta. Omistaja vastaa käyttäjien koulutuksesta. Opastuksen tulee painottaa seuraavia seikkoja:
 - Ajoleikkureilla on työskenneltävä huolellisesti ja keskittyneesti.
 - Rinteessä luisuvaa ajoleikkuria ei saada takaisin hallintaan painamalla jarrua. Hallinnan menettämisen yleisimmät syyt ovat
 - ◇ pyörien riittämätön pito
 - ◇ liian suuri ajonopeus
 - ◇ puutteellinen jarrutus
 - ◇ konetyypin sopimattomuus tehtävään.

◇ piittaamattomuus maaperän ominaisuuksista, varsinkin kaltevuudesta

- Omistaja/käyttäjä voi estää itselleen tai muille henkilöille tai omaisuudelle aiheutuneet vahingot ja on siksi vastuussa niistä.

Valmistelut

- Käytä aina leikatessa lujatekoisia kenkiä, pitkiä housuja, suojakypärää, suojalaseja ja kuulosuojaimia. Pitkät hiukset, löysät vaatteet ja roikkuvat korut voivat takertua liikkuviin osiin. Älä käytä laitetta avoaloin tai avoimissa sandaaleissa.
- Tarkasta huolellisesti alue, jolla laitetta on tarkoitus käyttää, ja poista kaikki esineet, jotka se voi singota.
- Vaihda vialliset äänenvaimentimet.
- Tutki maasto, jotta voit arvioida, mitä lisälaitteita ja -varusteita työn turvallinen suorittaminen edellyttää. Käytä vain valmistajan hyväksymiä lisälaitteita ja varusteita.
- Tarkista, että käyttäjän pitokytkimet, turvakytkimet ja kilvet ovat paikoillaan ja toimivat oikein. Älä käytä konetta, mikäli ne eivät toimi kunnolla.

Polttoaineiden turvallinen käsittely

- Vältä loukkaantumiset ja omaisuusvahingot käsittelemällä bensiiniä erittäin varovasti. Bensiini on erittäin tulenarkaa ja sen höyryt ovat räjähdysherkkiä.
- Sammuta savukkeet, sikarit, piiput ja muut sytytyslähteet.
- Käytä vain hyväksytyä polttoaineastiaa.
- Älä irrota polttoainesäiliön korkkia tai lisää polttoainetta moottorin ollessa käynnissä.
- Anna moottorin jäähtyä ennen tankkausta.
- Älä täytä polttoainesäiliötä sisätiloissa.
- Älä säilytä konetta tai polttoainesäiliötä tilassa, jossa on avotuli, kipinöitä tai varmistusliekki (esimerkiksi vedenlämmitin tai muu vastaava laite).
- Älä täytä astioita ajoneuvon sisällä tai kuorma-auton tai perävaunun lavalla, jossa on muovipäällyste. Aseta astiat maahan ja pois ajoneuvon läheltä ennen polttoaineen lisäämistä.
- Poista laite kuorma-autosta tai perävaunusta ja tankkaa laite, kun sen pyörillä on kosketus maahan. Jos se ei ole mahdollista, tankkaa tällainen laite mieluummin kannettavasta astiasta kuin polttoaineen jakelupistoolilla.
- Pidä pistoolia polttoainesäiliön reunaa tai astian aukkoa vasten koko tankkaamisen ajan. Älä käytä polttoainepistoolin aukilukituskytkintä.

- Jos polttoainetta on roiskunut vaatteille, vaihda vaatteet välittömästi.
- Älä täytä polttoainesäiliötä liian täyteen. Asenna säiliön korkki ja kiristä se huolellisesti.

Käyttö

- Älä käytä moottoria ahtaissa tiloissa, joihin voi kertyä vaarallista häkkaasua.
- Leikkaa ruohoa vain päivänvalossa tai hyvässä keinovalaistuksessa.
- Vapauta kaikki terien kiinnikkeet ja kytke seisontajarru, ennen kuin käynnistät moottorin.
- Älä laita käsiä tai jalkoja pyörivien osien lähelle tai alle. Älä milloinkaan mene heittoaukon eteen.
- Muista, että turvallista rinnettä ei ole. Ruohorinteillä ajettaessa on oltava erityisen varovainen. Ehkäise kaatuminen seuraavilla tavoilla:
 - Älä käynnistä tai pysähdy äkillisesti ajaessasi ylä- tai alamäkeen.
 - Pidä koneen nopeus alhaisena rinteillä ja jyrkissä käänöksissä.
 - varo töyssyjä, kuoppia ja muita piileviä vaaroja
 - älä koskaan leikkaa ruohoa rinteiden poikittaissuunnassa, ellei leikkuria ole suunniteltu tähän tarkoitukseen.
 - Käytä vastapainoja tai pyöräpainoja aina, kun käyttöoppaassa niin kehoitetaan.
- Pidä silmällä monttuja ja muita piileviä vaaroja.
- Varo liikennettä, kun ylität tien tai työskentelet tien lähistöllä.
- Pysäytä terät, ennen kuin ylität muun kuin ruohopinnan.
- Älä koskaan käytä konetta, jonka suojuukset tai suojalevyt ovat vaurioituneet tai jossa ei ole suojalaitteita. Varmista, että kaikki turvalaitteet ovat paikoillaan, ne on säädetty oikein ja ne toimivat kunnolla.
- Ennen kuin poistut käyttäjän paikalta, tee seuraavat:
 - Pysähdy tasaiselle alustalle.
 - Vapauta voimanulosotto ja laske lisälaitteet alas.
 - kytke seisontajarru
 - sammuta moottori ja irrota virta-avain.

Tärkeää: Kun konetta on käytetty täydellä kuormalla, anna moottorin käydä joutokäynnillä viisi minuuttia ennen kuin sammutat sen. Muutoin turboahtimeen voi tulla vikoja.
- Sammuta moottori
 - ennen polttoainesäiliön täyttämistä

- ennen korkeuden säätöä.
- ennen tukkeuman poistamista
- ennen leikkurin tarkistamista, puhdistamista tai huoltamista
- jos leikkuri osuu vieraaseen esineeseen tai värisee poikkeavasti. Tarkista, onko leikkurissa vaurioita, ja korjaa ne ennen laitteen käynnistämistä ja käyttämistä.
- Pienennä moottorin nopeusasetusta moottorin pysäytyksen aikana.
- Älä pane käsiä tai jalkoja leikkuuyksiköihin.
- Varmista ennen peruuttamista, että reitti on vapaa katsomalla taakse ja alas.
- Hidasta ja ole varovainen kääntyessäsi sekä teitä ja jalkakäytäviä ylittäessäsi. Pysäytä terät.
- Katso, mihin suuntaan leikkuujäte poistuu ja huolehdi, ettei tässä suunnassa ole ihmisiä.
- Älä käytä leikkuria alkoholin tai huumeainesten vaikutuksen alaisena
- Salamanisku voi aiheuttaa vakavan loukkaantumisen tai hengenvaaran. Jos alueella on ukonilma, konetta ei saa käyttää. Tällöin on hakeuduttava suojaan.
- Ole varovainen lastatessasi konetta perävaunuun tai kuorma-autoon
- Ole varovainen lähestyessäsi kulmia, joissa on huono näkyvyys, pensaita, puita tai muita näköesteitä.

Kunnossapito ja varastointi

- Huolehdi, että mutterit, pultit ja ruuvit ovat tiukalla, jotta laite on turvallisessa käyttökunnossa.
- Konetta, jonka säiliössä on polttoainetta, ei saa säilyttää sisätiloissa, jossa kaasut voivat joutua kosketuksiin avotulen tai kipinän kanssa.
- Anna moottorin jäähtyä, ennen kuin varastoit koneen suljettuun tilaan.
- Puhdista moottori, äänenvaimennin, akkutila ja polttoaineen säilytysalue ruohosta, lehdistä tai liiallisesta rasvasta palovaaran vähentämiseksi.
- Pidä kaikki osat hyvässä kunnossa ja kaikki laitteiden ja hydrauliosien kiinnitykset tiukalla. Vaihda kuluneet tai vaurioituneet osat ja tarrat.
- Tyhjennä polttoainesäiliö ulkona.
- Varo konetta säätäessäsi, etteivät sormet jää jumiin leikkurin liikkuvien terien ja kiinteiden osien väliin.
- Ole varovainen käsitellessäsi monikaraisia ruohonleikkureita, sillä yhden terän kääntäminen saattaa kääntää myös muita teriä.
- Vapauta käytöt, laske leikkuuyksiköt, kytke seisontajarru, sammuta moottori ja irrota

virta-avain. Odota, että kaikki osat pysähtyvät kokonaan ennen säätämistä, puhdistamista tai korjaamista.

- Poista ruoho ja leikkuujäte leikkuuyksiköistä, käyttöpöyristä, äänenvaimentimista ja moottorista tulipalon estämiseksi. Puhdista öljy- ja polttoaineroiskeet.
- Tue osat tarvittaessa pukkien avulla.
- Vapauta paine huolellisesti osista, joihin on varastoitunut energiaa.
- Irrota akku ennen kuin korjaat konetta. Irrota kaapeli ensin negatiivisesta navasta ja vasta sitten positiivisesta navasta. Kytke kaapeli ensin plusnapaan ja vasta sitten miinusnapaan.
- Ole varovainen, kun tarkastat teriä. Käytä käsineitä ja noudata varovaisuutta keloja huoltaessasi.
- Pidä kädet ja jalat poissa liikkuvista osista. Älä tee säätöjä moottorin ollessa käynnissä, jos mahdollista.
- Lataa akut avoimessa tilassa, jossa on hyvä ilmanvaihto, kaukana kipinöistä ja avotulesta. Irrota laturin virtajohto, ennen kuin kytket laturin akkuun tai irrotat sen akusta. Käytä suojavaatetusta ja eristettyjä työkaluja.
- Varastoi kone leikkuuyksiköt ala-asentoon laskeutuina tai varmista sivulavat varastointisalvoilla niin, että sivulavat eivät voi vahingossa laskeutua ala-asentoon.

Kuljetus

- Ole varovainen lastatessasi konetta perävaunuun tai kuorma-autoon.
- Käytä täysleveää ramppia lastatessasi konetta perävaunuun tai kuorma-autoon.
- Kiinnitä kone tiukasti hihnoilla, ketjuilla, kaapeleilla tai köysillä. Etu- ja takahihnat on suunnattava alas- ja ulospäin koneesta

Toro-ajoleikkurien turvallisuus

Seuraavassa luettelossa on Toro-tuotteita koskevia turvaohjeita ja muita turvallisuustietoja, jotka käyttäjän on syytä tietää ja jotka eivät sisälly CEN-, ISO- tai ANSI-standardeihin.

Tämä tuote voi katkaista jalan tai käden sekä singota esineitä. Noudata aina kaikkia turvallisuusohjeita vakavan loukkaantumisen tai kuoleman välttämiseksi.

Tuotteen käyttäminen muuhun kuin sen aiottuun käyttötarkoitukseen voi olla vaarallista käyttäjälle ja sivullisille.

⚠ VAARA

Moottorin pakokaasu sisältää hiilimonoksidia, joka on hajuton ja myrkyllinen kaasu ja voi aiheuttaa hengenvaaran.

Älä käytä moottoria sisällä tai suljetussa tilassa.

- Selvitä, kuinka moottorin saa sammutettua nopeasti.
 - Älä käytä konetta tennis- tai lenkkitosuissa.
 - On suositeltavaa käyttää turvakengkiä ja pitkiä housuja. Jotkin paikalliset säädökset ja vakuutusäännöt saattavat edellyttää niiden käyttämistä.
 - Käsittele polttoainetta varoen. Pyyhi läikkynyt polttoaine pois.
 - Tarkista päivittäin, että turvakytkimet toimivat oikein. Jos jokin kytkimistä on viallinen, vaihda se ennen koneen käyttöä.
 - Istu istuimelle ennen kuin käynnistät moottorin.
 - Koneen käyttäminen vaatii valppautta. Toimi seuraavasti, jotta et menettäisi ajoneuvon hallintaa:
 - Älä aja hiekkavallien, ojien, purojen, pengerrysten tai muiden vaaratekijöiden lähellä.
 - Hidasta vauhtia, kun teet jyrkkiä käännöksiä. Vältä äkkilähtöjä ja -pysäytyksiä.
 - Väistä aina muita tiellä liikkuvia risteyksissä ja niiden läheisyydessä.
 - Käytä alamäissä ajojarruja, sillä se helpottaa laitteen hallintaa ja ajonopeuden pitämistä riittävän alhaisena.
 - Kun käytät konetta, jossa on kaatumissuojajärjestelmä, älä poista kaatumissuojajärjestelmää, ja käytä aina turvavyötä.
 - Nosta leikkuuyksiköt ylös siirryttäessä leikkuualueelta toiselle.
 - Älä koske moottoriin, äänenvaimentimeen tai pakoputkeen moottorin käydessä tai heti sen sammuttamisen jälkeen. Nämä osat saattavat olla niin kuumia, että ne aiheuttavat palovamman.
 - Kone voi kaatua millä tahansa rinteellä, mutta riski kasvaa rinteiden kaltevuuden myötä. Vältä käyttämästä konetta jyrkillä rinteillä.
- Ohjaamisen helpottamiseksi leikkuuyksiköt on pidettävä alhaalla ajettaessa alamäessä.
- Kytke vetopyörän käyttö hitaasti ja pidä jalka aina ajopolkimella, varsinkin ajettaessa alamäkeen.

Jarruta käyttämällä ajopolkimen peruutusta.

- Jos kone sammuu ajettaessa rinnettä ylöspäin, älä käännä konetta. Peruuta aina hitaasti ja suoraan alas rinnettä.
- Jos havaitset yllättäen leikkuualueella tai sen välittömässä läheisyydessä ihmisen tai lemmikkieläimen, keskeytä leikkaaminen. Huolimaton käyttö epätasaisella maalla, kimmokkeet tai väärin sijoitetut turvalaitteet voivat aiheuttaa sinkoutuvista esineistä aiheutuvia vammoja. Älä jatka leikkaamista ennen kuin alueella ei enää ole ketään.

Kunnossapito ja varastointi

- Varmista, että kaikki hydrauliputkien liittimet ovat tiukalla ja kaikki hydrauliletkut ja putket hyvässä kunnossa, ennen kuin lisäät järjestelmän painetta.
- Pidä kehosi ja kätesi kaukana vuotavista rei'istä ja suuttimista, joista suihkuua korkeapaineista hydraulinestettä. Etsi vuotokohtia paperin tai pahvin avulla, älä käsilläsi. Paineella suihkuava hydraulineste voi läpäistä ihon ja aiheuttaa vakavia vammoja. Jos nestettä pääsee ihon alle, hakeudu välittömästi lääkäriin.
- Ennen kuin kytket hydraulijärjestelmän pois päältä tai huollat sitä, järjestelmästä on poistettava kaikki paine sammuttamalla moottori ja laskemalla leikkuuyksiköt sekä lisälaitteet alas.
- Tarkista kaikkien polttoaineletkujen liitännät ja kunto säännöllisesti. Kiristä tai korjaa tarvittaessa.
- Jos moottorin on oltava käynnissä huoltosäädön aikana, pidä kätesi, jalkasi, vaatteesi ja kaikki kehosi osat kaukana leikkuuyksiköistä, moottorista ja liikkuvista osista.
- Turvallisuus- ja tarkkuussyistä johtuen kannattaa antaa valtuutetun Toro-jälleenmyyjän tarkistaa moottorin suurin käyntinopeus kierrosnopeusmittarilla.
- Jos ajoneuvo vaatii suurempaa korjausta tai jos tarvitset apua, ota yhteys valtuutettuun Toro-jälleenmyyjään.
- Käytä vain Toron hyväksymiä lisälaitteita ja varaosia. Takuu voi raueta, jos käytetään hyväksymättömiä lisälaitteita.

Äänitehon taso

Groundsmaster 4500

Tämän laitteen taattu äänitehon taso on 104 dB(A). Lukemaan sisältyy epävarmuusarvo (K) 0,7 dB(A).

Äänitehon taso on määritetty standardissa ISO 11094 kuvatun menettelyn mukaisesti.

Groundsmaster 4700

Tämän laitteen taattu äänitehon taso on 105 dB(A). Lukemaan sisältyy epävarmuusarvo (K) 0,7 dB(A).

Äänitehon taso on määritetty standardissa ISO 11094 kuvatun menettelyn mukaisesti.

Äänenpainetaso

Groundsmaster 4500

Tämän laitteen äänenpainetaso käyttäjän korvan kohdalla on 88 dB(A), johon sisältyy epävarmuusarvo (K) 0,7 dB(A).

Äänenpainetaso on määritetty standardissa EN 836 kuvatun menettelyn mukaisesti.

Groundsmaster 4700

Tämän laitteen äänenpainetaso käyttäjän korvan kohdalla on 89 dB(A), johon sisältyy epävarmuusarvo (K) 0,7 dB(A).

Äänenpainetaso on määritetty standardissa EN 836 määritetyn menettelyn mukaisesti.

Väriäntaso

Groundsmaster 4500

Käsi-käsivarsi

Oikealle kädelle mitattu väriäntaso = 0,8 m/s²

Vasemmalle kädelle mitattu väriäntaso = 0,8 m/s²

Epävarmuusarvo (K) = 0,4 m/s²

Mitatut arvot on määritetty standardissa EN 836 määritetyn menettelyn mukaisesti.

Koko vartalo

Mitattu väriäntaso = 0,2 m/s²

Epävarmuusarvo (K) = 0,1 m/s²

Mitatut arvot on määritetty standardissa EN 836 määritetyn menettelyn mukaisesti.

Groundsmaster 4700

Käsi-käsivarsi

Oikealle kädelle mitattu väriäntaso = 0,4 m/s²

Vasemmalle kädelle mitattu väriäntaso = 0,4 m/s²

Epävarmuusarvo (K) = 0,2 m/s²

Mitatut arvot on määritetty standardissa EN 836 määritetyn menettelyn mukaisesti.

Koko vartalo

Mitattu väriäntaso = 0,2 m/s²

Epävarmuusarvo (K) = 0,1 m/s²

Mitatut arvot on määritetty standardissa EN 836
määritetyn menettelyn mukaisesti.

Moottorin päästötodistus

Koneen moottori täyttää EPA Tier 4i -vaatimukset ja
vaiheen IIIA vaatimukset.

Turva- ja ohjetarrat



Turva- ja ohjetarrat on sijoitettu hyvin näkyville paikoille mahdollisten vaara-alueiden lähetyville. Korvaa vioittuneet tai kadonneet tarrat uusilla.

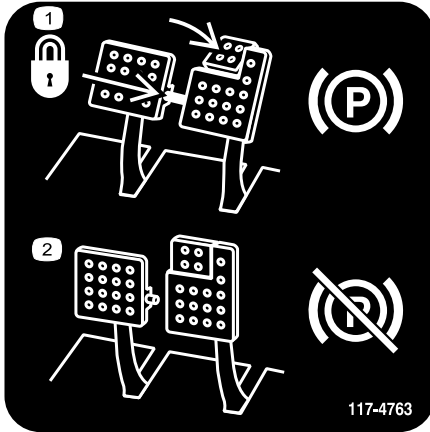

117-4763

decal117-4763

1. Kun haluat kytkeä seisontajarrun, kiinnitä jarrupolkimet lukitustapilla, paina seisontajarrun polkimia ja kytke varvaspoljin.
2. Voit vapauttaa seisontajarrun irrottamalla lukitustapin ja vapauttamalla polkimet.

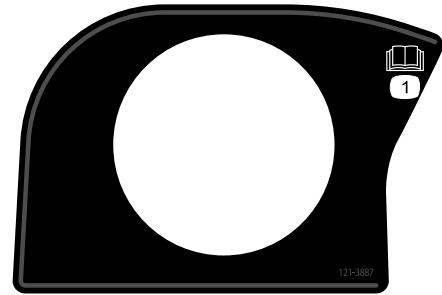

121-3887

decal121-3887

1. Lue käyttöopas.

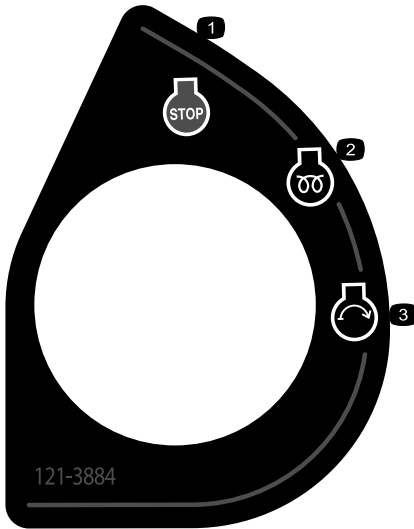

121-3884

decal121-3884

1. Moottorin pysäytys
2. Moottorin esilämmitys
3. Moottorin käynnistys

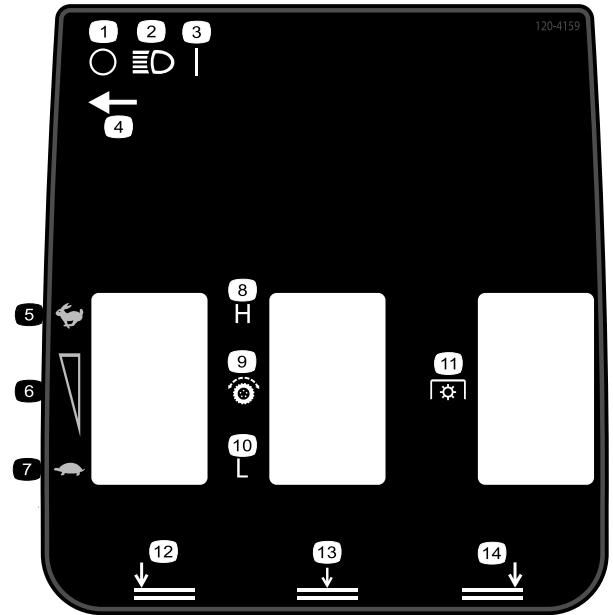

120-4159

decal120-4159

Kuvassa Groundsmaster 4700

- | | |
|-----------------------------|--------------------------------------|
| 1. Pois | 8. Korkea |
| 2. Valot | 9. Vetopyörä |
| 3. Päällä | 10. Matala |
| 4. Valokytkimen sijainti | 11. Voimanulosotto (PTO) |
| 5. Nopea | 12. Vasemman leikkuupöydän lasku |
| 6. Portaaton nopeuden säätö | 13. Keskimmäisen leikkuupöydän lasku |
| 7. Hidas | 14. Oikean leikkuupöydän lasku |

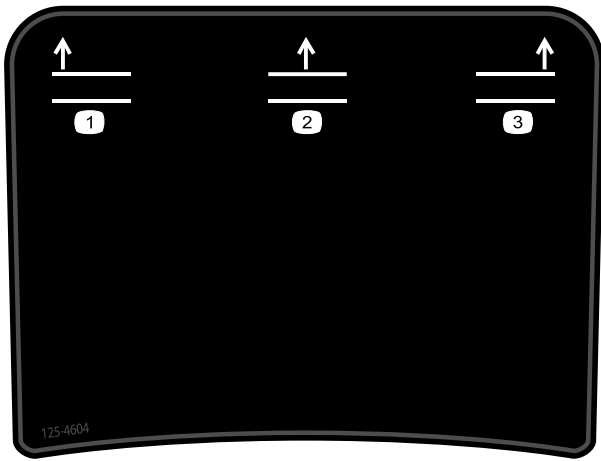

125-4604

decal125-4604

1. Vasemman leikkuupöydän nosto
2. Keskimmäisen leikkuupöydän nosto
3. Oikean leikkuupöydän nosto

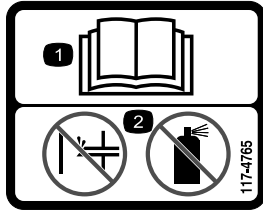

117-4765

decal117-4765

1. Lue käyttöopas.
2. Älä käytä käynnistysapuja.

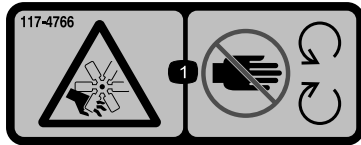

117-4766

decal117-4766

1. Loukkaantumisvaara, tuuletin: pysy etäällä liikkuvista osista ja pidä kaikki suojukset ja suojalevyt paikoillaan.



106-6755

decal106-6755

1. Moottorin jäähdytysjärjestelmä paineenalainen.
2. Räjähdyksivaara: lue käyttöopas.
3. Vaara: älä kosketa kuumaa pintaa.
4. Vaara: lue käyttöopas.

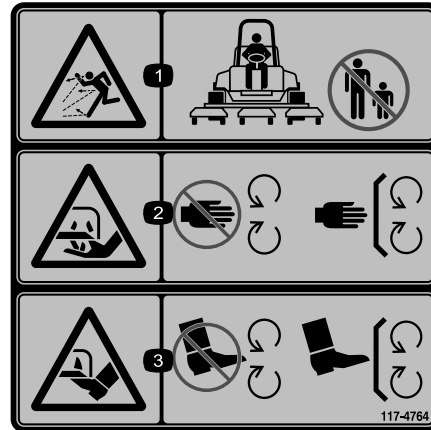

117-4764

decal117-4764

1. Esineiden sinkoutumisvaara: pidä sivulliset loitolla.
2. Käsien loukkaantumisvaara, leikkuuterä: Pysy etäällä liikkuvista osista. Pidä kaikki suojukset ja suojalevyt paikoillaan.
3. Jalkojen loukkaantumisvaara, leikkuuterä: Pysy etäällä liikkuvista osista. Pidä kaikki suojukset ja suojalevyt paikoillaan.



98-4387

decal98-4387

1. Vaara: käytä kuulosuojaimia.

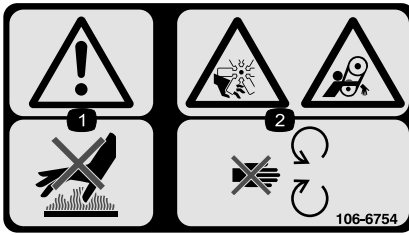

106-6754

decal106-6754

1. Vaara: älä kosketa kuumaa pintaa.
2. Silpoutumisvaara, tuuletin; takertumisvaara, vyö: pysy etäällä liikkuvista osista.

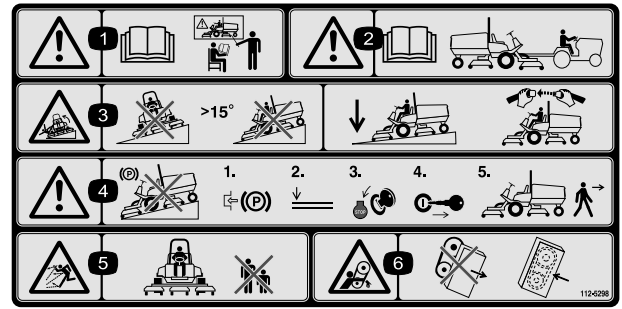

112-5298

decal112-5298

(Kiinnitä osan nro 112-5297 päälle
CE-vaatimusten* täyttämiseksi)

* Tämä turvatarra sisältää rinnevaroituksen, joka vaaditaan, jotta kone olisi eurooppalaisen ruohonleikkureiden turvallisuutta koskevan standardin EN836:1997 mukainen. Tämä standardi määrittää ja edellyttää tämän koneen käytön konservatiiviset enimmäisrinnekulmat.

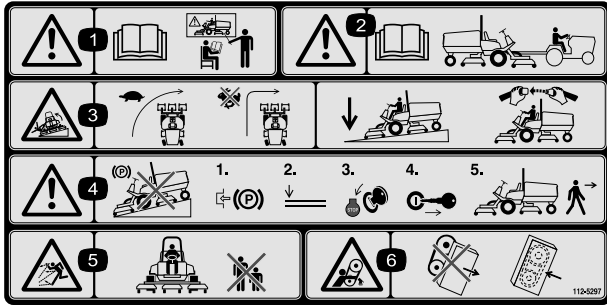

112-5297

decal112-5297

1. Vaara: Lue *käyttöopas*. Älä käytä konetta, jos et ole saanut asianmukaista koulutusta.
2. Vaara: lue *käyttöopas* ennen kuin hinaat konetta.
3. Kaatumisvaara: hidasta vauhtia ennen kääntymistä, älä käännä nopeassa vauhdissa, laske leikkuuyksikkö ajaessasi rinteitä alas, käytä kaatumissuojajärjestelmää ja käytä turvavyötä.
4. Vaara: Älä pysäköi konetta rinteeseen. Kytke seisontajarru, laske leikkuuyksiköt, sammuta moottori ja irrota virta-avain, ennen kuin poistut koneen luota.
5. Esineiden sinkoutumisvaara: pidä sivulliset loitolla.
6. Takertumisvaara, hihna: Pysy etäällä liikkuvista osista. Pidä kaikki suojukset ja suojalevyt paikoillaan.

1. Vaara: lue *käyttöopas*. Älä käytä konetta, jos et ole saanut asianmukaista koulutusta.
2. Vaara: lue *käyttöopas* ennen kuin hinaat konetta.
3. Kaatumisvaara: älä käytä rinteissä, joiden kaltevuus on yli 15°. Laske leikkuuyksiköt rinteissä ajettaessa ja käytä turvavyötä.
4. Vaara: älä pysäköi konetta rinteeseen. Kytke seisontajarru, laske leikkuuyksiköt, sammuta moottori ja irrota virta-avain ennen kuin poistut koneen luota.
5. Esineiden sinkoutumisvaara: pidä sivulliset turvallisen matkan päässä koneesta.
6. Takertumisvaara, hihna: pysy etäällä liikkuvista osista. Pidä kaikki suojukset ja suojalevyt paikoillaan.

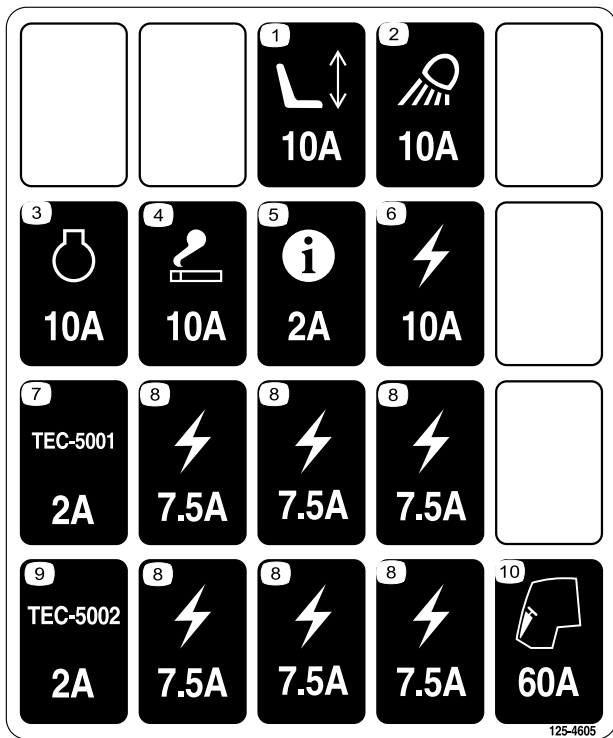

125-4605

decal125-4605

1. Sähkötoiminen istuin, 10 A
2. Työvalo, 10 A
3. Moottori, 10 A
4. Savukesytytin, 10 A
5. Tietokeskus, 2 A
6. Virransyöttö, 10 A
7. TEC-5001, 2 A
8. Virransyöttö, 7,5 A
9. TEC-5002, 2 A
10. Ohjaamo, 60 A



Akkusymbolit

Akussa on joitain tai kaikki näistä symboleista

1. Räjähdyshaara
2. Ei tulta, liekkejä eikä tupakointia.
3. Syövyttävien nesteiden / kemiallisten palovammojen vaara
4. Käytä silmäsuojaimia
5. Lue käyttöopas.
6. Pidä sivulliset turvallisem matkan päässä akusta.
7. Käytä silmäsuojaimia: räjähtävät kaasut voivat sokeuttaa ja aiheuttaa muita vammoja.
8. Akkuhappo voi sokeuttaa tai aiheuttaa vakavia syöpymiä.
9. Huuhtelee silmät heti vedellä ja hankkiudu heti lääkärin hoitoon.
10. Sisältää lyijyä, ei saa hävittää tavallisen jätteen mukana.

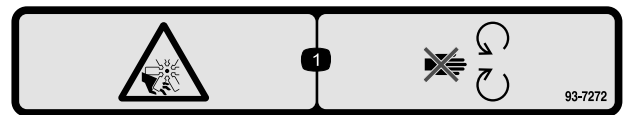

93-7272

decal93-7272

1. Silpoutumisvaara, tuuletin – pysy etäällä liikkuvista osista.

CALIFORNIA SPARK ARRESTER WARNING

Operation of this equipment may create sparks that can start fires around dry vegetation. A spark arrester may be required. The operator should contact local fire agencies for laws or regulations relating to fire prevention requirements.

117-2718

117-2718

decal117-2718

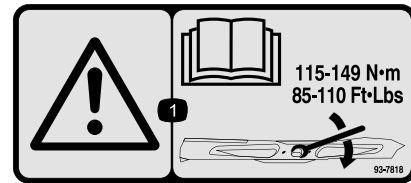

93-7818

decal93-7818

1. Vaara – katso käyttöoppaasta ohjeet terien pulttien/muttereiden kiristämiseen momenttiin 115–149 N·m.

GROUNDMASTER 4500/4700
QUICK REFERENCE AID

CHECK/SERVICE (DAILY)

1. ENGINE OIL LEVEL
2. HYDRAULIC OIL FLUID LEVEL
3. ENGINE COOLANT LEVEL
4. FUEL - DIESEL ONLY
5. FUEL/WATER SEPARATOR
6. RADIATOR SCREEN
7. AIR CLEANER
8. BRAKE FUNCTION
9. TIRE PRESSURE: 20 PSI/1.40 BAR
WHEEL NUT TORQUE: 93 FT/LB (127 Nm)

CHECK/SERVICE (SEE OPERATOR'S MANUAL)

10. BATTERY
11. BELTS (EARN, ALT)
12. PLANETARY GEAR DRIVE
13. INTERLOCK SYSTEM
14. REAR AXLE
15. ENGINE OIL DRAIN
16. GREASING

SPECIFICATIONS/CHANGE INTERVALS

SEE OPERATOR'S MANUAL FOR INITIAL CHANGES	FLUID TYPE	CAPACITY	CHANGE INTERVAL		FILTER PART NO.
			FLUID	FILTER	
① ENGINE OIL	15W-40 CH-4	6 QUARTS	250 HOURS	250 HOURS	125-7025
	15W-40 CH-4		800 HOURS	800 HOURS	
② HYDRAULIC FLUID	ISO VG 46-68	8.25 GALLONS	800 HOURS	800 HOURS	75-1310
③ HYDRAULIC FILTER			800 HOURS	800 HOURS	94-2621
④ HYDRAULIC BREATHER			800 HRS/YEARLY	800 HRS/YEARLY	115-0793
⑤ FUEL SYSTEM	> 32 F	22 GALLONS	800 HOURS	400 HOURS/FLUSH	110-9049
	< 32 F		NO. 1 DIESEL	400 HOURS/FLUSH	125-2915
⑥ ENGINE COOLANT	50% WATER 50% ETHYLENE GLYCOL	9 QUARTS	DRAIN & FLUSH EVERY 2 YRS.		108-3814
⑦ PRIMARY AIR FILTER				SEE SERVICE MANUALS	108-3814
⑧ SAFETY AIR FILTER				SEE OPERATOR'S MANUALS	108-3816
⑨ REAR AXLE	85W-140	80 OUNCES	800 HOURS		110-4812
⑩ PLANETARY DRIVE	85W-140	16 OUNCES	800 HOURS		110-4812

125-4606

decal125-4606

1. Lue huoltotiedot käyttöoppaasta.

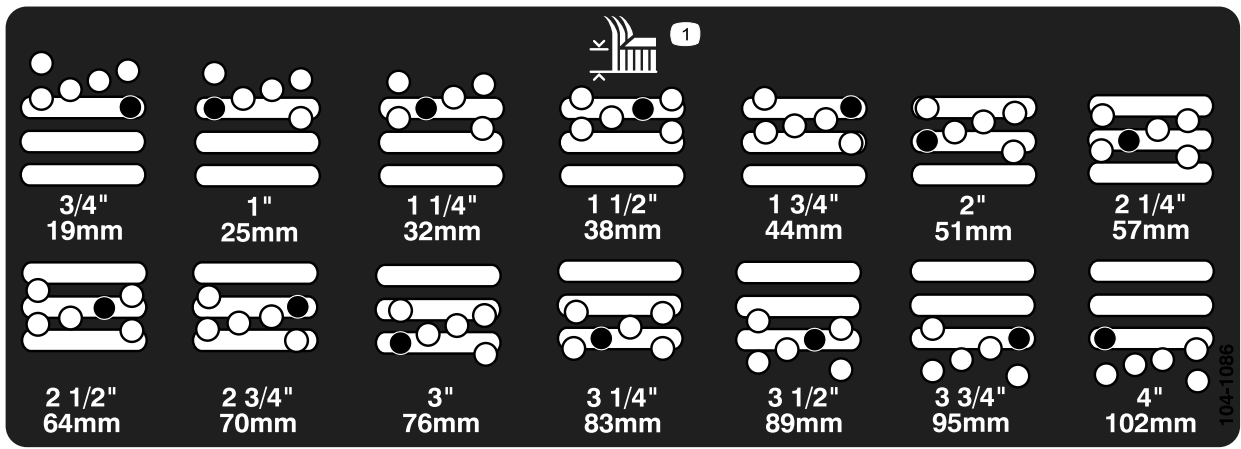

104-1086

decal104-1086

1. Leikkuukorkeus

Käyttöönotto

Irralliset osat

Tarkista alla olevasta taulukosta, että kaikki osat on toimitettu.

Ohjeet	Kuvaus	Määrä	Käyttökohde
1	Varoitustarra (107–1972) Varoitustarra (112–5298)	3 1	Asenna CE-tarrat tarvittaessa.
2	Lukitustuki Niitti Aluslaatta Ruuvi, ¼ × 2 tuumaa Lukkomutteri, ¼ tuumaa	1 2 1 1 1	Konepellin salvan (CE) asennus.
3	Mitään osia ei tarvita	–	Leikkuukorkeuden säätö
4	Mitään osia ei tarvita	–	Rullan kaapimen säätö (lisävaruste).
5	Mitään osia ei tarvita	–	Levittimen asennus (lisävaruste)
6	Mitään osia ei tarvita	–	Rasvaa kone.
7	Mitään osia ei tarvita	–	Tarkista taka-akselin voiteluaineen, hydraulinesteen ja moottoriöljyn määrä.

Ohjeet, oppaat ja muut osat

Kuvaus	Määrä	Käyttökohde
Käyttöopas	1	Lue ennen koneen käyttöönottoa
Moottorin käyttöopas	1	Lue ennen käyttöä
Osaluettelo	1	Sisältää varaosien osanumerot
Käyttäjän koulutusmateriaali	1	Katso ennen koneen käyttöönottoa.

Huomaa: Koneen vasen ja oikea puoli määritellään normaalista käyttöasennosta käsin.

1

CE-tarrojen asennus

Vaiheeseen tarvittavat osat:

3	Varoitustarra (107–1972)
1	Varoitustarra (112–5298)

Ohjeet

Jos konetta käytetään CE-alueella, CE-varoitustarrat on kiinnitettävä vastaavien englanninkielisten varoitustarrojen päälle.

2

Konepellin salvan (vain CE) asennus

Vaiheeseen tarvittavat osat:

1	Lukitustuki
2	Niitti
1	Aluslaatta
1	Ruuvi, ¼ × 2 tuumaa
1	Lukkomutteri, ¼ tuumaa

Ohjeet

1. Irrota konepellin salpa sen tuesta.

2. Irrota kaksi niittiä, jotka kiinnittävät konepellin salvan tuen konepeltiin (Kuva 3). Irrota konepellin salvan tuki konepellistä.

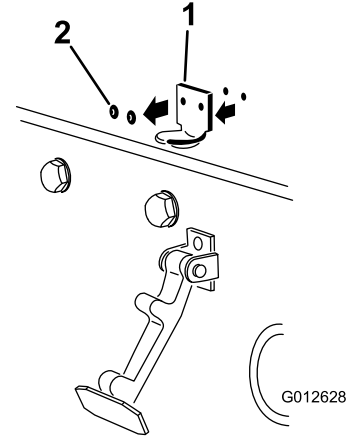

Kuva 3

1. Konepellin salvan tuki
2. Niitit

3. Kohdista kiinnitysreiät ja asenna CE-vaatimusten mukainen lukitustuki ja konepellin salvan tuki konepeltiin. Lukitustuen on oltava konepellistä vasten (Kuva 4). Älä irrota pultti- ja mutterikokoonpanoa lukitustuen varresta.

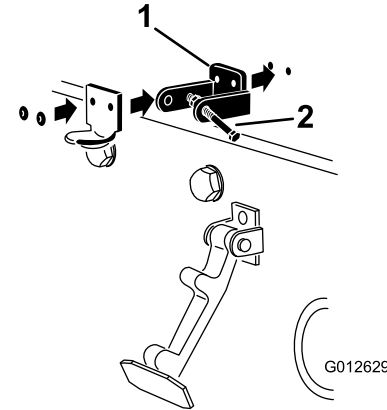

Kuva 4

1. CE-vaatimusten mukainen lukitustuki
2. Pultti- ja mutterikokoonpano

4. Kohdista aluslaatat konepellin sisäpuolella oleviin reikiin.
5. Niittaa tuet ja aluslaatat konepeltiin (Kuva 4).
6. Kiinnitä salpa sen tukeen (Kuva 5).

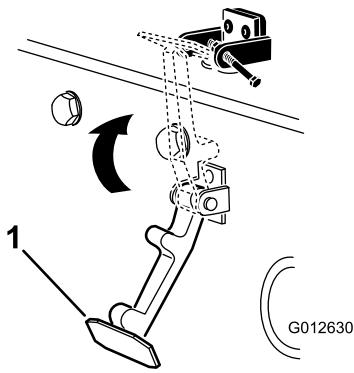

Kuva 5

g012630

1. Konepellin salpa

7. Lukitse salpa paikalleen ruuvaamalla pultti konepellin lukitustuen toiseen varteen (Kuva 6). Kiristä pultti huolellisesti, mutta älä kiristä mutteria.

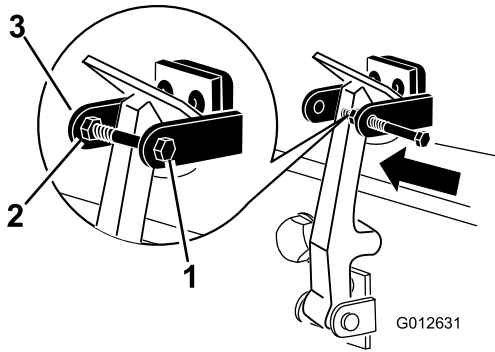

Kuva 6

g012631

1. Pultti

3. Konepellin lukitustuen varsi

2. Mutteri

yksikössä on Sidewinder®-sivuleikkuri, siirrä leikkuuyksiköt oikealle, irrota takaleikkuuyksikkö ja liu'uta se oikealle puolelle.

1. Laske leikkuupöytä alas, sammuta moottori ja irrota virta-avain.
2. Löysää pulttia, jolla leikkuukorkeuskannattimet on kiinnitetty leikkuukorkeuslevyyn (edessä ja molemmilla puolilla) (Kuva 7).
3. Aloita etummaisesta asetuksesta ja irrota pultti.

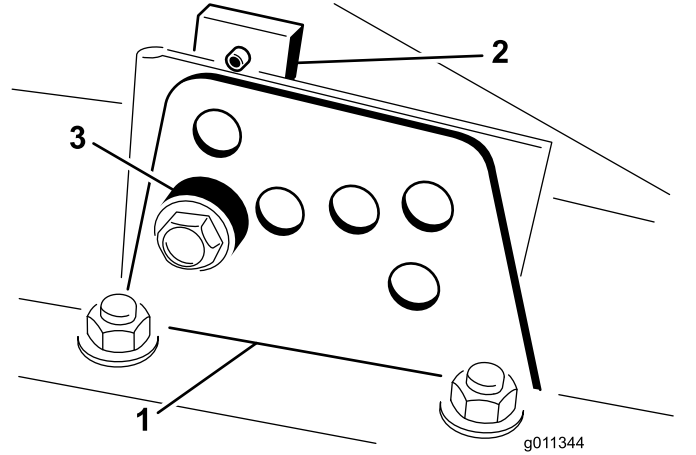

Kuva 7

g011344

1. Leikkuukorkeuskannatin
2. Leikkuukorkeuslevy
3. Välikappale

4. Tue koteloa ja irrota välikappale (Kuva 7).
5. Säädä kotelo haluttuun leikkuukorkeuteen ja asenna välikappale vastaavan leikkuukorkeuden aukkoon ja loveen (Kuva 8)

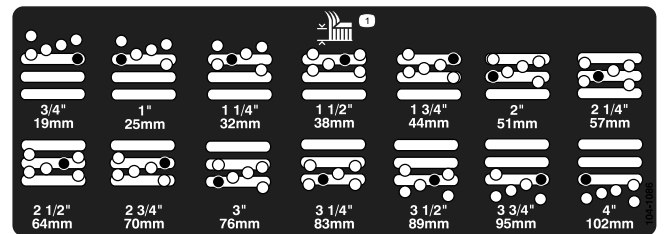

Kuva 8

g026184

3

Leikkuukorkeuden säätö

Mitään osia ei tarvita

Ohjeet

Tärkeää: Tämä leikkuupöytä leikkaa yleensä noin 6 mm alemmaa kuin kelaleikkuuyksikkö, jossa on sama pukiasetus. Näiden pyörivien leikkuupöytien pukiasetus on ehkä säädettävä 6 mm korkeammaksi kuin samaa aluetta leikkaavien kelayksiköiden asetus.

Tärkeää: Takaleikkuuyksiköihin päästään huomattavasti paremmin käsiksi, jos leikkuuyksikkö irrotetaan ajoneuvosta. Jos

6. Aseta levy linjaan välikappaleen kanssa.
7. Kiristä pultti sormin.
8. Toista säätövaiheet 4–7 molemmilla puolilla.
9. Kiristä kaikki kolme pulttia momenttiin 41 N·m. Kiristä aina etupultti ensin.

Huomaa: Yli 3,8 cm:n säädöille voidaan joutua käyttämään tilapäistä asennusta välikorkeuteen, jotta osat eivät juutu kiinni toisiinsa (esim. vaihdettaessa leikkuukorkeudesta 3,1 cm korkeuteen 7 cm).

4

Rullan kaapimen säätö (lisävaruste)

Mitään osia ei tarvita

Ohjeet

Lisävarusteena saatava takarullan kaavin toimii parhaiten, kun kaapimen ja rullan välissä on yhtenäinen 0,5–1 mm:n rako.

1. Löysää rasvanippa ja kiinnitysruuvi (Kuva 9).

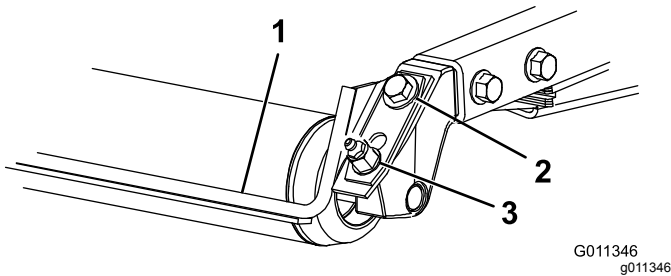

Kuva 9

G011346
g011346

1. Rullan kaavin
2. Kiinnitysruuvi
3. Rasvanippa

2. Liu'uta kaavinta ylös tai alas, kunnes tangon ja rullan välinen rako on 0,5–1 mm.
3. Kiristä rasvanippa ja ruuvi vuorotellen momenttiin 41 N·m.

5

Levittimen asennus (lisävaruste)

Mitään osia ei tarvita

Ohjeet

1. Puhdista huolella roskat kotelon takaseinän ja vasemman seinän asennusaukoista.
2. Asenna levitin taka-aukkoon ja kiinnitä se viidellä laippakantapultilla (Kuva 10).

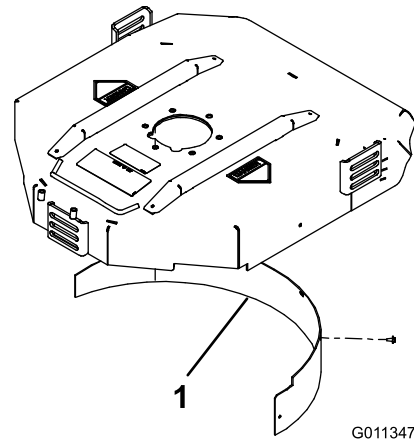

G011347

g011347

Kuva 10

1. Levitin

3. Varmista, että levitin ei osu terän kumpaankaan päähän eikä työnny kotelon takaseinän pinnan sisään.

⚠ VAARA

Älä käytä korkeaa terää levittimen kanssa. Terä voi rikkoutua, mistä voi aiheutua henkilövahinko tai kuolema.

6

Koneen voitelu

Mitään osia ei tarvita

Ohjeet

Kone on rasvattava ennen käyttöä, jotta voitelu olisi asianmukainen. Katso voitelua käsittelevä osa. Koneen rasvauksen laiminlyönti saattaa aiheuttaa tärkeiden osien ennenaikaisen vioittumisen.

7

Nestemäärien tarkistus

Mitään osia ei tarvita

Ohjeet

1. Tarkista taka-akselin voiteluaineen määrä ennen moottorin ensimmäistä käynnistystä. Katso vetojärjestelmän huoltoa käsittelevän osan kohta Taka-akselin voiteluaineen tarkistus.

2. Tarkista hydraulinesteen määrä ennen moottorin ensimmäistä käynnistystä. Katso käyttöä käsittelevän osan kohta Hydraulinesteen tarkistus.
3. Tarkista moottorin öljymäärä ennen moottorin ensimmäistä käynnistystä ja sen jälkeen. Katso käyttöä käsittelevän osan kohta Moottorin öljymäärän tarkistus.

Laitteen yleiskatsaus

Ohjauslaitteet

Jarrupolkimet

Kahdella polkimella (Kuva 11) käytetään erillisiä pyöräjarruja. Niiden avulla voidaan helpottaa kääntymistä ja parantaa rinteensuuntaista pitoa.

Polkimen lukitussalpa

Polkimen lukitussalpa (Kuva 11) yhdistää polkimet seisontajarrun kytkemistä varten.

Seisontajarrun poljin

Kun haluat kytkeä seisontajarrun, yhdistä polkimet toisiinsa polkimen lukitussalvalla, kytke varvaspoljin ja paina alas oikea jarrupoljin (Kuva 11). Kun haluat vapauttaa seisontajarrun, paina yhtä jarrupoljinta, kunnes seisontajarrun salpa palautuu.

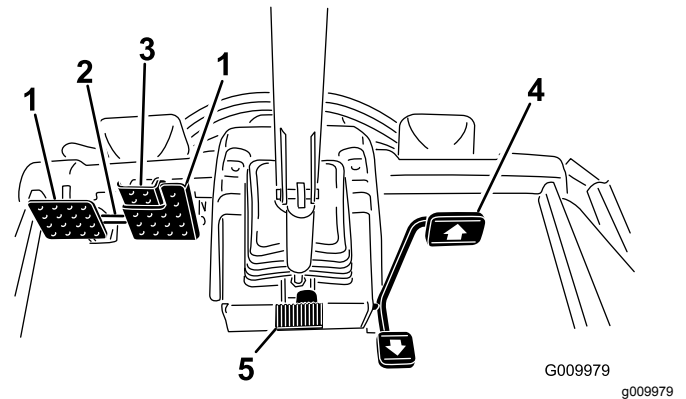

Kuva 11

- | | |
|--------------------------|-------------------------------------|
| 1. Jarrupoljin | 4. Ajopoljin |
| 2. Polkimen lukitussalpa | 5. Ohjauspyörän kallistuksen poljin |
| 3. Seisontajarrun poljin | |

Ajopoljin

Ajopoljin (Kuva 11) ohjaa käyttöä eteen- ja taaksepäin. Polkimen yläosaa painamalla kone liikkuu eteenpäin ja polkimen alaosa painamalla taaksepäin.

Kun haluat pysähtyä, nosta jalkaa ajopolkimelta ja anna polkimen palautua keskiasentoon.

Ohjauspyörän kallistuksen poljin

Kun haluat kallistaa ohjauspyörää itseesi päin, paina poljinta (Kuva 11) alas ja vedä ohjauspyörää itseäsi kohti miellyttävimpään asentoon. Vapauta sitten poljin.

Avainkytkin

Avainkytkimessä (Kuva 12) on kolme asentoa: Pois, Päällä/Esilämmitys ja Käynnistys

Voimanulosoton (PTO) kytkin

Voimanulosoton kytkimellä (Kuva 12) on kaksi asentoa: Ulos (käynnistys) ja Sisään (pysäytys). Kytke leikkuuyksikön terät vetämällä voimanulosoton kytkin ulos. Vapauta leikkuuyksikön terät painamalla painike sisään.

Hi-Lo-nopeussäädin

Kytkimellä (Kuva 12) voidaan nostaa nopeusalueita koneen kuljettamista varten. Jotta moottorin nopeutta voidaan vaihtaa ylemmän ja alemman nopeusalueen (Hi-Lo) välillä, leikkuupöytien on oltava ylhäällä, voimanulosoton on oltava pois käytöstä, ajopolkimen on oltava vapaalla ja koneen on liikuttava alhaisella nopeudella.

Huomaa: Leikkuupöytiä ei voida käyttää ja/tai laskea kuljetusasennosta, kun kytkin on korkealla nopeusalueella.

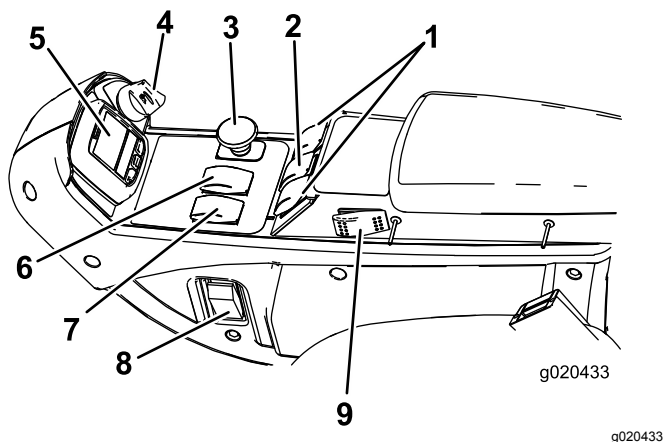

Kuva 12

- | | |
|----------------------------------|---------------------------|
| 1. Nostokytkimet (vain GM 4700) | 6. Hi-Lo-nopeussäädin |
| 2. Nostokytkin (GM 4500 ja 4700) | 7. Moottorin nopeuskytkin |
| 3. Voimanulosoton kytkin | 8. Valokytkin |
| 4. Avainkytkin | 9. Vakionopeussäädin |
| 5. Tietokeskus | |

Nostokytkimet

Nostokytkimillä (Kuva 12) nostetaan ja lasketaan leikkuuyksiköt. Laske leikkuuyksiköt painamalla kytkimet eteenpäin ja nosta leikkuuyksiköt painamalla kytkimet taaksepäin. Kun käynnistät koneen ja leikkuuyksiköt ovat ala-asennossa, paina nostokytkin alas, jolloin leikkuuyksiköt kelluvat ja leikkaavat.

Huomaa: Leikkuupöytiä ei voi laskea korkeilla nopeuksilla. Ne eivät myöskään nouse tai laskeudu, jos käyttäjä on poissa istuimelta moottorin käydessä. Laske leikkuupöydät huoltoa varten kääntämällä virta-avain Käynnissä-asentoon samalla, kun istut kuljettajan istuimella.

Valokytkin

Kytke valot painamalla kytkimen alareunaa (Kuva 12). Katkaise valot painamalla kytkimen yläreunaa.

Pistorasia

12 voltin sähköllä toimivat lisävarusteet saavat virtaa pistorasiasta (Kuva 13).

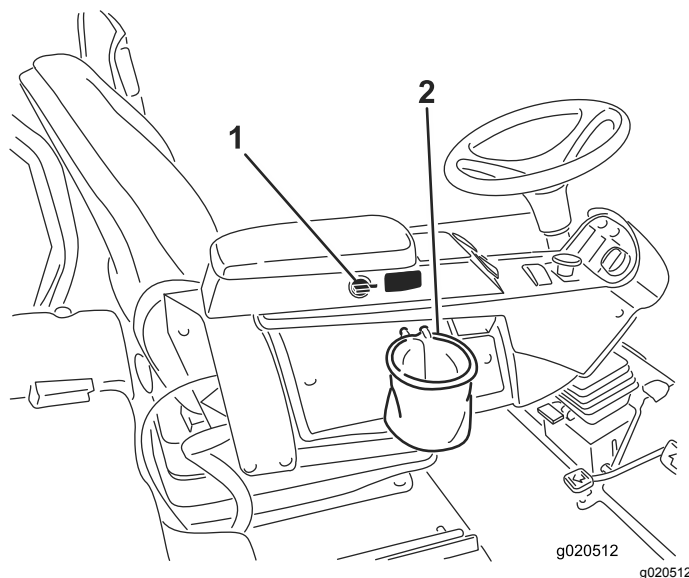

Kuva 13

1. Pistorasia 2. Pussin pidike

Pussin pidike

Käytä pussin pidikettä säilytykseen (Kuva 13).

Istuimen säädöt

Pitkittäissuunnan säätövipu

Siirrä istuinta pitkittäissuunnassa vetämällä vivusta (Kuva 14).

Istuimen käsinojan säätönappi

Säädä istuimen käsinojan kulmaa kiertämällä nuppia.

Istuimen selkänöjan säätövipu

Säädä istuimen selkänöjan kulmaa siirtämällä vipua (Kuva 14).

Painomittari

Painomittarin avulla istuinta voidaan säätää käyttäjän painon mukaan (Kuva 14). Korkeutta säädetään siten, että jousitus osuu vihreällä merkitylle alueelle.

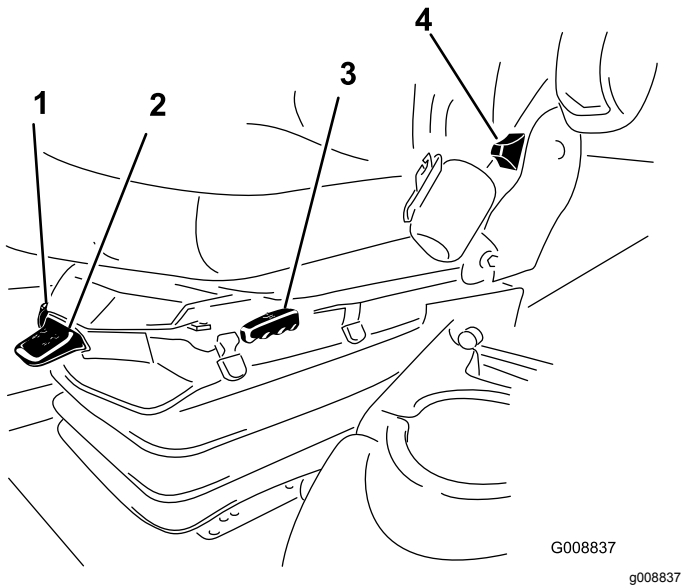

Kuva 14

- | | |
|--------------------------------|---|
| 1. Painomittari | 4. Istuimen selkänöjan säätövipu |
| 2. Painon säätövipu | 5. Käsinöjan säätönuppi (ei kuvassa – sijaitsee käsinöjan alla) |
| 3. Pitkittäissuunnan säätövipu | |

Painon säätövipu

Säädä istuin käyttäjän painon mukaan (Kuva 14). Voit nostaa ilmanpainetta vetämällä vipua ylös ja laskea painetta painamalla vipua alas. Säätö on oikea, kun painomittari on vihreällä alueella.

Tietokeskuksen LCD-näytön käyttö

Tietokeskuksen LCD-näytössä on muun muassa tietoja koneen käyttötilasta, vianmääritystietoja ja muita koneeseen liittyviä tietoja (Kuva 15). Tietokeskuksessa on odotusnäyttö ja päätietonäyttö. Odotusnäytön ja päätietonäytön välillä voidaan siirtyä milloin tahansa painamalla jotakin tietokeskuksen painiketta ja valitsemalla sitten sopiva nuolen suunta.

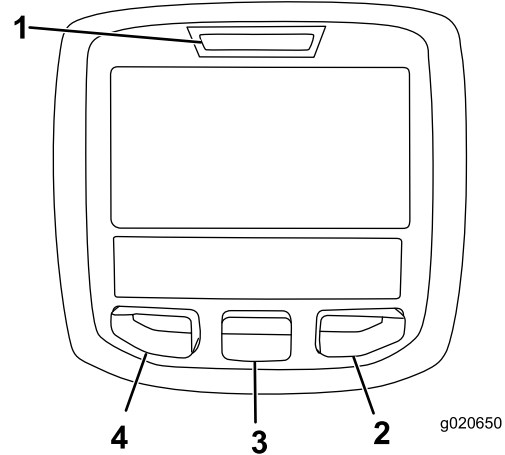



















Kuva 15

- | | |
|------------------|-------------------------|
| 1. Merkkivalo | 3. Keskimmäinen painike |
| 2. Oikea painike | 4. Vasen painike |













- Vasenta painiketta, valikon käyttöpainiketta / takaisin-painiketta painamalla voi käyttää tietokeskuksen valikoita. Sen avulla voidaan myös siirtyä taaksepäin valikoissa.
- Keskimmäisellä painikkeella voi selata valikoita alaspäin.
- Oikealla painikkeella voi avata lisätietoja sisältävän valikon, jos oikealle osoittava nuoli on näkyvissä.
- Äänimerkki kuuluu, kun leikkuupöytiä lasketaan, näytössä on ilmoituksia tai koneessa on vika.

Huomaa: Kunkin painikkeen käynnistämä toiminto vaihtelee tilanteen mukaan. Jokaisessa painikkeessa näkyy kuvake, joka ilmaisee painikkeen sillä hetkellä käytössä olevan toiminnon.







Tietokeskuksen kuvakkeiden selitykset

SERVICE DUE	Ilmoittaa, milloin on tehtävä määräaikaishuolto.
	Moottorin käyntinopeus/tila osoittaa moottorin käyntinopeuden.
	Tietokuvake
	Asettaa vetopyörän enimmäisnopeuden.
	Nopea
	Hidas
	Taaksepäinpuhallus kertoo, milloin puhallin puhaltaa taaksepäin.
	Regeneraatio paikallaan ollessa tarpeen
	Hehkutulppa osoittaa, että hehkutulppa on käytössä
	Vasemman leikkuupöydän nosto
	Keskimmäisen leikkuupöydän nosto
	Oikean leikkuupöydän nosto
	Kuljettajan on oltava istuimella.
	Seisontajarrun ilmaisin kertoo, onko seisontajarru käytössä.
H	Käytössä suurempi nopeusalue
N	Vapaa
L	Käytössä pienempi nopeusalue
	Jäähdytysnesteen lämpötila osoittaa moottorin jäähdytysnesteen lämpötilan joko celsius- tai fahrenheitasteina.
	Lämpötila (kuuma)
	Ajo tai ajopoljin
	Estetty tai kielletty
	Moottorin käynnistys

Tietokeskuksen kuvakkeiden selitykset (cont'd.)

	Voimanulosotto käytössä
	Pysäytys tai sammutus
	Moottori
	Avainkytkin
	Leikkuuyksiköitä lasketaan
	Leikkuuyksiköitä nostetaan
PIN	PIN-käyttökoodi
	Hydrauliöljyn lämpötila
CAN	CAN-väylä
	Tietokeskus
Bad	Viallinen tai epäonnistunut
Ctrl	Keskimmäinen
Rht	Oikea
Left	Vasen
	Polttimo
OUT	TEC-ohjaimen tai johdinsarjan ohjaimen lähtöliitäntä
HI	Korkea: yli sallitun alueen
LO	Matala: alle sallitun alueen
HI, LO	Alueen ulkopuolella
	Kytkin
	Kuljettajan on vapautettava kytkin.
	Kuljettajan on vaihdettava ilmoitettuun tilaan.

Tietokeskuksen kuvakkeiden selitykset (cont'd.)

Symboleja käytetään usein yhdistelminä, jolloin ne muodostavat lauseita. Alla on joitakin esimerkkejä.	
	Vaihda kone vapaalle.
	Moottoria ei voida käynnistää.
	Moottori sammutetaan.
	Moottorin jäähdytysneste on liian kuumaa.
	Hydrauliöljy on liian kuumaa.
 or 	Istuudu istuimelle tai kytke seisontajarru.

Valikoiden käyttö

Avaa tietokeskuksen valikko painamalla päänäytössä valikkopainiketta. Esiin tulee päävalikko. Valikkojen toiminnot on merkitty lyhyesti seuraaviin taulukoihin:

Päävalikko	
Valikon kohta	Kuvaus
Viat	Viat-valikossa on lueteltu koneen viimeaikaiset viat. Lisätietoja Viat-valikosta ja sen sisältämistä tiedoista saa huolto-oppaasta tai valtuutetulta Toro-jälleenmyyjältä.
Huolto	Huolto-valikossa on koneeseen liittyviä tietoja, kuten käyttötunnit ja muita vastaavia lukuja.
Vianmääritys	Vianmääritysvalikossa on lueteltu koneen tilat. Sitä voi käyttää joidenkin ongelmien vianmääritykseen, koska siitä näkee helposti, mitkä koneen ohjaimet ovat käytössä ja mitkä pois käytöstä.
Asetukset	Asetukset-valikossa voi muokata tietokeskuksen näyttöasetusten muuttujia.
Tietoja	Tietoja-valikossa on mainittu koneen mallinumero, sarjanumero ja ohjelmiston versio.

Huolto	
Valikon kohta	Kuvaus
Tunnit	Näyttää kokonaisajan, jonka kone, moottori ja puhallin ovat olleet käytössä, sekä ajan, jonka verran konetta on kuljetettu ja kuinka kauan se on ollut ylikuumentunut.
Counts	Näyttää koneen esilämmitysten ja käynnistysten määrän.

Vianmääritys	
Valikon kohta	Kuvaus
Engine Run (moottorin käynti)	Lisätietoja Engine Run -valikosta ja sen sisältämistä tiedoista saa huolto-oppaasta tai valtuutetulta Toro-jälleenmyyjältä.
Hehkutulpat	Osoittaa, ovatko seuraavat käytössä: virta-avain käynnistys-asennossa, rajoitettu aikakatkaistu ja hehkutulpat.
Fan	Osoittaa, onko puhallin on käytössä seuraavissa kohteissa: moottorin ylikuumentuminen, korkea öljyn lämpötila, korkea koneen tai hydrauliiikan lämpötila ja puhallin päällä.

Asetukset	
Valikon kohta	Kuvaus
Yksiköt	Kontrolloi tietokeskuksen yksiköitä. Valikon vaihtoehdot ovat English (brittiläiset mitat) tai Metric (metrijärjestelmä).
Kieli	Tietokeskuksessa käytävien kielten hallinta*
Taustavalo	LCD-näytön kirkkauden säätö
Kontrasti	LCD-näytön kontrastin säätö
Suojatut valikot	Huoltopäällikkö pääsee suojattuihin valikkoihin syöttämällä käyttökoodin.
Automaattinen joutokäynti	Säätölee aikaa, jonka jälkeen käyttämätön kone siirtyy joutokäyntitilaan.
Leikkuunopeus	Säätölee enimmäisnopeutta leikattaessa (alempi nopeusalue).
Kuljetus- nopeus	Säätölee enimmäisnopeutta, kun laitetta kuljetetaan (ylempi nopeusalue).

Vastapaino	Säätölee leikkuupöydissä käytettävää vastapainoa.
Smart Power	Ehkäisee juuttumista tiheään nurmeen säätämällä automaattisesti koneen nopeutta ja optimoimalla leikkuutuloksen.

* Vain kuljettajalle tarkoitetut tekstit on käännetty. Viat-, Huolto- ja Diagnostiikka-näytöt on tarkoitettu huoltohenkilöstölle. Otsikot on käännetty valitulle kielelle, mutta valikkovaihtoehdot ovat englanniksi.

Tietoja	
Valikon kohta	Kuvaus
Malli	Näyttää koneen mallinumeron.
SN	Näyttää koneen sarjanumeron.
Ohjelmistoversio	Näyttää pääohjaimen ohjelmiston version.
Tietokeskus	Näyttää tietokeskuksen ohjelmiston version.
CAN-väylä	Näyttää koneen tietoliikenneväylän tilan.

Suojattujen valikoiden käyttö

Tietokeskuksen asetusvalikossa on viisi käyttöko-
koonpanoasetusta, joita voidaan säätää. Ne ovat
automaattinen joutokäynti, enimmäisleikkuuajono-
peus, enimmäiskuljetusajonopeus. Smart Power ja
leikkuupöytien vastapaino. Asetukset ovat suojatussa
valikossa.

Pääsy suojatun valikon asetuksiin

Suojatun valikon asetuksiin pääsee

- päävalikosta etsimällä Asetukset-valikon ja painamalla oikeaa painiketta.
- Asetukset-valikosta etsimällä suojatun valikon ja painamalla oikeaa painiketta.
- Käyttökoodi annetaan painamalla keskimmäistä painiketta, antamalla ensimmäinen numero ja painamalla sitten oikeaa painiketta toiseen numeroon siirtymiseksi.
- Anna toinen numero keskimmäistä painiketta painamalla ja siirry sitten seuraavaan numeroon painamalla oikeaa painiketta.
- Anna kolmas numero keskimmäistä painiketta painamalla ja siirry sitten seuraavaan numeroon painamalla oikeaa painiketta.
- Anna neljäs numero keskimmäistä painiketta painamalla ja paina sitten oikeaa painiketta.
- Vahvasta koodi painamalla keskimmäistä painiketta.

Suojatun valikon asetusten tarkastelu- ja muutosmahdollisuuksia voi muuttaa. Kun olet siirtynyt suojattuun valikkoon, etsi kohta Suojaa asetukset. Suojaa asetukset voidaan vaihtaa OFF-tilaan oikealla painikkeella. Tällöin asetuksia voidaan tarkastella ja muuttaa suojatussa valikossa ilman käyttökoodia. Jos Suojaa asetukset on ON-tilassa, suojatut vaihtoehdot eivät ole näkyvissä, ja niiden vaihtamiseksi suojatussa valikossa tarvitaan käyttökoodi. Kun käyttökoodi on asetettu, toiminto otetaan käyttöön ja tallennetaan kytkemällä virtalukko pois päältä ja takaisin päälle.

Automaattisen joutokäynnin asetus

- Siirry Asetukset-valikon kohtaan Automaattinen joutokäynti.
- Vaihda oikeaa painiketta painamalla automaattisen joutokäynnin asetukseksi OFF, 8S, 10S, 15S, 20S tai 30S.

Leikkuunopeuden asetus

- Etsi Asetukset-valikosta suojattu valikko ja paina oikeaa painiketta.
- Lisää enimmäisleikkuunopeutta (50 %, 75 % tai 100 %) painamalla oikeaa painiketta.
- Vähennä enimmäisleikkuunopeutta (50 %, 75 % tai 100 %) painamalla keskimmäistä painiketta.
- Poistu valikosta painamalla vasenta painiketta.

Kuljetusnopeuden asetus

- Etsi Asetukset-valikosta Kuljetusnopeus-kohta ja paina oikeaa painiketta.
- Lisää enimmäiskuljetusnopeutta (50 %, 75 % tai 100 %) painamalla oikeaa painiketta.
- Vähennä enimmäiskuljetusnopeutta (50 %, 75 % tai 100 %) painamalla keskimmäistä painiketta.
- Poistu valikosta painamalla vasenta painiketta.

Smart Powerin kytkeminen käyttöön ja pois käytöstä

- Siirry asetusvalikon kohtaan Smart Power.
- Kytke toiminto käyttöön tai pois käytöstä painamalla oikeaa painiketta.
- Poistu valikosta painamalla vasenta painiketta.

Vastapainon asetus

- Etsi Asetukset-valikosta Vastapaino-kohta ja paina oikeaa painiketta.
- Vaihda Alh-, Keski- ja Korkean asetuksen välillä painamalla oikeaa painiketta.

Kun olet lopettanut asetusten säätämisen suojatussa valikossa, siirry päävalikkoon painamalla vasenta painiketta. Siirry sitten ajovalikkoon painamalla vasenta painiketta.

Tekniset tiedot

Huomaa: Ominaisuuksia ja rakennetta voidaan muuttaa ilmoittamatta.

	4500-D	4700-D
Leikkuuleveys	2,8 m	3,8 m
Kokonaisleveys, leikkuuyksiköt alhaalla	286 cm	391 cm
Kokonaisleveys, leikkuuyksiköt ylhäällä (kuljetus)	224 cm	224 cm
Kokonaispituus	370 cm	370 cm
Korkeus kaatumissuojajärjestelmän kanssa	216 cm	216 cm
Maavara	15 cm	15 cm
Pyöräväli, edessä	224 cm	224 cm
Pyöräväli, takana	141 cm	141 cm
Akseliväli	171 cm	171 cm
Nettopaino (leikkuuyksiköiden kanssa ja ilman nesteitä)	1 860 kg	2 200 kg

Leikkuupöytä	
Pituus	86,4 cm
Leveys	86,4 cm
Korkeus	24,4 cm kannattimen kiinnikkeeseen 26,7 cm 19 mm:n leikkuukorkeudella 34,9 cm 102 mm:n leikkuukorkeudella
Paino	88 kg

Lisätarvikkeet/lisävarusteet

Koneeseen on saatavana valikoima Toron hyväksymiä lisälaitteita ja -varusteita, joiden avulla voidaan parantaa ja laajentaa sen ominaisuuksia. Ota yhteys valtuutettuun huoltoliikkeeseen tai jakelijaan tai siirry osoitteeseen www.Toro.com, josta löytyy luettelo hyväksytyistä lisälaitteista ja -varusteista.

Käyttö

Huomaa: Koneen vasen ja oikea puoli määritellään normaalista käyttöasennosta käsin.

VAROITUS

Tämä kone tuottaa 85 dBA:n ylittävän äänitason käyttäjän korvan korkeudelle ja voi aiheuttaa kuulovamman pitkäaikaisessa käytössä.

Käytä kuulosuojaimia käyttäessäsi konetta.

VAROITUS

Jos jätät avaimen virtalukkoon, joku voi vahingossa käynnistää moottorin ja vahingoittaa vakavasti lähellä olijoita.

Irrota avain virtalukosta ennen huollon aloitusta.

Moottorin öljymäärän tarkistus

Huoltoväli: Aina ennen käyttöä tai päivittäin

Moottori toimitetaan kampikammio öljyllä täytettynä, mutta öljymäärä on kuitenkin tarkistettava ennen moottorin ensimmäistä käynnistystä ja sen jälkeen.

Kampikammion tilavuus on noin 5,7 litraa. suodattimen kanssa.

Käytä seuraavien määritysten mukaista korkealaatuista moottoriöljyä:

- Vaadittu API-luokitus: CH-4, CI-4 tai korkeampi.
- Suositus: SAE 15W-40 (yli -18 °C)
- Vaihtoehto: SAE 10W-30 tai 5W-30 (kaikki lämpötilat)

Huomaa: Toro Premium -moottoriöljyä on saatavana jälleenmyyjältä (viskositeetti 15W-40 tai 10W-30). Katso näiden osien osanumerot osaluettelosta.

Huomaa: Paras aika tarkistaa moottoriöljy on moottorin ollessa viileä ennen päivän ensimmäistä käynnistystä. Jos moottori on ollut käynnissä, anna öljyn valua takaisin öljypohjaan ainakin 10 minuutin ajan ennen tarkistusta. Jos öljyn pinta on mittatikun Add-merkinnän kohdalla tai sen alapuolella, lisää öljyä mittatikun Full-merkintään saakka. **Älä täytä liikaa.** Jos öljyn pinta on mittatikun Full- ja Add-merkintöjen välissä, öljyä ei tarvitse lisätä.

1. Pysäköi kone tasaiselle alustalle.
2. Vapauta moottorin suojuksen salvat ja avaa moottorin suojus.
3. Poista mittatikku, pyyhi puhtaaksi, työnnä takaisin ja vedä uudestaan ulos.

Öljyn pinnan on oltava oikealla alueella ([Kuva 16](#)).

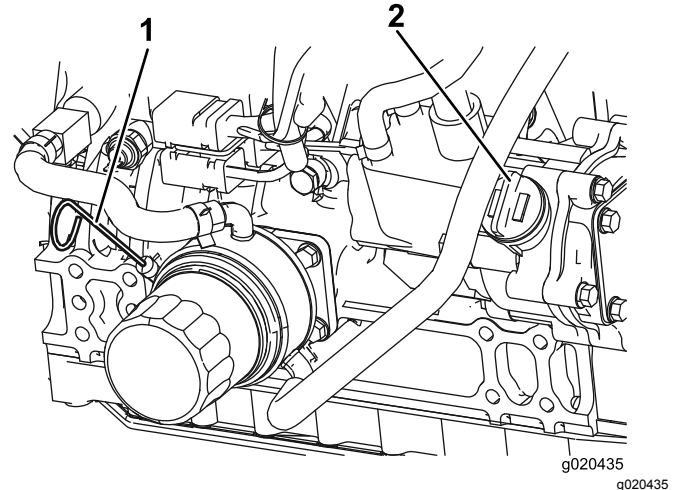

Kuva 16

1. Mittatikku
2. Öljyntäyttökorkki

4. Jos öljyn pinta jää oikean alueen alle, irrota täyttöaukon korkki ([Kuva 16](#)) ja lisää öljyä, kunnes pinta ylittää FULL-merkkiin saakka. **Älä täytä liikaa.**

Huomaa: Kun käytät eri öljyä, tyhjennä kaikki vanha öljy kampikammioista ennen uuden öljyn lisäämistä.

5. Asenna öljyntäyttökorkki ja työnnä mittatikku paikoilleen.
6. Sulje moottorin suojus ja salpaa se kiinni.

Jäähdytysjärjestelmän tarkistus

Huoltoväli: Aina ennen käyttöä tai päivittäin

Tarkista jäähdytysnesteen määrä jokaisen päivän alussa. Järjestelmän tilavuus on 8,5 l.

1. Irrota jäähdyttimen korkki varovasti.

⚠ VAROITUS

Jos moottori on juuri sammutettu, kuuma, paineenalainen jäähdytysneste saattaa roiskua ja aiheuttaa palovammoja.

- Älä aukaise jäähdyttimen korkkia moottorin käydessä.
- Käytä korkkia käsitellessäsi liinaa ja aukaise korkki hitaasti, jotta paine pääsee pois.

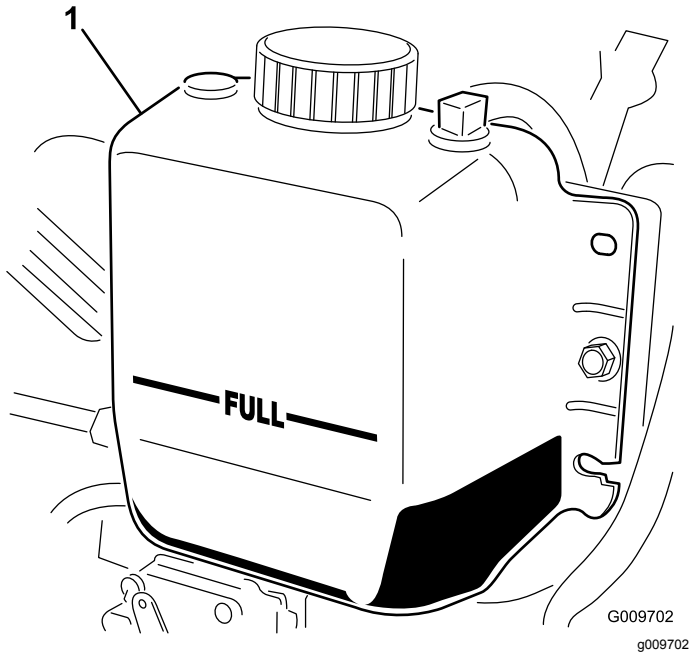

Kuva 17

1. Paisuntasäiliö

2. Tarkista jäähdyttimen jäähdytysnesteen määrä. Jäähdytysnestettä on oltava täyttökaulan yläreunaan saakka ja paisuntasäiliön FULL-merkkiin saakka (Kuva 17).
3. Jos jäähdytysnestettä on liian vähän, lisää veden ja etyleeniglykolipakkasnesteen seosta (seossuhde 50:50). Älä käytä pelkkää vettä tai alkoholi/metanolipohjaista jäähdytysainetta.
4. Asenna jäähdyttimen korkki ja paisuntasäiliön korkki.

Polttoainesäiliön täyttö

Käytä vain puhdasta, tuoretta dieselpolttoainetta tai biodieseliä, joiden rikkipitoisuus on alhainen (<500 ppm) tai erittäin alhainen (<15 ppm). Setaaniluvun on oltava vähintään 40. Jotta polttoaine olisi tuoretta, osta sitä vain 180 päivän tarpeeseen.

Polttoainesäiliön tilavuus: 83 litraa.

Käytä kesälaatuista dieselpolttoainetta (nro 2-D) yli -7°C :n lämpötiloissa ja talvilaatuista

dieselpolttoainetta (nro 1-D tai nro 1-D/2-D-seosta) alle -7°C :n lämpötiloissa. Talvilaatuisten polttoaineen leimahduspiste on alhaisempi, ja sen kylmävirtausominaisuudet helpottavat käynnistystä ja vähentävät polttoainesuodattimen tukkeutumista.

Kesälaatuisten polttoaineen käyttö lämpötilan ollessa yli -7°C pidentää polttoainepumpun käyttöikää ja antaa talvilaatuista polttoainetta enemmän tehoa.

Tärkeää: Dieselpolttoaineen sijasta ei saa käyttää paloöljyä tai bensiiniä. Väärän polttoaineen käyttö rikkoo moottorin.

⚠ VAARA

Polttoaine on haitallista tai tappavaa nieltynä. Pitkäaikainen altistuminen höyryille voi aiheuttaa vakavan tapaturman ja sairauksia.

- Vältä höyryjen hengittämistä.
- Pidä kasvot etäällä jakelupistoolista ja polttoainesäiliöstä tai lisäaineaukosta.
- Älä päästä polttoainetta silmiin tai iholle.

Biodieselimelle sopiva

Tässä laitteessa voidaan käyttää myös polttoaineseosta, jossa on enintään 20 % biodieseliä (B20). Seoksen petrodieselosuuden rikkipitoisuuden on oltava alhainen tai erittäin alhainen. Noudata seuraavia varo-ohjeita:

- Polttoaineen biodieselosuuden on oltava ASTM D6751:n tai EN14214:n mukainen.
- Polttoaineseoksen koostumuksen on oltava ASTM D975:n tai EN590:n mukainen.
- Biodieselseokset voivat vahingoittaa maalattuja pintoja.
- Käytä kylmällä säällä korkeintaan B5-seosta (biodieselpitoisuus 5 %).
- Tarkkaile polttoaineen kanssa kosketuksiin joutuvia tiivisteitä ja letkuja, sillä ne voivat haurastua ajan mittaan.
- Polttoainesuodattimeen voi muodostua tukoksia jonkin aikaa biodieselseosten käytön aloittamisen jälkeen.
- Lisätietoja biodieselistä saa jälleenmyyjältä.

⚠ HENGENVAARA

Tietyissä oloissa polttoaine on hyvin tulenarkaa ja räjähdysherkkää. Polttoaineen aiheuttama tulipalo tai räjähdys voi aiheuttaa palovammoja ja omaisuusvahinkoja.

- Täytä polttoainesäiliö suppiloa käyttäen ulkona tai avoimessa tilassa, kun moottori on jäähtynyt. Pyyhi läikkynyt polttoaine pois.
- Älä täytä polttoainesäiliötä suljetussa perävaunussa.
- Polttoainesäiliötä ei saa täyttää aivan täyteen. Lisää polttoainetta polttoainesäiliöön, kunnes pinta on 25 mm säiliön (ei täyttökaulan) yläreunan alapuolella. Säiliöön jäävä tyhjä tila antaa polttoaineen laajentua.
- Älä tupakoi polttoainetta käsitellessäsi ja pysy kaukana avotulesta tai paikoista, joissa kipinä voi sytyttää polttoainehöyryt.
- Polttoainetta tulee säilyttää hyväksytyssä polttoaineastiassa, joka tulee pitää poissa lasten ulottuvilta. Älä osta polttoainetta enempää kuin 180 päivän tarpeeseen.
- Käytä laitetta vain, kun pakokaasujärjestelmä on kokonaisuudessaan paikallaan ja toimii oikein.

1. Irrota polttoainesäiliön korkki (Kuva 18).

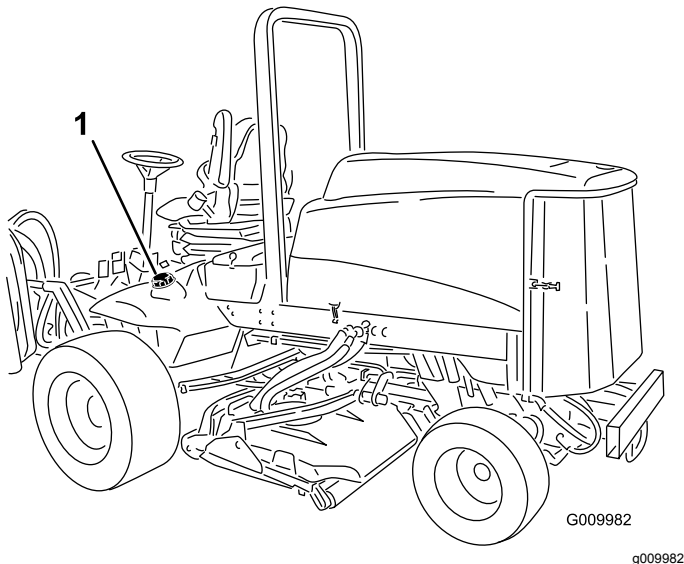

Kuva 18

1. Polttoainesäiliön korkki

2. Täytä säiliö noin 25 mm säiliön – ei täyttökaulan – yläreunan alapuolelle dieselpolttoaineella nro 2. Asenna sitten korkki.

Huomaa: Täytä polttoainesäiliö aina käytön jälkeen, jos mahdollista. Tämä estää kosteutta tiivistymästä polttoainesäiliön sisälle.

⚠ HENGENVAARA

Tietyissä olosuhteissa polttoainesäiliön täytön aikana saattaa purkautua staattista sähköä, joka voi sytyttää polttoainehöyryt. Polttoaineen aiheuttama tulipalo tai räjähdys voi aiheuttaa palovammoja ja omaisuusvahinkoja.

- Aseta polttoaineastiat aina maahan ja pois ajoneuvon läheltä ennen polttoaineen lisäämistä.
- Polttoaineastioita ei saa täyttää ajoneuvon sisällä tai kuorma-auton tai perävaunun lavalla, sillä sisämatot tai muoviset lavan päällysteet saattavat eristää astian ja hidastaa staattisen sähkön purkautumista.
- Poista laite kuorma-autosta tai perävaunusta ja tankkaa laite, kun sen pyörillä on kosketus maahan, mikäli tämä on käytännössä mahdollista.
- Jos se ei ole mahdollista, tankkaa tällainen laite kannettavasta astiasta kuorma-auton tai perävaunun lavalla mieluummin kuin polttoaineen jakelupistoolilla.
- Jos polttoaineen jakelupistoolia on käytettävä, pidä pistoolia polttoainesäiliön reunaa tai astian aukkoa vasten koko tankkaamisen ajan.

Hydraulinesteen tarkistus

Huoltoväli: Aina ennen käyttöä tai päivittäin

Koneen nestesäiliöön on laitettu tehtaalla noin 28,4 litraa korkealaatuista hydraulinestettä. Tarkista hydraulinesteen taso ennen moottorin ensimmäistä käynnistystä, ja sen jälkeen päivittäin. Suositettu neste:

Toro Premium All Season Hydraulic Fluid (Saatavana 19 l:n astioissa tai 208 l:n tynnyreissä). Katsota näiden osien osanumerot osaluettelosta tai pyydä Toro-jälleenmyyjältä. Vaihtoehtoiset nesteet: Jos Toro-nesteitä ei ole saatavana, voidaan käyttää muita nesteitä, jotka täyttävät kaikki jäljempänä luetellut vaatimukset (ominaisuudet ja standardit). Emme

suosittele synteettisten nesteiden käyttöä. Pyydä voiteluaineiden jälleenmyyjältä neuvoja sopivan tuotteen valitsemiseen. Huomaa: Toro ei vastaa vääränlaisten nesteiden käytöstä aiheutuneista vaurioista, joten käytä vain sellaisten tunnettujen valmistajien tuotteita, joiden luokituksiin voi luottaa.

Kulumista estävä hydraulineneste, jolla on korkea viskositeetti-indeksi / alhainen jähmepiste, ISO VG 46

Ominaisuudet:

Viskositeetti, ASTM D445 cSt / 40 °C 44–48
cSt / 100 °C 7,9–8,5

Viskositeetti-indeksi, ASTM D2270 140–160

Jähmepiste, ASTM D97 -37 °C...-45 °C

Standardit:

Vickers I-286-S (laatuso), Vickers M-2950-S (laatuso), Denison HF-0

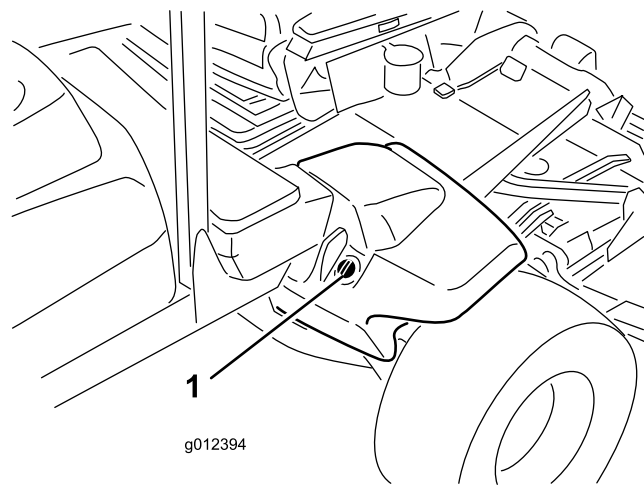

Kuva 19

Luonnossa hajoava hydraulineneste – Mobil EAL EnviroSyn 46H

Tärkeää: Mobil EAL EnviroSyn 46H on ainoa Toron testaama ja hyväksymä luonnossa hajoava synteettinen neste. Neste on yhteensopiva Toro-hydraulijärjestelmissä käytettyjen elastomeerien kanssa, ja sitä voidaan käyttää useissa lämpötiloissa. Neste on yhteensopiva perinteisten mineraaliöljyjen kanssa, mutta paras mahdollinen luonnossa hajoavuus ja suorituskyky saavutetaan huuhtelemalla perinteinen neste perusteellisesti pois hydraulijärjestelmästä. Öljyä on saatavissa 19 litran säiliöissä tai 208 litran tynnyreissä Mobil-jälleenmyyjiltä.

Tärkeää: Monet hydraulinenestet ovat lähes värittömiä, mikä vaikeuttaa vuotojen toteamista. Hydraulinenestejärjestelmään tarkoitettua punaista värilisäainetta on saatavana 20 ml:n pulloissa. Yksi pullo riittää 15–22 litralle hydrauliöljyä. Tilaa valtuutetulta Toro-jälleenmyyjältä, osanro 44-2500.

1. Pysäköi kone tasaiselle alustalle, laske leikkuuyksiköt, sammuta moottori ja irrota avain virtalukosta.
2. Puhdista hydraulinenestesiäiliön täyttökaulaa ja korkkia ympäröivä alue (Kuva 19). Irrota korkki täyttökaulasta.

1. Hydraulisäiliön korkki

3. Vedä mittatikku ulos täyttökaulasta ja pyyhi tikku puhtaalla liinalla. Työnnä mittatikku täyttökaulaan, vedä se taas ulos ja tarkista nesteen pinta. Öljyn pinnan tulee ulottua mittatikkun kahden merkin välille.
4. Jos nestettä on liian vähän, lisää nestettä riittävästi, jotta pinta nousee ylempään merkkiin saakka.
5. Työnnä mittatikku takaisin paikoilleen ja sulje täyttökaulan korkki.

Rengaspaineen tarkistus

Huoltoväli: Aina ennen käyttöä tai päivittäin

Renkaat on ylitäytetty kuljetusta varten. Vapauta siksi renkaista hieman ilmaa, jotta paine laskee. Renkaiden rengaspaineen on oltava 1,38 bar. Tarkista rengaspaine päivittäin.

Tärkeää: Pidä renkaiden paineet suosituksen mukaisena, jotta leikkuujälki pysyy hyvänä ja kone toimii oikein. Älä käytä renkaissa liian vähän ilmaa.

Moottorin käynnistys ja pysäytys

Moottorin käynnistys

Tärkeää: Polttoainejärjestelmä on ilmattava kaikissa seuraavissa tilanteissa:

- Moottori on pysähtynyt polttoaineen loppumisen vuoksi.
- Polttoainejärjestelmää on huollettu.

1. Nosta jalka ajopolkimelta ja varmista, että se on vapaalla. Tarkista, että seisontajarru on kytketty.
2. Käännä virta-avain Ajo-asentoon. Hehkutulppien merkkivalo syttyy.
3. Kun hehkutulppien merkkivalo sammuu, käännä virta-avain Käynnistys-asentoon. Vapauta virta-avain heti moottorin käynnistyttyä ja anna sen palata Ajo-asentoon. Säädä moottorin käyntinopeutta.

Tärkeää: Älä käytä käynnistysmoottoria yli 30 sekuntia yhdellä kertaa, koska se voi vaurioitua. Jos moottori ei käynnisty 30 sekunnin kuluessa, käännä virta-avain Pois-asentoon, tarkista ohjauslaitteet ja toimenpiteet, odota 30 sekuntia ja yritä käynnistää uudelleen.

Kun lämpötila on alle -7°C , käynnistysmoottoria voidaan käyttää 30 sekuntia, mutta sen jälkeen on pidettävä 60 sekunnin tauko. Käynnistystä voidaan yrittää kaksi kertaa.

VAROITUS

Sammuta moottori ja odota, että kaikki liikkuvat osat ovat pysähtyneet ennen kuin tarkistat öljyvuodot, irtonaiset osat tai muut viat.

Moottorin sammutus

Tärkeää: Kun konetta on käytetty täydellä kuormalla, anna moottorin käydä joutokäynnillä viisi minuuttia, ennen kuin sammutat sen. Näin turboahdin ehtii jäähtyä ennen moottorin sammuttamista. Muutoin turboahtimeen voi tulla vikoja.

Huomaa: Laske leikkuuyksiköt maahan aina, kun kone on pysäköitynä. Tämä vähentää hydraulijärjestelmän kuormitusta, ehkäisee järjestelmän osien kulumista ja estää myös leikkuuyksiköiden laskemisen vahingossa.

1. Siirrä voimanulosoton kytkin Pois-asentoon.
2. Kytke seisontajarru.
3. Siirrä moottori alhaiselle joutokäyntinopeudelle.
4. Käännä virta-avain Pois-asentoon.
5. Irrota avain virtalukosta, jotta moottori ei käynnisty vahingossa.

Smart Power

Toro Smart Power™ -ominaisuuden ansiosta kuljettajan ei tarvitse kuunnella moottorin nopeutta raskaassa käytössä. Smart Power ehkäisee juuttumista tiheään nurmeen säätelämällä

automaattisesti koneen nopeutta ja optimoimalla leikkuutuloksen.

Puhaltimen taaksepäinpuhallus

Hydrauliöljyn ja moottorin jäähdytysnesteen lämpötila säätelevät puhaltimen nopeutta. Taaksepäinpuhallusjakso käynnistyy automaattisesti, kun joko moottorin jäähdytysneste tai hydrauliöljy saavuttaa tietyn lämpötilan. Suunnanvaihto auttaa puhaltamaan roskat takasäleiköstä sekä laskemaan moottorin jäähdytysnesteen ja hydrauliöljyn lämpötilaa. Puhaltimen taaksepäinpuhallusjakso voidaan käynnistää manuaalisesti painamalla yhtä aikaa tietokeskuksen ulompia painikkeita neljän sekunnin ajan. On suositeltavaa käyttää taaksepäinpuhallusta, kun takasäleikkö on tukkeutunut, sekä ennen laitteen viemistä työpajaan tai säilytystilaan.

Automaattinen joutokäynti

Koneessa on automaattinen joutokäyntitoiminto, joka vaihtaa moottorin joutokäynnille, kun seuraavia toimintoja ei ole käytetty tietokeskuksessa määritettyyn aikaan.

- Ajopoljin palautetaan vapaalle.
- Voimanulosotto on pois päältä.
- Nostokytkimet eivät ole käytössä.

Kun jotakin yllä mainituista toiminnoista käytetään, koneen kaasu palaa automaattisesti aikaisempaan nopeusasetukseen.

Leikkuunopeus

Työnvalvoja (suojattu valikko)

Toiminnon avulla työnvalvoja voi määrittää koneen kuljettajan käytössä olevan enimmäisleikkuunopeuden 50 %, 75 % tai 100 % tasolle (alempi nopeusalue).

Katso ohjeet leikkuunopeuden asettamisesta tämän oppaan koneen käyttöä koskevan osion kohdasta Tietokeskuksen LCD-näytön käyttö.

Kuljettaja

Toiminnon avulla kuljettaja voi säätää koneen enimmäisleikkuunopeutta (alempi nopeusalue) työnvalvojan asettamissa rajoissa. Kun näkyvissä on tietokeskuksen odotus- tai päänäyttö, säädä nopeutta painamalla keskimmäistä painiketta (-kuvake).

Huomaa: Kun vaihdetaan alemman ja ylemmän nopeusalueen välillä, asetukset muuttuvat aiempien

asetusten perusteella. Asetukset nollataan, kun koneesta katkaistaan virta.

Kuljetusnopeus

Työnvalvoja (suojattu valikko)

Toiminnon avulla työnvalvoja voi määrittää koneen kuljettajan käytössä olevan enimmäiskuljetusnopeuden 50 %, 75 % tai 100 % tasolle (ylempi nopeusalue).

Katso ohjeet kuljetusnopeuden asettamisesta tämän oppaan koneen käyttöä koskevan osion kohdasta Tietokeskuksen LCD-näytön käyttö.

Kuljettaja

Toiminnon avulla kuljettaja voi säätää koneen enimmäiskuljetusnopeutta (ylempi nopeusalue) työnvalvojan asettamissa rajoissa. Kun näkyvissä on tietokeskuksen odotus- tai päänäyttö, säädä nopeutta painamalla keskimmäistä painiketta (-kuvake).

Huomaa: Kun vaihdetaan alemman ja ylempään nopeusalueen välillä, asetukset muuttuvat aiempien asetusten perusteella. Asetukset nollataan, kun koneesta katkaistaan virta.

Vastapaino

Vastapainojärjestelmä pitää yllä pöydän nostosylintereiden hydraulista vastapainetta. Tämä vastapainon paine parantaa pitoa siirtämällä leikkuupöydän painon leikkurin vetäville pyörille. Vastapainon paine on asetettu tehtaalta niin, että leikkuujäljen ja vetokyvyn tasapaino on mahdollisimman hyvä useimmissa nurmiolosuhteissa. Vastapainon asetusta vähentämällä voi lisätä leikkuupöydän vakautta, mutta samalla vetokyky voi heiketä. Vastapainon asetusta kasvattamalla voi lisätä vetokykyä, mutta tästä voi aiheutua leikkuujäljen ongelmia.

Leikkuukauden eri aikoina tai nurmiolosuhteiden vaihdellessa leikkuupöytien tarvitsemaa vastapainoa (noste ylös) voidaan muuttaa olosuhteita vastaavaksi.

Katso ohjeet vastapainon paineen asettamisesta tämän oppaan koneen käyttöä koskevan osion kohdasta Tietokeskuksen LCD-näytön käyttö.

Turvakytkinten tarkastus

Huoltoväli: Aina ennen käyttöä tai päivittäin

VAROITUS

Jos turvakytkimet ovat irronneet tai vaurioituneet, kone saattaa toimia odottamattomalla tavalla ja aiheuttaa henkilövahinkoja.

- **Älä kajoa turvakytkimiin.**
- **Tarkista turvakytkimien toimivuus päivittäin ja vaihda mahdolliset vaurioituneet kytkimet ennen koneen käyttämistä.**

Koneen sähköjärjestelmässä on turvakytkimet. Näiden kytkimien tarkoituksena on pysäyttää kone käyttäjän noustessa istuimelta ajopolkimen ollessa painettuna alas. Kuljettaja voi kuitenkin poistua istuimelta, kun moottori on käynnissä ja ajopoljin on vapaalla. Vaikka moottori pysyy käynnissä voimanulosoton kytkimen ja ajopolkimen vapautuksen jälkeen, suosittelemme ehdottomasti, että moottori sammutetaan ennen istuimelta poistumista.

Tarkista turvakytkimien toiminta seuraavasti:

1. Aja kone hitaasti laajalle ja pääosin avoimelle alueelle. Laske leikkuuyksikkö alas, pysäytä moottori ja kytke seisontajarru päälle.
2. Istuudu istuimelle ja paina ajopoljinta. Yritä käynnistää moottori. Moottori ei saa käynnistyä. Jos moottori käynnistyy, turvajärjestelmässä on vika, joka on korjattava ennen koneen käyttöä.
3. Istuudu istuimelle ja käynnistä moottori. Nouse istuimelta ja siirrä voimanulosoton kytkin Päällä-asentoon. Voimanulosoton vipu ei saa kytkeytyä päälle. Jos voimanulosoton vipu kytkeytyy päälle, turvajärjestelmässä on vika, joka on korjattava ennen koneen käyttöä.
4. Istuudu istuimelle, kytke käsijarru päälle ja käynnistä moottori. Siirrä ajopoljin pois vapaalta. Tietokeskuksessa näkyy viesti **”traction denied”** (veto ei käytössä), eikä koneen pitäisi liikkua. Jos moottori käynnistyy, turvajärjestelmässä on vika, joka on korjattava ennen koneen käyttöä.

Koneen työntäminen tai hinaaminen

Hätätilanteessa konetta voidaan liikuttaa eteenpäin avaamalla muuttuvatilavuusisessa hydraulipumpussa oleva ohitusventtiili ja työntämällä tai hinaamalla konetta.

Tärkeää: Älä työnnä tai hinaa konetta yli 3–4,8 km/h:n nopeudella, koska vaihteisto saattaa vaurioitua. Ohitusventtiili on avattava aina, kun konetta työnnetään tai hinataan.

Tärkeää: Jos konetta työnnetään tai hinataan taaksepäin, nelivetojärjestelmän sulkuventtiili on myös ohitettava. Sulkuventtiili ohitetaan liittämällä letkukokoonpano (letkun osanro 95-8843, liittimen nro 95-0985 [2 kpl] ja hydrauliliitäntä nro 340-77 [2 kpl]) peruutusajon hydrostaattissa sijaitsevaan paineentestausporttiin sekä eturenkään sisäpuolella olevan ajon takajakelulohkon porttien M8 ja P2 välissä sijaitsevaan porttiin.

1. Avaa konepelti ja etsi akun/säilytyslaatikoiden takana olevan pumpun päällä sijaitsevat ohitusventtiilit (Kuva 20).
2. Avaa venttiilit kääntämällä kutakin venttiiliä kolme kierrosta vastapäivään, jotta öljyn ohivirtaus alkaa. **Älä avaa venttiileitä enempää kuin kolme kierrosta.** Koska neste ohitetaan, konetta voidaan liikuttaa varovasti vaurioittamatta vaihteistoa.

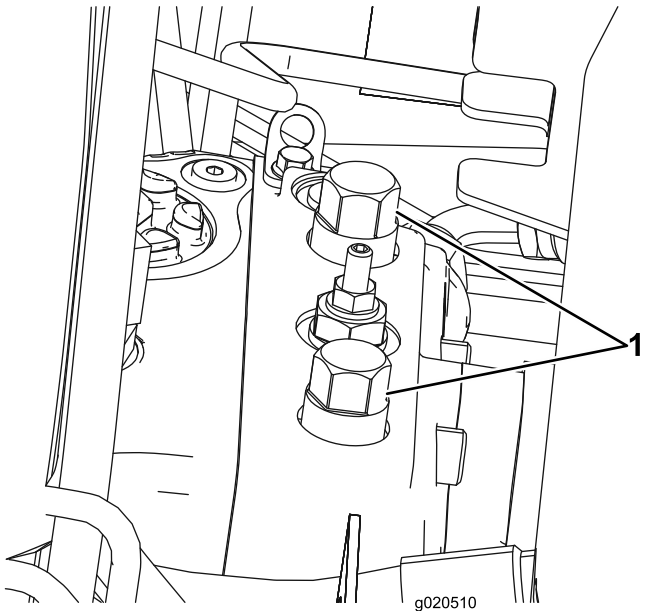

Kuva 20

1. Ohitusventtiili (2)

3. Sulje ohitusventtiilit ennen moottorin käynnistämistä. Sulje venttiili kiristämällä se momenttiin 70 N·m.

Nostokohdat

- Koneen etuosassa rungossa vetävien pyörien sisäpuolella.
- Koneen takaosassa akselin keskellä.

Vetokiinnikkeet

- Rungon molemmilla puolilla kuljettajan istuimen vieressä
- Takapuskurissa

Käyttöominaisuudet

Harjoittele koneella ajamista, koska siinä on hydrostaattinen vaihteisto ja se on ominaisuuksiltaan erilainen kuin monet nurmikonhoitokoneet. Ajoyksikköä ja leikkuuyksiköitä käytettäessä on otettava huomioon muun muassa vaihteiston toiminta, moottorin käyntinopeus, leikkuuterien kuormitus sekä jarrujen toiminta.

Toro Smart Power™ -ominaisuuden ansiosta kuljettajan ei tarvitse kuunnella moottorin nopeutta raskaassa käytössä. Smart Power ehkäisee juuttumista tiheään nurmeen säätämällä automaattisesti koneen nopeutta ja optimoimalla leikkuutuloksen.

Huomionarvoinen seikka on myös jarruihin kytkettyjen poljinten toiminta. Jarruja voidaan käyttää apuna käännettäessä konetta. Käytä jarruja kuitenkin varovasti varsinkin pehmeässä tai kosteassa ruohikossa, koska nurmikko voi leikkautua tahattomasti. Toinen jarruista saatava hyöty on ajotoiminnon ylläpitäminen. Esimerkiksi joissakin rinneolosuhteissa ylämäen pyörä voi luistaa ja menettää pidon. Paina tällaisessa tilanteessa ylämäen kääntöpoljinta vähitellen ja ajoittain, kunnes ylämäen pyörä lakkaa luistamasta lisäten siten vetoa alamäen pyörässä.

Käytä konetta rinteissä erityisen varovasti. Tarkista, että istuimen salpa on kunnolla lukittuna ja että turvavyö on kiinni. Aja hitaasti ja vältä jyrkkiä käännöksiä rinteissä, jotta kone ei kaadu. Ohjaamisen helpottamiseksi leikkuuyksikkö on pidettävä alhaalla ajettaessa alamäkeen.

⚠ VAARA

Tämä tuote on suunniteltu painamaan esineet maata vasten, jolloin ne menettävät ruohoalueilla nopeasti energiansa. Huolimaton käyttö epätasaisella maalla, kimmokkeet tai väärin sijoitetut turvalaitteet voivat aiheuttaa kimpoavista esineistä aiheutuneita vammoja.

- Kun ihminen tai eläin tulee leikkuualueelle tai sen läheisyyteen, lopeta leikkaaminen.
- Älä jatka leikkaamista ennen kuin alueella ei enää ole ketään.

Tärkeää: Kun konetta on käytetty täydellä kuormalla, anna moottorin käydä joutokäynnillä viisi minuuttia ennen kuin sammutat sen. Näin turboahdin ehtii jäähtyä ennen moottorin sammuttamista. Muutoin turboahtimeen voi tulla vikoja.

Kytke ennen moottorin sammuttamista kaikki ohjauslaitteet vapaalle ja vaihda moottori hitaalle

käyntinopeudelle. Kun moottorin käyntinopeus on hitaalla, moottorin kierrosnopeus laskee sekä melu ja värinä vähenevät. Sammuta moottori kääntämällä avain Pois-asentoon.

Terän valinta

Normaali yhdistelmäsiipiterä

Tämä terä on suunniteltu tarjoamaan erinomaisen noston ja leikkuujätteiden levittymisen lähes kaikissa olosuhteissa. Jos tarvitaan enemmän tai vähemmän nostoa ja poistonopeutta, kannattaa harkita toista terää.

Ominaisuudet: Erinomainen nosto ja levittyminen useimmissa olosuhteissa.

Kulmasiipiterä

Terä toimii yleensä parhaiten matalammilla, 1,9–6,4 cm:n leikkuukorkeuksilla.

Ominaisuudet:

- Leikkuujätteen poisto pysyy tasaisempana myös matalammilla leikkuukorkeuksilla.
- Kone sylkee leikkuujätettä vasemmalle vähemmän, minkä ansiosta hiekkaesteiden ja väylien reunat pysyvät siistimpinä.
- Matalilla leikkuukorkeuksilla ja tiheillä nurmilla tehonkulutus on alhaisempi.

Korkea rinnakkainen siipiterä

Terä toimii yleensä paremmin korkeammilla, 7–10 cm:n leikkuukorkeuksilla.

Ominaisuudet:

- Enemmän nostoa ja nopeampi poistonopeus.
- Harva tai velto nurmi saadaan nostettua ylös huomattavasti paremmin korkeammilla leikkuukorkeuksilla.
- Märät tai tahmeat leikkuujätteet poistetaan tehokkaammin, mikä vähentää leikkuupöytään kertyvää jätettä.
- Kuluttaa enemmän tehoa.
- Pyrkii poistamaan leikkuujätteen kauemmas vasemmalle ja saattaa tehdä karheaa leikkuujälkeä matalilla leikkuukorkeuksilla.

▲ VAARA

Älä käytä korkeaa terää levittimen kanssa. Terä voi rikkoutua, mistä voi aiheutua henkilövahinko tai kuolema.

Atomic-terä

Tämä terä on suunniteltu tehokkaaseen lehtien levitykseen.

Ominaisuudet: Erinomainen lehtien levitys.

Lisävarusteiden valinta

Lisävarusteiden kokoonpanot

	Kulmikas siipiterä	Korkea rinnakkainen siipiterä (<i>Ei saa käyttää levittimen kanssa</i>)	Levitin	Rullan kaavin
Ruohonleikkuu: 1,9–4,4 cm:n leikkuukorkeus	Suosittelaa useimpiin käyttötarkoituksiin.	Saattaa soveltua hyvin kevyelle ja harvalle nurmelle.	Todettu parantavan leikkuujätteiden leviämistä ja leikkuun jälkeisiä ominaisuuksia pohjoisten alueiden ruohoilla, jotka leikataan vähintään kolme kertaa viikossa, ja silloin, kun leikataan vähemmän kuin 1/3 ruohon korkeudesta. Ei saa käyttää korkean rinnakkaisen siipiterän kanssa.	Voidaan käyttää aina, kun rulliin kertyy ruohoa tai ruoho paakkuuntuu. Kaapimet voivat kuitenkin lisätä paakkuuntumista joissain käyttökohteissa.
Ruohonleikkuu: 5–6,4 cm:n leikkuukorkeus	Suosittelaa paksulle tai tiheälle nurmelle.	Suosittelaa kevyelle tai harvalle nurmelle.		
Ruohonleikkuu: 7–10 cm:n leikkuukorkeus	Saattaa soveltua hyvin tiheälle nurmelle.	Suosittelaa useimpiin käyttötarkoituksiin.		
Lehtien levitys	Suosittelaa käytettäväksi levittimen kanssa.	Kielletty	Käytä vain yhdistelmäsiipiterän tai kulmasiipiterän kanssa.	
Edut	Tasainen leikkuujätteen poisto matalammilla leikkuukorkeuksilla, hiekkasteiden ja väylien reunat pysyvät siistimpinä. Pienempi tehontarve	Enemmän nostoa ja suurempi poistonopeus. Harva tai lakoontunut nurmi saadaan nostettua ylös korkeammilla leikkuukorkeuksilla. Märät tai tahmeat leikkuujätteet poistuvat tehokkaasti.	Voi parantaa leikkuujätteiden levittymistä ja leikkuujälkeä joissain käyttökohteissa. Soveltuu erittäin hyvin lehtien levitykseen.	Vähentää ruohon kertymistä rullaan joissain käyttökohteissa.
Haitat	Ei nosta ruohoa hyvin korkeilla leikkuukorkeuksilla. Märkä ja tahmea ruoho kertyy koteloon, mikä heikentää leikkuujälkeä ja kuluttaa enemmän tehoa.	Vaatii enemmän tehoa joissain käyttökohteissa. Saattaa karhentaa leikkuujälkeä matalammilla leikkuukorkeuksilla tiheässä ruohossa. Ei saa käyttää levittimen kanssa.	Ruoho kertyy koteloon, jos yritetään leikata liian paljon kerralla levittimen ollessa paikallaan.	

Käyttövihjeitä

Leikkuutekniikat

- Kun aloitat leikkuun, kytke leikkuuyksiköt ja lähesty leikkuualueutta hitaasti. Laske leikkuuyksiköt, kun ne ovat leikkuualueella.
- Jotta nurmeen saadaan ammattimaisen suorat linjat ja raidat, joita tietyt käyttökohteet edellyttävät, etsi puu tai muu kaukana oleva kohde ja ajaa suoraan sitä kohti.
- Heti, kun etuleikkuuyksiköt tulevat leikkuualueen reunaan, nosta leikkuuyksiköt ja tee pisanan muotoinen käännös, jotta olet valmiina seuraavaan ajoon.
- Leikkuuyksiköt heittävät ruohon yleensä koneen vasemmalle puolelle. Bunkkerien ympäriltä on paras leikata myötäpäivään, jotta bunkkeriin ei lennä ruohosilppua.
- Leikkuuyksiköihin voidaan kiinnittää kiinnipultattavat levittimet. Levittimet toimivat hyvin silloin, kun ruohoa leikataan niin säännöllisesti, että kerralla leikataan korkeintaan 25 mm ruohoa. Jos leikataan liian pitkää ruohoa levittimien ollessa kiinnitettyinä, jälki saattaa huonontua ja nurmi vahingoittuu helpommin. Levittimet sopivat hyvin myös lehtien pilkkomiseen syksyllä.

Leikkaa ruohon ollessa kuivaa

Leikkaa aamupäivällä välttääksesi kastetta, joka aiheuttaa ruohon paakkuuntumista, tai alkuillasta välttääksesi vaurioita, jotka suora auringonvalo voi aiheuttaa herkkään vastaleikattuun ruohoon.

Valitse olosuhteisiin sopiva leikkuukorkeus

Leikkaa yhden leikkuun aikana noin 25 mm tai korkeintaan 1/3 ruohon korkeudesta. Poikkeuksellisen rehevässä ja tiheässä ruohikossa leikkuukorkeutta voidaan joutua korottamaan seuraavaan asetukseen.

Leikkaa sopivin aikavälein

Normaaliolosuhteissa nurmi on tarpeen leikata noin 4–5 päivän välein. Ruohon kasvunopeus kuitenkin vaihtelee. Säilyttääksesi ruohikon korkeuden tasaisena, mikä on suotavaa, leikkaa keväällä useammin. Ruohon kasvu hidastuu keskikesällä, joten ruohon voi leikata sen jälkeen 8–10 päivän välein. Jos et pääse leikkaamaan ruohoa pitkään aikaan sääolosuhteiden tai muiden syiden vuoksi, leikkaa ensin terät asetettuna korkealle ja leikkaa uudelleen 2–3 päivän kuluttua matalammalla teräasetuksella.

Leikkaa aina terävillä terillä

Terävä terä leikkaa puhtaasti repimättä tai silppuamatta ruohoa tylsän terän lailla. Repimisen ja silppuamisen seurauksena ruoho muuttuu ruskeaksi reunoilta, kasvu heikentyy ja alttius taudeille kasvaa.

Leikkuukuviot

Leikkuukuviota on vaihdettava usein, jotta vältetään samaan suuntaan toistuvan leikkuun aiheuttamat leikkuujäljen ongelmat.

Leikkuujäljen ongelmien ratkaiseminen

Lisätietoja on Aftercut Appearance Troubleshooting Guide -oppaassa osoitteessa www.Toro.com.

Kuljetus (vain Groundsmaster 4700–D)

Käytä kahta takana olevaa ulompien leikkuuyksiköiden kuljetuslukitsinta, kun konetta siirretään pitkiä matkoja, epätasaisen maaston ylitse tai perävaunussa.

Käytön jälkeen

Jotta kone toimisi parhaalla mahdollisella tavalla, puhdista leikkuukotelon alapuoli aina käytön jälkeen. Jos leikkuukoteloon pääsee kertymään jätettä, leikkuuteho heikentyy.

Huomaa: Laske leikkuuyksiköt maahan aina, kun kone on pysäköitynä. Tämä vähentää hydraulijärjestelmän kuormitusta, ehkäisee järjestelmän osien kulumista ja estää myös leikkuuyksiköiden laskemisen vahingossa.

Kunnossapito

Huomaa: Koneen vasen ja oikea puoli määritellään normaalista käyttöasennosta käsin.

Kunnossapitotaulukko

Huoltoväli	Huoltotoimenpide
8 ensimmäisen käyttötunnin jälkeen	<ul style="list-style-type: none">• Kiristä pyöränmutterit.
200 ensimmäisen käyttötunnin jälkeen	<ul style="list-style-type: none">• Vaihda planeettapyörästä öljy.• Vaihda taka-akselin voiteluaine.• Vaihda hydraulisuodattimet.
Aina ennen käyttöä tai päivittäin	<ul style="list-style-type: none">• Tarkista moottoriöljyn määrä.• Tarkista jäähdytysjärjestelmä• Tarkista hydraulinesteen määrä.• Tarkista rengaspaine.• Tarkista turvakytkimet.• Tyhjennä vesi tai muut kertymät vedenerottimesta.• Tyhjennä vesi tai muut kertymät polttoainesuodattimesta/vedenerottimesta.• Poista lika moottorin alueelta, jäähdyttimestä ja öljynjäähdyttimestä.• Tarkista, että hydrauliletkuissa ja putkissa ei ole vuotoja, kulumia, säävahinkoja tai kemiallisia vaurioita ja että letkut eivät ole kiertyneet tai kiinnitykset tai liitännät löystyneet.• Tarkasta terän pysäytysaika
50 käyttötunnin välein	<ul style="list-style-type: none">• Rasvaa laakerit ja holkit• Tarkasta akun kunto.
100 käyttötunnin välein	<ul style="list-style-type: none">• Tarkista laturin hihnan kunto ja kireys.
200 käyttötunnin välein	<ul style="list-style-type: none">• Kiristä pyöränmutterit.
250 käyttötunnin välein	<ul style="list-style-type: none">• Vaihda moottorin öljy ja suodatin.
400 käyttötunnin välein	<ul style="list-style-type: none">• Huolla ilmanpuhdistin. (Huolla ilmanpuhdistin aikaisemmin, jos ilmanpuhdistimen ilmaisain näyttää punaista. Huolla se useammin, jos olosuhteet ovat erittäin likaiset tai pölyiset.)• Tarkista polttoaineletkut ja liitännät.• Vaihda polttoainesuodattimen kotelo.• Tarkista planeettapyörästä aksiaalinen vällys.• Tarkista planeettapyörästä öljyn määrä (Tarkista öljy myös, jos ulkopuolella näkyy vuotoa.)• Tarkista taka-akselin voiteluaineen määrä.
800 käyttötunnin välein	<ul style="list-style-type: none">• Tyhjennä ja puhdista polttoainesäiliö.• Vaihda planeettapyörästä öljy. (Tai vuosittain sen mukaan, kumpi saavutetaan ensin)• Vaihda taka-akselin voiteluaine.• Tarkista takapyörien aurauskulmat.• Vaihda hydraulineste.• Vaihda hydraulisuodattimet.
Ennen varastointia	<ul style="list-style-type: none">• Tyhjennä ja puhdista polttoainesäiliö.• Tarkista rengaspaineet.• Tarkista kaikki kiinnikkeet.• Rasvaa tai öljyä kaikki rasvanipat ja nivelet.• Maalaa kuluneet pinnat.
Vuosittain	<ul style="list-style-type: none">• Tarkasta polttoaineletkut ja liitännät.

Tärkeää: Katso moottorin käyttöoppaasta ja leikkuuyksikön käyttöoppaasta tietoja muista huoltotoimenpiteistä.

Huomaa: Tarvitsetko koneen *kytkentäkaavion* tai *hydraulikaavion*? Kaavion voi tarvittaessa ladata maksuttomasti osoitteesta www.Toro.com etsimällä oman laitteen kotisivulla olevasta opaslinkistä.

Päivittäisen huollon tarkastuslista

Ota tästä sivusta kopioita.

Tarkistettavat kohdat	Viikolle:						
	Ma	Ti	Ke	To	Pe	La	Su
Tarkista turvajärjestelmän toiminta.							
Tarkista jarrujen toiminta.							
Tarkista moottorin öljymäärä ja polttoainemäärä.							
Tarkista jäähdytysnesteen määrä.							
Tyhjennä veden/polttoaineen erotin.							
Tarkista ilman-suodattimen rajoitinilmaisin.							
Tarkista, että jäähdyttimessä, öljynjäähdyttimessä ja säleikössä ei ole leikkuujätettä.							
Kuuntele, kuuluuko moottorista epätavallisia käyntiäänä. ¹							
Tarkista, kuuluuko käytön aikana epätavallisia ääniä.							
Tarkista hydraulijärjestelmän nestepinnan taso.							
Tarkista, ettei hydrauliletkuissa ole vaurioita.							
Tarkista nestevuodot.							
Tarkista rengaspaine.							
Tarkista mittareiden toiminta.							
Voitele kaikki rasvanipat. ²							

Tarkistettavat kohdat	Viikolle:						
	Ma	Ti	Ke	To	Pe	La	Su
Tarkista leikkuukorkeussäätö.							
Korjaa maalipinnan vauriot.							

1. Tarkista hehkutulppa ja ruiskutussuuttimet, jos käynnistys on hidas, savua on liikaa tai käyntiääni on karkea.
2. Välittömästi jokaisen pesun jälkeen, luettelon mukaisesta huoltovälistä riippumatta.

Huoltovälitaulukko

GROUNDMASTER 4500/4700
QUICK REFERENCE AID 1

CHECK/SERVICE (DAILY)

1. ENGINE OIL LEVEL
2. HYDRAULIC OIL FLUID LEVEL
3. ENGINE COOLANT LEVEL
4. FUEL - DIESEL ONLY
5. FUEL/WATER SEPARATOR
6. RADIATOR SCREEN
7. AIR CLEANER
8. BRAKE FUNCTION
9. TIRE PRESSURE: 20 PSI/1.40 BAR
WHEEL NUT TORQUE: 93 FT/LB (127 Nm)

CHECK/SERVICE (SEE OPERATOR'S MANUAL)

10. BATTERY
11. BELTS (FAN, ALT.)
12. PLANETARY GEAR DRIVE
13. INTERLOCK SYSTEM
14. REAR AXLE
15. ENGINE OIL DRAIN
16. GREASING

SPECIFICATIONS/CHANGE INTERVALS

SEE OPERATOR'S MANUAL FOR INITIAL CHANGES.	FLUID TYPE	CAPACITY	CHANGE INTERVAL		FILTER PART NO.
			FLUID	FILTER	
① ENGINE OIL	15W-40 CH-4 (API)	6 QUARTS	250 HOURS	250 HOURS	125-7025
	15W-40 CH-4 (API)				
② HYDRAULIC FLUID	ISO VG 46/68	8.25 GALLONS	800 HOURS	800 HOURS	75-1310
				800 HOURS	94-2621
③ HYDRAULIC FILTER				800 HRS/YRLY	115-9793
④ FUEL SYSTEM	> 32 F	22 GALLONS	800 HOURS	400 HOURS/ YEARLY	110-9049 (387)
	< 32 F				125-2915 (388)
⑤ ENGINE COOLANT	50% WATER 50% ETHYLENE GLYCOL	9 QUARTS	DRAIN & FLUSH EVERY 2 YRS.		
⑥ PRIMARY AIR FILTER				SEE SERVICE INSTRUCTIONS	108-3814
⑦ SAFETY AIR FILTER				SEE OPERATOR'S MANUAL	108-3816
⑧ REAR AXLE	85W-140	80 OUNCES	800 HOURS		110-4812 (39)
⑨ PLANETARY DRIVE	85W-140	16 OUNCES	800 HOURS		

125-4606

Kuva 21

decal125-4606

VAROITUS

Jos jätät avaimen virtalukkoon, joku voi vahingossa käynnistää moottorin ja vahingoittaa vakavasti lähellä olijoita.

Irrota avain virtalukosta ennen huollon aloitusta.

Huoltoa edeltävät toimenpiteet

Konepellin irrotus

1. Avaa konepellin salvat (Kuva 22) ja nosta konepelti.

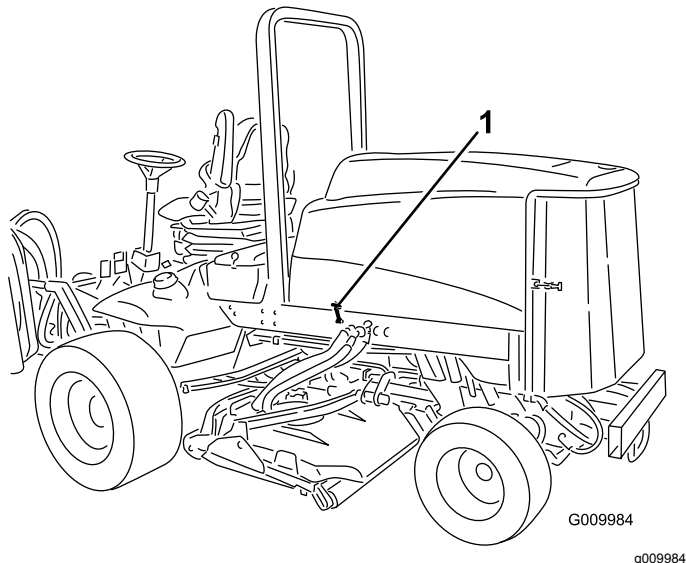

Kuva 22

1. Konepellin salpa (2)

2. Irrota sokat, jotka kiinnittävät konepellin takakannattimet rungon tappeihin ja nosta konepelti irti.

Voitelu

Laakerien ja holkkien rasvaus

Huoltoväli: 50 käyttötunnin välein

Koneessa on rasvanippoja, jotka on voideltava säännöllisesti litiumpohjaisella yleirasvalla nro 2. Jos konetta käytetään normaaliolosuhteissa, voitele kaikki laakerit ja holkit 50 käyttötunnin välein tai heti pesun jälkeen.

Rasvanippojen sijainnit ja määrät ovat seuraavat:

- Jarruakselin tappilaakerit (5) (Kuva 23)

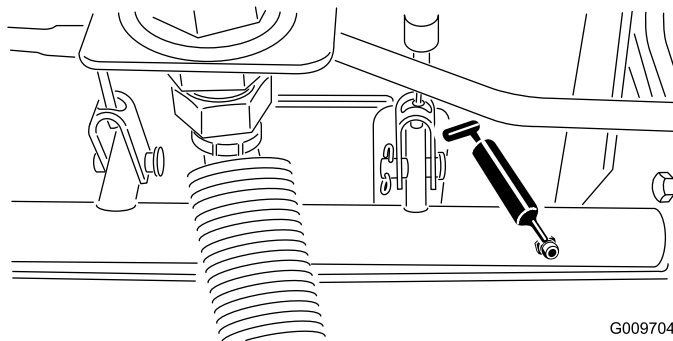

Kuva 23

- Taka-akselin tappiholkit (2) (Kuva 24)

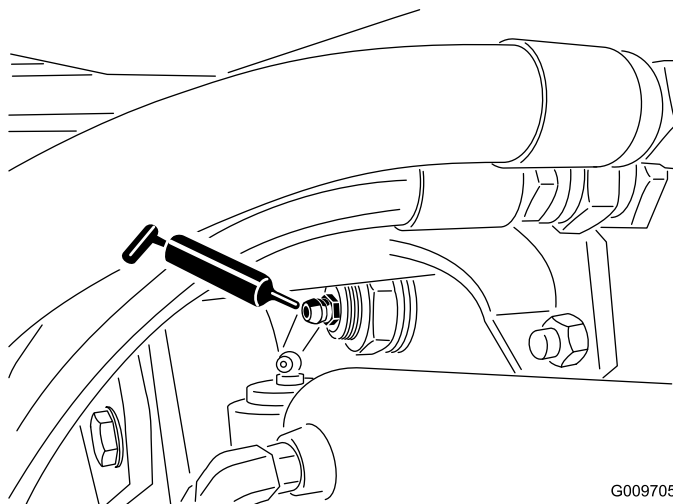

Kuva 24

- Ohjaussynteripallonivelet (2) (Kuva 25)

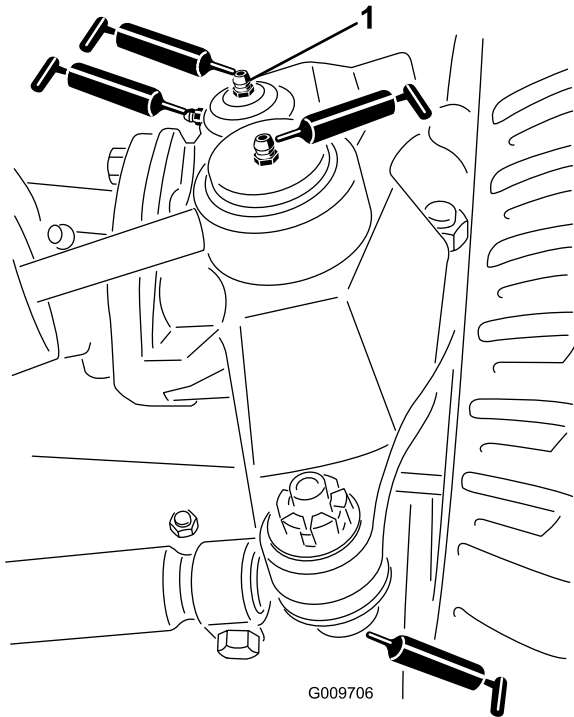

Kuva 25

g009706

1. Olkatapin yläliitos

- Raidetangon pallonivelet (2) (kuvaKuva 25)
- Olkatapin holkit (2) (Kuva 25). **Olkatapin yläliitos voidellaan vain kerran vuodessa (2 pumppausta).**
- Nostovarren holkit (1/lava) (Kuva 26)

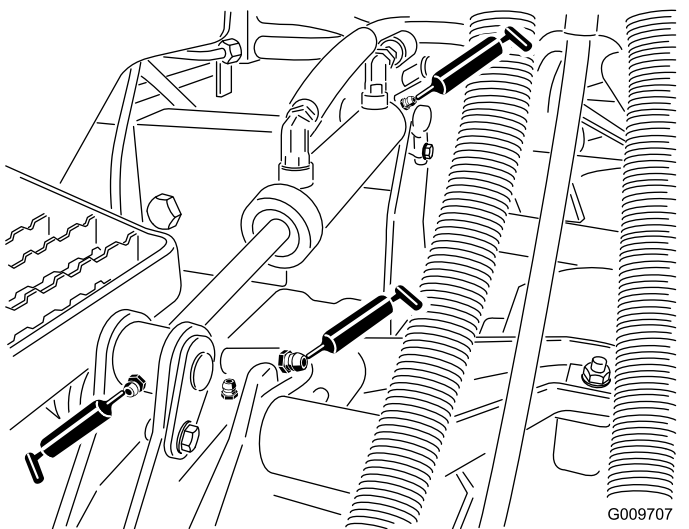

Kuva 26

g009707

- Nostosylinterin holkit (2/lava) (Kuva 26)

- Leikkuuyksikön kara-akselin laakerit (2/leikkuuyksikkö) (Kuva 27)

Huomaa: Kumpaa tahansa nippaa voidaan käyttää sen mukaan, kumpaan on helpompi ulottua. Pumppaa rasvaa nippaan, kunnes sitä alkaa tulla hiukan karakotelon pohjasta (leikkuupöydän alla).

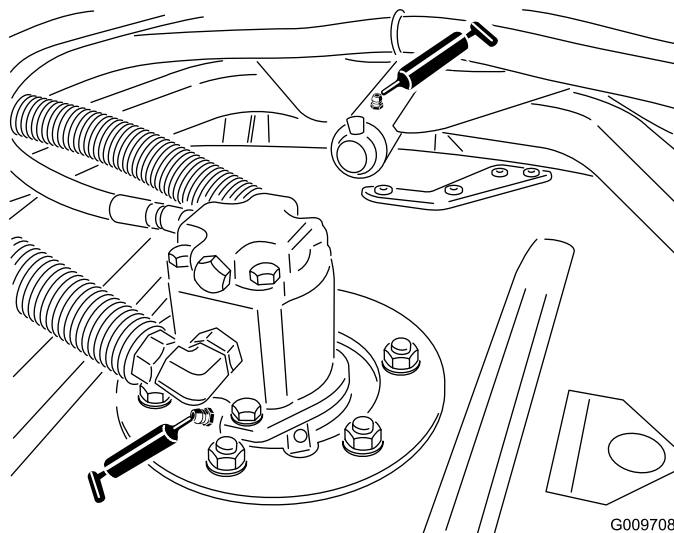

Kuva 27

G009708

g009708

- Leikkuuyksikön kantovarren holkit (1/leikkuuyksikkö) (Kuva 27)
- Takarullan laakerit (2/leikkuuyksikkö) (Kuva 28)

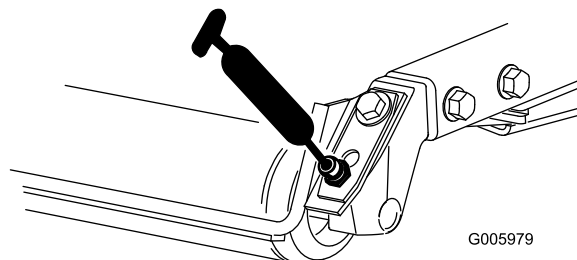

Kuva 28

G005979

g005979

Tärkeää: Varmista, että kunkin rullan kannattimen voitelu-ura kohdistuu rulla-akselin kummassakin päässä olevaan voiteluaukkoon. Uran ja aukon kohdistamista helpottaa rullan akselin toisessa päässä oleva kohdistusmerkki.

Moottorin huolto

Ilmanpuhdistimen huolto

Huoltoväli: 400 käyttötunnin välein

Tarkista, ettei ilmanpuhdistimen rungossa ole vaurioita, jotka voivat aiheuttaa ilmavuodon. Vaihda, jos runko on vaurioitunut. Tarkista koko ilmanottojärjestelmä vuotojen, vaurioiden ja löysien letkunkiristimien varalta.

Huolla ilmanpuhdistimen suodatin vain silloin, kun huoltoilmaisin (Kuva 29) edellyttää sitä. Ilmansuodattimen tarpeeton vaihtaminen vain kasvattaa mahdollisuutta, että moottoriin pääsee likaa suodattimen irrotuksen yhteydessä.

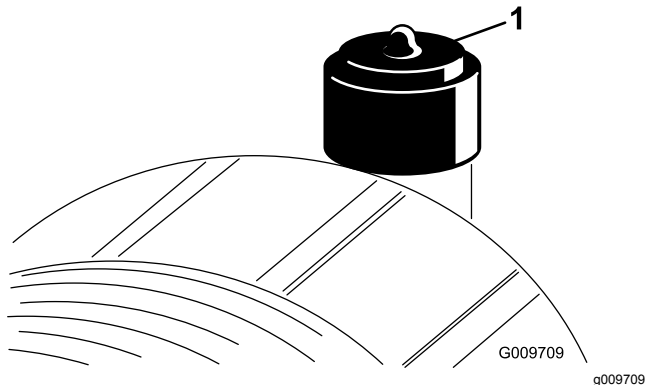

Kuva 29

1. Ilmanpuhdistimen ilmaisin

Tärkeää: Tarkista, että suojus on asetettu oikein ja että se on tiiviisti ilmanpuhdistimen rungon ympärillä.

1. Vedä lukitsinta ulospäin ja kierrä ilmanpuhdistimen suojusta vastapäivään (Kuva 30).

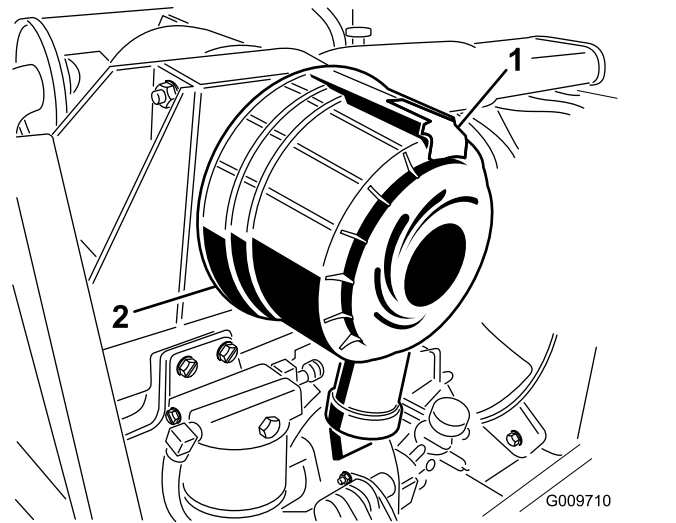

Kuva 30

1. Ilmanpuhdistimen lukitsin
2. Ilmanpuhdistimen suojus

2. Irrota ilmanpuhdistimen rungon suojus. Ennen kuin irrotat suodattimen, poista pääsuodattimen ja kotelon väliin kertynyt lika matalapaineisella (2,76 bar, puhdas ja kuiva) ilmalla. **Älä käytä korkeapaineista ilmaa, sillä se voi työntää lian suodattimen läpi ilmanottokanavaan.**

Puhdistaminen estää lian joutumisen ilmanottoon pääsuodattimen irrottamisen yhteydessä.

3. Irrota ja vaihda pääsuodatin (Kuva 31).

Älä puhdista käytettyä elementtiä, sillä elementin materiaali saattaa vaurioitua. Tarkasta, että uudessa suodattimessa ei ole kuljetusvaurioita tarkastamalla suodattimen tiivistetty pää ja runko. **Älä käytä viallista elementtiä.** Työnnä uusi suodatin paikoilleen puristamalla samalla elementin ulkokehää, jotta se asettuu koteloon. **Älä paina suodattimen joustavaa keskikohtaa.**

Moottoriöljyn ja öljynsuodattimen vaihto

Huoltoväli: 250 käyttötunnin välein

Vaihda öljy ja suodatin 250 käyttötunnin välein.

1. Irrota tyhjennystulppa (Kuva 33) ja anna öljyn valua tyhjennysastiaan. Kun öljyä ei enää valu, asenna tyhjennystulppa takaisin.

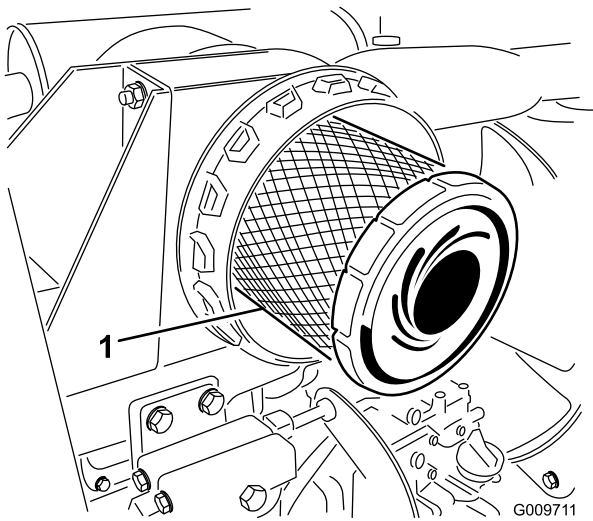

Kuva 31

1. Ilmanpuhdistimen pääsuodatin

Tärkeää: Älä koskaan yritä puhdistaa varosuodatinta (Kuva 32). Vaihda varosuodatin joka kolmannella pääsuodattimen huoltokerralla.

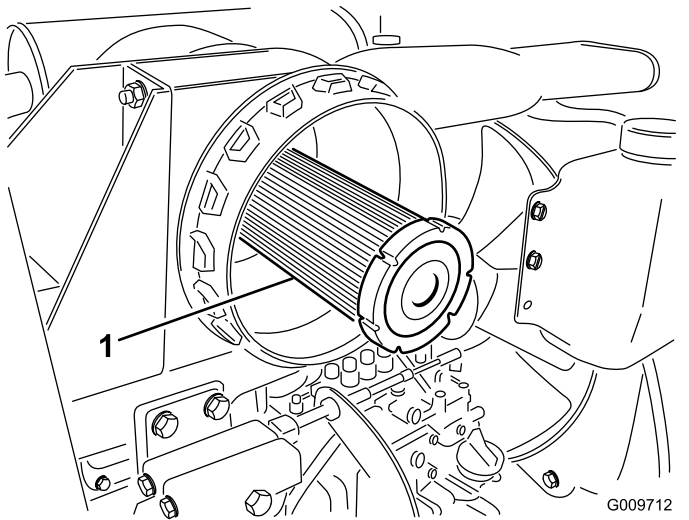

Kuva 32

1. Ilmanpuhdistimen varosuodatin

4. Puhdista irrotettavassa suojuksessa oleva lianpoistoaukko. Irrota kuminen poistoventtiili suojuksesta, puhdista ontelo ja asenna poistoventtiili takaisin.
5. Asenna suojus siten, että kuminen poistoventtiili osoittaa alaspäin, eli noin kello viiden ja kello seitsemän välille päästä katsottuna.
6. Palauta ilmaisin (Kuva 29), jos se näyttää punaista.

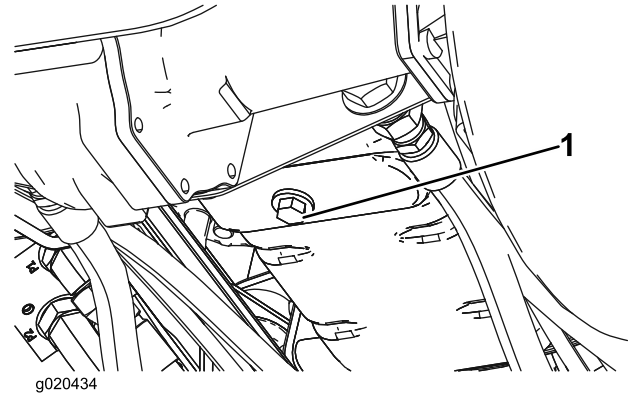

Kuva 33

1. Moottoriöljyn tyhjennystulppa

2. Irrota öljynsuodatin (Kuva 34). Levitä ohut kerros puhdasta öljyä uuden suodattimen tiivisteeseen ennen asennusta. Älä kiristä liikaa.

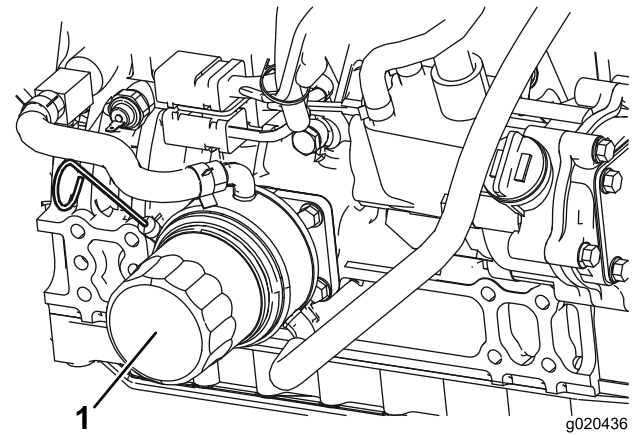

Kuva 34

1. Moottoriöljyn suodatin
3. Lisää öljyä kampikammioon. Katso käyttöä käsittelevän osan kohta Moottorin öljymäärän tarkistus.

Polttoainejärjestelmän huolto

⚠ HENGENVAARA

Tietyissä olosuhteissa dieselpolttoaine ja polttoainehöyryt ovat erittäin tulenarkoja ja räjähdysherkkiä. Polttoaineen aiheuttamasta tulipalosta tai räjähdyksestä voi olla seurauksena palovammoja ja omaisuusvahinkoja.

- Täytä polttoainesäiliö suppilon avulla ulkona tai avoimessa tilassa, kun moottori on sammutettu ja jäähtynyt. Pyyhi läikkynyt polttoaine pois.
- Polttoainesäiliötä ei saa täyttää aivan täyteen. Lisää polttoainetta säiliöön, kunnes pinta on 6–13 mm täyttökaulan alareunan alapuolella. Säiliöön jäävä tyhjä tila antaa polttoaineen laajentua.
- Älä tupakoi polttoainetta käsitellessäsi ja pysy kaukana avotulesta tai paikoista, joissa kipinä voi sytyttää polttoainehöyryt.
- Säilytä polttoaine puhtaassa, turvallisuushyväksytyssä säiliössä. Pidä korkki suljettuna.

Polttoainesäiliön tyhjennys ja puhdistus

800 käyttötunnin välein—Tyhjennä ja puhdista polttoainesäiliö.

Ennen varastointia—Tyhjennä ja puhdista polttoainesäiliö.

Tyhjennä ja puhdista polttoainesäiliö 800 käyttötunnin välein. Tyhjennä ja puhdista säiliö myös, jos polttoainejärjestelmä likaantuu tai kone on ollut säilytyksessä pitkän ajan. Huuhtelee säiliö puhtaalla polttoaineella.

Polttoaineletkujen ja liitäntöjen tarkastus

Huoltoväli: 400 käyttötunnin välein—Tarkista polttoaineletkut ja liitännät.

Vuosittain—Tarkasta polttoaineletkut ja liitännät.

Tarkista polttoaineletkut ja liitännät 400 käyttötunnin välein tai kerran vuodessa, kumpi ensin saavutetaan. Tarkista, ettei kulumia, vaurioita tai löysiä liitäntöjä ole.

Vedenerottimen huolto

Huoltoväli: Aina ennen käyttöä tai päivittäin—Tyhjennä vesi tai muut kertymät polttoainesuodattimesta/vedenerottimesta.

400 käyttötunnin välein—Vaihda polttoainesuodattimen kotelo.

Tyhjennä vesi tai muut kertymät vedenerottimesta päivittäin. Vaihda suodatinkotelo 400 käyttötunnin välein.

1. Aseta puhdas astia polttoainesuodattimen alle (Kuva 35).
2. Löysää suodatinkotelon pohjassa olevaa tyhjennystulppaa.

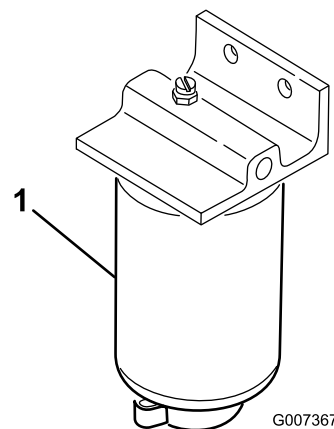

Kuva 35

1. Vedenerottimen suodatinkotelo

3. Puhdista suodatinkotelon kiinnityskohtaan ympäristö.
4. Irrota suodatinkotelo ja puhdista asennuspinta.
5. Voitele suodatinkotelon tiiviste puhtaalla öljyllä.
6. Asenna suodatinkotelo käsin, kunnes tiiviste koskettaa asennuspintaa. Kierrä sitten vielä puoli kierrosta.
7. Kiristä suodatinkotelon pohjassa oleva tyhjennystulppa.

Polttoaineputken sihti

Polttoainesäiliössä oleva polttoaineputki on varustettu sihdillä, joka estää roskien pääsyn polttoainejärjestelmään. Irrota polttoaineputki ja puhdista sihti tarvittaessa.

Sähköjärjestelmän huolto

Akun lataus ja liitännät

VAARA

KALIFORNIA

Lakiesityksen 65 mukainen varoitus

Akun liitännät, navat ja niihin liittyvät lisävarusteet sisältävät lyijyä ja lyijy-yhdisteitä, joiden tiedetään aiheuttavan syöpää ja haittaavan lisääntymistä. Pese kädet, kun olet käsitellyt akkua.

1. Avaa käyttäjän konsolipaneelin salpa ja nosta paneeli (Kuva 36).

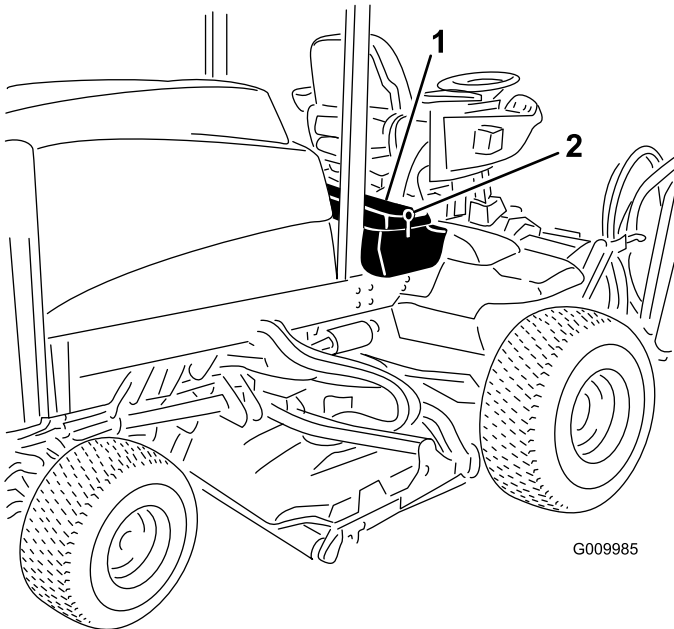

G009985

g009985

Kuva 36

1. Käyttäjän konsolipaneeli
2. Salpa

▲ HENGENVAARA

Akkuneste sisältää rikkihappoa, joka on tappava myrky ja aiheuttaa vakavia syöpymiä.

- Älä juo akkunestettä äläkä anna sen päästä kosketuksiin ihon, silmien tai vaatteiden kanssa. Käytä suojalaseja ja kumikäsineitä.
- Akku on täytettävä paikassa, jossa on aina saatavilla puhdasta vettä ihon huuhtelua varten.

2. Kytke 3 tai 4 A:n akkulaturi akun napoihin. Lataa akkua 3–4 ampeerin virralla 4–8 tunnin ajan.
3. Kun akku on latautunut, irrota laturi virtalähteestä ja akun navoista.

▲ VAARA

Akun latauksen yhteydessä syntyy räjähdysriskiä kaasuja.

Älä tupakoi akun lähetyvillä. Älä päästä kipinöitä tai liekkejä kosketuksiin akun kanssa.

4. Kiinnitä pluskaapeli (punainen) akun plusnapaan (+) ja miinuskaapeli (musta) akun miinusnapaan (-) (Kuva 37). Kiinnitä kaapelit napoihin kantaruuveilla ja muttereilla. Varmista, että positiivinen (+) liitin on kunnolla kiinni akun navassa, ja että kaapeli on tiiviisti akkua vasten. Kaapeli ei saa koskettaa akun suojusta. Työnnä kumisuojaus plusnavan päälle mahdollisen oikosulun ehkäisemiseksi.

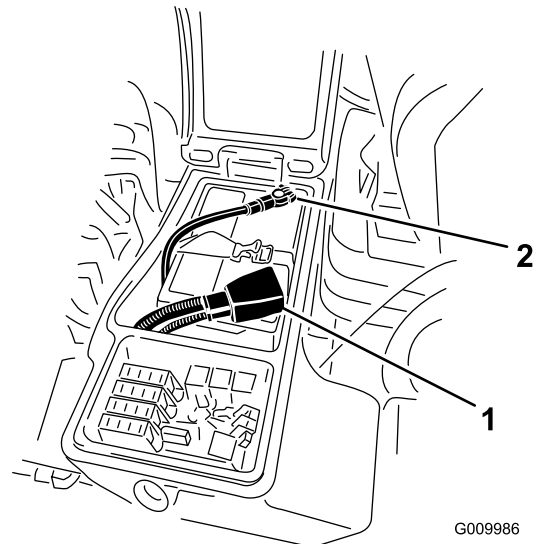

G009986

g009986

Kuva 37

1. Akun pluskaapeli
2. Akun miinuskaapeli

VAARA

KALIFORNIA

Lakiesityksen 65 mukainen varoitus

Akun liitännät, navat ja niihin liittyvät lisävarusteet sisältävät lyijyä ja lyijy-yhdisteitä, joiden tiedetään aiheuttavan syöpää ja haittaavan lisääntymistä. Pese kädet, kun olet käsitellyt akkua.

- Voitele molemmat akkuliitännät Grafo 112X -suojarasvalla, Toron osanro 505-47, vaseliinilla tai kevyellä rasvalla ruostumisen ehkäisemiseksi. Vedä kumisuojaus akun plusnavan päälle.
- Sulje konsolipaneeli ja kiinnitä salpa.

VAARA

Akun navat tai metallityökalut voivat aiheuttaa oikosulun koskettaessaan metalliosia, mistä voi seurata kipinöitä. Kipinät voivat saada akun kaasut räjähtämään ja aiheuttaa siten henkilövahingon.

- Kun irrotat tai asennat akun, älä anna akun napojen koskettaa koneen metalliosia.
- Älä anna metallityökalujen aiheuttaa oikosulkua akun napojen ja koneen metalliosien välille.

VAARA

Akun kaapeleiden virheellinen asennus voi vahingoittaa konetta ja kaapeleita aiheuttaen kipinöitä. Kipinät voivat saada akun kaasut räjähtämään ja aiheuttaa siten henkilövahingon.

- Irrota aina akun miinuskaapeli (musta) ennen pluskaapelin (punainen) irrottamista.
- Kytke aina akun pluskaapeli (punainen) ennen miinuskaapelia (musta).

Akun huolto

Huoltoväli: 50 käyttötunnin välein

Tärkeää: Ennen kuin hitsaat konetta, irrota miinuskaapeli akusta, jotta sähköjärjestelmä ei vaurioidu.

Huomaa: Tarkista akun kunto viikoittain tai 50 käyttötunnin välein. Pidä liittimet ja koko akkukotelo puhtaana, koska likainen akku purkautuu vähitellen. Puhdista akku irrottamalla akku ensin koneesta ja pesemällä koko kotelon liuoksella, jossa on ruokasoodaa ja vettä. Huuhtelee puhtaalla vedellä. Päälyystä akkunavat ja kaapeliliittimet Grafo 112X -rasvalla (pintaan) (Toron rasvalla osanro 505-47) tai vaseliinilla ruostumisen ehkäisemiseksi.

Sulakkeet

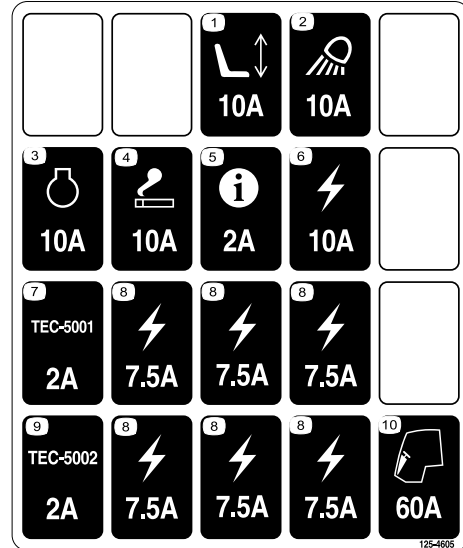

Kuva 38

decal125-4605

Avaa salpa ja ota sulakkeet esiin nostamalla käyttäjän konsolipaneeli ([Kuva 39](#)) ([Kuva 40](#)).

Vetojärjestelmän huolto

Planeettapyörästäön aksiaalisen välyksen tarkistus

Huoltoväli: 400 käyttötunnin välein

Planeettapyörästäössä/vetopyörissä ei saa olla aksiaalista välystä (pyörät eivät saa liikkua, kun niitä vedetään tai työnnetään akselin suuntaisesti).

1. Pysäköi kone tasaiselle alustalle, kytke seisontajarru, laske leikkuuyksiköt, sammuta moottori ja irrota virta-avain.
2. Kiilaa takarenkaat, nosta koneen etuosa ja tue etuakseli/-runko pukeilla.

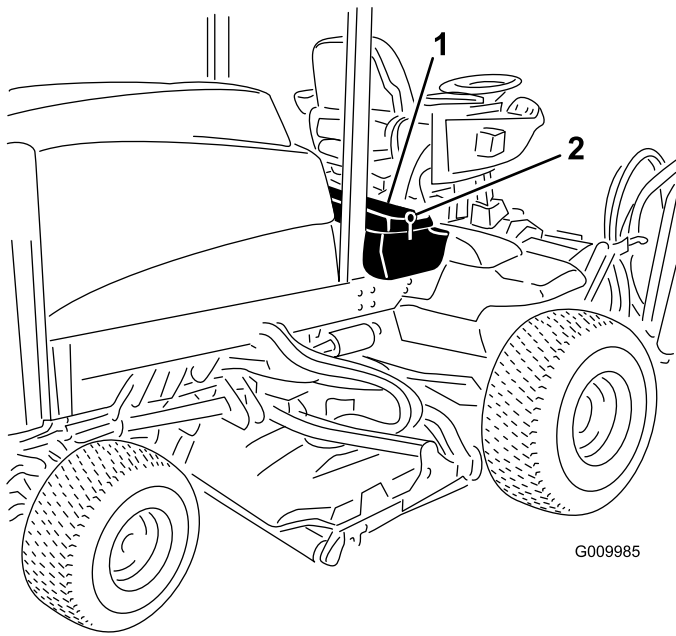

G009985

g009985

Kuva 39

1. Salpa

2. Käyttäjän konsolipaneeli

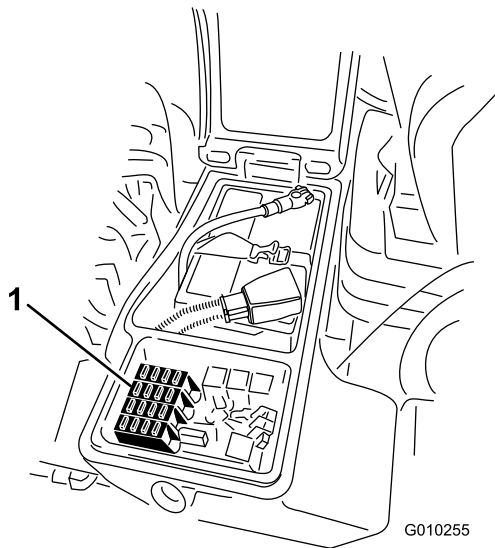

G010255

g010255

Kuva 40

1. Sulakkeet

⚠ HENGENVAARA

Tunkilla tuettu kone voi olla epävaka ja luiskahtaa ja vahingoittaa siten koneen alla olevaa henkilöä.

- Älä käynnistä moottoria, kun laite on nostettu tunkilla.
- Poista aina avain avainkytkimestä, ennen kuin nouse pois koneesta.
- Aseta pyöriin vierimisen estävät kiilat, kun nostat konetta tunkilla.
- Tue kone pukkien avulla.

3. Tartu toiseen etupyörään, työnnä/vedä sitä koneeseen päin ja poispäin ja tarkkaile mahdollista liikettä.

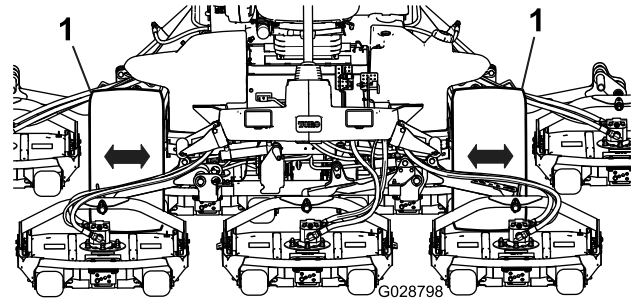

G028798

g028798

Kuva 41

1. Etupyörät

4. Toista vaihe 3 toisella vetopyörällä.
5. Jos jompikumpi pyörä liikkuu, ota yhteys valtuutettuun Toro-jälleenmyyjään, jotta planeettapyörästäö voidaan uusida.

Pyöränmuttereiden kireyden tarkistus

Huoltoväli: 8 ensimmäisen käyttötunnin jälkeen
200 käyttötunnin välein

▲ VAARA

Mikäli pyöränmuttereiden kireyttä ei pidetä oikeana, pyörään voi tulla vika tai se voi irrota, mikä voi aiheuttaa tapaturman.

Kiristä etu- ja takapyörien mutterit momenttiin 115–136 N·m 1–4 tunnin käytön jälkeen ja uudelleen 8 tunnin käytön jälkeen. Kiristä mutterit tämän jälkeen 200 tunnin välein.

Huomaa: Etupyörän mutterit ovat ½–20 UNF. Takapyörän mutterit ovat M12 x 1.6-6H (metrijärjestelmän mukaan).

Planeettapyörästön öljyn tarkistus

Huoltoväli: 400 käyttötunnin välein

Tarkista öljymäärä 400 käyttötunnin välein. Lisää tarvittaessa korkealaatuista SAE 85W-140 -vaihteistoöljyä.

1. Tarkista, että kone on tasaisella alustalla. Aseta pyörä siten, että tarkistustulppa (Kuva 42) on kello 12 asennossa ja toinen tulppa kello 3 asennossa.

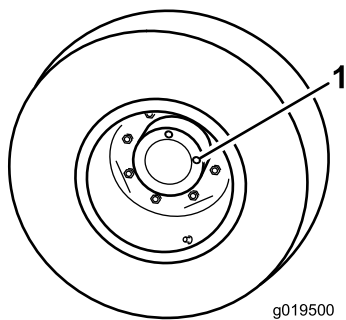

Kuva 42

1. Tarkistus-/tyhjennystulppa (2)

2. Irrota kello 3 asennossa oleva tulppa (Kuva 42). Öljyn pinnan tulee ulottua tarkistustulpan aukon alareunaan saakka.
3. Jos öljyn pinta on matalalla, irrota kello 12 asennossa oleva tulppa ja lisää öljyä, kunnes sitä alkaa virrata ulos kello 3 asennossa olevasta aukosta.
4. Asenna molemmat tulpat takaisin.

5. Toista vaiheet 1–4 vastakkaisessa planeettapyörästössä.

Planeettapyörästön öljyn vaihto

Huoltoväli: 200 ensimmäisen käyttötunnin jälkeen
800 käyttötunnin välein (Tai vuosittain sen mukaan, kumpi saavutetaan ensin)

Vaihda öljy ensimmäisen kerran 200 käyttötunnin jälkeen. Vaihda öljy tämän jälkeen 800 käyttötunnin välein tai vuosittain riippuen siitä, kumpi saavutetaan ensin. Lisää tarvittaessa korkealaatuista SAE 85W-140 -vaihteistoöljyä.

1. Tarkista, että kone on tasaisella alustalla. Aseta pyörä siten, että yksi tarkistus-/tyhjennystulpista (Kuva 43) on kello kuuden asennossa.

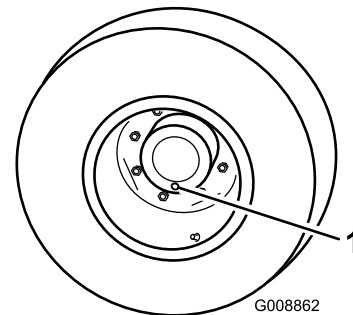

Kuva 43

1. Tarkistus-/tyhjennystulppa

2. Aseta tyhjennysastia planeettapyörän navan alle, irrota tulppa ja valuta öljy.
3. Aseta tyhjennysastia jarrurummun alle, irrota tyhjennystulppa ja valuta öljy (Kuva 44).

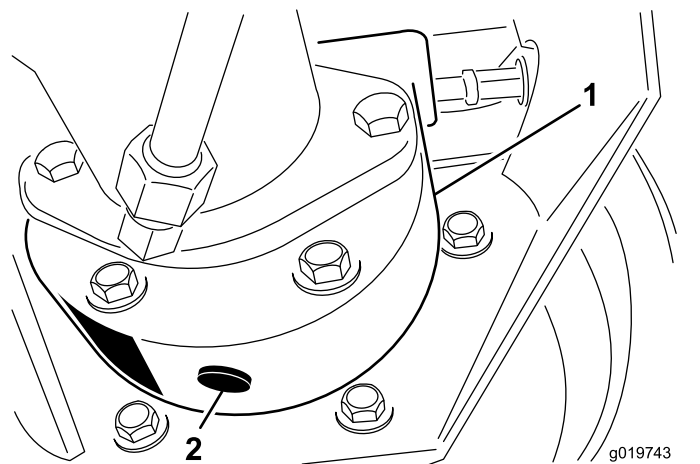

Kuva 44

1. Jarrurumpu
2. Tyhjennystulppa

4. Kun kaikki öljy on valunut molemmista paikoista, asenna tulppa takaisin jarrurumpuun.
5. Käännä pyörää niin, että planeettapyörästä avoin tulpan aukko on kello 12 asennossa.
6. Lisää avoimen aukon kautta planeettapyörästä hitaasti 0,65 litraa korkealaatuista SAE 85W-140 -vaihteistoöljyä.

Tärkeää: Jos planeettapyörästä on täynnä, ennen kuin öljyä on lisätty 0,65 litraa, odota yksi tunti tai asenna tulppa ja liikuta konetta noin kolme metriä, jotta öljy leviäisi jarrujärjestelmään. Irrota sitten tulppa ja lisää jäljellä oleva öljy.

7. Asenna tulppa takaisin.
8. Toista menettely vastakkaisella planeettapyörästä-/jarrukokoonpanolla.

Taka-akselin voiteluaineen tarkistus

Huoltoväli: 400 käyttötunnin välein

Taka-akseli toimitetaan tehtaalta SAE 85W-140 -vaihteistoöljyllä täytettynä. Tarkista öljyn määrä ennen moottorin ensimmäistä käynnistystä ja sen jälkeen 400 käyttötunnin välein. Tilavuus on 2,4 litraa. Tarkista järjestelmä silmämääräisesti päivittäin vuotojen varalta.

1. Pysäköi kone tasaiselle alustalle.
2. Irrota tarkistustulppa akselin toisesta päästä (Kuva 45) ja varmista, että voiteluaineen pinta on aukon alareunan tasolla. Jos voiteluainetta on liian vähän, irrota täyttötulppa (Kuva 45) ja lisää riittävästi voiteluainetta, jotta voiteluaineen pinta nousee tarkistustulppien aukkojen alareunan tasolle.

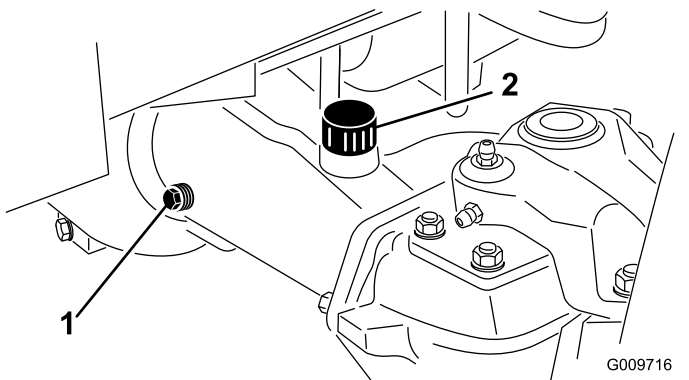

Kuva 45

1. Tarkistustulppa
2. Täyttötulppa

Taka-akselin voiteluaineen vaihto

Huoltoväli: 200 ensimmäisen käyttötunnin jälkeen
800 käyttötunnin välein

1. Pysäköi kone tasaiselle alustalle.
2. Puhdista alue kolmen tyhjennystulpan ympäriltä, yksi kummassakin päässä ja yksi keskellä (Kuva 46).

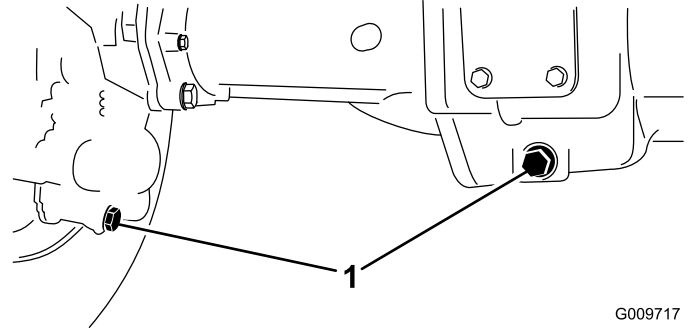

G009717
g009717

Kuva 46

1. Tyhjennystulpan sijainti
3. Irrota kolme (3) öljyntarkistustulppaa ja pääakselin huohottimen kansi, jotta öljy valuu paremmin.
4. Irrota tyhjennystulpat, jotta öljy pääsee virtaamaan astioihin.
5. Asenna tulpat.
6. Irrota tarkistustulppa ja lisää akseliin noin 2,4 litraa 85W-140 -vaihteistoöljyä siten, että öljyn pinta ulottuu aukon alareunaan saakka.
7. Asenna tarkistustulppa.

Takapyörien aurasikulman tarkistus

Huoltoväli: 800 käyttötunnin välein/Vuosittain (kumpi saavutetaan ensin)

1. Mittaa keskeltä keskelle -etäisyys (akselikorkeudella) ohjaavien pyörien etu- ja takapuolella. Etupuolen mitan on oltava 3 mm pienempi kuin takapuolen mitan (Kuva 47).

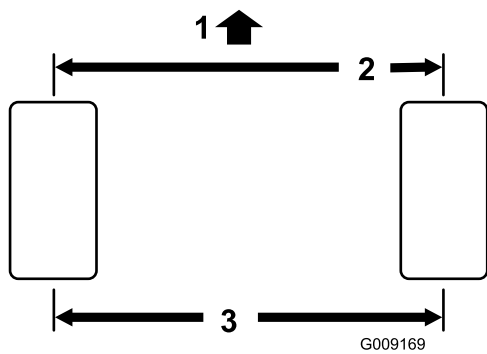

Kuva 47

G009169

1. Ajoyksikön etuosa
2. 3 mm pienempi kuin renkaan takaosassa
3. Keskeltä keskelle -etäisyys

2. Jos mittaa on säädettävä, irrota sokka ja mutteri raidetangon jommastakummasta pallonivelestä (Kuva 48). Irrota raidetangon pallonivel akselikotelon tuesta.

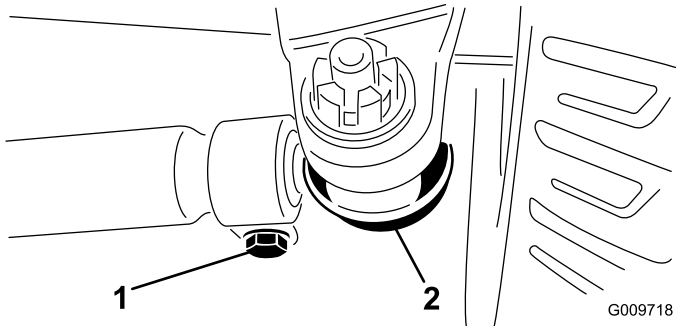

Kuva 48

G009718

g009718

1. Raidetangon kiristin
2. Raidetangon pallonivel

3. Löysää raidetankojen molemmissa päissä olevat kiristimet (Kuva 48).
4. Käännä irrotettua palloniveltä sisään- tai ulospäin yhden (1) kokonaisen kierroksen verran. Kiristä raidetangon löysän pään kiristin.
5. Käännä koko raidetankokokoonpanoa samaan suuntaan (sisään- tai ulospäin) yhden (1) kokonaisen kierroksen verran. Kiristä raidetangon kiinnitetyn pään kiristin.
6. Asenna pallonivel akselikotelon tukeen ja kiristä mutteri sormitiukkuuteen. Mittaa aurasikulma.
7. Toista menettely tarvittaessa.
8. Kiristä mutteri ja asenna uusi sokka, kun säätö on oikea.

Jäähdytysjärjestelmän huolto

Moottorin jäähdytysjärjestelmän huolto

Huoltoväli: Aina ennen käyttöä tai päivittäin

Poista lika moottorin alueelta, jäähdyttimestä ja öljynjäähdyttimestä päivittäin. Puhdista ne useammin likaisissa olosuhteissa.

Koneessa on hydraulikäyttöinen puhallinjärjestelmä, joka poistaa jäähdyttimen/öljynjäähdyttimen ja säleikköön kertyneet roskat automaattisesti (tai manuaalisesti) puhaltamalla taaksepäin. Tämä toiminto voi vähentää jäähdyttimen/öljynjäähdyttimen puhdistukseen kuluva aikaa, mutta tavanomaiset puhdistustoimet on kuitenkin suoritettava. Jäähdytin/öljynjäähdytin on yhä puhdistettava ja tarkastettava ajoittain.

1. Vapauta ja avaa takasäleikkö (Kuva 49). Puhdista säleikkö huolellisesti.

Huomaa: Jos haluat irrottaa säleikön, nosta saranan tapit ylös.

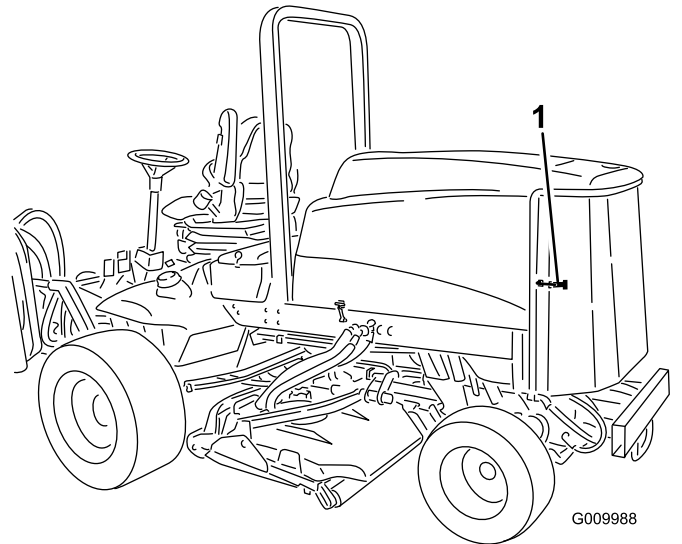

Kuva 49

G009988

g009988

1. Takasäleikön salpa
2. Puhdista jäähdyttimen/öljynjäähdyttimen molemmat sivut (Kuva 50) perusteellisesti paineilmalla. Aloita edestä ja puhalla roskat pois taaksepäin. Puhdista sitten takaa alkaen ja puhalla eteenpäin. Toista useita kertoja, kunnes roskia ei enää ole.

Jarrujen huolto

Jarrujen säätö

Säädä käyttöjarruja, jos jarrupolkimissa on vapaata liikettä yli 25 mm tai kun jarrut eivät toimi tehokkaasti. Vapaaliike on etäisyys, jonka jarrupoljin liikkuu, ennen kuin tunnet jarruvastuksen.

1. Vapauta lukitussalpa jarrupolkimista, jotta molemmat polkimet toimivat itsenäisesti toisiinsa nähden.
2. Pienennä jarrupolkimien vapaata liikettä kiristämällä jarruja:
 - A. Löysää jarrukaapelin kierteisessä päässä olevaa etummaista mutteria (Kuva 51).

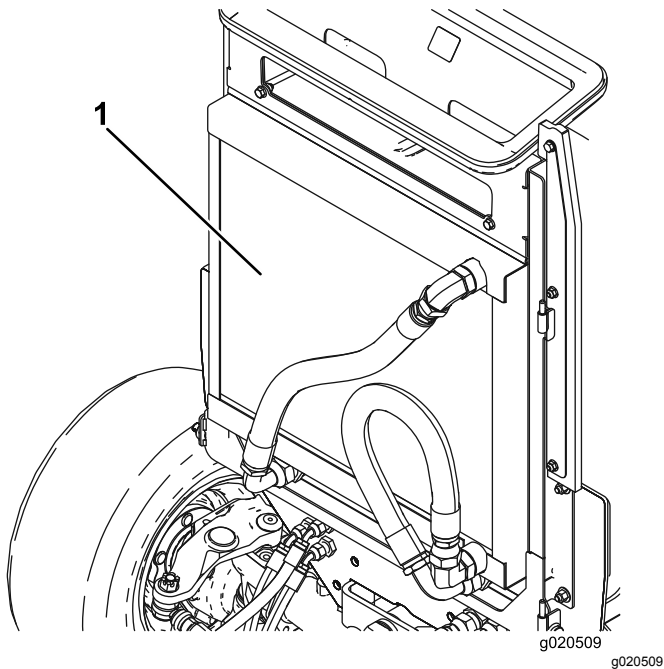

Kuva 50

1. Jäähdytin/öljynjäähdytin

Tärkeää: Jäähdyttimen/öljynjäähdyttimen puhdistaminen vedellä voi edistää ruostumista ja osien vaurioitumista sekä pakata roskia järjestelmään.

3. Sulje takasäleikkö ja kiinnitä se salvalla.

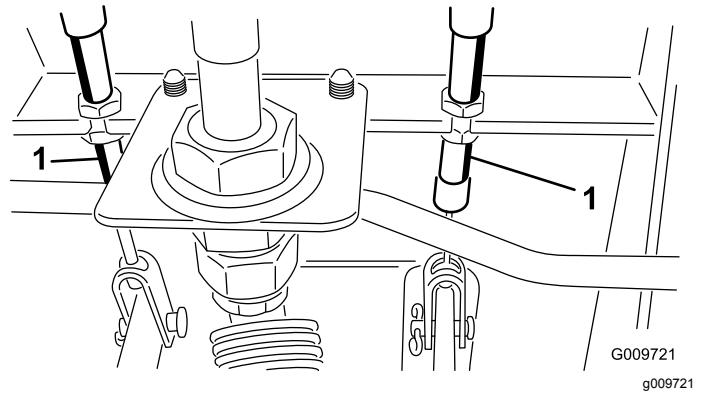

Kuva 51

1. Jarruvaijerin

- B. Siirrä kaapelia taaksepäin kiristämällä takimmaista mutteria, kunnes jarrupolkimissa on 13–25 mm vapaata liikettä.
- C. Kiristä etummaiseta mutterit, kun jarrut on säädetty oikein.

Hihnan huolto

Laturin hihnan huolto

Huoltoväli: 100 käyttötunnin välein

Tarkista hihnojen kunto ja kireys (Kuva 52) 100 käyttötunnin välein.

1. Kireys on oikea, kun hihna painuu 10 mm hihnapyörien puolivälistä, kun sitä painetaan 44 N:n voimalla.
2. Jos painuma ei ole 10 mm, löysää laturin kiinnityspultteja (Kuva 52). Löysää tai kiristä laturin hihnaa ja kiristä pultit. Varmista oikea kireys tarkistamalla hihnan painuma uudelleen.

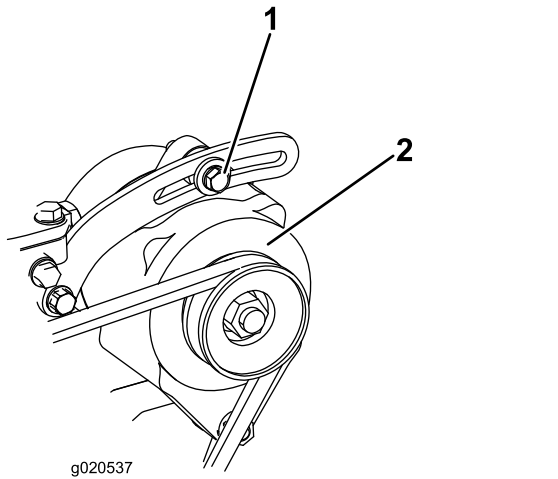

Kuva 52

1. Kiinnityspultti

2. Laturi

Hydraulijärjestelmän huolto

Hydraulinesteen vaihto

Huoltoväli: 800 käyttötunnin välein

Vaihda hydraulineeste 800 käyttötunnin välein normaaliolosuhteissa. Jos neste saastuu, ota yhteys paikalliseen Toro-jälleenmyyjäsi, sillä koko järjestelmä on huuhdeltava. Saastunut neste näyttää maitomaiselta tai mustalta puhtaaseen öljyyn verrattuna.

1. Pysäytä moottori ja nosta konepelti.
2. Irrota paluuputki säiliön pohjasta ja anna hydraulineesten valua suureen tyhjennysastiaan. Liitä putki, kun hydraulineeste lakkaa valumasta.
3. Täytä säiliö noin 28,4 litralla hydraulineestettä. Katso kohta Hydraulinesteen tarkistus.

Tärkeää: Käytä vain ohjeissa mainittuja hydraulinesteitä. Muut nesteet saattavat vahingoittaa järjestelmää.

4. Asenna säiliön korkki. Käynnistä moottori ja käytä kaikkia hydraulisia laitteita, jotta hydraulineeste leviää koko järjestelmään. Varmista myös, ettei ole vuotoja. Sammuta sitten moottori.
5. Tarkista nestemäärä ja lisää nestettä mittatikun FULL-merkintään saakka. Älä täytä liikaa.

Hydraulisuodattimien vaihto

Huoltoväli: 200 ensimmäisen käyttötunnin jälkeen
800 käyttötunnin välein

Vaihda hydraulinesteen suodattimet (2) ensimmäisen kerran 200 käyttötunnin jälkeen. Vaihda sen jälkeen suodattimet 800 käyttötunnin välein normaaliolosuhteissa.

Käytä Toron vaihtosuodattimia osanro 94-2621 koneen takaosassa (leikkuuyksikkö) ja osanro 75-1310 koneen etuosassa.

Tärkeää: Muiden suodattimien käyttö saattaa mitätöidä joidenkin osien takuun.

1. Aseta kone tasaiselle alustalle, laske leikkuuyksiköt alas, sammuta moottori, kytke seisontajarrut ja poista avain virtalukosta.
2. Puhdista suodattimen kiinnitysalueen ympäristö. Aseta tyhjennysastia suodattimen alle ja irrota suodatin (Kuva 53 ja Kuva 54).

- Voitele uuden suodattimen tiiviste ja täytä suodatin hydraulineesteellä.

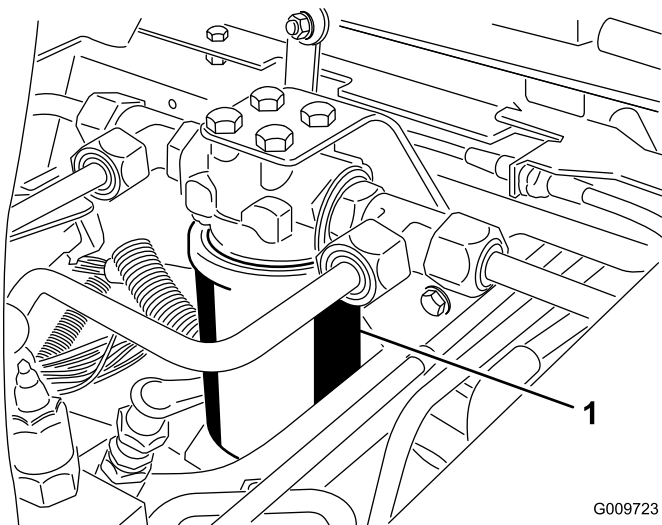

G009723
g009723

Kuva 53

- Hydraulisuodatin

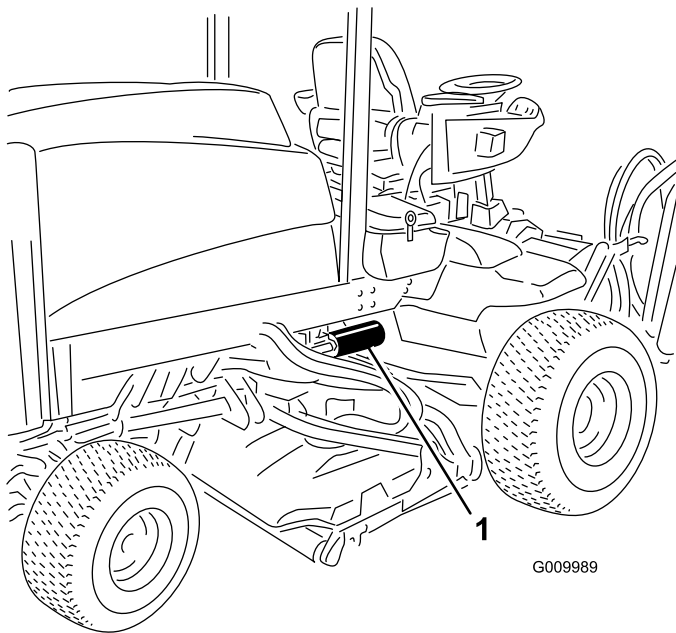

G009989

g009989

Kuva 54

- Hydraulisuodatin

- Tarkista, että suodattimen asennusalue on puhtas. Kierrä suodatinta, kunnes kumitiiviste koskettaa asennuslevyä. Kiristä sitten vielä puoli kierrosta.
- Käynnistä moottori ja anna sen käydä pari minuuttia, jotta kaikki ilma purkautuu järjestelmästä. Sammuta moottori ja tarkista, että järjestelmässä ei ole vuotoja.

Hydrauliletkujen ja -putkien tarkistus

Huoltoväli: Aina ennen käyttöä tai päivittäin

Tarkista päivittäin, ettei hydrauliletkuissa ja -putkissa ole vuotoja, kulumia, säävahinkoja tai kemiallisia vaurioita ja etteivät letkut ole kiertyneet eivätkä kiinnitykset tai liittännät löystyneet. Suorita kaikki tarvittavat korjaukset ennen koneen käyttöä.

⚠ VAARA

Paineella suihkuava hydraulineeste voi läpäistä ihon ja aiheuttaa vammoja.

- Varmista, että kaikki hydrauliletkut ja -putket ovat hyvässä kunnossa ja että kaikki hydrauliputkien liittimet ovat tiukalla, ennen kuin lisäät järjestelmän painetta.**
- Pidä keho ja kädet kaukana vuotavista rei'istä ja suuttimista, joista suihkuu korkeapaineista hydraulineestettä.**
- Etsi hydraulinestevuotoja pahvin tai paperin avulla.**
- Poista paine varovasti hydraulijärjestelmästä, ennen kuin huollat järjestelmää.**
- Jos nestettä pääsee ihon alle, hakeudu välittömästi lääkäriin.**

Leikkuupöydän kunnossapito

Leikkuupöytien irrotus ajoyksiköstä

1. Pysäköi kone tasaiselle alustalle, laske leikkuupöydät alas, sammuta moottori ja kytke seisontajarru.
2. Kytke hydraulimoottori irti ja irrota se leikkuupöydästä (Kuva 55). Peitä karan pää, jotta se ei likaannu.

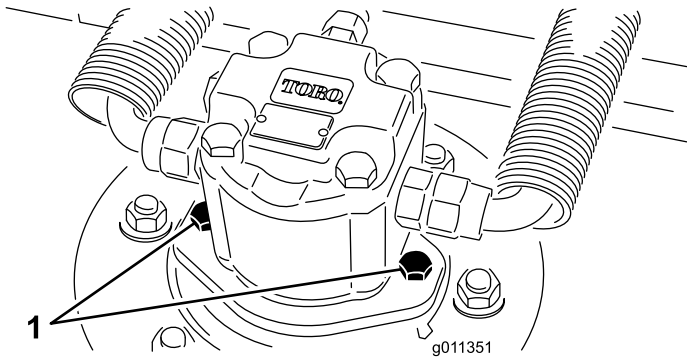

Kuva 55

1. Moottorin asennusruuvit

3. Irrota lukitussokka tai mutteri (vain GM 4700), joka kiinnittää leikkuupöydän kannatinrunгон nostovarren saranatappiin (Kuva 56).

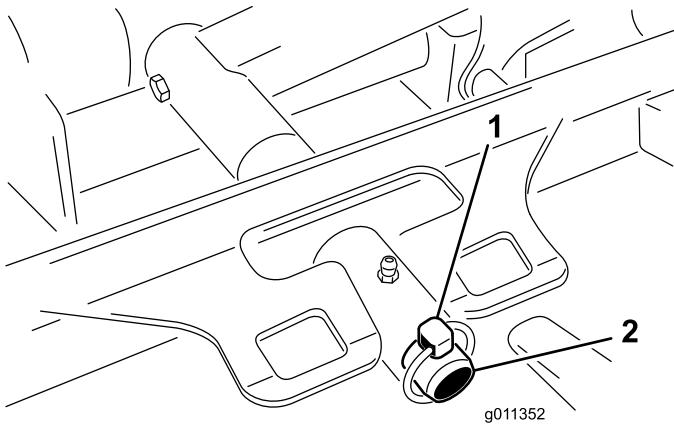

Kuva 56

1. Lukitussokka
2. Nostovarren saranatappi

4. Kieritä leikkuupöytä irti ajoyksiköstä.

Leikkuupöytien kiinnitys ajoyksikköön

1. Pysäköi kone tasaiselle alustalle ja sammuta moottori.
2. Siirrä leikkuupöytä ajoyksikön etupuolelle oikeaan kohtaan.
3. Liu'uta leikkuupöydän kannatinrunko nostovarren saranatappiin. Kiinnitä lukitussokalla tai mutterilla (vain GM 4700) (Kuva 56).
4. Asenna hydraulimoottori leikkuupöytään (Kuva 55). Varmista, että O-rengas on paikallaan ja että se on ehjä.
5. Rasvaa kara.

Terätason huolto

Vaakatasoleikkuupöydän leikkuukorkeudeksi asennetaan tehtaalla 5 cm ja terän kaltevuudeksi 7,9 mm. Vasemman ja oikean puolen korkeudet ovat tehdasasetuksen mukaan 0,7 mm:n sisällä toisistaan.

Leikkuupöytä on suunniteltu niin, että terään kohdistuvat iskut eivät väännä koteloä. Jos terä osuu kiinteään esineeseen, tarkista, että terä ei ole vaurioitunut ja että terätaso on asetuksen mukainen.

Terätason tarkastus

1. Irrota hydraulimoottori leikkuupöydästä ja irrota sitten leikkuupöytä ajoneuvosta.
2. Aseta leikkuupöytä tasaiselle pöydälle nostolaitteen tai vähintään kahden henkilön avulla.
3. Merkitse terän toinen pää maalikynällä tai tussilla. Tarkista kaikki korkeusasetukset tämän terän avulla.
4. Aseta merkityn terän pään leikkuusärmä kello 12:n asentoon (suoraan eteenpäin leikkuusuuntaan) (Kuva 57) ja mittaa etäisyys pöydän pinnasta leikkuusärmään.

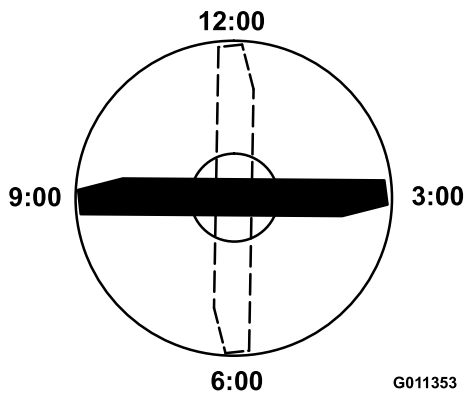

Kuva 57

5. Käännä terän merkitty pää kello 3:n ja kello 9:n asentoon (Kuva 57) ja mittaa etäisyydet.
6. Vertaa kello 12:n asennon mitattua korkeutta leikkuukorkeusasetukseen. Näiden on oltava 0,7 mm:n sisällä toisistaan. Kello 3:n ja kello 9:n etäisyyksien on oltava $3,8 \pm 2,2$ mm suuremmat kuin kello 12:n asennossa ja 2,2 mm:n sisällä toisistaan.

Jos jokin mitoista on rajojen ulkopuolella, jatka kohdasta Terätason säätö.

Terätason säätö

Aloita etummaisesta asetuksesta (muuta yksi kannatin kerrallaan).

1. Irrota leikkuukorkeuskannatin (etu, taka tai oikea) leikkuupöydän rungosta (Kuva 58).
2. Käytä halutun korkeusasetuksen saavuttamiseen leikkuupöydän rungon ja kannattimen välissä 1,5 mm:n välilevyjä ja/tai 0,7 mm:n välilevyä (Kuva 58).

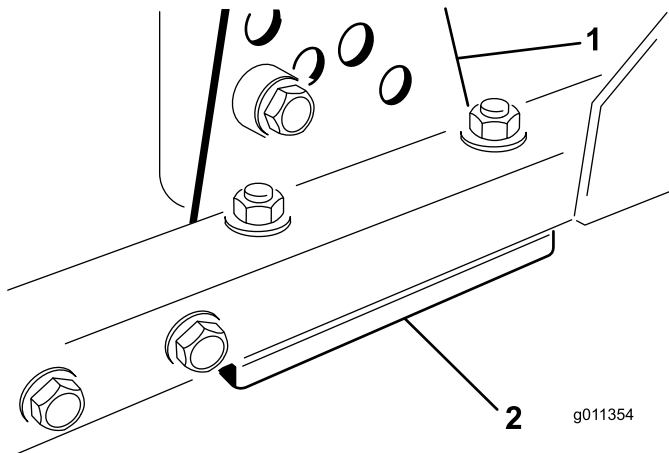

Kuva 58

1. Leikkuukorkeuskannatin
2. Välilevyt

3. Asenna leikkuukorkeuskannatin leikkuupöydän runkoon ja aseta jäljelle jääneet välilevyt leikkuukorkeuskannattimen alle.
 4. Kiristä kuusiopultti/välikappale ja laippamutteri.
- Huomaa:** Kuusiopultti ja välikappale on kiinnitetty toisiinsa Loctitella, jotta välikappale ei pääse putoamaan leikkuupöydän rungon sisään.
5. Tarkista korkeus kello 12:n asennossa ja säädä tarvittaessa.
 6. Määritä, onko säädettävä vain toista leikkuukorkeuskannattinta vai molempia (oikeaa ja vasenta). Jos kello 3:n tai 9:n asennon puoli on $3,8 \pm 2,2$ mm korkeammalla kuin uusi etukorkeus, kyseistä puolta ei tarvitse säätää. Säädä toinen puoli enintään 2,2 mm:n päähän oikein säädetyistä puolesta.
 7. Säädä oikean ja/tai vasemman puolen leikkuukorkeuskannattimet toistamalla vaiheet 1–3.
 8. Kiristä lukkopultit ja laippamutterit.
 9. Tarkista asentojen kello 12, 3 ja 9 korkeudet uudelleen.

Terän huolto

Terän irrotus

Terä on vaihdettava, jos se on osunut kiinteään esineeseen, jos se on epätasapainossa tai jos se on taipunut. Käytä aina alkuperäisiä Toro-vaihtoteriä, jotta turvallisuus ja suorituskyky ovat optimaaliset. Älä käytä muiden valmistajien valmistamia vaihtoteriä, koska ne voivat aiheuttaa vaaratilanteita.

1. Nosta leikkuupöytä korkeimpaan asentoon, sammuta moottori ja kytke seisontajarru. Tue leikkuupöytä, ettei se pääse vahingossa putoamaan.
2. Tartu terän päähän liinan tai paksun hansikkaan avulla. Irrota teräpultti, nurmisuojakupu ja terä kara-akselista (Kuva 59).

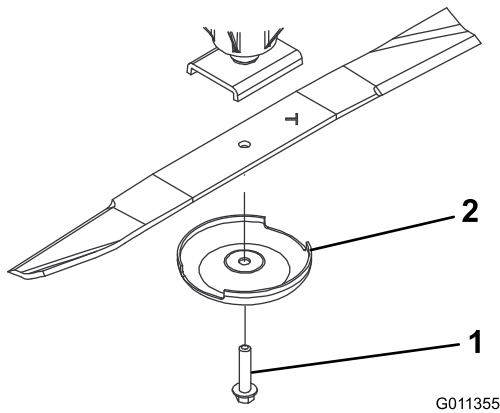

Kuva 59

1. Teräpultti 2. Nurmisuojakupu

3. Asenna terä, siipipuoli kohti leikkuupöytää, sekä nurmisuojakupu ja teräpultti (Kuva 59). Kiristä teräpultti momenttiin 115–149 N·m.

⚠ HENGENVAARA

Kulunut tai vaurioitunut terä voi rikkoutua, ja terästä voi sinkoutua siruja käyttäjää tai ohikulkijaa kohti, mikä voi aiheuttaa vakavan onnettomuuden tai jopa kuoleman.

- Terä on tarkistettava säännöllisesti kulumisen ja vaurioiden varalta.
- Älä hitsaa murtunutta tai haljennutta terää.
- Kulunut tai vaurioitunut terä on aina vaihdettava.

⚠ HENGENVAARA

Jos terän annetaan kulua, siiven ja terän tasaisen osan väliin muodostuu ura (Kuva 60). Terästä voi lopulta irrota pala, joka voi sinkoutua kotelon alta ja aiheuttaa vakavan loukkaantumisen.

- Terä on tarkistettava säännöllisesti kulumisen ja vaurioiden varalta.
- Kulunut tai vaurioitunut terä on aina vaihdettava.

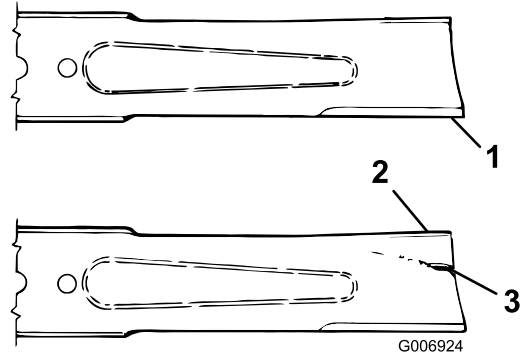

Kuva 60

1. Leikkuusärmä
2. Siipi
3. Kulumisjälkiä/urautumista/murtumia

3. Tarkista kaikkien terien leikkuusärmät. Teroita leikkuusärmät, jos ne ovat tylsät tai urautuneet. Teroita vain leikkuusärmän yläosa ja säilytä alkuperäinen leikkuukulma terävyuden varmistamiseksi (Kuva 61). Terä säilyttää tasapainonsa, kun molemmista leikkuusärmistä poistetaan metallia yhtä paljon.

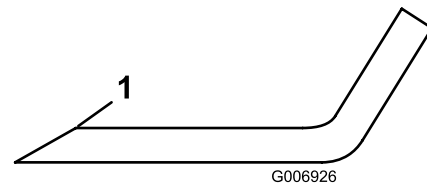

Kuva 61

1. Teroita vain tässä kulmassa

4. Tarkista terän suoruus ja yhdensuuntaisuus asettamalla terä tasaiselle pinnalle ja tarkistamalla sen päät. Terän päiden on oltava hiukan keskikohtaa alempana ja leikkuusärmän on oltava terän takareunaa alempana. Tällaisen terän leikkuujälki on hyvä, ja se vaatii vain vähän moottoritehoa. Jos terän päät ovat ylempänä kuin keskikohta tai jos leikkuusärmä on ylempänä kuin takareuna, terä on vääntynyt tai kiero, ja se on vaihdettava.

Terän tarkastus ja teroitus

1. Nosta leikkuupöytä korkeimpaan asentoon, sammuta moottori ja kytke seisontajarru. Tue leikkuupöytää, ettei se pääse vahingossa putoamaan.
2. Tarkasta terän leikkuusärmät huolellisesti. Kiinnitä huomiota varsinkin kohtiin, joissa terän tasaiset ja käyrät osat kohtaavat (Kuva 60). Tarkista terä ennen koneen käyttöä, koska hiekka ja hankaavat materiaalit voivat kuluttaa metallia, jolla terän tasaiset ja käyrät osat liittyvät toisiinsa. Jos huomaat kulumista (Kuva 60), vaihda terä. Lisätietoja on kohdassa Terän irrotus.

- Asenna terä, siipipuoli kohti leikkuupöytää, sekä nurmisuojakupu ja teräpultti. Kiristä teräpultti momenttiin 115–149 N·m.

- Tarkista, että rullan kotelo, laakerit ja laakerin välikappale ovat ehjät (Kuva 62). Vaihda rikkoutuneet osat ja kokoa eturulla uudelleen.

Terän pysäytysajan tarkastus

Huoltoväli: Aina ennen käyttöä tai päivittäin

Leikkuupöydän terien on pysähdyttävä kokonaan noin viidessä sekunnissa sen jälkeen, kun leikkuupöytä kytketään pois käytöstä.

Huomaa: Laske leikkuupöydät puhtaalle nurmelle tai kovalle alustalle, jossa ne eivät nostata pölyä tai leikkuujätettä.

Tarkista pysäytysaika siten, että avustaja asettuu vähintään kuuden metrin päähän leikkuupöydästä ja tarkkailee yhden leikkuupöydän teriä. Käyttäjä kytkee leikkuupöydät pois käytöstä, ja avustaja mittaa, kuinka kauan terien pysähtyminen kokonaan kestää. Jos aika on yli seitsemän sekuntia, jarruventtiiliä on säädettävä. Lisätietoja säädön suorittamisesta saa Toro-jälleenmyyjältä.

Eturullan huolto

Tarkista eturulla kulumien varalta ja että se ei huoju liikaa eikä juutu kiinni. Rulla tai sen osat on huollettava tai vaihdettava, jos jokin näistä ongelmista ilmenee.

Eturullan irrotus

- Irrota rullan kiinnityspultti (Kuva 62).
- Aseta rullan kotelon päähän pistepuikko ja irrota vastapäisen puolen laakeri napauttamalla vuorotellen laakerin sisäkehän vastakkaisia puolia. Sisäkehän reunasta on oltava näkyvissä 1,5 mm.

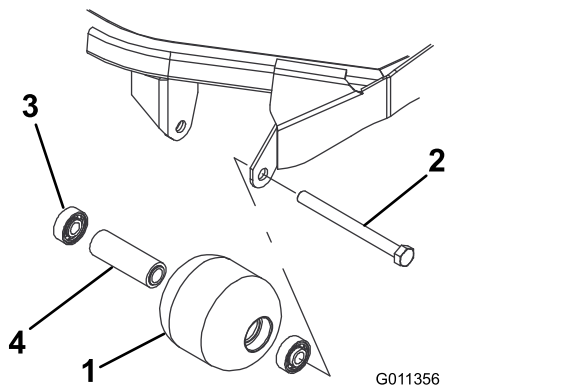

Kuva 62

- | | |
|--------------------|-------------------------|
| 1. Eturulla | 3. Laakeri |
| 2. Kiinnityspultti | 4. Laakerin välikappale |

Eturullan asennus

- Asenna ensimmäinen laakeri rullan koteloon (Kuva 62). Paina pelkästään ulompaa kehää tai sisä- ja ulkokehää yhtä voimakkaasti.
- Asenna välikappale (Kuva 62).
- Asenna toinen laakeri rullan koteloon (Kuva 62) painamalla sisä- ja ulkokehää yhtä voimakkaasti, kunnes sisäkehä koskettaa välikappaletta.
- Asenna rullakokoonpano leikkuupöydän runkoon.
- Tarkista, että rullakokoonpanon ja rullan leikkuupöydän runkoon kiinnittävien kannattimien välys on enintään 1,5 mm. Jos välys on yli 1,5 mm, säädä välys asentamalla riittävästi $\frac{3}{8}$ tuuman aluslaattoja.
- Kiristä kiinnityspultti momenttiin 108 N·m.

Tärkeää: Jos rullakokoonpano kiinnitetään siten, että välys on yli 1,5 mm, laakeriin kohdistuva sivuttainen rasitus voi rikkoa sen.

- Irrota toinen laakeri työntämällä.

Varastointi

odotettavissa olevan alimman lämpötilan mukaan.

Ajoyksikkö

1. Puhdista ajoyksikkö, leikkuuyksiköt ja moottori huolellisesti.
2. Tarkista rengaspaineet. Katso kohta Rengaspaineen tarkistus.
3. Tarkista, etteivät kiinnikkeet ole löysällä, ja kiristä tarvittaessa.
4. Rasvaa tai öljyä kaikki rasvanipat ja nivelet. Pyyhi pois ylimääräinen voiteluaine.
5. Hio varovasti ja maalaa korjausmaalilla maalipinnat, jotka ovat naarmuuntuneet, lohkeilleet tai ruostuneet. Korjaa kaikki metallirungossa olevat kolhut.
6. Huolla akku ja kaapelit seuraavasti:
 - A. Irrota akkuliittimet akun navoista.
 - B. Puhdista akku, liittimet ja navat teräsharjalla ja ruokasoodaliuoksella.
 - C. Voitele kaapeliliittimet ja akun navat Grafo 112X -suojarasvalla (Toron osanro 505-47) tai vaseliinilla ruostumisen ehkäisemiseksi.
 - D. Lataa akku hitaasti 60 päivän välein 24 tunnin ajan, jotta akkuun ei muodostu lyijysulfaattia.
7. Kytke kuljetuslukitsimet (vain Groundsmaster 4700–D).

Leikkuupöytä

Jos leikkuupöytä irrotetaan ajoyksiköstä pidemmäksi aikaa, suojaa kara pölyltä ja kosteudelta asentamalla karan päälle karatulppa.

Moottori

1. Tyhjennä moottoriöljy öljypohjasta ja aseta tyhjennystulppa paikalleen.
2. Irrota ja hävitä öljynsuodatin. Asenna uusi öljynsuodatin.
3. Lisää öljysäiliöön 5,7 litraa moottoriöljyä, jonka luokitus on SAE 15W-40 CH-4, CI-4 tai korkeampi.
4. Käynnistä moottori ja käytä sitä joutokäynnillä parin minuutin ajan.
5. Sammuta moottori.
6. Huuhtelee polttoainesäiliö tuoreella ja puhtaalla dieselpolttoaineella.
7. Varmista kaikki polttoainejärjestelmän liitännät.
8. Puhdista ja huolla ilmanpuhdistinjärjestelmä perusteellisesti.
9. Tiivistä ilmanpuhdistimen imuaukko sekä pakoaukko säänkestävällä teipillä.
10. Tarkista pakkassuojaus ja lisää veden ja etyleeniglykolin seosta (50:50) alueella

Huomautuksia:

Huomautuksia:

Huomautuksia:



Toron kokonaistakuu

Rajoitettu takuu

Ehdot ja takuunalaiset tuotteet

Toro Company ja sen sisaryhtiö Toro Warranty Company antavat yhteisen sopimuksensa mukaisesti tälle Toron kaupalliselle tuotteelle ("tuote") kahden vuoden tai 1 500 käyttötunnin* (sen mukaan, kumpi saavutetaan ensin) materiaali- ja valmistusvirhetakuun. Tämä takuu koskee kaikkia tuotteita ilmestajia lukuun ottamatta (katso näiden tuotteiden erillinen takuulauselma). Jos takuehdot täyttyvät, korjaamme tuotteen veloituksetta. Tähän sisältyy vianmääritys, työ, osat ja kuljetus. Tämä takuu alkaa sinä päivämääränä, jolloin tuote toimitetaan alkuperäiselle ostajalle. * Koskee tuotteita, joissa on tunti-laskuri.

Takuuhuollon ohjeet

Ostajan vastuulla on ilmoittaa heti tuotteen maahantuojalle tai valtuutetulle jälleenmyyjälle, jolta tuote on ostettu, jos hän uskoo tuotteessa olevan takuunalaisen vian. Maahantuoja ja jälleenmyyjien yhteystiedot sekä tiedot takuuseen liittyvistä oikeuksista ja vastuista ovat saatavana osoitteesta:

Toro Commercial Products Service Department
Toro Warranty Company
8111 Lyndale Avenue South
Bloomington, MN 55420-1196

+1 952 888 8801 tai +1 800 952 2740

Sähköpostiosoite: commercial.warranty@toro.com

Omistajan vastuut

Tuotteen omistajan vastuulla on huolehtia *käyttöoppaassa* esitetyistä huolloista ja säädöistä. Vaadittavien huoltojen ja säätöjen laiminlyönti voi johtaa takuuvaatimuksen hylkäämiseen.

Takuun ulkopuoliset kohteet ja viat

Kaikki takuuajana ilmenevät tuoteviat ja häiriöt eivät ole valmistus- tai materiaalivirheitä. Tämä takuu ei kata seuraavia:

- Tuoteviat, jotka aiheutuvat muiden kuin Toron varaosien käytöstä tai ylimääräisten tai muutettujen ei-Toro-lisävarusteiden ja tuotteiden asennuksesta ja käytöstä. Näiden valmistaja saattaa antaa erillisen takuun.
- Tuoteviat, jotka johtuvat suositeltujen huoltojen ja/tai säätöjen laiminlyönnistä. Jos Toro-tuotetta ei huolleta asianmukaisesti *käyttöoppaassa* olevien huolto-ohjeiden mukaisesti, takuu voidaan evätä.
- Tuoteviat, jotka johtuvat tuotteen liian rajusta, huolimattomasta tai piittaamattomasta käytöstä.
- Kuluvat osat, ellei niitä havaita viallisiksi. Tuotteen normaalissa käytössä kuluvia osia ovat esimerkiksi jarrupalat ja -päällysteet, kytkimen päällysteet, terät, kelat, rullat ja laakerit (suljetut tai rasvattavat), kiinteät terät, syytystulpat, kääntöpyörät ja laakerit, renkaat, suodattimet, hihnat ja tietyt ruiskuttimen osat, kuten kalvot, suuttimet ja sulkuventtiilit jne.
- Ulkopuolisen tekijän aiheuttamat viat. Ulkopuolisina tekijöinä pidetään esimerkiksi säätä, varastointimenetelmiä, likaantumista sekä hyväksymättömien polttoaineiden, jäähdystynesteiden, voiteluaineiden, lisäaineiden, lannoitteiden, veden tai kemikaalien yms. käyttöä.
- Soveltuvista vaatimuksista poikkeavien polttoaineiden (esim. bensiinin, dieselin tai biodieselin) laatuun tai toimintaan liittyvät ongelmat.
- Normaali melu, värinä, kuluminen ja haurastuminen.
- Normaali "kuluminen" kattaa esimerkiksi istuinten vaurioitumisen kulumisen tai hankaamisen seurauksena, maalipintojen kulumisen, naarmuuntuneet tarrat tai ikkunat jne.

Muut maat kuin Yhdysvallat ja Kanada

Asiakkaat, jotka ovat ostaneet Yhdysvalloista tai Kanadasta maahantuotuja Toro-tuotteita, saavat maansa, maakuntansa tai osavaltionsa mukaiset takuehdot Toro-jälleenmyyjältä. Jos Toro-jälleenmyyjä ei pysty jostain syystä toimittamaan takuuehtoja, on otettava yhteys Toro-maahantuojaan.

Osat

Huoltoaikataulun mukaisesti vaihdettavat osat kuuluvat takuun piiriin niiden määritettyyn vaihtoajankohtaan asti. Tämän takuun mukaisesti vaihdetuille osille annetaan takuu alkuperäisen tuotetakuun ajaksi, ja ne siirtyvät Toron omistukseen. Toro tekee lopullisen päätöksen siitä, korjataanko osa tai kokoonpano vai vaihdetaan se. Toro voi käyttää takuukorjauksiin kunnostettuja osia.

Syväpurkaus- ja litium-ioniakun takuu:

Syväpurkaus- ja litium-ioniakun käyttöikänsä aikana tuottama kokonaiskilowattituntimäärä on rajallinen. Tapa, jolla akkua käytetään, ladataan ja huolletaan, voi joko pidentää tai lyhentää akun kokonaiskäyttöikää. Kun laitteen akkuja käytetään, niiden mahdollistama työmäärä latauskertojen välillä vähenee hitaasti, kunnes akut ovat kuluneet loppuun. Normaalissa käytössä loppuun kuluneiden akkujen vaihto on tuotteen omistajan vastuulla. Akkujen vaihto voi olla tarpeen tuotteen normaalin takuuajan sisällä omistajan kustannuksella. Huomaa (vain litium-ioniakku): litium-ioniakulla on vain osat kattava suhteutettu takuu kolmannelta vuodelta viidenteen vuoteen käyttöajan ja käytettyjen kilowattituntien perusteella. Lisätietoja on *käyttöoppaassa*.

Omistaja tekee huollot omalla kustannuksellaan

Moottorin viritys, voitelu, puhdistus ja kiillotus, suodattimien ja jäähdystynesteen vaihto sekä suositeltujen huoltojen suorittaminen ovat esimerkkejä normaaleista huoltotoimista, jotka Toro-tuotteen omistajan on tehtävä omalla kustannuksellaan.

Yleiset ehdot

Tämä takuu oikeuttaa ainoastaan valtuutetun Toro-maahantuojan tai jälleenmyyjän tekemään korjaukseen.

Toro Company ja Toro Warranty Company eivät ole vastuussa epäsuorista, satunnaisista tai välillisistä vahingoista, jotka liittyvät tämän takuun kattamiin Toro-tuotteisiin. Tällaisia vahinkoja voivat olla esimerkiksi korvaavan tuotteen tai huollon hankkimiseen liittyvät kustannukset kohtuullisten vikajaksojen aikana tai kustannukset, jotka aiheutuvat siitä, että tuote ei ole käytettävissä takuuhuollon aikana. Alla esitetty päästötakuu, jos se on sovellettavissa, on ainoa nimenomainen takuu. Kaikki hiljaiset takuut tuotteen sopivuudesta kauppatavaraksi tai tiettyyn tarkoitukseen ovat voimassa vain tämän nimenomaisen takuun ajan.

Joissakin osavaltioissa ei sallita satunnaisten tai välillisten vahinkojen poissulkemista tai hiljaisen takuun kestoon liittyviä rajoituksia, joten yllä mainitut poikkeukset ja rajoitukset eivät välttämättä koske kaikkia ostajia. Tämä takuu antaa ostajalle tiettyjä laillisia oikeuksia. Ostajalla voi olla myös muita oikeuksia, jotka vaihtelevat osavaltioittain.

Moottorin takuuta koskeva huomautus:

Tuotteen päästöjen rajoitusjärjestelmä saattaa kuulua erillisen takuun piiriin Yhdysvaltojen Environmental Protection Agency:n EPA:n ja/tai California Air Resources Boardin CARB:n vaatimusten mukaisesti. Yllä mainitut tuntirajoitukset eivät koske päästöjen rajoitusjärjestelmän takuuta. Lisätietoja on tuotteen mukana toimitetussa tai moottorin valmistajan oppaisiin sisältyvässä moottorin päästöjärjestelmän takuulauselmassa (Engine Emission Control Warranty Statement).