



Recycler[®]

**Cortadora de césped con dirección
autoimpulsada**

Modelos No 20651—200000001 y superiores

Manual del operador

Índice

	Página
Introducción	2
Seguridad	3
Seguridad general de la cortadora de césped	3
Presión acústica	5
Potencia acústica	5
Nivel de vibración	5
Glosario de símbolos	5
Montaje	8
Instalación del manillar	8
Ajuste de la altura del manillar	8
Antes de comenzar	9
Llenado del cárter con aceite	9
Llenado del depósito de combustible con gasolina	9
Operación	11
Controles	11
Arranque del motor	11
Parada del motor	11
Uso de la dirección autoimpulsada	12
Ajuste de la altura de corte	12
Consejos para la operación	12
Mantenimiento	14
Programa de mantenimiento recomendado	14
Comprobación del nivel de aceite del motor	15
Cambio del aceite del motor	15
Limpieza de la parte inferior de la caja de la cortadora	17
Reemplazo del filtro de aire	18
Mantenimiento de la cuchilla	18
Lubricación de la dirección autoimpulsada	20
Ajuste del cable de la dirección autoimpulsada	20
Limpieza debajo de la tapa de la correa	20
Cambio de la bujía	21
Vaciado del depósito de combustible	21
Localización de averías	21
Almacenamiento	22
Preparación del sistema de combustible	23
Preparación del motor	23
Información general	23
Plegado del manillar	24
Retirada del lugar de almacenamiento	24
Accesorios	25
Colector de hierba trasero	25
Canaleta de descarga lateral	27
Uso del tapón del canal de descarga	28

Introducción

Gracias por elegir un producto Toro. Esperamos que se sienta satisfecho con su nueva compra.

Lea este manual detenidamente para aprender el funcionamiento y mantenimiento de este producto. La información incluida en este manual puede ayudar, tanto a usted como a otras personas, a prevenir lesiones personales y daños materiales. Aunque Toro diseña y produce productos seguros, usted es responsable del uso correcto y seguro de su cortadora.

Cuando se ponga en contacto con su concesionario autorizado o la fábrica por razones de servicio, para solicitar repuestos originales Toro o para solicitar información adicional, tenga a mano el número del modelo y el número de serie del producto. Los encontrará en la calcomanía según se ilustra en la Figura 1.

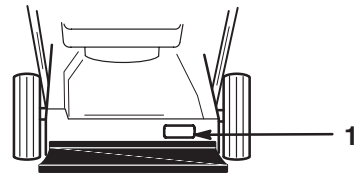

1064

Figura 1

1. Calcomanía de número de modelo y número de serie

Escriba el número de modelo de producto y el número de serie en el espacio siguiente:

<p>Modelo No: _____</p> <p>No de serie: _____</p>

Este manual identifica peligros potenciales y tiene mensajes de seguridad especiales que le ayudarán a usted, así como a otras personas, a prevenir lesiones personales e incluso la muerte. Las palabras utilizadas para indicar estos mensajes e identificar el nivel de riesgo son PELIGRO, ADVERTENCIA y CUIDADO.

PELIGRO señala una situación extremadamente arriesgada que causará lesiones graves, incluso la muerte, si no se siguen las precauciones indicadas.

ADVERTENCIA señala un riesgo que puede causar lesiones graves, incluso la muerte, si no se siguen las instrucciones indicadas.

CUIDADO señala un riesgo que puede causar lesiones leves o moderadas si no se siguen las instrucciones indicadas.

También se utilizan otras dos palabras para resaltar cierto tipo de información. **Importante** llama la atención sobre informaciones técnicas especiales y **Nota** hace hincapié sobre informaciones generales que es conveniente resaltar.

Seguridad

Para garantizar la máxima seguridad, el mejor rendimiento y conocer mejor el producto, es esencial que usted y cualquier otro usuario de la cortadora lean y entiendan los contenidos de este manual antes de poner el motor en marcha. Preste especial atención a los símbolos de advertencia de seguridad  que significan PELIGRO, ADVERTENCIA o CUIDADO — “instrucción de seguridad personal”. Lea y entienda las instrucciones porque afectan a su seguridad. El incumplimiento de una instrucción puede dar como resultado lesiones personales.

Seguridad general de la cortadora de césped

Las instrucciones siguientes se han adaptado de la norma ANSI/OPEI B71.1—1998 y la norma ISO 5395:1990(E). Se incluye entre paréntesis información o terminología específicas para las cortadoras Toro.

Esta máquina cortadora tiene capacidad para amputar manos y pies y lanzar objetos. El incumplimiento de las instrucciones de seguridad podría dar como resultado lesiones graves o la muerte.

Preparación

- Lea estas instrucciones detenidamente. Familiarícese con los controles y el uso apropiado de la cortadora antes de ponerla en funcionamiento.
- Lea las instrucciones del fabricante para conocer el correcto funcionamiento de la cortadora, así como la instalación de accesorios. Utilice sólo accesorios homologados por el fabricante.
- No permita que los niños operen la cortadora ni que lo hagan adultos que no estén familiarizados con estas instrucciones. Es posible que existan normativas locales restringiendo la edad del operador.
- No utilice la cortadora si hay personas, especialmente niños, o animales alrededor. Deje de cortar si alguien se aproxima.

Pueden producirse accidentes de gravedad si el no operador no es consciente de la presencia de niños. Estos con frecuencia se sienten atraídos por la cortadora y su movimiento. **Nunca** asuma que los niños van a permanecer donde usted los ha visto por última vez.

- Mantenga a los niños fuera del área de corte y bajo cuidadosa observación del adulto responsable.
- Esté alerta y pare la cortadora si alguna niño se acerca a la zona.
- Ponga un cuidado extraordinario cuando llegue a esquinas sin visibilidad, árboles u otros objetos que puedan evitar la visión.
- Recuerde que el operador es responsable de los accidentes o peligros a que están sometidas las personas que se encuentren en su propiedad.

Preparación

- Use pantalones largos y calzado resistente.
- No opere la cortadora descalzo o con sandalias.
- Utilice gafas de seguridad con protección lateral mientras esté utilizando la cortadora.
- Inspeccione detenidamente el área en la que va a utilizar la cortadora y retire las piedras, palos, cables, huesos y cualquier otro material extraño.
- **Advertencia: La gasolina es altamente inflamable.** Tome las precauciones siguientes:
 - Utilice recipientes especialmente diseñados para su almacenamiento.
 - Rellene el depósito en el exterior, nunca fume mientras añade gasolina.
 - Añada la gasolina antes de poner el motor en marcha. Nunca quite la tapa del depósito de combustible con el motor en marcha o cuando esté caliente.
 - Si se derrama gasolina, no intente arrancar el motor, retire la máquina de la zona donde se ha vertido el combustible y evite la presencia de fuentes de ignición hasta que se hayan disipado los vapores de gasolina.
 - Vuelva a colocar de forma segura todos los bidones y las tapas de los depósitos.
 - Si es necesario drenar el depósito de combustible, hágalo al aire libre.
- Cambie los silenciadores dañados.
- Antes del uso, inspeccione visualmente los posibles daños o desgastes en las cuchillas, pernos de las cuchillas y el conjunto de corte. Cambie las cuchillas y pernos desgastados o dañados en conjuntos completos.
- Tenga cuidado con las máquinas provistas de cuchillas múltiples, ya que la rotación de una de ellas puede provocar el giro de otras cuchillas.

Operación

- No haga funcionar el motor en recintos cerrados donde se pueda acumular monóxido de carbono.
- Corte el césped solamente con luz natural o con una buena iluminación artificial.
- En las pendientes, pise siempre con seguridad.
- Camine, no corra nunca.
- Mantenga firmemente sujeto el manillar en todo momento.
- Con las máquinas rotatorias provistas de ruedas, en las pendientes del terreno, avance siempre en forma transversal, nunca de arriba a abajo.
- Tenga mucho cuidado al cambiar de dirección en las pendientes.
- No corte el césped en pendientes excesivamente empinadas.
- Maniobre con extremo cuidado cuando vaya marcha atrás o cuando mueva la cortadora de césped hacia Ud.
- Antes y durante el movimiento hacia atrás, asegúrese de que no hay detrás de usted niños pequeños.
- Pare la(s) cuchilla(s) si debe inclinar la cortadora para transportarla al cruzar superficies que no estén cubiertas de hierba y cuando transporte la cortadora hasta la zona donde se va a utilizar.
- Nunca opere la cortadora con protecciones dañados o sin los dispositivos de seguridad necesarios, por ejemplo, sin los deflectores y/o colectores de hierba colocados.
- No cambie los ajustes del regulador o sobreacelere el motor.
- Desenganche todos los embragues de la cuchilla o de la transmisión antes de arrancar el motor.
- Arranque la máquina y encienda el motor cuidadosamente, siguiendo las instrucciones y con los pies lo bastante alejados de la(s) cuchilla(s).
- No incline la cortadora cuando arranque la máquina o encienda el motor, excepto si fuera necesario inclinarla para arrancar. En ese caso, no la incline más de lo absolutamente necesario y alce sólo la parte más alejada del operador.
- No arranque la máquina mientras esté situado enfrente del conducto de descarga.
- No acerque las manos o los pies a las piezas móviles. Manténgase siempre alejado de la abertura de descarga.
- Nunca levante o transporte una cortadora mientras el motor esté en marcha.
- Detenga el motor y desconecte el cable de la bujía:
 - antes de despejar las obstrucciones o desatascar el conducto de descarga;
 - antes de inspeccionar, limpiar o reparar la cortadora;
 - después de golpear un objeto extraño. Compruebe si la cortadora está dañada, en cuyo caso deberá efectuar las reparaciones correspondientes antes de volver a operar la máquina;
 - si la cortadora comienza a vibrar de forma anormal (comprueba la causa inmediatamente).
- Detenga el motor:
 - siempre que vaya a dejar la cortadora desatendida;
 - antes de añadir combustible.
- Reduzca la aceleración antes de detener el motor y, si el motor está equipado con una llave paso de combustible, ciérrela cuando finalice la tarea.
- Para la(s) cuchilla(s) cuando cruce caminos de grava, o carreteras.
- Pare el motor y espere hasta que la cuchilla se haya parado completamente antes de quitar el recogedor de césped.
- No ponga en funcionamiento la cortadora si ha consumido alcohol o drogas.
- Si el equipo comenzara a vibrar de forma anormal, pare el motor y revise inmediatamente en busca de la causa. La vibración suele advertir de la existencia de un peligro.

Las pendientes son una causa importante de accidentes por resbalones y caídas que pueden dar como resultado lesiones de gravedad. Todas las pendientes requieren precaución especial y, si encuentra problemas, no corte el césped en la pendiente.

- Tenga cuidado con los agujeros, surcos o baches. El césped alto puede ocultar obstáculos.
- **No** corte cerca de caídas, zanjas o terraplenes. Podría resbalar o perder el equilibrio.
- **No** corte césped mojado. Podría resbalar.

Mantenimiento y almacenamiento

- Mantenga apretados todos los pernos (especialmente los pernos de accesorios), y tornillos y asegúrese de que todo el equipo está en perfecto funcionamiento.
- Nunca almacene el equipo con gasolina en el depósito dentro de un edificio donde una chispa o una llama desnuda puedan inflamar los vapores de gasolina.
- Espere a que se enfríe el motor antes de guardar la cortadora en un recinto cerrado.

- Para reducir el riesgo de incendio, mantenga el motor, el silenciador, el compartimiento de la batería y el área del depósito del combustible libres de exceso de grasa, hierba y hojas.
- Revise con frecuencia el colector de hierba en busca de signos de desgaste o deterioro.
- Para mayor seguridad, reemplace las piezas gastadas o deterioradas.
- Tenga especial cuidado al manipular gasolina; los vapores son explosivos.
- No manipule los dispositivos de seguridad. Compruebe con regularidad su correcto funcionamiento.
- Evite la acumulación en la cortadora de hierba, hojas u otros tipos de suciedad. Limpie las salpicaduras de aceite o gasolina.
- Si golpea algún objeto, pare la máquina e inspeccione el equipo. Antes de volver a ponerlo en marcha, efectúe las reparaciones pertinentes.
- No intente ajustar la altura de las ruedas con el motor en marcha.
- Desconecte siempre las cortadoras eléctricas antes de su limpieza, reparación o ajuste.
- Los componentes del recogedor de césped están sujetos a desgastes, daños y deterioro que podrían dejar expuestas partes móviles o permitir que se lanzaran objetos. Compruebe con frecuencia los componentes y, cuando sea necesario, sustitúyalos con piezas recomendadas por el fabricante.
- Las cuchillas de la cortadora están afiladas y pueden cortar. Envuelva la(s) cuchilla(s) o utilice guantes y ponga especial precaución cuando deba repararlas.
- No cambie los ajustes del regulador o sobreacelere el motor.
- Para garantizar el máximo rendimiento y seguridad del equipo, compre únicamente piezas de repuesto y accesorios genuinos de Toro. **No use piezas y accesorios “que encajen”; pueden provocar riesgos en materia de seguridad.**

Presión acústica

Esta unidad tiene una presión de sonido continua A-ponderada en el oído del operador equivalente a 85 dB(A), basado en medidas realizadas en máquinas idénticas de acuerdo con el procedimiento de la ANSI B 71.5-1984.

Potencia acústica

Esta unidad tiene un nivel de potencia de sonido de 100 LwA, en base a medidas de máquinas idénticas según en cumplimiento con la Directiva 84/538/EEC y sus modificaciones.

Nivel de vibración

Este aparato tiene un nivel de vibración máximo en manos y brazos de 8,0 m/s², según medidas efectuadas en máquinas idénticas de acuerdo con el procedimiento ISO 5349.

Glosario de símbolos

Triángulo de alerta de seguridad — El símbolo dentro del triángulo



Símbolo de alerta de seguridad



No abra o retire las protecciones de seguridad mientras el motor esté en marcha



La cuchilla giratoria puede cortar los dedos de las manos o de los pies. Manténgase alejado de la cuchilla mientras el motor esté funcionando



Lea el manual del operador



Para evitar el fallo de la cuchilla mientras se amantilla, utilice un refuerzo para la cuchilla cuando la cortadora esté equipada con un distribuidor de fertilizantes

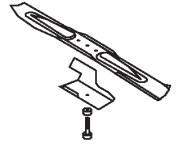

Consulte en el manual técnico los procedimientos de servicio adecuados



Transmisión



Manténgase a una distancia prudencial de la máquina

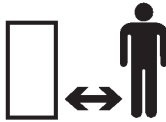

Aceite



Manténgase a una distancia prudencial de la cortadora

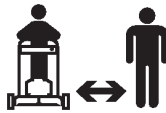

Encendido/en marcha



Objetos voladores — Todo el cuerpo está expuesto



Activado

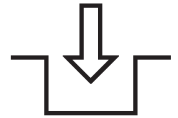

Objetos voladores — Cortadora con dispositivo rotatorio montado lateralmente. Mantenga la protección deflectora en su lugar



Desactivado

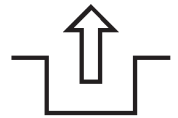

Detenga el motor antes de abandonar la posición del operador



Condición de carga de la batería

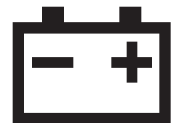

Contador horario/horas de funcionamiento



Combustible

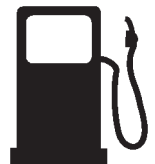

Rápido



Neutral



Lento



Descenso/Aumento



Punto de engrase



Arranque del motor



Parada del motor



Aire



Cebador (ayuda de arranque)



Pulse el cebador tres veces

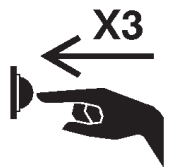

Elimine las baterías según las normativas vigentes



Introduzca la llave en el encendido



Primera velocidad

1

Segunda velocidad

2

Tercera velocidad

3

Elemento de corte — Símbolo básico



Elemento de corte — Ajuste de la altura



Gire la llave en el encendido



Mueva la palanca



Cuerda de arranque



Rueda



Tracción por ruedas



Montaje

Nota: Determine los lados derecho e izquierdo de la cortadora colocándose en la posición de funcionamiento.

Instalación del manillar



ADVERTENCIA



PELIGRO POTENCIAL

- Si pliega o extiende incorrectamente el manillar, puede pellizcar, estirar o dañar uno o más cables.

QUE PUEDE SUCEDER

- Cualquier cable pellizcado, estirado o dañado puede provocar un fallo operacional que provoque un funcionamiento no seguro.

COMO EVITAR EL PELIGRO

- No pellizque, estire ni dañe los cables.
- Maneje los cables con cuidado cuando pliegue o extienda el manillar.
- No use la cortadora de césped cuando uno o más de los cables están pellizcados, estirados o dañados. Póngase en contacto con su Concesionario de servicio autorizado.

1. Afloje las perillas del manillar y levante e manillar superior hasta que las secciones superior e inferior del manillar estén alineadas y reposen juntas.
2. Apriete ligeramente una de las perillas del manillar.
3. Introduzca el extremo izquierdo del manillar inferior y el extremo de la guía del cable en el pasador de la ménsula de montaje del manillar izquierdo (Fig. 2).



Figura 2

1. Ménsula de montaje
2. Guía del cable

4. Instale el extremo derecho del manillar inferior en el pasador de la ménsula de montaje del manillar derecho (Fig. 2).

IMPORTANTE: Compruebe que los cables están dirigidos hacia el interior del manillar y que la cuerda de arranque está fuera (Fig. 3).

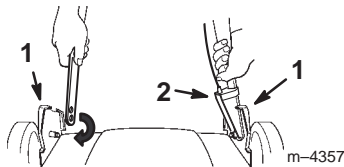

Figura 3

1. Cables
2. Cuerda de arranque

5. Apriete firmemente ambas perillas del manillar.
6. Si todavía no estuviera conectado, instale el muelle del cable de tracción en la ménsula de transmisión (Fig. 4).

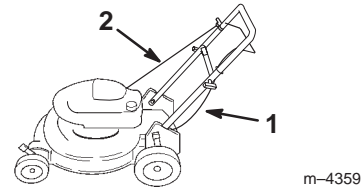

Figura 4

1. Muelle del cable de tracción
2. Ménsula de transmisión

Ajuste de la altura del manillar

Es posible colocar el manillar en dos posiciones—alta y baja (Fig. 5). Seleccione la altura que le resulte más cómoda.

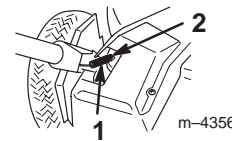

Figura 5

1. Ajuste bajo
2. Ajuste alto
3. Anclaje del cable

1. Apriete la sección inferior del manillar (ambos lados) hacia adentro y fuera de los pasadores.
2. Coloque el manillar y el anclaje del cable sobre los pasadores, a la altura deseada.

Nota: Puede ser necesario aflojar y apartar ligeramente la cubierta de la correa.

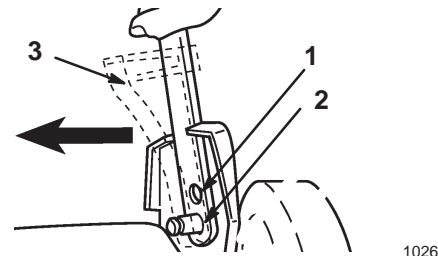
3. Ajuste el cable. Consulte el apartado *Ajuste del cable autoimpulsado*, en la página 20.

Antes de comenzar

Llenado del cárter con aceite

El cárter tiene una capacidad de 0,59 litros (20 oz.) de aceite. Use sólo aceite de alta calidad, SAE 30 o 10W30 con la “clasificación de servicio” — SF, SG, SH, o SJ del American Petroleum Institute (API).

Antes de cada uso, asegúrese de que el nivel del aceite se sitúa entre las marcas *Add* y *Full* de la varilla de nivel (Fig. 6).



Figura 6

1. Varilla de nivel

Para añadir aceite:

1. Ponga la cortadora sobre una superficie nivelada.
 2. Limpie el área alrededor de la varilla de nivel. (Fig. 6).
 3. Saque la varilla haciendo girar la tapa un cuarto de vuelta hacia la izquierda y sáquelo.
 4. Limpie la varilla de nivel con un trapo limpio.
 5. Introduzca la varilla hasta el fondo del cuello de llenado y sáquela.
- Nota:** Para garantizar una lectura precisa del nivel de aceite deberá introducir la varilla hasta el fondo.
6. Lea el nivel de aceite en la varilla (Fig. 6).
 7. Si la lectura del nivel de aceite se sitúa por debajo de la marca *Add* de la varilla de nivel, **lentamente** añada sólo el aceite necesario para llegar al nivel de la marca *Full* de la varilla.

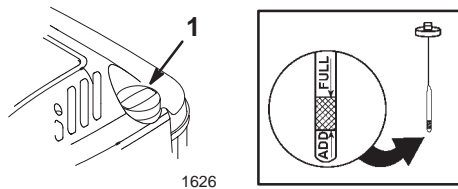
IMPORTANTE: No llene en exceso el cárter de aceite y ponga en marcha el motor; éste sufrirá daños. Drene el exceso de aceite hasta que la lectura de la varilla de nivel sea *Full*.

8. Inserte la varilla de nivel en el cuello de llenado y gire la tapa un cuarto de vuelta en sentido horario.

Llenado del depósito de combustible con gasolina

Para obtener los mejores resultados, utilice gasolina limpia, fresca y sin plomo, incluidas gasolina *oxigenada* o *reformulada*, con un octanaje de 87 o superior. Para garantizar que se mantiene fresca, compre sólo la cantidad de gasolina que espera utilizar en los siguientes 30 días. El uso de gasolina sin plomo garantiza menos depósitos de consumo y mayor duración del motor. Puede usar gasolina con plomo si no dispone del tipo sin plomo.

IMPORTANTE: No mezcle aceite con la gasolina.

IMPORTANTE: No use metanol, gasolina que contenga metanol, gasohol con más de 10% etanol, gasolina súper, o gasolina blanca porque podrían producir daños al sistema de combustible del motor.

IMPORTANTE: No utilice gasolina que haya estado almacenada desde la temporada anterior o más tiempo.



PELIGRO



PELIGRO POTENCIAL

- En ciertas condiciones, la gasolina es extremadamente inflamable y altamente explosiva.

QUE PUEDE SUCEDER

- Un incendio o una explosión causados por gasolina pueden quemar al operador y otras personas y causar daños materiales.

COMO EVITAR EL PELIGRO

- Utilice un embudo y llene el depósito de combustible en el exterior, en un área abierta y con el motor frío. Limpie la gasolina derramada.
- No llene hasta el máximo el depósito de gasolina. Añada gasolina hasta que el nivel alcance entre 6-13 mm (1/4-1/2") por debajo de la parte inferior del cuello de llenado. Este espacio vacío en el depósito permite la dilatación de la gasolina.
- No fume nunca mientras maneja la gasolina y manténgase alejado de llamas desnudas o de lugares donde una chispa pueda inflamar los vapores de la gasolina.
- Almacene la gasolina en un recipiente homologado y manténgala fuera del alcance de los niños.
- No compre nunca una provisión de gasolina para más de 30 días.



PELIGRO



PELIGRO POTENCIAL

- Durante el llenado de gasolina, bajo determinadas circunstancias, puede desarrollarse una carga estática, que hará arder la gasolina.

QUE PUEDE SUCEDER

- Un incendio o una explosión causados por gasolina pueden quemar al operador y otras personas y causar daños materiales.

COMO EVITAR EL PELIGRO

- Coloque siempre los contenedores de gasolina en el suelo separados de su vehículo antes del llenado.
- No llene los contenedores de gasolina en el interior de un vehículo o remolque de camión porque las alfombrillas del interior o los revestimientos plásticos del remolque pueden aislar el contenedor y aminorar la pérdida de carga estática.
- Cuando sea posible, saque el equipo a gasolina del camión o del remolque y reposte el equipo mientras sus ruedas estén sobre el suelo.
- Si esto no es posible, vuelva a llenar el equipo con gasolina en un camión o remolque desde un contenedor portátil, en vez de hacerlo desde un surtidor de gasolina.
- Si debe usarse un surtidor de gasolina, mantenga la boquilla en contacto con el reborde del depósito de combustible o la abertura del contenedor hasta finalizar el repostaje.

Utilice con regularidad un estabilizador/ acondicionador de combustible durante su funcionamiento y almacenamiento. El estabilizador/acondicionador limpia el motor durante el funcionamiento y evita la formación de depósitos gomosos en el motor durante los períodos de almacenamiento.

IMPORTANTE: No use aditivos de combustible diferentes a un estabilizador/ acondicionador de combustible. No utilice estabilizadores con base de alcohol, tales como el etanol, metanol o isopropilo.

1. Desconecte el cable de la bujía (Fig. 7).



Figura 7

1. Cable de la bujía

2. Limpie alrededor de la tapa del depósito de combustible (Fig. 6).
3. Quite la tapa del depósito (Fig. 6).
4. Llene el depósito de combustible con gasolina sin plomo entre 6 a 13 mm (1/4–1/2”) del borde superior del depósito. **No llene hasta el cuello de llenado.**
5. Coloque correctamente la tapa del combustible y limpie la gasolina derramada.
6. Conecte el cable a la bujía.

Operación

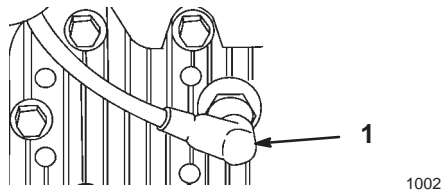
Cuando vaya a cortar el césped, asegúrese de que la dirección autoimpulsada y la barra de control funcionan correctamente. Cuando suelte la barra de control de la cuchilla, el motor y la cuchilla se pararán. En caso contrario, póngase en contacto con un concesionario autorizado.

Controles

El mando de arranque, la palanca de dirección autoimpulsada y la palanca de control de cuchilla se encuentran en el manillar superior, según se muestra en la Figura 8.



Figura 8

- | | |
|---------------------------------------|-----------------------------------|
| 1. Mando de arranque | 3. Palanca de control de cuchilla |
| 2. Palanca de dirección autoimpulsada | 4. Manillar superior |

Arranque del motor

1. Conecte el cable a la bujía.
2. Pulse el cebador tres veces, esperando aproximadamente dos segundos entre cada pulsación (Fig. 9).

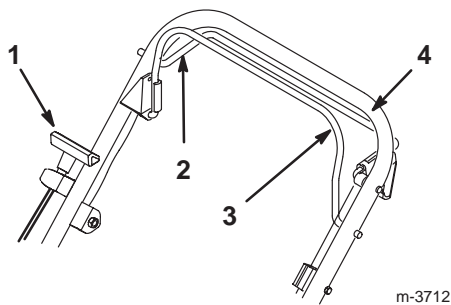

Figura 9

1. Cebador

Nota: Si la temperatura es de 13°C (55°F) o inferior, pulse el cebador cinco veces, esperando dos segundos entre cada pulsación.

Nota: No utilice el cebador para arrancar un motor caliente tras una breve parada. Sin embargo, con tiempo frío puede ser necesario cebar de nuevo el motor.

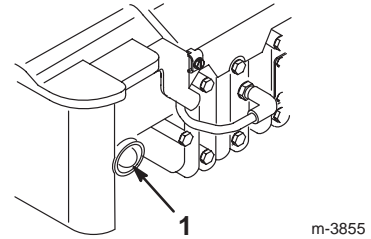
3. Sujete la palanca de control contra el manillar superior (Fig. 8).
4. Hale ligeramente la manija de arranque (Fig. 8) hasta que note cierta resistencia, a continuación, dé un tirón seco. Deje que la cuerda se retracte lentamente.

Nota: Deje calentar el motor al menos durante un minuto; más tiempo con temperaturas bajas.

Nota: Si el motor no arranca tras tres intentos, repita los pasos 2 a 4.

Parada del motor

Suelte la palanca de control de cuchilla (Fig. 10). Se pararán tanto el control como la cuchilla. En caso contrario, póngase en contacto con su concesionario autorizado.



Figura 10

1. Palanca de control de cuchilla

Uso de la dirección autoimpulsada

1. Para usar la dirección autoimpulsada, apriete la palanca autoimpulsada contra el manillar y manténgala apretada (Fig. 11).

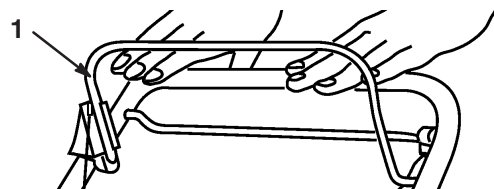

Figura 11

1. Palanca autoimpulsada

Nota: La velocidad máxima de avance autoimpulsada está fijada. Para reducirla, aumente el espacio entre la palanca y el manillar.

2. Para desengranar la dirección autoimpulsada, suelte dicha palanca (Fig. 12), y después empuje manualmente la cortadora hacia adelante, al menos 2,5 cm.

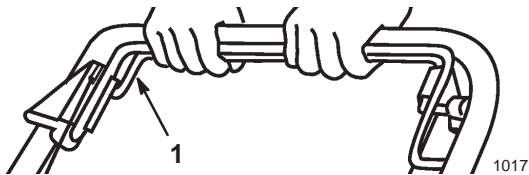

Figura 12

1. Palanca autoimpulsada

Ajuste de la altura de corte

Cada rueda se ajusta individualmente mediante una palanca de ajuste de la altura. Las alturas de corte son 25 mm (1"); 38 mm (1-1/2"); 51 mm (2"); 64 mm (2-1/2"); 76 mm (3"); y 89 mm (3-1/2").

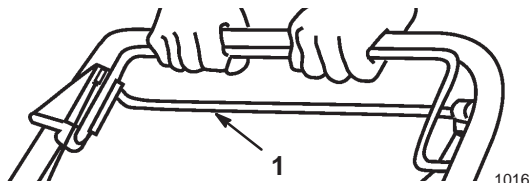

PELIGRO



PELIGRO POTENCIAL

- Mientras se realiza el ajuste de las palancas de altura de corte, las manos pueden tocar la cuchilla en movimiento.

QUE PUEDE SUCEDER

- El contacto con la cuchilla en movimiento puede causar lesiones graves.

COMO EVITAR EL PELIGRO

- Antes de ajustar la altura de corte, pare el motor y espere a que se detengan las piezas móviles.
- No ponga los dedos debajo de la caja de la cortadora mientras se ajusta la altura de corte.

1. Para cambiar la altura de corte, tire de la palanca hacia la rueda y colóquela en la posición deseada (Fig. 13).



Figura 13

1. Palanca de ajuste de la altura de la rueda

2. Suelte la palanca de ajuste y asíéntela correctamente en la ranura.

Nota: Ajuste las cuatro ruedas a la misma altura.

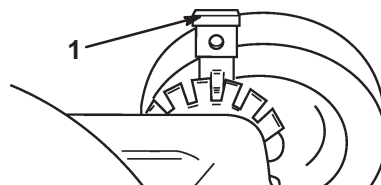
Consejos para la operación

Consejos generales

- Revise las instrucciones de seguridad y lea cuidadosamente este manual antes de trabajar con la cortadora.
- Limpie el área de palos, piedras, cables, ramas y otros escombros que podrían ser recogidos o golpeados por la cuchilla y lanzados por la máquina.
- Mantenga a todos, especialmente a los niños y a los animales domésticos, fuera del área de funcionamiento.
- Evite chocar contra los árboles, los muros, las aceras y otros objetos sólidos. No pase deliberadamente la cortadora de césped por encima de un objeto.

- Si la cortadora choca contra un objeto o comienza a vibrar, pare inmediatamente el motor y examine los posibles daños en la cortadora.
- Mantenga la **cuchilla bien afilada** durante toda la temporada de corte. Afile periódicamente las mellas de la cuchilla.
- Cuando sea necesario, reemplace la cuchilla con una cuchilla original Toro.
- Sólo corte hierba y hojas secas. La hierba y las hojas mojadas tienden a agruparse y pueden obstruir la cortadora o ahogar el motor.

ADVERTENCIA

PELIGRO POTENCIAL

- **La hierba húmeda le puede hacer resbalar y tropezar con la cuchilla.**

QUE PUEDE SUCEDER

- **El contacto con la cuchilla puede causar graves lesiones.**

COMO EVITAR EL PELIGRO

- **No corte el césped a no ser que la hierba esté seca.**

- Limpie los restos de hierba u hojas de la parte inferior de la cortadora tras cada corte. Consulte *Limpieza de la parte inferior de la caja de la cortadora* en la página 17.
- Mantenga el motor en buen estado de funcionamiento.

ADVERTENCIA

PELIGRO POTENCIAL

- **Si se hace funcionar la cortadora con el motor girando a una velocidad mayor que la ajustada en fábrica, puede producirse un funcionamiento no seguro.**

QUE PUEDE SUCEDER

- **La cortadora de césped podría proyectar una parte de la cuchilla o del motor hacia el área del operario o de los circundantes y causar graves lesiones personales e incluso la muerte.**

COMO EVITAR EL PELIGRO

- **No modifique el ajuste de velocidad del motor.**
- **Si sospecha que la velocidad del motor es más rápida de lo normal, póngase en contacto con su Concesionario de Servicio Autorizado.**

- Limpie el filtro de aire con más frecuencia. El amantillado crea más acumulaciones de recortes y polvo que pueden atascar el filtro de aire y reducir el rendimiento del motor.
- Para conseguir la mejor acción de amantillado, fije la altura de corte de la cortadora de césped en una posición alta, de forma que sólo corte 1/3 de la hierba, con recortes de un máximo de 25 mm (1") de longitud. Si intenta amantillar más o si la hierba es muy frondosa, se obtendrá un amantillado de peor calidad. En estas circunstancias, utilice la descarga lateral o el colector de hierba. Unos días más tarde, instale la placa para mantillo en su cortadora para reanudar el amantillado.

Corte de hierba

- Con el calor del verano es mejor cortar la hierba con recortes de 51, 64, ó 76 mm (2, 2-1/2, ó 3") fijando en las graduaciones de altura. Debe cortarse sólo un tercio de la altura de la hoja de hierba. No se recomienda cortar a una graduación inferior a 51 mm (2"), a menos que la hierba sea muy rala o a fines del otoño cuando el crecimiento de la hierba comienza a ser lento.
- Cuando se corte hierba de más de 15 cm (6") de altura, utilice en primer lugar la cortadora con la máxima altura de corte y una velocidad de avance lenta; después se puede volver a dar una pasada con un ajuste de altura más bajo, mejorando el aspecto del césped. Si la hierba es demasiado alta, y las hojas se acumulan en la parte superior de la cortadora, la cortadora puede atascarse y ahogar el motor.
- Alterne la dirección del corte. Esto ayudará a dispersar los recortes por todo el césped para una fertilización más uniforme.

Si la apariencia del césped acabado de cortar no es satisfactoria, intente uno o más de los siguientes:

- Afile la cuchilla.
- Camine más despacio mientras poda el césped.
- Eleve la graduación de altura de corte de la cortadora.
- Corte la hierba con mayor frecuencia.
- Solape las sendas de corte en lugar de cortar una sola senda con cada pasada.
- Gradúe la altura de corte una ranura más baja en las ruedas delanteras que en las traseras.

Cortar hojas

- Tras cortar la hierba, asegúrese de que la que la mitad de la hierba se ve a través de la capa de hojas cortadas. Quizás necesite una o más pasadas sobre las hojas.
- Para una cobertura ligera de hojas, ponga todas las ruedas en la misma altura.
- Si hay más de 12,7 cm (5") de hojas sobre el terreno, ponga las ruedas delanteras una o dos ranuras más altas que las ruedas traseras. Esto hace más sencillo hacer pasar las hojas bajo la cortadora.
- Reduzca la velocidad de corte si la cortadora no corta las hojas lo bastante finas.
- Si corta gran cantidad de hojas de roble, hay que agregar cal a su césped en la primavera. La cal reduce la acidez de las hojas de roble.

Mantenimiento

Programa de mantenimiento recomendado

Pieza	Mantenimiento	Cada uso	5 Horas	25 Horas	50 Horas	100 Horas
Aceite del motor	Compruebe el aceite de motor antes de cada uso.	X				
	Drene y rellene el cárter del aceite con aceite fresco después de las cinco primeras horas de funcionamiento. Más adelante, cambie el aceite cada 50 horas de funcionamiento o una vez al año.				X	
Caja	Limpie las acumulaciones de polvo y de recortes de hierba.	X				
Sujeciones	Compruebe la cuchilla y las piezas de montaje del motor. Para garantizar un funcionamiento seguro, mantenga todas las tuercas, pernos y tornillos correctamente apretados.		X			
Filtro de aire	Cambie cada temporada de corte o cada 25 horas. Cambie con más frecuencia si se trabaja en condiciones muy polvorrientas.			X		
Cuchilla	Afile o reemplace; repare con más frecuencia si el filo se desgasta más rápidamente debido a los terrenos desiguales o arenosos.				X	
Freno de la cuchilla	Compruebe el tiempo de frenado cada 50 horas o al comienzo de cada temporada de corte. La cuchilla debe pararse en menos de tres segundos después de soltarse la palanca, en caso contrario póngase en contacto con su concesionario autorizado de servicio Toro.				X	

Pieza	Mantenimiento	Cada uso	5 Horas	25 Horas	50 Horas	100 Horas
Dirección autoimpulsada	Ajuste el cable y engrase los soportes de ajuste de altura traseros cada 50 horas o una vez al año.				X	
Sistema de combustible	Revise en busca de fugas y/o deterioro de la manguera de combustible. Reemplace si fuera necesario.				X	
Tapa de la correa	Retire y limpie la hierba, los recortes de hierba y los escombros de debajo de la cubierta.				X	
Bujía	Inspeccione y limpie. Reemplace si fuera necesario.					X
Sistema de refrigeración	Limpie la suciedad de las aletas de refrigeración de aire del motor y el arranque. Limpie con mayor frecuencia si trabaja en entornos muy sucios.					X
Depósito de combustible	Vacíe el depósito de combustible antes de realizar ciertas reparaciones o antes del guardar la máquina.					

CUIDADO

PELIGRO POTENCIAL

- Si deja el cable de la bujía conectado, es posible que el motor arranque accidentalmente.

QUE PUEDE SUCEDER

- El arranque accidental del motor puede lesionar gravemente al operador o a las personas a su alrededor.

COMO EVITAR EL PELIGRO

- Desconecte el cable de la bujía antes de realizar las operaciones de mantenimiento. Separe el cable para impedir que toque accidentalmente la bujía.

Comprobación del nivel de aceite del motor

Antes de usar la cortadora, asegúrese de que el nivel de aceite de sitúa entre las marcas *Add* y *Full* de la varilla de nivel (Fig. 6). Si el nivel del aceite está por debajo de la marca *Add*, añada aceite. Consulte *Llenado del cárter con aceite* en la página 9.

Cambio del aceite del motor

Cambie el aceite tras las primeras cinco horas de funcionamiento y entonces tras cada 50 horas o cada temporada. Ponga el motor en marcha justamente antes del cambio de aceite para calentar el aceite. El aceite caliente fluye mejor y transporta mejor los contaminantes.

Nota: Cambie el aceite tras cada 25 horas cuando se trabaje en condiciones de carga pesada o de temperatura elevada.



ADVERTENCIA



PELIGRO POTENCIAL

- Si se inclina la cortadora pueden producirse fugas de combustible por el carburador o el depósito de combustible.

QUE PUEDE SUCEDER

- La gasolina es extremadamente inflamable, altamente explosiva y, en ciertas condiciones, puede causar lesiones corporales y daños materiales.

COMO EVITAR EL PELIGRO

- Evite los derrames de gasolina dejando que el motor gire hasta que se seque, o vacíe el depósito con una bomba de mano, nunca con un sifón.

Drenaje del aceite por encima de la plataforma de la cortadora de césped

Nota: Toro recomienda este procedimiento para drenar el aceite del motor.

1. Desconecte el cable de la bujía (Fig. 7).
2. Drene la gasolina del depósito; siga los pasos 1 a 4 de *Vaciado del depósito de combustible* en la página 21.
3. Saque la varilla del tubo de llenado de aceite y ponga un recipiente de drenaje junto al lado izquierdo de la cortadora.
4. Incline la cortadora sobre el lado **izquierdo**, para que el aceite caiga al recipiente (Fig. 14).

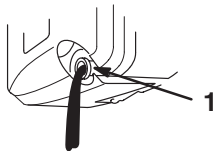

m-1782

Figura 14

1. Tubo de llenado del aceite

5. Vuelva a poner la cortadora en su posición original.
6. Llene el cárter con aceite nuevo hasta la marca *Full* de la varilla. Consulte *Llenado del cárter con aceite* en la página 9.
7. Coloque la varilla.
8. Limpie el aceite derramado.
9. Conecte el cable en la bujía.
10. Recicle el aceite usado de acuerdo con las normas locales.

Drenaje del aceite por debajo de la plataforma de la cortadora de césped

Nota: Para realizar este procedimiento necesitará una prolongación de trinquete de 3/8-pulg.



ADVERTENCIA



PELIGRO POTENCIAL

- La cuchilla está afilada.

QUE PUEDE SUCEDER

- El contacto con la cuchilla puede causar lesiones corporales graves.

COMO EVITAR EL PELIGRO

- Utilice guantes o envuelva los bordes afilados de la cuchilla con un trapo.

1. Desconecte el cable de la bujía (Fig. 7).
2. Drene la gasolina del depósito; siga los pasos 1 a 4 de *Vaciado del depósito de combustible* en la página 21.
3. Incline la cortadora hacia su lado **izquierdo** y sujétela para evitar que se caiga.
4. Coloque una bandeja de drenaje debajo de la cortadora de césped.
5. Retire el tapón de drenaje del aceite, enderece la cortadora y espere a que el aceite se vacíe en la bandeja de drenaje (Fig. 15).

IMPORTANTE: Puede que necesite mover la cuchilla para acceder al tapón de drenaje. Mueva la cuchilla lo menos posible para evitar problemas de arranque en el futuro.



Figura 15

1. Tapón de drenaje del aceite
2. Prolongación de trinquete de 3/8-pulg.

6. Incline la cortadora hacia su lado **izquierdo** e instale el tapón de drenaje.
7. Llene el cárter con aceite nuevo hasta la marca *Full* de la varilla. Consulte *Llenado del cárter con aceite* en la página 9.

8. Limpie el aceite derramado.
9. Conecte el cable a la bujía.
10. Recicle el aceite usado de acuerdo con las normas locales.

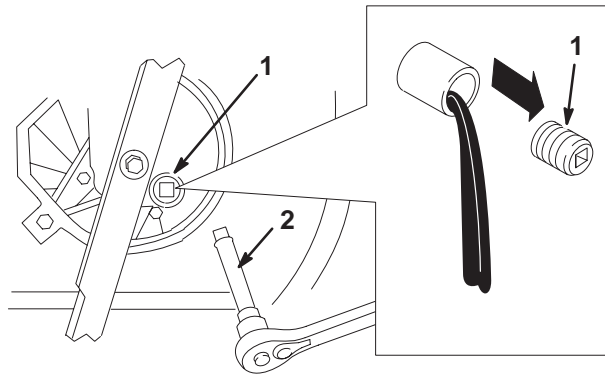
Limpieza de la parte inferior de la caja de la cortadora

Mantenga limpia la parte inferior de la caja de la cortadora. Tenga especial cuidado en mantener los deflectores limpios de suciedad (Fig. 16).



Figura 16

1. Deflectores

Método de lavado

1. Coloque la cortadora sobre una superficie plana de cemento o asfalto, cerca de una manguera de jardín.
2. Encienda el motor.
3. Mantenga la manguera de jardín funcionando a nivel de la manija y dirija el agua para que corra en el suelo justo enfrente del neumático trasero derecho (Fig. 17).

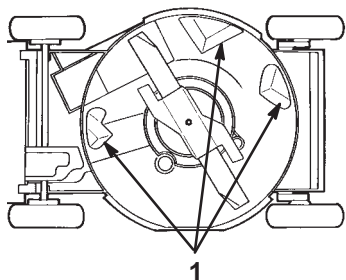
La cuchilla aspirará el agua y limpiará los recortes. Deje que el agua corra hasta que no se vean recortes lavados de la parte inferior de la caja.



Figura 17

1. Rueda trasera derecha
4. Pare el motor y espere a que todas las piezas móviles se detengan.
5. Cierre la manguera de jardín.
6. Ponga en marcha la cortadora y déjela funcionando unos minutos hasta que se seque.
7. Mientras el motor está funcionando, enganche y desenganche varias veces el sistema de tracción, con el fin de secarlo.

Método de raspado

Si al lavar la cortadora no se eliminan todos los escombros de debajo de su parte inferior, incline la cortadora y raspe la suciedad.

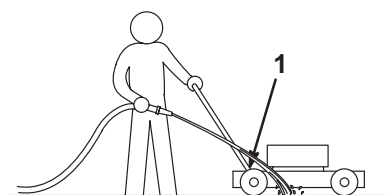
1. Desconecte el cable de la bujía (Fig. 7).
2. Drene la gasolina del depósito de combustible. Siga los pasos 1 a 4 de *Vaciado del depósito de combustible* en la página 21.
3. Incline la cortadora hacia su lado **izquierdo**, con el filtro de aire hacia arriba.
4. Quite la suciedad y recortes de hierba adheridos a la caja con un raspador de madera dura. Tenga cuidado con las rebabas y bordes afilados.

IMPORTANTE: Mueva la cuchilla lo menos posible para evitar problemas de arranque en el futuro.

5. Vuelva a poner la cortadora en su posición original.
6. Llene el depósito de combustible.
7. Conecte el cable a la bujía.

Reemplazo del filtro de aire

Reemplace el filtro de aire cada 25 horas de funcionamiento. Reemplace el filtro de aire con mayor frecuencia si la cortadora trabaja en condiciones sucias o polvorrientas. Pida las piezas de recambio a su Concesionario de servicio autorizado.

1. Pare el motor y espere a que todas las piezas móviles se detengan.
2. Desconecte el cable de la bujía (Fig. 7).
3. Afloje el tornillo que sujeta la tapa del filtro de aire al motor (Fig. 18).



Figura 18

1. Filtro de aire
2. Tornillo
3. Tapa

4. Inclina hacia abajo la tapa del depurador de aire y límpiela cuidadosamente (Fig. 18).
5. Saque el filtro de papel del depurador de aire (Fig. 18) y tírelo.

IMPORTANTE: No intente limpiar un filtro de papel.

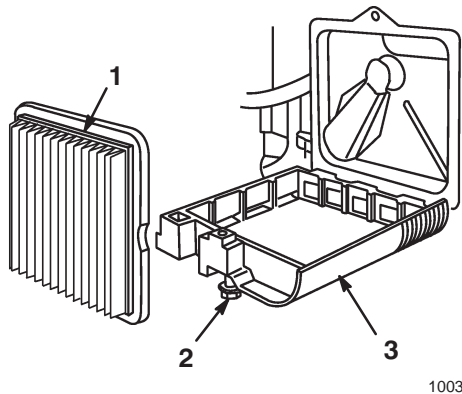
6. Coloque un nuevo filtro de papel en el depurador de aire.
7. Instale la cubierta del depurador de aire y sujétela con un tornillo.

IMPORTANTE: No haga funcionar el motor sin el elemento del filtro de aire; podrían causarse desgaste y daños muy graves en el motor.

Mantenimiento de la cuchilla

Corte siempre con una cuchilla afilada y derecha. Una cuchilla afilada corta limpiamente y sin rasgar o deshilachar las briznas de hierba como haría una cuchilla sin filo.



ADVERTENCIA



PELIGRO POTENCIAL

- La cuchilla está afilada.

QUE PUEDE SUCCEDER

- El contacto con la cuchilla puede causar lesiones corporales graves.

COMO EVITAR EL PELIGRO

- Utilice guantes o envuelva los bordes afilados de la cuchilla con un trapo.

1. Pare el motor y espere a que todas las piezas móviles se detengan.
2. Desconecte el cable de la bujía (Fig. 7).



ADVERTENCIA



PELIGRO POTENCIAL

- Si se inclina la cortadora pueden producirse fugas de combustible por el carburador o el depósito de combustible.

QUE PUEDE SUCCEDER

- La gasolina es extremadamente inflamable, altamente explosiva y, en ciertas condiciones, puede causar lesiones corporales y daños materiales.

COMO EVITAR EL PELIGRO

- Evite los derrames de gasolina dejando que el motor gire hasta que se seque, o vacíe el depósito con una bomba de mano, nunca con un sifón.

3. Drene la gasolina del depósito; siga los pasos 1 a 4 de *Vaciado del depósito de combustible* en la página 21.
4. Inclina la cortadora sobre su lado izquierdo (Fig. 19).



Figura 19

IMPORTANTE: Mueva la cuchilla lo menos posible para evitar problemas de arranque en el futuro.

Inspección de la cuchilla

Examine la cuchilla para cerciorarse de que está afilada, especialmente donde se unen las partes planas y curvadas (Fig. 20A). La arena y materiales abrasivos pueden

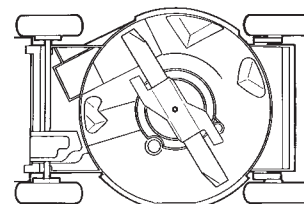
desgastar el metal que conecta las partes planas y curvadas de la cuchilla; por ello, revise la cuchilla antes de usar la cortadora. Si observa ranuras o desgastes (Figs. 20B y 20C), cambie la cuchilla; consulte *Desmontaje de la cuchilla* en la página 19.



Figura 20

- | | |
|-------------------------------|-------------------|
| 1. Aleta | 3. Desgaste |
| 2. Parte plana de la cuchilla | 4. Ranura formada |

Nota: Para lograr el rendimiento óptimo, instale una cuchilla nueva antes de comenzar la temporada de corte. A lo largo del año, lime las pequeñas melladuras para mantener el filo de corte.

! **PELIGRO** !

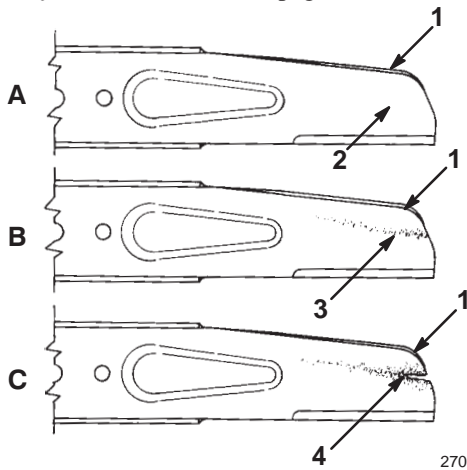
PELIGRO POTENCIAL

- Una cuchilla gastada o dañada podría partirse y un pedazo de la misma podría ser lanzado hacia el área del operador o de un espectador.

QUE PUEDE SUCEDER

- Un pedazo desprendido de la cuchilla puede causar serias lesiones o la muerte al operador o a un espectador.

COMO EVITAR EL PELIGRO

- Inspeccione periódicamente la cuchilla en busca de daños o signos de desgaste.
- Reemplace la cuchilla gastada o dañada.

Desmontaje de la cuchilla

Sujete el extremo de la cuchilla usando un trapo o un guante grueso. Sulte el perno de la cuchilla, la arandela de seguridad, el acelerador y la cuchilla (Fig. 21).



Figura 21

- | | |
|--------------------------|------------------------------|
| 1. Perno de la cuchilla | 4. Cuchilla |
| 2. Arandela de seguridad | 5. Accionador de la cuchilla |
| 3. Acelerador | |

Afilado de la cuchilla

Afile el lado superior de la cuchilla para mantener su ángulo de corte original (Fig. 22). La cuchilla permanecerá equilibrada si elimina la misma cantidad de material de ambos extremos de corte.

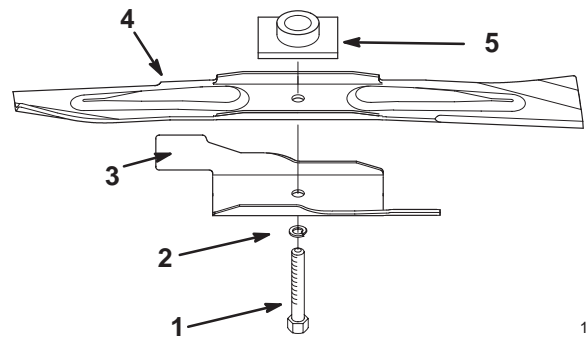

Figura 22

1. Afile solamente a este ángulo

Nota: La cuchilla permanecerá equilibrada si elimina la misma cantidad de material de ambos extremos de corte.

Equilibrado de la cuchilla

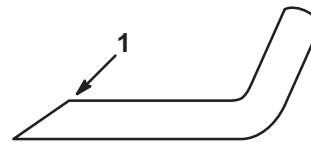
1. Para comprobar el equilibrio de la cuchilla, inserte la cuchilla, por su agujero central, en un clavo o en el vástago de un destornillador amordazado horizontalmente en un torno (Fig. 23).



Figura 23

Nota: También puede comprobar el equilibrio usando un equilibrador de cuchilla comercial.

- Si uno de los extremos de la cuchilla desciende, limar o esmerilar ese extremo (nunca por el extremo de corte). La cuchilla está correctamente equilibrada cuando permanece perfectamente horizontal.

Instalación de la cuchilla

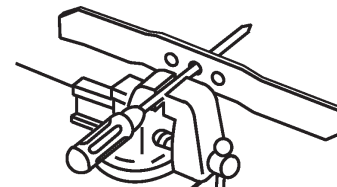
- Coloque la cuchilla sobre el huso y el accionador de la cuchilla, con las puntas curvadas dirigidas hacia la cortadora y con el accionador de la cuchilla asentado en la ranura de la cuchilla (Fig. 21).
- Coloque el acelerador, la arandela de seguridad y el perno de la cuchilla (Fig. 21).
- Apriete el perno de la cuchilla a 68 N·m (50 ft-lbs).

! **ADVERTENCIA** !

PELIGRO POTENCIAL

- No haga funcionar la cortadora sin el acelerador colocado; la cuchilla podría flexionarse, doblarse o romperse.

QUE PUEDE SUCEDER

- Una cuchilla rota puede causar serias lesiones o la muerte al operador o a un espectador.

COMO EVITAR EL PELIGRO

- No haga funcionar la cortadora sin el acelerador.

Lubricación de la dirección autoimpulsada

- Limpie los engrasadores de los ajustes de altura traseros (Fig. 24) con un paño limpio.



Figura 24

1018

- Copilla de engrase

- Instale la pistola de engrasar en cada engrasador e inyecte suavemente 1 ó 2 dosis de grasa de litio multiusos #2 en cada uno de ellos.

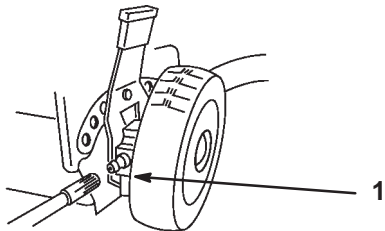
IMPORTANTE: Un exceso de grasa puede dañar las juntas y dificultar el correcto funcionamiento del embrague de la rueda.

Ajuste del cable de la dirección autoimpulsada

Siempre que cambie la altura de corte, instale un nuevo cable de dirección autoimpulsada o, si la correa de tracción patina, ajuste el cable de la dirección autoimpulsada.

El cable de la dirección autoimpulsada se ajusta en el manillar moviendo la envoltura del cable sujeta por el soporte.

- Afloje la tuerca del soporte del cable (Fig. 25).

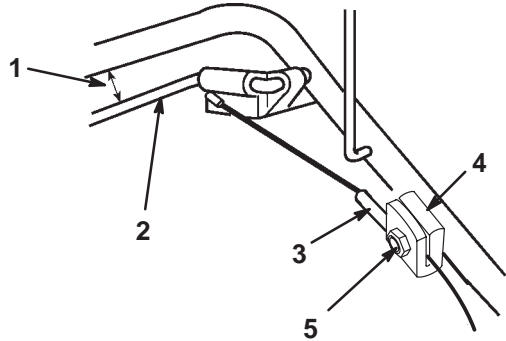

1063

Figura 25

- | | |
|---------------------------------------|------------------------|
| 1. 25 a 38 mm (1 a 1 1/2 pulg.) | 3. Envoltura del cable |
| 2. Palanca de dirección autoimpulsada | 4. Soporte del cable |
| | 5. Tuerca |

- Sujete la palanca de la dirección autoimpulsada a una distancia de 25 a 38 mm (1 a 1 1/2") del manillar (Fig. 25).
- Tire de la envoltura del cable hacia abajo (alejándolo de la palanca).
- Apriete la tuerca en el soporte del cable.
- Suelte la palanca y compruebe que el cable está flojo.

Nota: Cuando la palanca de la dirección autoimpulsada está desengranada, el cable debe estar flojo para impedir que la cortadora se mueva lentamente hacia adelante en el momento de desengranar la palanca.

Limpieza debajo de la tapa de la correa

Mantenga limpia el área bajo la tapa de la correa.

- Paro el motor y espere a que todas las piezas móviles se detengan.
- Suelte los pernos que fijan la tapa de la correa a la caja de la cortadora (Fig. 26).



Figura 26

1666

1. Cubierta de la correa 2. Perno

3. Levante la tapa y elimine la suciedad de la zona de la correa.
4. Instale la tapa de la correa.

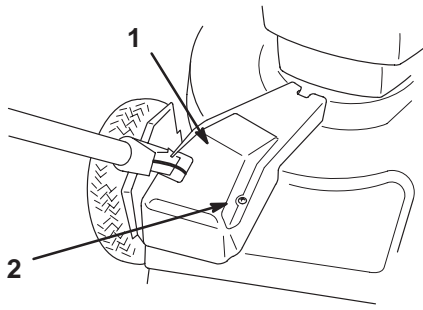
Cambio de la bujía

Compruebe la bujía tras cada 25 horas de funcionamiento. Use una bujía *Champion RJ19LM* u otra equivalente.

1. Pare el motor y espere a que todas las piezas móviles se detengan.
2. Desconecte el cable de la bujía (Fig. 7).
3. Limpie alrededor de la bujía.
4. Saque la bujía de la culata del cilindro.

IMPORTANTE: Si la bujía está agrietada, empastada o sucia, reemplácela. No limpie los electrodos porque la entrada de partículas en el cilindro podría ocasionar daños al motor.

Localización de averías

Toro ha diseñado y fabricado su cortadora de césped para ofrecer un funcionamiento sin averías. Compruebe cuidadosamente los siguientes componentes y piezas. Si el problema persiste, póngase en contacto con su concesionario autorizado.

PROBLEMA	ACCIÓN CORRECTIVA
El motor no arranca	<ol style="list-style-type: none"> 1. Llene el depósito de combustible con gasolina fresca 2. Pulse el cebador tres veces 3. Bujía <ul style="list-style-type: none"> • Conecte el cable a la bujía. • Limpie la bujía, compruebe la distancia entre los electrodos y cambie la bujía si estuviese dañada

5. Fije la distancia entre los electrodos de la nueva bujía en 0,76 mm (0.030") (Fig. 27).



Figura 27

986

1. 0,76 mm (0.030")

6. Instale la bujía y la junta tórica.
7. Apriete la bujía a un par de 20 N·m (15 ft-lbs).
8. Conecte el cable a la bujía.

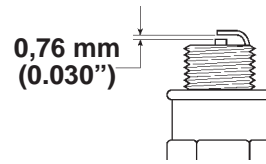
Vaciado del depósito de combustible

1. Pare el motor y espere a que enfríe.
 2. Desconecte el cable de la bujía (Fig. 7).
- Nota:** Vacíe la gasolina sólo cuando el motor esté frío.
3. Quite la tapa del depósito de combustible (Fig. 6).
 4. Use un sifón de tipo bomba para drenar el combustible en un contenedor de gasolina homologado y limpio.
 5. Conecte el cable a la bujía.
 6. Ponga el motor en funcionamiento hasta que se pare.
 7. Ponga de nuevo el motor en marcha para asegurarse de que toda la gasolina ha salido del carburador.

PROBLEMA	ACCIÓN CORRECTIVA
Resulta difícil arrancar el motor o éste pierde potencia	<ol style="list-style-type: none"> 1. Drene y llene el depósito de combustible con gasolina fresca 2. Limpie el orificio de ventilación de la tapa de gasolina. 3. Limpie el filtro de aire. 4. Limpie la rampa de descarga de la cortadora de césped. 5. Limpie la parte inferior de la cortadora 6. Limpie la bujía, compruebe la distancia entre los electrodos y cambie la bujía si estuviese dañada. 7. Compruebe el aceite del motor.
El motor funciona de forma irregular	<ol style="list-style-type: none"> 1. Conecte el cable a la bujía. 2. Limpie la bujía, compruebe la distancia entre los electrodos y cambie la bujía si estuviese dañada. 3. Limpie el filtro de aire.
La cortadora de césped o el motor vibran excesivamente	<ol style="list-style-type: none"> 1. Equilibre la cuchilla. 2. Apriete la tuerca de montaje de la cuchilla. 3. Limpie la rampa de descarga de la cortadora de césped. 4. Limpie la parte inferior de la cortadora 5. Apriete los pernos de montaje del motor
Pauta de corte irregular	<ol style="list-style-type: none"> 1. Coloque las cuatro ruedas a la misma altura 2. Afile y equilibre la cuchilla 3. Cambie la pauta de corte 4. Limpie la parte inferior de la plataforma de la cortadora de césped.
La rampa de descarga se atasca	<ol style="list-style-type: none"> 1. Eleve la altura de corte 2. Deje que la hierba se seque antes de cortar 3. Limpie la parte inferior de la plataforma de la cortadora de césped.
La cortadora de césped no se autoimpulsa	<ol style="list-style-type: none"> 1. Ajuste el cable autoimpulsado. 2. Limpie los escombros de debajo de la tapa de la correa.

Almacenamiento

Para preparar la cortadora de césped para su almacenamiento, siga los procedimientos de mantenimiento recomendados. Consulte la sección *Mantenimiento* en la página 14.

Almacene la cortadora en un lugar fresco, limpio y seco. Cubra la cortadora para mantenerla limpia y protegida.

Preparación del sistema de combustible



ADVERTENCIA



PELIGRO POTENCIAL

- Si la almacena durante períodos prolongados de tiempo, la gasolina podría vaporizarse

QUE PUEDE SUCEDER

- La gasolina vaporizada puede explotar si entra en contacto con una llama desnuda.

COMO EVITAR EL PELIGRO

- No almacene gasolina durante períodos prolongados de tiempo.
- No guarde la cortadora de césped conteniendo combustible en el depósito, o en el carburador, en un recinto cerrado con una llama desnuda. (Por ejemplo: un horno o la llama piloto de un calentador de agua)
- Espere a que se enfríe el motor antes de guardarla en un recinto cerrado.

Vacíe el depósito de combustible tras cortar por última vez antes de almacenar la cortadora.

1. Mantenga la cortadora en funcionamiento hasta que el motor se pare por falta de combustible.
2. Cebe el motor y póngalo en marcha de nuevo.
3. Mantenga la cortadora en funcionamiento hasta que el motor se pare. Cuando no pueda arrancar el motor, el depósito estará lo bastante seco.

Preparación del motor

1. Con el motor todavía caliente, drene el aceite del cárter. Consulte *Cambio del aceite del motor* en la página 15.
2. Saque la bujía (Fig. 7).
3. Usando una lata de aceite, añada alrededor de una cucharada de aceite al cárter en el agujero de la bujía (Fig. 28).

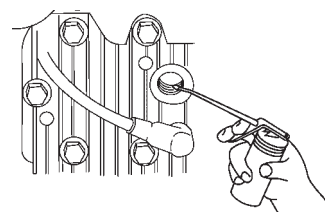

1009

Figura 28

4. Haga girar lentamente el motor varias veces, usando la cuerda de arranque, para distribuir el aceite.
5. Instale la bujía pero **no** conecte el cable de la misma.

Información general

1. Limpie la caja de la cortadora. Consulte *Limpieza de la parte inferior de la cortadora* en la página 17.
2. Elimine la suciedad y carbonilla del cilindro, las aletas del cabezal del cilindro y la caja de la sopladora.
3. Elimine los restos de hierba y suciedad de las partes externas del motor, la protección y la parte superior de la caja de la cortadora.
4. Compruebe el estado de la cuchilla. Consulte *Mantenimiento de la cuchilla* en la página 18.
5. Apriete todas las tuercas, pernos y tornillos.
6. Lubrique las ruedas. Consulte la sección *Lubricación de la dirección autoimpulsada*, en la página 20.
7. Repinte todas las superficies oxidadas o que tengan la pintura pelada con pintura que puede adquirir en su concesionario autorizado.

Plegado del manillar



ADVERTENCIA



PELIGRO POTENCIAL

- Si pliega o extiende incorrectamente el manillar, puede pellizcar, estirar o dañar uno o más cables.

QUE PUEDE SUCCEDER

- Cualquier cable pellizcado, estirado o dañado puede provocar un fallo operacional que provoque un funcionamiento no seguro.

COMO EVITAR EL PELIGRO

- No pellizque, estire ni dañe los cables.
- Maneje los cables con cuidado cuando pliegue o extienda el manillar.
- No use la cortadora de césped cuando uno o más de los cables están pellizcados, estirados o dañados. Póngase en contacto con su Concesionario de servicio autorizado.

1. Apriete la sección inferior derecha del manillar hasta que éste se deslice más allá de los toques de las ménsulas del manillar (Fig. 29).

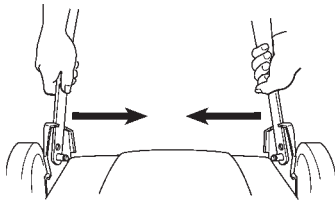

1039

Figura 29

2. Gire el manillar hacia la parte delantera de la cortadora de césped (Fig. 30).

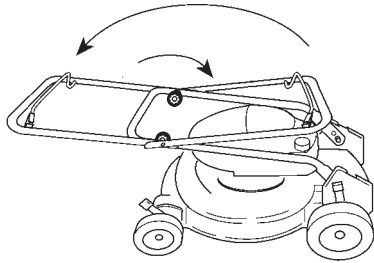

1679

Figura 30

3. Afloje las perillas que sujetan la sección superior del manillar a la sección inferior y pliegue la parte superior hacia atrás, hacia la parte trasera de la cortadora, en posición de almacenaje (Fig 30).

Nota: Para guardarla durante un período corto, coloque el manillar en la posición mostrada en la Figura 31.

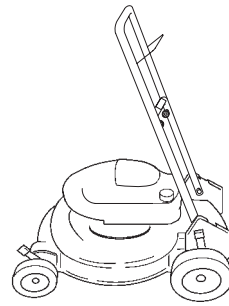

1684

Figura 31

Retirada del lugar de almacenamiento



ADVERTENCIA



PELIGRO POTENCIAL

- Si pliega o extiende incorrectamente el manillar, puede pellizcar, estirar o dañar uno o más cables.

QUE PUEDE SUCCEDER

- Cualquier cable pellizcado, estirado o dañado puede provocar un fallo operacional que provoque un funcionamiento no seguro.

COMO EVITAR EL PELIGRO

- No pellizque, estire ni dañe los cables.
- Maneje los cables con cuidado cuando pliegue o extienda el manillar.
- No use la cortadora de césped cuando uno o más de los cables están pellizcados, estirados o dañados. Póngase en contacto con su Concesionario de servicio autorizado.

1. Extienda cuidadosamente el manillar superior hasta que repose sobre el manillar inferior, y después apriete las perillas.
2. Compruebe y apriete todas las piezas de sujeción.
3. Saque la bujía (Fig. 7) y haga girar el motor rápidamente usando el arrancador para eliminar el exceso de aceite del cilindro.
4. Limpie la bujía o cámbiela si estuviese agrietada, rota o los electrodos estuviesen desgastados.
5. Instale la bujía y apriétela a un par de 20 N·m (15 ft.-lbs).
6. Siga los procedimientos de mantenimiento recomendados. Consulte la sección *Mantenimiento* en la página 14.
7. Llene el depósito de combustible (Fig. 6) con gasolina fresca.

8. Compruebe el nivel de aceite del motor. Consulte *Comprobación del nivel del aceite del motor* en la página 20.
9. Conecte el cable a la bujía.

Accesorios

Existen accesorios para su cortadora de césped que pueden haber sido incluidos en el embalaje original o bien que están a su disposición en su concesionario autorizado Lawn-Boy. Haga uso de estas instrucciones para su correcta instalación.

Colector de hierba trasero

Instalación del canal de descarga

1. Pare el motor y espere a que todas las piezas móviles se detengan.
2. Desconecte el cable de la bujía (Fig. 7).
3. Retire la perilla y la abrazadera de la tapa lateral (Fig. 32).



Figura 32

1. Mando
2. Abrazadera de la tapa lateral
3. Tapa de abertura lateral

4. Retire y guarde los tres pernos que sujetan la tapa de descarga a la cortadora de césped (Fig. 33). Guarde la tapa y los pernos para usarlos más adelante.

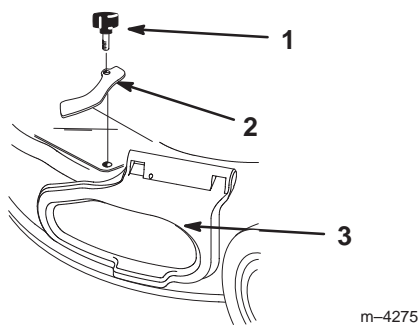

Figura 33

1. Tapa de descarga
2. Perno (3)
3. Perno y tuerca

5. Retire el tornillo y la tuerca del lateral de la cortadora de césped (Fig. 33). Guárdelos para usar más adelante.
6. Instale las cuatro anillas suministradas con el colector de hierba en los cuatro orificios cuadrados de la cortadora (Fig. 34).

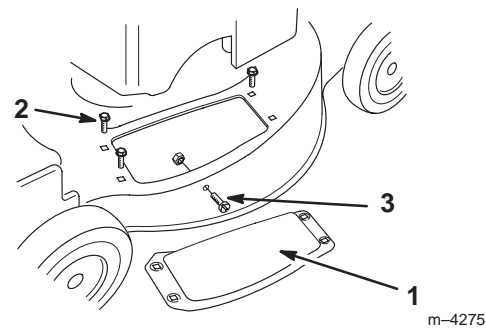

Figura 34

1. Anilla (4)

7. Introduzca la lengüeta del canal de descarga en la cortadora de césped (Fig. 35).
8. Alinee los orificios del canal con las anillas de la cortadora (Fig. 35).
9. Compruebe que el orificio de la lengüeta está alineado con el orificio del lateral de la cortadora de césped (Fig. 35).

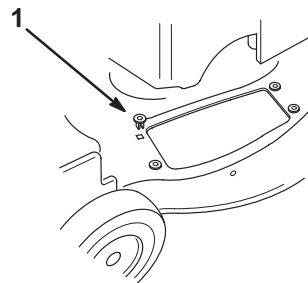

Figura 35

- | | |
|---------------------------|---------------------------------|
| 1. Canal de descarga | 4. Perno (3) |
| 2. Lengua | 5. Puerta del canal de descarga |
| 3. Tornillo autorroscante | |

10. Instale el tornillo autorroscante, suministrado con el colector de hierba, en el orificio lateral y en la lengüeta, y apriételo parcialmente (Fig. 35).
11. Usando los tres tornillos suministrados con el colector de hierba, sujete el túnel de descarga a la cortadora (Fig. 35).
12. Sujete la esquina delantera derecha del canal de descarga y la tapa de la abertura lateral con la abrazadera de la tapa lateral retirada anteriormente y la perilla larga suministrada con el colector de hierba (Fig. 36)

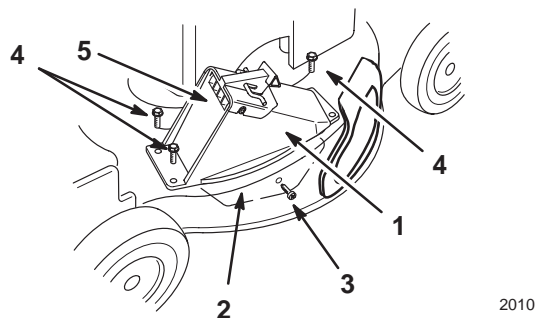

Figura 36

- | | |
|----------------------------------|--------------------------------|
| 1. Perilla larga | 3. Tapa de la abertura lateral |
| 2. Abrazadera de la tapa lateral | |

! PELIGRO !

PELIGRO POTENCIAL

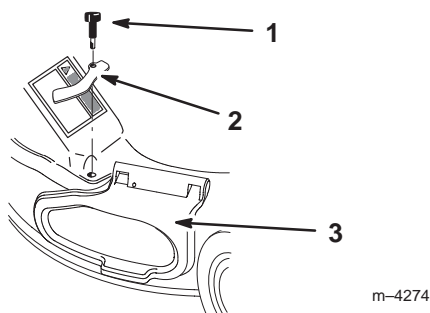
- Si la tapa de la abertura lateral no está bien sujeta, podrían salir escombros por la abertura lateral.

QUE PUEDE SUCEDER

- Los escombros proyectados pueden causar lesiones personales o la muerte al operador o personas en las cercanías.

COMO EVITAR EL PELIGRO

- Antes de poner en marcha la cortadora de césped, compruebe siempre que la tapa de la abertura lateral está cerrada y trabada con la abrazadera de la tapa o que la canaleta de descarga lateral está correctamente asentada.

13. Apriete los cuatro tornillos y la perilla larga.
14. Abra y cierre la puerta del túnel y compruebe que se mueve libremente (Fig. 35).

Instalación del saco para hierba

Nota: Para reciclar la hierba, en vez de recogerla, no instale el saco para hierba y compruebe que la puerta del canal de descarga esté cerrada y trabada.

! PELIGRO !

PELIGRO POTENCIAL

- Si la puerta de descarga no está completamente cerrada podrían salir objetos disparados.

QUE PUEDE SUCEDER

- Los objetos lanzados pueden causar graves lesiones personales o incluso la muerte.

COMO EVITAR EL PELIGRO

- Si la puerta de descarga no puede cerrarse por atascamiento de recortes de hierba en el área de descarga, detenga el motor y cuidadosamente mueva el asa de la puerta de descarga hacia atrás y hacia adelante hasta que pueda cerrarse completamente. Si todavía no pudiese cerrarse la puerta, detenga el motor y quite la obstrucción con un palo, nunca con la mano.

1. Pare el motor y espere a que todas las piezas móviles se detengan.
2. Compruebe que el asa de la puerta de descarga está completamente hacia adelante (puerta cerrada) tal como se muestra en la Fig. 37.



Figura 37

- | | |
|-------------------------------------|--|
| 1. Asa completamente hacia adelante | 4. Gancho de la barra del saco delante del soporte del asa |
| 2. Puerta del saco | |
| 3. Pestillo de la puerta del saco | |

3. Coloque la abertura de la puerta del saco sobre el la abertura del canal de descarga tal como se muestra en la Figura 37.

Los pestillos de la puerta del saco deben montarse sobre el asa de la puerta, y el gancho de la barra del saco debe estar delante de la ménsula del asa.

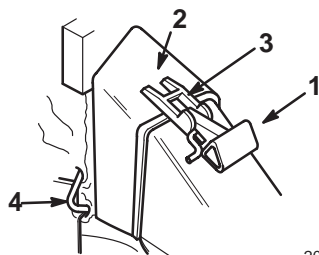
4. Fije la parte trasera del bastidor del saco en el manillar inferior.
5. Hale el asa hacia atrás hasta que su pestillo se enganche en la ranura del pestillo de la puerta del saco (Fig. 38).

Ahora la puerta de descarga de la caja de la cortadora estará abierta y el saco estará enclavado. El pestillo debe estar correctamente asentado sobre el fondo de la ranura.



Figura 38

- | | |
|---|--|
| 1. Pestillo del asa trabado en la ranura del saco | 2. Ranura en el pestillo de la puerta del saco |
|---|--|

! **PELIGRO** !

PELIGRO POTENCIAL

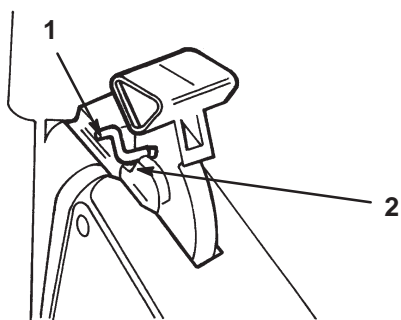
- Por un canal de descarga abierto pueden salir disparados recortes de hierba y otros objetos.

QUE PUEDE SUCEDER

- Los objetos disparados con suficiente fuerza pueden causar serias lesiones personales al operador o a una persona que se encuentre en los alrededores.

COMO EVITAR EL PELIGRO

- Nunca abra la puerta del canal de descarga cuando el motor esté funcionando.

! **PELIGRO** !

PELIGRO POTENCIAL

- Un saco para hierba desgastado podría permitir la entrada de pequeñas piedras y otros residuos similares que podrían proyectarse en la dirección del operador o personas en las cercanías.

QUE PUEDE SUCEDER

- Los objetos proyectados pueden causar lesiones personales o la muerte al operador o personas en las cercanías.

COMO EVITAR EL PELIGRO

- Examine el saco para hierba frecuentemente. Si estuviese dañado, instale un saco nuevo Toro legítimo que tenga una advertencia igual o similar a ésta.

Vaciado del saco para hierba

1. Pare el motor y espere a que todas las piezas móviles se detengan.
2. Levante el pestillo de la puerta hasta que salga completamente de la ranura del saco y mueva el asa de la puerta de descarga hacia adelante (Fig. 37).
3. Sujete el asa del bastidor del saco y la parte trasera del saco para hierba y levante el saco para sacarlo de la cortadora.
4. Incline el saco gradualmente hasta vaciarlo.

Canaleta de descarga lateral

Instalación de la canaleta de descarga lateral

1. Pare el motor y espere a que todas las piezas móviles se detengan.

- Desconecte el cable de la bujía (Fig. 7).
- Saque la perilla y la abrazadera de la tapa lateral, y después vuelva a colocar la perilla en el orificio y guarde la abrazadera para su uso posterior (Fig. 32).
- Levante la tapa de la abertura lateral (Fig. 32).
- Deslice la rampa sobre la abertura, con las ranuras de la rampa alineadas con las lengüetas de debajo la tapa (Fig. 39).



Figura 39

- | | |
|---------------------------------|-------------------|
| 1. Tapa de la abertura lateral | 3. Lengüeta |
| 2. Canaleta de descarga lateral | 4. Ranura lateral |

- Cierre la tapa.

Desmontaje de la canaleta de descarga lateral

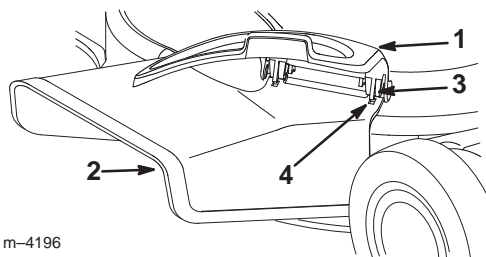
- Pare el motor y espere a que todas las piezas móviles se detengan.
- Desconecte el cable de la bujía (Fig. 7).
- Abra la tapa de la abertura lateral y saque la canaleta de descarga lateral (Fig. 39).
- Cierre la tapa.
- Saque la perilla y después instale la abrazadera de la cubierta lateral y la perilla, para sujetar la tapa de la abertura lateral (Fig. 32 y 40).



Figura 40

⚠
PELIGRO
⚠

PELIGRO POTENCIAL

- Si la tapa de la abertura lateral no está bien sujeta, podrían salir escombros por la abertura lateral.

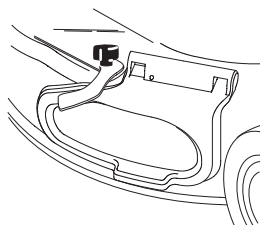
QUE PUEDE SUCEDER

- Los escombros proyectados pueden causar lesiones personales o la muerte al operador o personas en las cercanías.

COMO EVITAR EL PELIGRO

- Antes de poner en marcha la cortadora de césped, compruebe siempre que la tapa de la abertura lateral está cerrada y trabada con la abrazadera de la tapa o que la canaleta de descarga lateral está correctamente asentada.

Uso del tapón del canal de descarga

- Pare el motor y espere a que todas las piezas móviles se detengan.
- Desconecte el cable de la bujía (Fig. 7)
- Abra la puerta de descarga moviendo hacia atrás la manija (Fig. 41) y manténgala abierta mientras introduce el tapón.



Figura 41

- | | |
|----------|---------------------------------|
| 1. Tapón | 2. Asa de la puerta de descarga |
|----------|---------------------------------|

- Introduzca el tapón en la abertura del canal de descarga y levante la sección inferior en la primera abertura (Fig. 42).

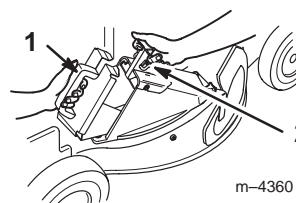

Figura 42

- Pestillo de la puerta

5. Levante el pestillo de la puerta situada en la manija (Fig. 42), y empuje la parte superior del tapón hasta el fondo mientras mueve hacia atrás la manija de la puerta.
6. Suelte el pestillo de la puerta, dejando que se enganche sobre las lengüetas del tapón (Fig. 43).

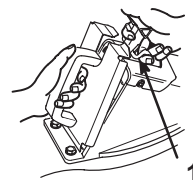

Figura 43

1. Tab (2)
-

7. Para sacar el tapón, tire hacia arriba del pestillo de la puerta y mantenga la puerta de descarga completamente abierta. Cuando el tapón quede suelto, sáquelo del canal de descarga.

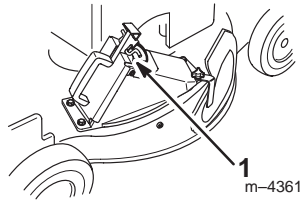