



Kit adattatore per soffiatore con alberino di alluminio

Tosaerba Grandstand® o Z Master®

N° del modello 140-4961

Istruzioni di installazione

Installazione

Parti sciolte

Verificate che sia stata spedita tutta la componentistica, facendo riferimento alla seguente tabella.

Descrizione	Qté	Uso
Non occorrono parti	–	Preparazione della macchina.
Gruppo puleggia	1	Montaggio del gruppo puleggia e cinghia.
Supporto piastra puleggia	1	
Dado flangiato (3/8")	3	

Nota: Stabilite i lati sinistro e destro della macchina rispetto alla normale posizione di guida.

Preparazione della macchina

Seguite questa procedura per preparare la macchina per l'attacco del kit turbina e finitura.

1. Disinnestate la PDF, spostate le leve di controllo del movimento in posizione di BLOCCO IN FOLLE e inserite il freno di stazionamento.
2. Prima di scendere dalla postazione di guida spegnete il motore, togliete la chiave di accensione e attendete che si fermino tutte le parti in movimento.
3. Riparate tutte le sezioni piegate o danneggiate del piatto di taglio, e sostituite le parti smarrite.
4. Eliminate i detriti dalla macchina a livello della scocca o della parte posteriore della macchina per agevolare l'installazione.



Montaggio del gruppo puleggia e cinghia

1. Rimuovete il dado superiore, la rondella e la gola dall'alberino (Figura 1).

Nota: Prendete nota dell'orientamento della gola quando la rimuovete dall'alberino per essere certi di montarla correttamente in una fase successiva.



Figura 1

- | | |
|-------------------|-------------|
| 1. Dado superiore | 3. Gola |
| 2. Rondella | 4. Alberino |

2. Inserite i prigionieri di montaggio della piastra della puleggia nei fori della gola (Figura 2).

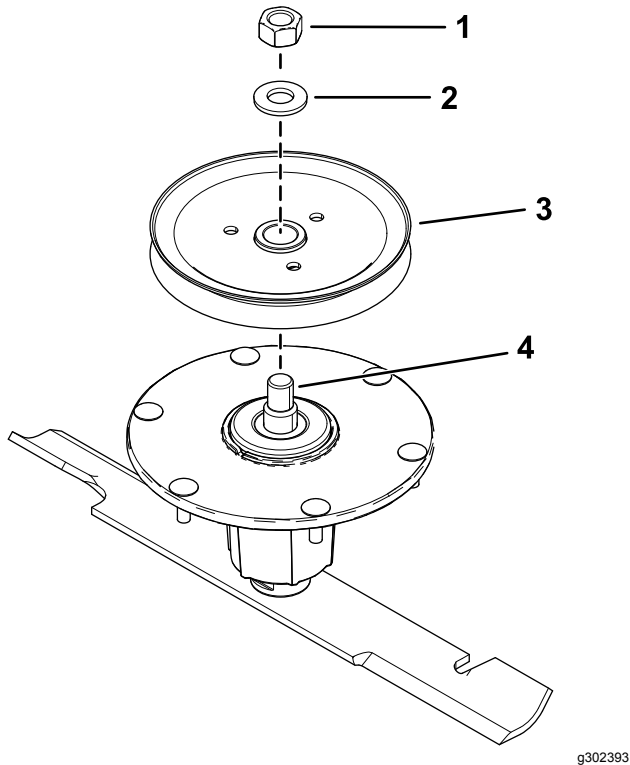

Figura 2

- | | |
|---------|--|
| 1. Gola | 2. Prigionieri di montaggio della piastra della puleggia |
|---------|--|

3. Montate senza serrare i 3 dadi nei prigionieri (Figura 3).

Lasciate un gioco di 5 mm tra il dado e la gola.

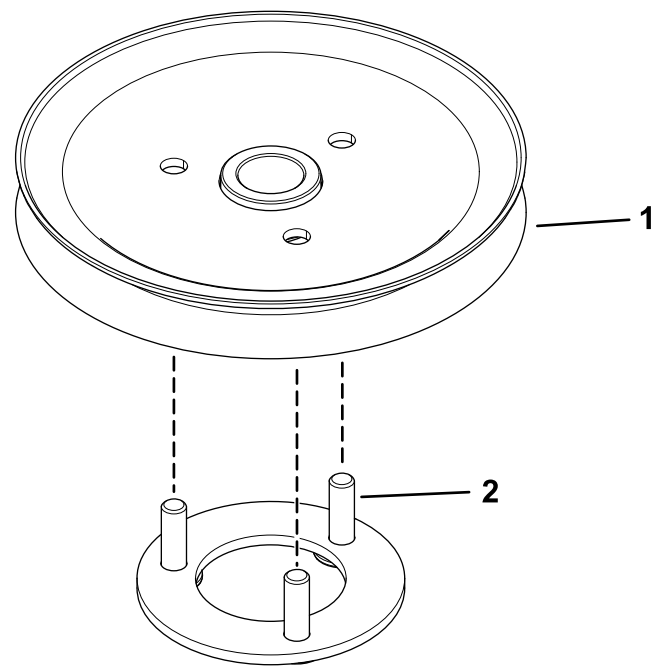

Figura 3

- | | |
|---------|-------------|
| 1. Dado | 2. Spinotto |
|---------|-------------|

4. Montate il gruppo gola sull'alberino con la rondella e il dado superiore (Figura 4)

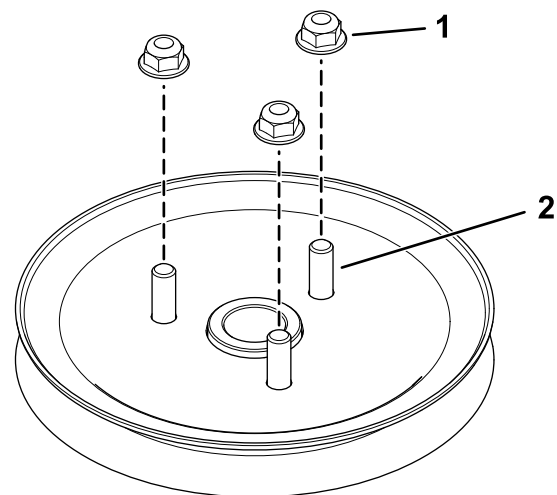

Figura 4

g302413

- | | |
|-------------------|----------------|
| 1. Dado superiore | 3. Gruppo gola |
| 2. Rondella | 4. Mandrino |

5. Serrate il dado superiore a una coppia compresa tra 176 e 217 N·m.

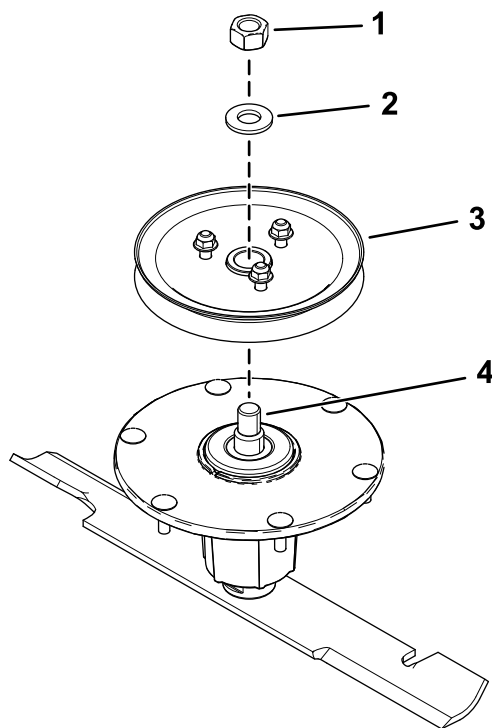
Nota: Assicuratevi che la gola ruoti liberamente.

6. Allineate il nuovo gruppo puleggia in modo che le aperture si trovino in corrispondenza dei dadi (Figura 5).



Figura 5

g302411

- | | |
|--------------------|---------|
| 1. Gruppo puleggia | 2. Dadi |
|--------------------|---------|

7. Girate la puleggia per bloccarla in sede (Figura 6).

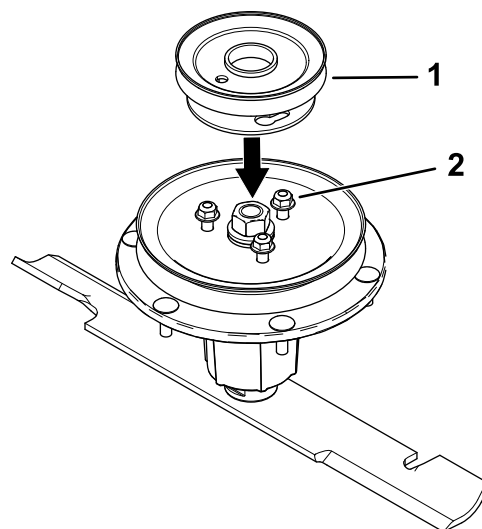
Nota: Se la puleggia non gira, allentate di più i dadi per sollevarli e lasciare che la puleggia si blocchi in sede.



Figura 6

g302414

- | |
|--------------------|
| 1. Gruppo puleggia |
|--------------------|

8. Una volta che il nuovo gruppo puleggia è in sede, serrate i dadi per fissarlo.

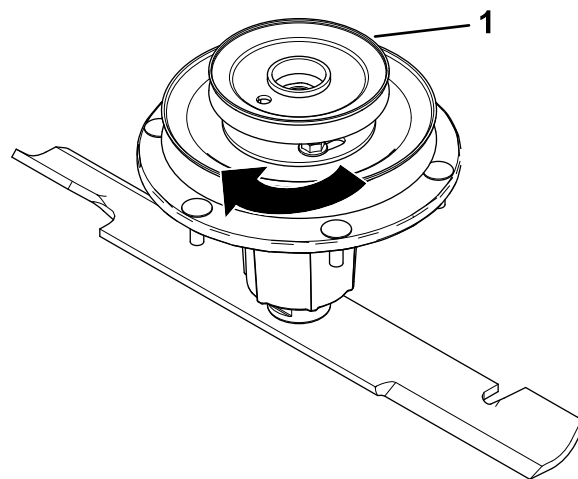
Serrate i 3 dadi a una coppia compresa tra 28 e 34 N·m.

9. Installate la cinghia del tosaerba.



Count on it.