



Super Recycler[®]
Tondeuse à guidage arrière
Modèle no 20040—200000001 et suivants

Manuel de l'utilisateur

Para obtener una versión gratis de este manual en español, escriba a la dirección indicada más abajo. Asegúrese de indicar el modelo y el número de serie de su producto.

To obtain a free copy of this manual in English, please write to the address below. Do not forget to indicate the model and serial numbers of your product.

The Toro Company, Attn: Parts Dept., 8111 Lyndale Ave S, Bloomington, MN 55420-1196

Table des matières

	Page
Introduction	2
Sécurité	3
Sécurité des tondeuses à gazon	3
Décalcomanies de sécurité et d'instructions	6
Assemblage	6
Déballage de la tondeuse	6
Montage des mancherons	6
Avant la mise en marche	7
Remplissage d'huile du carter moteur	7
Remplissage du réservoir d'essence	8
Utilisation	9
Commandes	9
Démarrage du moteur	10
Arrêt du moteur	10
Autotraction	10
Réglage de la hauteur de coupe	10
Conseils d'utilisation	11
Entretien	12
Programme d'entretien recommandé	12
Contrôle du niveau d'huile du moteur	14
Vidange de l'huile moteur	14
Nettoyage du dessous du carter de tondeuse	15
Entretien du filtre à air	16
Remplacement de la bougie	17
Entretien de la lame	17
Lubrification du système de traction	19
Réglage du câble de commande de traction	19
Nettoyage en dessous du carter de courroie	20
Réglage du carburateur	20
Vidange du réservoir d'essence	20
Dépannage	21
Remisage	22
Préparation du moteur	22
Préparation générale	22
Repliage du mancheron	23
Après le remisage	23
La garantie de démarrage Toro	24
Garantie antipollution pour la Californie et l'ensemble des Etats-Unis	26
Garantie totale Toro	28



ATTENTION



Les gaz d'échappement de cette machine contiennent des substances connues par l'Etat de Californie comme susceptibles de provoquer le cancer ou des malformations congénitales et d'autres problèmes liés à la reproduction.

IMPORTANT : Le moteur à 4 temps de cette tondeuse est conforme aux normes antipollution Phase I de l'EPA pour les moteurs non routiers de moins de 19kW, et aux normes antipollution TIER 2 du California Air Resources Board (CARB) pour les moteurs à usage modéré (125 heures). Cette certification n'accorde pas de garanties supplémentaires de performance ou de durée de vie du moteur à l'acheteur, au propriétaire ou à l'utilisateur.

Introduction

Merci d'avoir fait confiance à Toro. Nous espérons que votre nouvelle acquisition vous donnera pleine satisfaction.

Lisez attentivement ce manuel pour apprendre comment utiliser et entretenir correctement votre produit. Les informations données sont importantes pour éviter des accidents et des dégâts matériels. Toro conçoit et fabrique des produits sûrs, mais ils faut les utiliser correctement, en respectant les consignes de sécurité.

Lorsque vous contactez votre concessionnaire agréé ou l'usine pour un problème ou un renseignement, ayez sous la main les numéros de modèle et de série du produit. Ces numéros sont indiqués sur le produit à l'endroit illustré à la Figure 1.

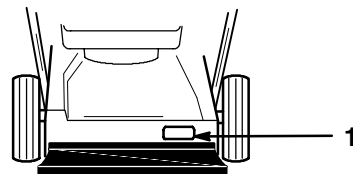

1064

Figure 1

1. Numéros de modèle et de série

Notez les numéros de modèle et de série du produit dans l'espace ci-dessous :

No de modèle : _____
No de série : _____

Les mises en garde de ce manuel signalent des dangers potentiels et indiquent des précautions à respecter pour éviter des accidents qui peuvent être graves, voire mortels. Les mises en garde sont intitulées DANGER, ATTENTION et PRUDENCE suivant le degré de danger.

DANGER signale un risque extrême de blessures ou de mort si les précautions recommandées ne sont pas respectées.

ATTENTION signale un risque de blessures ou de mort si les précautions recommandées ne sont pas respectées.

PRUDENCE signale un risque de blessures légères ou modérées si les précautions recommandées ne sont pas respectées.



Deux autres termes sont également utilisés pour faire passer des informations essentielles : **Important**, pour attirer l'attention sur des données mécaniques spécifiques, et **Remarque**, pour des informations d'ordre général méritant une attention particulière.

Sécurité

Cette tondeuse satisfait ou excède les normes CPSC relatives à la sécurité de la lame pour les tondeuses à guidage arrière à lame rotative à axe vertical, ainsi que les spécifications B71.1 de l'American National Standard Institute en vigueur au moment de la production. Elle peut cependant occasionner des accidents si elle est mal utilisée ou mal entretenue. Pour réduire les risques d'accident, respecter les consignes de sécurité qui suivent.

Toro a conçu cette tondeuse pour la tonte de l'herbe et le paillage ou la récupération de l'herbe dans un sac de ramassage. Toute utilisation à d'autres fins peut être dangereuses pour l'utilisateur ou les personnes à proximité.

Remarque : L'échappement du moteur n'est **pas** équipé d'un pare-étincelle. L'utilisation sans pare-étincelles sur des terrains boisés, broussailleux ou à l'abandon peut être interdite dans certains pays et régions à risque d'incendie.

	ATTENTION	
DANGER POTENTIEL		
<ul style="list-style-type: none">• Les gaz d'échappement contiennent du monoxyde de carbone, un gaz inodore mortellement dangereux.		
QUELS SONT LES RISQUES?		
<ul style="list-style-type: none">• Le monoxyde de carbone peut entraîner la mort par asphyxie.		
COMMENT SE PROTEGER?		
<ul style="list-style-type: none">• Ne pas faire tourner le moteur à l'intérieur ou dans un espace confiné.		

Pour assurer le maximum de sécurité et de rendement et bien connaître la machine, il est essentiel que vous-même et tout autre utilisateur de la tondeuse lisiez et compreniez la matière de ce guide avant de mettre le moteur en marche. Faites particulièrement attention aux symboles de sécurité  qui signifient PRUDENCE, ATTENTION ou DANGER et concernent la sécurité des personnes. Veillez à lire et bien comprendre ces directives qui portent sur votre sécurité. Ne pas les respecter, c'est risquer de se blesser.

Sécurité des tondeuses à gazon

Les instructions qui suivent sont adaptées des normes ANSI/OPEI B71.1—1998 et ISO 5395:1990(E). Les informations ou la terminologie spécifiques aux produits Toro sont indiquées entre parenthèses.

Cette tondeuse est capable de sectionner les mains et les pieds et de projeter des objets. Le non-respect des consignes de sécurité qui suivent peut entraîner des accidents graves, voire mortels.

Apprentissage

- Lire attentivement les instructions. Se familiariser avec les commandes et l'utilisation correcte de l'équipement avant de commencer.
- Voir les instructions du constructeur concernant l'utilisation et le montage d'accessoires. N'utiliser que des accessoires approuvés par le constructeur.
- Ne jamais laisser des enfants, ou des adultes, n'ayant pas pris connaissance de ces instructions, utiliser la tondeuse. Certaines législations imposent un âge minimum pour l'utilisation de ce type d'appareil.
- Ne jamais tondre lorsque des personnes, et surtout des enfants ou des animaux familiers, se trouvent à proximité. Arrêter la tondeuse si quelqu'un entre dans la zone de travail.

Des accidents tragiques peuvent survenir si l'utilisateur ne fait pas attention à la présence d'enfants. Les enfants sont souvent attirés par la tondeuse et l'activité de tonte. Ne **jamais** croire que les enfants se trouvent encore là où on les a vus pour la dernière fois.

- Veiller à ce que les enfants restent hors de la zone de travail, sous la garde d'un adulte responsable.
- Se montrer vigilant et couper le moteur de la tondeuse si des enfants pénètrent dans la zone de travail.
- Etre particulièrement prudent à l'approche de tournants aveugles, de buissons, d'arbres ou d'autres objets susceptibles de masquer la vue.
- Ne jamais perdre de vue que l'utilisateur est responsable de tout accident ou dommage causé aux autres personnes et à leurs possessions.

Préliminaires

- Porter des pantalons et des chaussures solides.
- Ne pas tondre pieds nus ou en sandales.
- Porter des lunettes de sécurité fermées ou munies de protections latérales lors de toute utilisation de la tondeuse.
- Avant la tonte, inspecter soigneusement la pelouse pour la débarrasser des pierres, branches, câbles, fils de fer, etc.
- **Attention : l'essence est extrêmement inflammable.** Prendre les protections suivantes :
 - Conserver l'essence dans un récipient spécialement conçu à cet effet.
 - Toujours faire le plein à l'extérieur, et ne jamais fumer durant cette opération.
 - Faire le plein avant de démarrer le moteur. Ne jamais retirer le bouchon du réservoir d'essence ou rajouter du carburant lorsque le moteur tourne ou qu'il est chaud.
 - Si l'on a renversé de l'essence, ne pas démarrer le moteur à cet endroit, mais éloigner la tondeuse et éviter toute source possible d'inflammation jusqu'à ce que les vapeurs d'essence soient entièrement dissipées.
 - Refermer soigneusement tous les réservoirs et récipients contenant l'essence.
 - S'il faut vider le réservoir d'essence, le faire à l'extérieur.
- Remplacer le pot d'échappement s'il est défectueux.

- Avant d'utiliser la tondeuse, toujours vérifier si les lames, boulons de lame et ensembles de coupe ne sont pas usés ou endommagés. Remplacer les boulons et les lames usées ou endommagées par paires pour ne pas modifier l'équilibre.
- Attention, sur les machines à plusieurs lames, la rotation d'une lame peut entraîner le déplacement des autres lames.

Utilisation

- Ne pas faire tourner le moteur dans un espace clos où le monoxyde de carbone dangereux dégagé par l'échappement risque de s'accumuler.
- Ne tondre qu'à la lumière du jour ou avec un bon éclairage artificiel.
- Dans les terrains en pente, faire particulièrement attention de ne pas glisser.
- Marcher et ne pas courir.
- Tenir solidement le mancheron.
- Les tondeuses rotatives sur roues doivent se déplacer perpendiculairement à la pente, et jamais vers le haut ou vers le bas.
- Etre extrêmement prudent lorsqu'on fait demi-tour sur un terrain en pente.
- Ne pas tondre de pentes trop raides.
- Etre extrêmement prudent lorsqu'on fait marche arrière ou qu'on tire la tondeuse vers soi.
- Avant et pendant la marche arrière, toujours bien regarder derrière soi et vers le bas s'il n'y a pas de petits enfants.
- Arrêter la ou les lames s'il faut incliner la tondeuse pour traverser des surfaces non herbeuses et pour le déplacement jusqu'à l'endroit à tondre et retour.
- Ne jamais utiliser une tondeuse dont les pièces de garde et de protection manquent ou sont endommagées, ou dont l'équipement de sécurité tel que les déflecteurs et/ou sacs de ramassage n'est pas en place.
- Ne pas modifier le réglage du régulateur. Ne pas faire tourner le moteur en surrégime.
- Débrayer l'entraînement des roues et des lames avant de démarrer le moteur.
- Démarrer le moteur ou mettre le contact prudemment, conformément aux instructions, en gardant les pieds loin des lames.

- Ne pas incliner la tondeuse lors du démarrage du moteur ou de la mise du contact, à moins que ce ne soit indispensable au démarrage. En ce cas, ne pas la relever plus qu'il n'est indispensable, et ne relever que la partie éloignée de l'utilisateur.
- Ne pas se tenir devant l'éjecteur lors du démarrage du moteur.
- Ne pas approcher les mains ou les pieds des pièces en rotation. Ne jamais se trouver devant l'ouverture d'éjection.
- Ne jamais soulever ou porter une tondeuse dont le moteur tourne.
- Couper le moteur et débrancher la bougie :
 - avant de dégager ou désobstruer l'éjecteur;
 - avant d'inspecter, nettoyer ou effectuer toute opération sur la tondeuse;
 - après avoir heurté un corps étranger. Vérifier si la tondeuse n'est pas endommagée et apporter les réparations éventuellement nécessaires avant de redémarrer et d'utiliser la tondeuse;
 - si la tondeuse se met à vibrer de manière anormale (contrôler immédiatement).
- Couper le moteur :
 - avant de quitter la tondeuse;
 - avant de rajouter de l'essence.
- Réduire les gaz avant d'arrêter le moteur, et couper l'arrivée d'essence lorsqu'on a fini de tondre si la tondeuse est équipée d'un robinet d'essence.
- Arrêter la ou les lames avant de traverser des allées de gravier, des chemins ou des routes.
- Couper le moteur et attendre l'arrêt complet de la lame avant de déposer le sac de ramassage.
- Ne pas utiliser l'unité de traction lorsqu'on est sous l'influence d'alcool, de drogues ou de médicaments.
- Si la tondeuse se met à vibrer de manière anormale, couper le moteur et chercher immédiatement la cause. Les vibrations sont généralement le signe d'un problème.

Les pentes augmentent significativement les risques de glisser, tomber et se blesser gravement. Ne pas tondre sur une pente si on ne s'y sent pas à l'aise.

- Faire attention aux bosses, aux fosses et aux ornières. L'herbe haute peut masquer les accidents du terrain.
- **Ne pas** tondre près de ravins, de fossés ou de berges, vu le risque de glisser ou de perdre l'équilibre.
- **Ne pas** tondre dans l'herbe mouillée, vu le risque de glisser et de perdre l'équilibre.

Entretien et remisage

- S'assurer que les écrous, boulons (surtout ceux de fixation de la lame) et vis soient toujours bien serrés pour être sûr de pouvoir utiliser la tondeuse sans danger.
- Ne jamais entreposer une tondeuse dont le réservoir contient de l'essence dans un bâtiment où les vapeurs risquent de rencontrer une flamme nue ou une étincelle.
- Laisser le moteur refroidir avant de rentrer la tondeuse dans un endroit clos.
- Pour réduire les risques d'incendie, débarrasser le moteur, le silencieux, le bac à batterie et l'endroit de stockage de l'essence de tout excès de graisse, des herbes et des feuilles.
- Vérifier fréquemment l'état et l'usure du sac de ramassage.
- Remplacer les pièces usées ou endommagées pour éviter les accidents.
- Être particulièrement prudent lorsqu'on manipule de l'essence, car les vapeurs d'essence sont explosives.
- Ne pas enlever ni modifier les dispositifs de sécurité. Contrôler régulièrement qu'ils fonctionnent bien.
- Ne pas laisser l'herbe, les feuilles ou d'autres débris s'accumuler sur la tondeuse. Nettoyer les coulées éventuelles d'huile ou d'essence.
- Si l'on heurte un objet, arrêter la tondeuse et l'inspecter. Apporter les réparations éventuellement nécessaires avant de remettre la tondeuse en marche.
- Ne jamais essayer de régler la hauteur des roues lorsque le moteur tourne.
- Débrancher les tondeuses électriques avant toute intervention de nettoyage, réglage ou réparation.
- Les éléments du sac de ramassage peuvent s'user, se détériorer ou être endommagés, ce qui expose les personnes à un contact avec des pièces mobiles ou à la projection d'objets. Contrôler fréquemment l'état de ces éléments, et les remplacer si nécessaire par des pièces recommandées par le constructeur.
- Les lames de la tondeuse sont aiguisées et peuvent provoquer des coupures. Ne les toucher qu'avec des gants ou enveloppées dans un chiffon, et toujours avec précaution.
- Ne pas provoquer de surrégime en modifiant le réglage du moteur.
- Pour préserver la sécurité et le fonctionnement optimal, n'utiliser que de véritables pièces de rechange et accessoires Toro. **Ne pas utiliser de pièces et accessoires soi-disant "compatibles", sans quoi la sécurité risque de ne plus être assurée.**

Décalcomanies de sécurité et d'instructions



Des décalcomanies de sécurité et instructions bien visibles sont placées près des endroits potentiellement dangereux. Toute décalcomanie endommagée ou manquante doit être remplacée.



Sur le carter de tondeuse
(réf. 43-8480)

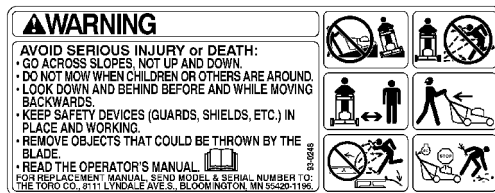

Sur le carter de tondeuse
(réf. 93-0248)



Sur le carter de tondeuse
(réf. 99-6018)

Assemblage

Remarque : Pour déterminer la droite et la gauche de la tondeuse, se tenir en position de conduite, derrière le mancheron.

Déballage de la tondeuse

! **ATTENTION** !

DANGER POTENTIEL

- Si l'on plie ou déplie le mancheron sans faire attention, on risque d'écraser, étirer ou endommager un ou plusieurs câbles.

QUELS SONT LES RISQUES?

- Un câble écrasé, étiré ou endommagé peut entraîner un défaut de fonctionnement susceptible de rendre l'utilisation dangereuse.

COMMENT SE PROTEGER?

- Veiller à ne pas écraser, étirer ou endommager les câbles.
- Manipuler les câbles avec précautions lors du pliage ou dépliage du mancheron.
- Ne pas utiliser la tondeuse si un ou plusieurs câbles sont écrasés, étirés ou endommagés. S'adresser à un réparateur agréé.

1. Ouvrir le carton par le haut.
2. Retirer le bourrage du carton et laisser le mancheron supérieur reposer sur le dessus de la tondeuse.
3. Retirer la tondeuse du carton.
4. Poser le mancheron supérieur sur le sol derrière la tondeuse, étiquette vers le haut, en faisant passer les câbles de commande entre les supports de montage du mancheron.

Montage des mancherons

1. Retirer les quatre boulons et boutons du mancheron inférieur. Deux des boulons ont une tête plate, et les deux autres une tête bombée comme illustré à la Figure 2.

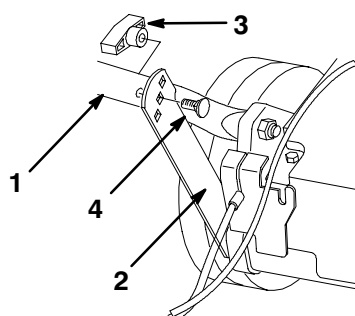

m-4272

Figure 2

- | | |
|------------------------|------------------------|
| 1. Mancheron inférieur | 3. Bouton |
| 2. Patte de support | 4. Boulon à tête plate |



ATTENTION



DANGER POTENTIEL

- Si l'on plie ou déplie le mancheron sans faire attention, on risque d'écraser, étirer ou endommager un ou plusieurs câbles.

QUELS SONT LES RISQUES?

- Un câble écrasé, étiré ou endommagé peut entraîner un défaut de fonctionnement susceptible de rendre l'utilisation dangereuse.

COMMENT SE PROTÉGER?

- Veiller à ne pas écraser, étirer ou endommager les câbles.
- Manipuler les câbles avec précautions lors du pliage ou dépliage du mancheron.
- Ne pas utiliser la tondeuse si un ou plusieurs câbles sont écrasés, étirés ou endommagés. S'adresser à un réparateur agréé.

2. Rabattre le mancheron inférieur vers l'arrière et les pattes de support vers le haut pour faire aligner les trous de fixation (Fig. 2).
3. Fixer le mancheron aux pattes de support à l'aide des deux boulons à tête plate et de deux boutons, en choisissant le trou des pattes correspondant à la hauteur de mancheron la plus confortable pour l'utilisateur (Fig. 2)

Remarque : Si la hauteur du mancheron ne convient pas, fixer le mancheron dans un autre trou des pattes de support à l'aide des boulons et boutons.

4. Glisser les extrémités du mancheron supérieur en position sur le mancheron inférieur pour que les deux éléments se logent l'un dans l'autre (Fig. 3).

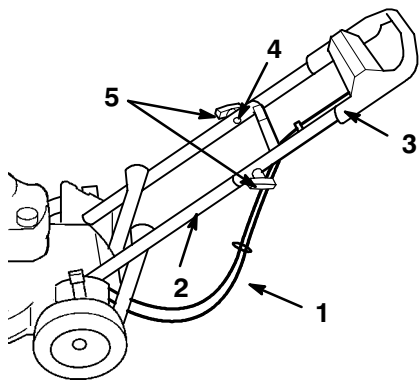

m-4204

Figure 3

- | | |
|------------------------|--|
| 1. Câbles | 4. Boulon à tête bombée (un seul illustré) |
| 2. Mancheron inférieur | 5. Boutons |
| 3. Mancheron supérieur | |

5. S'assurer que les câbles de commande sont correctement placés, à l'arrière et en dessous du mancheron inférieur, comme illustré à la Figure 3.

6. Fixer le mancheron supérieur au mancheron inférieur à l'aide des deux boulons à tête bombée et des deux boutons restants (Fig. 3).

Avant la mise en marche

Remplissage d'huile du carter moteur

Le carter moteur peut contenir 650 ml d'huile (22 oz). Utiliser uniquement une huile détergente de haute qualité, de densité SAE 30 ou 10W30 et de "classe de service" API (American Petroleum Institute) SF, SG, SH ou SJ.

Avant chaque utilisation, vérifier que le niveau d'huile arrive entre les marques maxi (*Full*) et mini (*Add*) de la jauge (Fig. 4).

Remarque : Si le carter moteur est vide, y verser environ trois quarts de la contenance d'huile spécifiée, puis suivre les instructions ci-dessous.

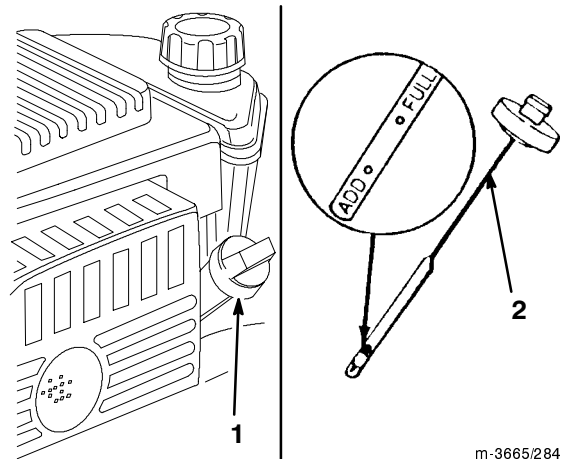

m-3665/284

Figure 4

- | | |
|--------------------------------|------------------|
| 1. Tube de remplissage d'huile | 2. Jauge d'huile |
|--------------------------------|------------------|

1. Placer la tondeuse sur un sol plat horizontal.
2. Nettoyer tout autour du bouchon de jauge (Fig. 4).
3. Dévisser le bouchon vers la gauche, et le tirer pour l'enlever.
4. Essuyer la jauge avec un chiffon propre.
5. Insérer la jauge à fond dans le goulot de remplissage, puis la retirer.

Remarque : Pour donner une indication exacte du niveau d'huile, la jauge doit être insérée à fond.

6. Voir le niveau d'huile indiqué par la jauge (Fig. 4).

7. Si le niveau n'atteint pas la marque mini (*Add*) de la jauge, verser **lentement** dans le goulot de remplissage juste assez d'huile pour amener le niveau à la marque maxi (*Full*) de la jauge.

IMPORTANT : Ne pas faire tourner le moteur avec un carter d'huile trop rempli, sous peine de l'endommager. S'il y a trop d'huile dans le carter, vider l'excédent pour ramener le niveau à la marque maxi (*Full*).

8. Insérer la jauge dans le goulot de remplissage et visser solidement le bouchon vers la droite.

Remplissage du réservoir d'essence

Le moteur de cette tondeuse est certifié pour fonctionner à l'essence. Système de dépollution de l'échappement : EM (modifications au moteur).

Pour un fonctionnement optimal, utiliser de l'essence sans plomb propre et fraîche, éventuellement *oxygénée* ou *reformulée*, avec un indice d'octane de 87 ou plus. Pour garantir la fraîcheur de l'essence, ne pas acheter plus que la quantité que l'on compte utiliser en un mois. L'usage d'essence sans plomb réduit la formation de dépôts dans la chambre de combustion et augmente la durée de vie du moteur. S'il n'y a pas moyen de se procurer d'essence sans plomb, on peut utiliser de l'essence avec plomb.

IMPORTANT : Ne pas ajouter d'huile dans l'essence.

IMPORTANT : Ne pas utiliser de méthanol, d'essence contenant du méthanol, d'essence contenant plus de 10% d'éthanol, d'essence super ou d'essence sans plomb tétraéthyle dite "essence blanche", car ces produits peuvent endommager le système d'alimentation du moteur.

IMPORTANT : Ne pas utiliser d'essence conservée depuis la saison précédente.



DANGER



DANGER POTENTIEL

- Dans certaines circonstances, l'essence est extrêmement inflammable et hautement explosive.

QUELS SONT LES RISQUES?

- Un incendie ou une explosion causé par l'essence peut brûler l'opérateur et les personnes se tenant à proximité et causer des dommages matériels.

COMMENT SE PROTEGER?

- Remplir le réservoir à l'extérieur, dans un endroit ouvert, et lorsque le moteur est froid. Essuyer l'essence éventuellement répandue.
- Ne pas remplir le réservoir à fond. Faire l'appoint jusqu'à ce que le carburant parvienne à 6 à 13 mm (1/4-1/2") du bas du tube de remplissage. Le vide laissé permet à l'essence de se dilater dans le réservoir.
- Ne jamais fumer pendant la manipulation d'essence et se tenir à l'écart des flammes vives et étincelles susceptibles d'enflammer les vapeurs d'essence.
- Remiser l'essence dans un récipient homologué et la conserver hors de la portée des enfants.
- Ne jamais faire de réserves d'essence supérieures à la quantité consommée en 30 jours.



DANGER



DANGER POTENTIEL

- Lors du remplissage, dans certaines circonstances, il peut y avoir formation d'électricité statique, d'où risque qu'une étincelle mette feu à l'essence.

QUELS SONT LES RISQUES?

- Un incendie ou une explosion causé par l'essence peut brûler l'opérateur et les personnes se tenant à proximité et causer des dommages matériels.

COMMENT SE PROTEGER?

- Toujours placer les bidons d'essence sur le sol, à l'écart du véhicule, avant de les remplir.
- Ne pas remplir des bidons d'essence à l'intérieur d'un véhicule ou dans la caisse d'un véhicule utilitaire, car la carquette intérieure ou le revêtement en matière plastique de la caisse risquent d'isoler le bidon et de freiner l'évacuation de l'électricité statique éventuellement produite.
- Si c'est possible, déposer la machine à bas du véhicule ou de la remorque et la poser avec les roues sur le sol avant de remplir le réservoir d'essence.
- Si ce n'est pas possible, laisser la machine dans le véhicule ou sur la remorque, mais remplir le réservoir à l'aide d'un bidon, et non directement à la pompe.
- En cas de remplissage à la pompe, maintenir tout le temps le pistolet en contact avec le bord du réservoir ou du bidon, jusqu'à ce que le remplissage soit terminé.

Utiliser régulièrement un stabilisateur/conditionneur de carburant, tant en période d'utilisation qu'en période de remisage. Un stabilisateur/conditionneur nettoie le moteur pendant l'utilisation et empêche la formation de dépôts gommeux pendant le remisage.

IMPORTANT : Ne pas utiliser d'autres additifs de carburant qu'un stabilisateur/conditionneur. Ne pas utiliser de stabilisateurs à base d'alcools tels que l'éthanol, le méthanol ou l'isopropanol.

1. Nettoyer tout autour du bouchon du réservoir d'essence (Fig. 5).

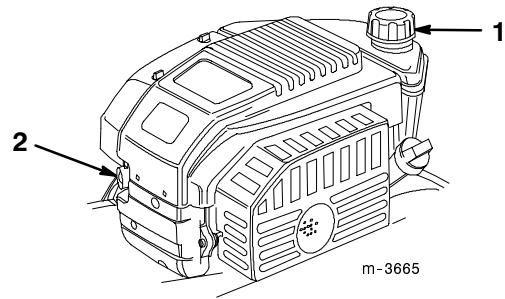

Figure 5

1. Bouchon du réservoir d'essence
2. Amorceur

2. Retirer le bouchon du réservoir (Fig. 5).
3. Verser de l'essence sans plomb jusqu'à 6 à 13 mm (1/4 à 1/2") du haut du réservoir. **Veiller à ce que le niveau n'atteigne pas le goulot de remplissage.**
4. Replacer le bouchon et essuyer l'essence éventuellement répandue.

Utilisation

Avant chaque séance de tonte, vérifier le bon fonctionnement de la traction et de la barre de commande. Lorsqu'on lâche la barre de commande de lame, le moteur et la lame doivent s'arrêter. Si ce n'est pas le cas, s'adresser à un détaillant réparateur agréé.

Commandes

La poignée du lanceur et la barre de commande de lame se trouvent sur le mancheron supérieur, comme illustré à la Figure 6.

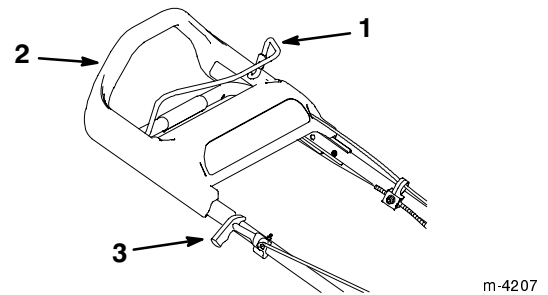

Figure 6

1. Barre de commande de lame
2. Mancheron supérieur
3. Poignée du lanceur

Démarrage du moteur

1. Pousser trois fois sur l'amorceur, à 2 secondes d'intervalle (Fig. 5).

Remarque : Si la température est inférieure ou égale à 13°C (55°F), pousser cinq fois sur l'amorceur, à 2 secondes d'intervalle.

Remarque : Ne pas utiliser l'amorceur pour redémarrer un moteur chaud après un arrêt de courte durée, sauf éventuellement par temps froid, si nécessaire.

2. Serrer la barre de commande de lame contre le mancheron (Fig. 7).

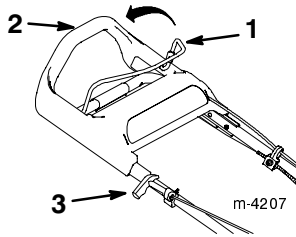

Figure 7

1. Barre de commande de lame
2. Mancheron supérieur
3. Poignée du lanceur

3. Tirer lentement la poignée du lanceur jusqu'à ce qu'on sente une résistance, puis la tirer vigoureusement (Fig. 7). Laisser la poignée du lanceur revenir lentement jusqu'au mancheron.

Remarque : Quand le moteur a démarré, le laisser chauffer au moins une minute, ou plus par temps froid.

Remarque : Si le moteur n'a pas démarré après 3 essais, recommencer la procédure des points 1 à 3.

Arrêt du moteur

Lâcher la barre de commande de lame. Le moteur et la lame doivent s'arrêter. S'ils ne s'arrêtent pas, s'adresser à un détaillant réparateur agréé.

Autotraction

Pour commander la traction, il suffit de tenir le mancheron et d'avancer. Ce mouvement fait glisser le haut du mancheron vers la tondeuse, ce qui embraye la traction. Plus on marche vite, plus le haut du mancheron glisse loin et plus la vitesse de traction augmente (Fig. 8).

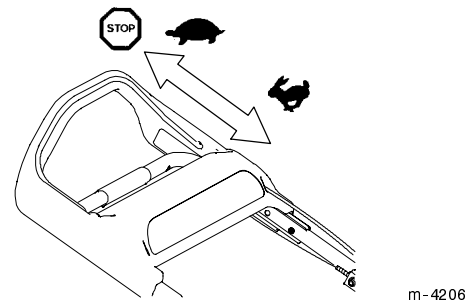

Figure 8

Remarque : La vitesse de traction est maximum lorsqu'il n'y a pas moyen de faire glisser le haut du mancheron plus loin.

Pour ralentir la traction, il suffit de marcher moins vite. Pour arrêter la traction, cesser de marcher (Fig. 8).

Remarque : Si la tondeuse ne roule pas librement lorsqu'on la tire en arrière après avoir utilisé la traction, pousser la tondeuse vers l'avant d'environ 2 cm (1") sans embrayer la traction, puis tirer la tondeuse en arrière.

Réglage de la hauteur de coupe

La hauteur de coupe se règle à l'aide des leviers prévus au niveau de chaque roue. On peut la régler sur 25, 38, 51, 64 ou 76 mm (1, 1-1/2, 2, 2-1/2 ou 3").



DANGER



DANGER POTENTIEL

- Lorsqu'on règle les leviers de hauteur de coupe, les mains risquent d'entrer en contact avec la lame en rotation.

QUELS SONT LES RISQUES?

- Le contact de la lame peut infliger des blessures graves.

COMMENT SE PROTEGER?

- Avant de changer la hauteur de coupe, couper le moteur et attendre l'arrêt complet de toutes les pièces mobiles.
- Ne pas mettre les doigts sous le carter de la tondeuse lors du réglage de la hauteur de coupe.

1. Pour modifier la hauteur de coupe, tirer le levier de réglage vers la roue et le placer dans la position souhaitée (Fig. 9).

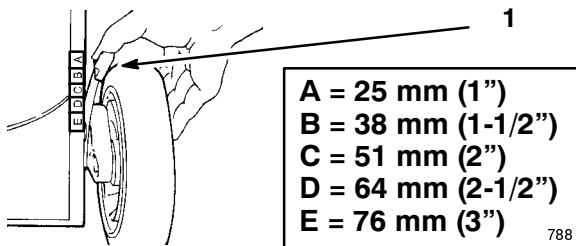

Figure 9

1. Levier de réglage de hauteur de coupe

2. Lâcher le levier de réglage de hauteur de coupe et vérifier qu'il s'engage solidement dans l'encoche.

Remarque : Régler les 4 roues à la même hauteur.

Conseils d'utilisation

Recommandations générales

- Avant d'utiliser la tondeuse, passer en revue les instructions de sécurité et lire soigneusement le présent manuel d'utilisation.
- Débarrasser la zone à tondre des branches, pierres, fils de fer, morceaux de bois et autres débris qui pourraient être ramassés ou heurtés par la lame et projetés.
- Veiller à tenir tout le monde à l'écart de la zone de tonte, en particulier les enfants et les animaux domestiques.
- Eviter de heurter les arbres, les murs, les trottoirs ou d'autres obstacles. Ne jamais tondre intentionnellement sur un objet quel qu'il soit.
- Si la tondeuse a heurté un obstacle ou commence à vibrer, couper immédiatement le moteur, débrancher la bougie et vérifier si la tondeuse n'est pas endommagée.
- Maintenir la lame **bien affûtée** tout au long de la saison de tonte. De temps à autre, limer les ébréchures de la lame.
- Remplacer la lame dès que nécessaire par une lame de rechange Toro d'origine.
- Ne tondre que si l'herbe ou les feuilles sont sèches. L'herbe et les feuilles mouillées ont tendance à se coller en paquets sur la pelouse, et risquent d'obstruer la tondeuse et de faire caler le moteur.

⚠
ATTENTION
⚠

DANGER POTENTIEL

- Dans l'herbe ou les feuilles mouillées, l'utilisateur risque de glisser et de heurter la lame.

QUELS SONT LES RISQUES?

- Le contact de la lame peut infliger des blessures graves.

COMMENT SE PROTEGER?

- Ne tondre que si l'herbe est sèche.

- Débarrasser le dessous de la tondeuse des déchets d'herbe ou de feuilles après chaque utilisation, voir *Nettoyage du dessous du carter de tondeuse*, page 15.
- Maintenir le moteur en bon état de marche.

⚠
ATTENTION
⚠

DANGER POTENTIEL

- L'utilisation d'une tondeuse dont le moteur tourne plus vite que le réglage d'usine prévu peut être dangereuse.

QUELS SONT LES RISQUES?

- La tondeuse peut projeter un morceau de la lame ou du moteur vers l'utilisateur ou des personnes à proximité, et les tuer ou les blesser gravement.

COMMENT SE PROTEGER?

- Ne pas modifier le réglage de vitesse du moteur.
- S'adresser à un détaillant réparateur agréé si l'on pense que le régime du moteur est supérieur à la normale.

- Nettoyer ou remplacer fréquemment le filtre à air. Le hachage de l'herbe et des feuilles soulève plus de déchets et poussières susceptibles d'obstruer le filtre à air et de réduire les performances du moteur.
- Pour un résultat optimal du paillage, régler la hauteur de coupe de manière à ce que la tondeuse ne réduise pas la hauteur de l'herbe de plus d'un tiers ou que la longueur des brins coupés ne dépasse pas 2,5 cm (1"). Si l'on essaie de couper plus ou si l'herbe est très drue, les résultats du paillage ne seront pas satisfaisants. Dans ces conditions, utiliser plutôt l'éjection latérale ou le ramassage, et recommencer le paillage quelques jours plus tard après avoir remonté la plaque de paillage.

Tonte et hachage de l'herbe

- En plein été, régler la hauteur de coupe sur 51, 64 ou 76 mm (2, 2-1/2 ou 3"). Ne raccourcir l'herbe que d'environ un tiers de sa hauteur. Ne pas tondre plus bas que le 51 mm (2") à moins que l'herbe ne soit clairsemée, ou en automne lorsque la pousse commence à ralentir.
- Pour tondre l'herbe haute de plus de 15 cm (6"), effectuer un premier passage de tonte à la hauteur maximum en avançant lentement, puis un second passage de coupe plus basse pour obtenir un meilleur aspect. Si l'herbe est trop longue et laisse des paquets sur le gazon, la tondeuse risque de s'obstruer et le moteur de caler.
- Alternier la direction de tonte pour disperser les déchets plus uniformément et obtenir une fertilisation plus homogène.

Si l'aspect de la pelouse tondu n'est pas satisfaisant, essayer une ou plusieurs des solutions suivantes :

- Affûter la lame.
- Tondre en avançant plus lentement.
- Elever le réglage de hauteur de coupe.

- Tondre plus souvent.
- Faire se chevaucher les passages pour ne tondre qu'une largeur de bande réduite.
- Régler la hauteur de coupe à l'avant un cran plus bas qu'à l'arrière.

Hachage de feuilles

- Après le hachage, la moitié de la pelouse doit être visible sous la couche de feuilles hachées. Plusieurs passages peuvent être nécessaires pour arriver à ce résultat.
- Si la couche de feuilles est mince, régler toutes les roues à la même hauteur.
- Si la couche de feuilles est épaisse de plus de 12 cm (5"), régler les roues avant un ou deux crans plus haut que les roues arrière pour faciliter le passage des feuilles sous la tondeuse.
- Si les feuilles ne sont pas hachées assez menu, tondre en avançant plus lentement.
- Si l'on hache des feuilles de chêne, il peut être utile de chauler la pelouse au printemps pour compenser l'acidité des feuilles.

Entretien

Programme d'entretien recommandé

Pièce	Entretien	Chaque fois	Toutes les 5 h	Toutes les 25 h	Toutes les 50 h	Toutes les 100 h
Huile moteur	Contrôler le niveau avant chaque séance.	X				
	Vider l'huile du carter moteur et la remplacer par de l'huile fraîche après les cinq premières heures de service, puis toutes les 50 heures de service ou une fois par an.				X	
Carter de tondeuse	Débarrasser de la terre et des déchets de tonte.	X				
Visserie	Contrôler les boulons de la lame et de fixation du moteur. Veiller à ce que tous les boulons et vis soient toujours bien serrés pour préserver la sécurité d'utilisation de la tondeuse.		X			
Préfiltre du filtre à air	Remplacer le préfiltre toutes les 25 heures de service ou une fois par an, ou plus souvent s'il y a beaucoup de poussière ou de saleté.			X		

Pièce	Entretien	Chaque fois	Toutes les 5 h	Toutes les 25 h	Toutes les 50 h	Toutes les 100 h
Cartouche du filtre à air	Nettoyer ou remplacer la cartouche toutes les 100 heures de service ou une fois par an, ou plus souvent s'il y a beaucoup de poussière ou de saleté.					X
Bougie	Inspecter et nettoyer la bougie toutes les 25 heures de service. La remplacer toutes les 100 heures de service, ou plus tôt si nécessaire.					X
Lame	Affûter ou remplacer. Entretenir la lame plus souvent si elle s'émousse rapidement du fait d'une utilisation éprouvante ou de la présence de sable.				X	
Frein de lame	Vérifier le temps d'arrêt toutes les 50 heures de service ou au début de la saison de tonte. Lorsqu'on lâche la barre de commande, la lame doit s'arrêter dans les trois secondes. Si ce n'est pas le cas, faire réparer la tondeuse chez un réparateur Toro agréé.				X	
Traction	Régler le câble et graisser les supports arrière de réglage de hauteur.				X	
Système d'alimentation	Contrôler que le système ne fuit pas et que la conduite d'essence est en bon état. Remplacer des pièces si nécessaire.				X	
Carter de courroie	Déposer et enlever les déchets de tonte et débris accumulés en dessous.				X	
Système de refroidissement	Enlever les débris déposés sur les ailettes de refroidissement du moteur et le démarreur. Nettoyer le système plus souvent s'il se salit vite.					X
Réservoir d'essence	Vider le réservoir d'essence avant le remisage et les réparations qui le demandent.					



PRUDENCE



DANGER POTENTIEL

- Si la bougie n'est pas débranchée, quelqu'un risque de faire démarrer la tondeuse accidentellement.

QUELS SONT LES RISQUES?

- Un démarrage accidentel peut causer des blessures graves aux personnes à proximité.

COMMENT SE PROTEGER?

- Débrancher la bougie avant toute intervention d'entretien. Eloigner le capuchon pour éviter tout risque de contact accidentel.

Contrôle du niveau d'huile du moteur

Avant d'utiliser la tondeuse, vérifier que le niveau d'huile arrive entre les marques mini (*Add*) et maxi (*Full*) de la jauge (Fig. 4). Si le niveau est inférieur à la marque mini (*Add*), rajouter de l'huile, voir *Remplissage d'huile du carter moteur*, page 7.

Vidange de l'huile moteur

Changer l'huile après les cinq premières heures de service, puis toutes les 50 heures de service ou une fois par an. Faire tourner le moteur juste avant la vidange pour réchauffer l'huile, afin de faciliter l'écoulement et d'entraîner plus d'impuretés.

Remarque : Changer l'huile toutes les 25 heures en cas d'utilisation sous forte charge ou sous des températures très élevées.



ATTENTION



DANGER POTENTIEL

- Si on bascule la tondeuse, le carburant risque de fuir du carburateur ou du réservoir.

QUELS SONT LES RISQUES?

- L'essence est extrêmement inflammable et explosive, et peut dans certaines conditions occasionner des dommages corporels ou matériels graves.

COMMENT SE PROTEGER?

- Pour ne pas répandre d'essence, laisser le moteur tourner jusqu'à ce qu'il soit à sec, ou vider le réservoir à l'aide d'une pompe à main (ne jamais siphonner à la bouche).

Vidange de l'huile par au-dessus du carter de tondeuse

Remarque : Cette procédure est recommandée par Toro pour la vidange de l'huile du moteur.

1. Débrancher la bougie (Fig. 10).

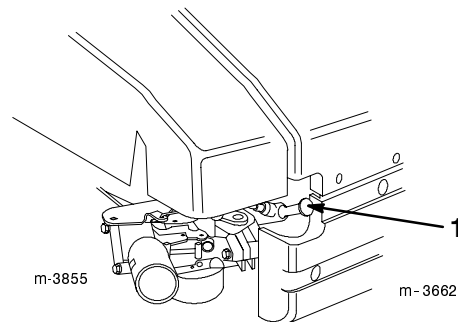

Figure 10

1. Fil de bougie
-
2. Vider l'essence du réservoir, voir les points 3 et 4 des instructions de *Vidange du réservoir d'essence*, page 20.
 3. Retirer la jauge d'huile du tube de remplissage, et placer un bac de vidange du côté gauche de la tondeuse.
 4. Basculer la tondeuse du côté **gauche** et laisser l'huile s'écouler dans le bac de vidange (Fig. 11).

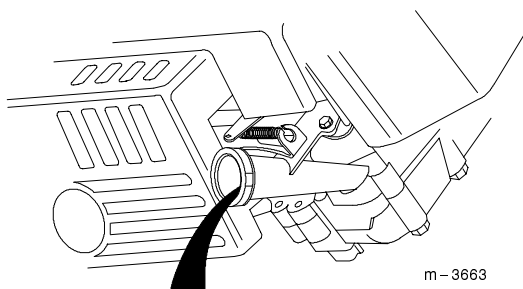

Figure 11

1. Tube de remplissage d'huile

5. Remettre la tondeuse d'aplomb sur ses roues.
6. Remplir le carter d'huile jusqu'à la marque maxi (*Full*) de la jauge, voir *Remplissage d'huile du carter moteur*, page 7.
7. Remettre la jauge en place.
8. Essuyer l'huile éventuellement répandue.
9. Reconnecter la bougie.
10. Faire recycler l'huile vidangée, conformément aux règlements en matière d'environnement.

Vidange de l'huile par dessous le carter de tondeuse

Remarque : Cette procédure requiert l'utilisation d'une allonge de clé de 9,5 mm (3/8").

! **ATTENTION** !

DANGER POTENTIEL

- La lame est coupante.

QUELS SONT LES RISQUES?

- Le contact de la lame peut causer des blessures graves.

COMMENT SE PROTEGER?

- Porter des gants ou envelopper la lame d'un chiffon.

1. Débrancher la bougie (Fig. 10).
2. Vider l'essence du réservoir, voir les points 3 et 4 des instructions de *Vidange du réservoir d'essence*, page 20.
3. Basculer la tondeuse du côté **gauche**, et la caler pour l'empêcher de tomber.
4. Placer un bac de vidange sous la tondeuse.

5. Retirer le bouchon de vidange d'huile, redescendre la tondeuse en position d'utilisation, et laisser l'huile s'écouler dans le bac de vidange (Fig. 12).

IMPORTANT : Il peut être nécessaire de déplacer la lame pour accéder au bouchon de vidange d'huile. La déplacer le moins possible, pour éviter de futurs problèmes de démarrage.

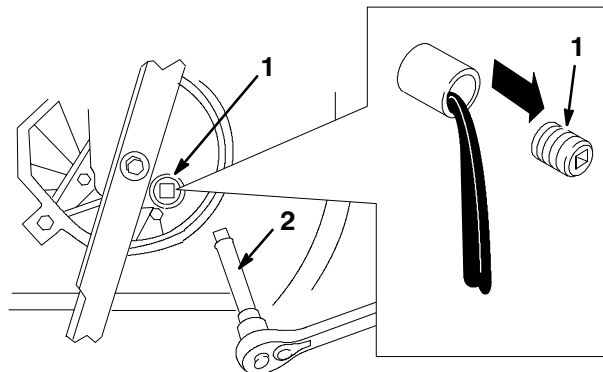

Figure 12

1. Bouchon de vidange d'huile
2. Allonge de clé de 9,5 mm (3/8")

6. Basculer la tondeuse du côté **gauche** et revisser le bouchon de vidange d'huile.
7. Remplir le carter moteur d'huile fraîche jusqu'à la marque maxi (*Full*) de la jauge, voir *Remplissage d'huile du carter moteur*, page 7.
8. Essuyer l'huile éventuellement répandue.
9. Connecter la bougie.
10. Faire recycler l'huile vidangée, conformément aux règlements en matière d'environnement.

Nettoyage du dessous du carter de tondeuse

Le dessous du carter de tondeuse doit rester propre. Veiller particulièrement à ce que les plaques de déflexion ne soient pas couvertes de débris (Fig. 13).

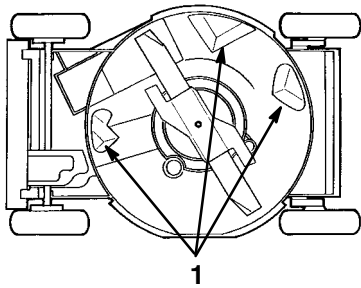

757

Figure 13

1. Plaques de déflexion

Nettoyage au jet d'eau

1. Placer la tondeuse sur une surface horizontale bétonnée ou asphaltée, près d'un tuyau d'arrosage.
2. Mettre le moteur en marche.
3. Tenir le tuyau d'arrosage à la hauteur du mancheron et diriger le jet vers le sol, juste devant la roue arrière droite (Fig. 14).

La lame aspire l'eau sous la tondeuse, et l'eau entraîne les déchets. Laisser couler le jet jusqu'à ce que l'eau qui s'écoule de la tondeuse ne contienne plus d'herbe.

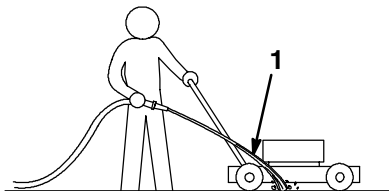

1093

Figure 14

1. Roue arrière droite

4. Couper le moteur.
5. Couper l'eau.
6. Mettre le moteur en marche et laisser la lame tourner quelques minutes pour sécher la tondeuse.
7. Pendant que le moteur tourne, embrayer et débrayer plusieurs fois le système de traction pour le sécher.

Raclage

Si le lavage à l'eau ne parvient pas à enlever tous les débris, basculer la tondeuse sur le côté et nettoyer le carter de tondeuse en le raclant.

1. Débrancher la bougie (Fig. 10).
2. Vider l'essence du réservoir, voir les points 3 et 4 des instructions de *Vidange du réservoir d'essence*, page 20.

3. Basculer la tondeuse du côté **gauche**, filtre à air vers le haut (Fig. 13).
4. Eliminer la saleté et les débris d'herbe collés au carter de tondeuse à l'aide d'un racloir en bois. Prendre garde aux bavures et aux bords tranchants.

IMPORTANT : Déplacer la lame le moins possible pour éviter des problèmes lors de prochains démarrages.

5. Remettre la tondeuse d'aplomb sur ses roues.
6. Remplir le réservoir d'essence fraîche.
7. Reconnecter la bougie (Fig. 10).

Entretien du filtre à air

Nettoyer le préfiltre du filtre à air toutes les 25 heures de service ou tous les ans. Nettoyer ou remplacer la cartouche en papier toutes les 100 heures de service ou tous les ans, ou plus souvent s'il y a beaucoup de poussière ou de saleté.

1. Couper le moteur et attendre l'arrêt de toutes les pièces mobiles.
2. Débrancher la bougie (Fig. 10).
3. Retirer les deux boutons de fixation du couvercle du filtre à air au moteur (Fig. 15).

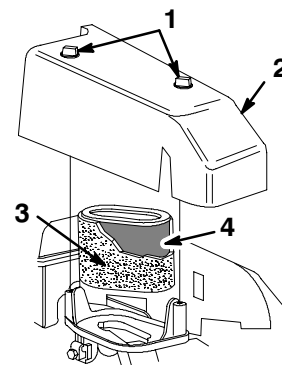

m-3664

Figure 15

1. Boutons
2. Couvercle
3. Préfiltre en mousse
4. Filtre à air

4. Déposer le couvercle et le nettoyer soigneusement (Fig. 15).
5. Retirer le préfiltre avec précaution.
6. Si le préfiltre est sale, le laver prudemment à l'eau avec un détergent doux, puis le rincer à l'eau claire et le laisser sécher complètement (Fig. 15).
7. Si la cartouche en papier est sale, la tapoter **doucement** sur une surface plane pour faire tomber la saleté. Remplacer la cartouche si elle est très sale.

IMPORTANT : Ne pas mettre d'huile sur le préfiltre ou la cartouche en papier. Ne pas nettoyer la cartouche en papier à l'air comprimé.

8. Remonter le préfiltre sur la cartouche en papier (Fig. 15).
9. Refermer le couvercle du filtre à air (Fig. 15).
10. Fixer solidement le couvercle à l'aide des deux boutons (Fig. 15).

IMPORTANT : Ne pas utiliser le moteur sans cartouche de filtre à air, sous peine de l'endommager gravement.

Remplacement de la bougie

Contrôler la bougie toutes les 25 heures de service. Utiliser une bougie *Champion RC12YC* ou équivalente.

1. Couper le moteur et attendre l'arrêt de toutes les pièces mobiles.
2. Débrancher la bougie (Fig. 10).
3. Nettoyer tout autour de la bougie.
4. Retirer la bougie de la culasse.

IMPORTANT : Remplacer la bougie si elle est fissurée, calaminée ou encrassée. Ne pas nettoyer les électrodes, vu le risque d'endommager le moteur par l'introduction de particules abrasives détachées de la bougie.

5. Régler l'écartement des électrodes de la nouvelle bougie à 0,50 mm (0.020") (Fig. 16).

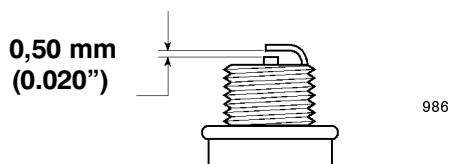

Figure 16

6. Mettre la bougie en place avec son joint.
7. Visser la bougie à 20 N·m (15 ft-lbs).
8. Connecter la bougie (Fig. 10).

Entretien de la lame

Veiller à ce que la lame soit toujours bien droite et aiguisée. Une lame bien aiguisée assure une coupe nette, sans déchirer ou déchiqueter l'herbe comme une lame émoussée.

! **ATTENTION** !

DANGER POTENTIEL

- La lame est coupante.

QUELS SONT LES RISQUES?

- Le contact de la lame peut causer des blessures graves.

COMMENT SE PROTEGER?

- Porter des gants ou envelopper la lame d'un chiffon.

1. Couper le moteur et attendre l'arrêt de toutes les pièces mobiles.
2. Débrancher la bougie (Fig. 10).
3. Vider l'essence du réservoir, voir les points 3 et 4 des instructions de *Vidange du réservoir d'essence*, page 20.
4. Vider l'huile du carter moteur, voir *Vidange de l'huile moteur*, page 14.

! **ATTENTION** !

DANGER POTENTIEL

- L'essence est extrêmement inflammable et explosive, et peut dans certaines conditions occasionner des dommages corporels ou matériels graves.

QUELS SONT LES RISQUES?

- Si l'on bascule la tondeuse, le réservoir d'essence ou le carburateur risquent de fuir.

COMMENT SE PROTEGER?

- Pour ne pas répandre d'essence, laisser le moteur tourner jusqu'à ce qu'il soit à sec, ou vider le réservoir à l'aide d'une pompe à main (ne jamais siphonner à la bouche).

5. Basculer la tondeuse sur le côté gauche (Fig. 17).

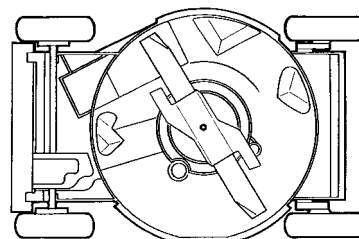

Figure 17

IMPORTANT : Déplacer la lame le moins possible pour éviter des problèmes lors de prochains démarrages.

Inspection de la lame

Contrôler l'acuité de la lame et son usure éventuelle, surtout au point de rencontre des parties planes et incurvées (Fig. 18A). Contrôler l'état de la lame avant chaque utilisation de la tondeuse, car le sable et les matières abrasives peuvent éroder le métal au point où la lame s'incurve. Si l'on observe de l'usure ou la formation d'une entaille (Figs. 18B et 18C), remplacer la lame, voir *Dépose de la lame*, page 18.

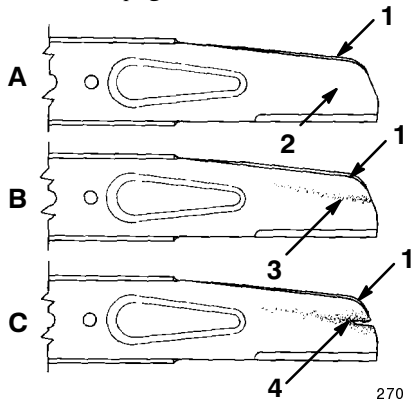

Figure 18

- | | |
|------------------------------|------------------------------|
| 1. Partie incurvée (aileron) | 3. Usure |
| 2. Partie plane de la lame | 4. Apparition d'une entaille |

Remarque : Pour un meilleur résultat, monter une lame neuve au début de la saison de tonte. En cours de saison, limer les coups et ébréchures pour conserver l'arête de coupe.

! **DANGER** !

DANGER POTENTIEL

- Une lame usée ou endommagée risque de se rompre en projetant le morceau cassé vers l'utilisateur ou des personnes à proximité.

QUELS SONT LES RISQUES?

- Un morceau de lame projeté peut infliger des blessures graves, voire mortelles, à l'utilisateur ou aux personnes à proximité.

COMMENT SE PROTÉGER?

- Contrôler régulièrement l'état de la lame.
- Remplacer la lame si elle est usée ou endommagée.

Dépose de la lame

Tenir la lame par le bout à l'aide d'un chiffon ou d'un gant épais. Déposer le boulon de lame, la rondelle frein, l'accélérateur de lame et la lame (Fig. 19).

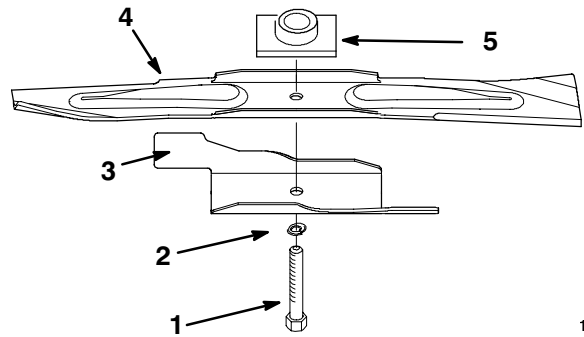

Figure 19

- | | |
|-------------------|---------------|
| 1. Boulon de lame | 4. Lame |
| 2. Rondelle-frein | 5. Porte-lame |
| 3. Accélérateur | |

Aiguisage de la lame

Aiguiser le bord supérieur de la lame en veillant à conserver l'angle de coupe (Fig. 20A) et le rayon intérieur (Fig. 20B) d'origine de l'arête de coupe.

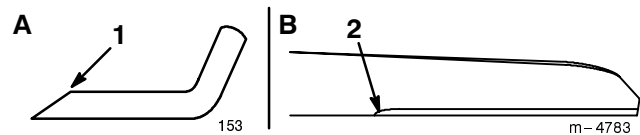

Figure 20

- | | |
|------------------------------------|-------------------------------------|
| 1. Aiguiser à cet angle uniquement | 2. Conserver ici le rayon d'origine |
|------------------------------------|-------------------------------------|

Remarque : Limer la même quantité de matière sur les deux arêtes pour ne pas déséquilibrer la lame.

Équilibrage de la lame

1. Pour vérifier l'équilibrage de la lame, l'enfiler par son orifice central sur un tournevis ou un clou maintenu à l'horizontale dans un étau (Fig. 21).

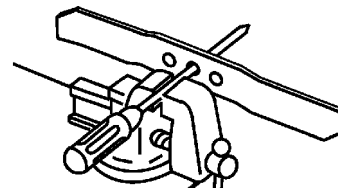

Figure 21

Remarque : On peut aussi utiliser un équilibreur de lame du commerce.

2. Si la lame penche d'un côté, limer le bout de la lame de ce côté (ne pas limer l'arête de coupe ni le bout proche de l'arête). La lame est équilibrée lorsqu'elle ne penche ni d'un côté, ni de l'autre.

Montage de la lame

1. Monter la lame sur l'axe et le porte-lame. Les extrémités incurvées doivent être tournées vers le carter de tondeuse, et le porte-lame doit se loger dans le creux de la lame (Fig. 19).
2. Monter l'accélérateur de lame, la rondelle-frein et le boulon de lame (Fig. 19).
3. Serrer le boulon de lame à 68 N·m (50 ft-lbs).

! **ATTENTION** !

DANGER POTENTIEL

- Si l'on utilise la tondeuse sans l'accélérateur de lame, la lame risque de plier, de se déformer ou de casser.

QUELS SONT LES RISQUES?

- Une lame cassée peut infliger des blessures graves, voire mortelles, à l'utilisateur ou aux personnes à proximité.

COMMENT SE PROTEGER?

- Ne pas utiliser la tondeuse sans l'accélérateur de lame.

Lubrification du système de traction

1. Essuyer les graisseurs des leviers de réglage de hauteur des roues arrière à l'aide d'un chiffon propre (Fig. 22).

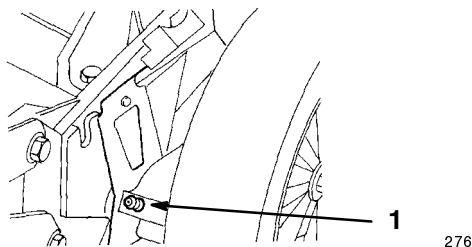

Figure 22

1. Graisseur

2. Appliquer un pistolet à graisse successivement à chaque graisseur et envoyer doucement une ou deux giclées de graisse multi-usage no 2 au lithium à chacun.

IMPORTANT : Un excès de graisse peut empêcher le bon fonctionnement de l'embrayage des roues.

Réglage du câble de commande de traction

Si la vitesse maximum de la tondeuse commence à diminuer, régler le câble de traction comme suit.

1. Couper le moteur et attendre l'arrêt de toutes les pièces mobiles.
2. Desserrer l'écrou du support de câble (Fig. 23).

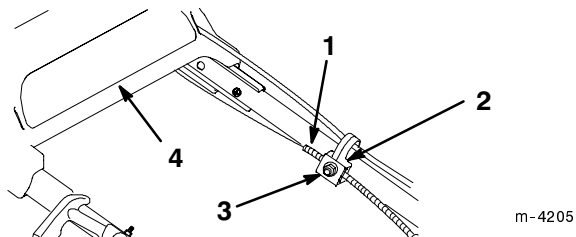

Figure 23

1. Gaine de câble
2. Support de câble
3. Ecrou
4. Mancheron supérieur

3. Déposer le carter de courroie après avoir retiré ses deux boulons de fixation (Fig. 24).

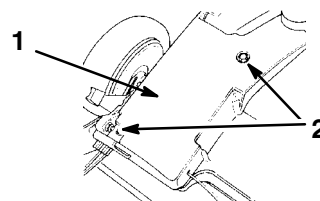

Figure 24

1. Carter de courroie
2. Boulon

4. Pousser le support de traction vers le bas jusqu'à ce qu'il touche la tondeuse, et le maintenir dans cette position (Fig. 25).

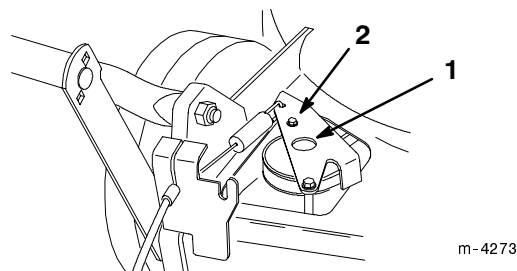

Figure 25

1. Support de traction
2. Pousser ici



5. Maintenir toujours le support de traction enfoncé, et tirer la gaine de câble vers le bas (vers la tondeuse) jusqu'à ce que le mancheron supérieur se soit rétracté le plus loin possible, et qu'il n'y ait plus de mou dans le câble (Fig. 23).
6. Lâcher le support de traction.
7. Resserrer l'écrou du support de câble (Fig. 23).
8. Remonter le carter de courroie.

Nettoyage en dessous du carter de courroie

La zone sous le carter de courroie doit rester propre.

1. Couper le moteur et attendre l'arrêt de toutes les pièces mobiles.
2. Retirer les deux boulons de fixation du carter de courroie au carter de tondeuse (Fig. 24).
3. Déposer le carter de courroie et enlever à la brosse tous les débris accumulés dans la zone de la courroie.
4. Remonter le carter de courroie.

Réglage du carburateur

ATTENTION

DANGER POTENTIEL

- L'utilisation d'une tondeuse dont le moteur tourne plus vite que le réglage d'usine prévu peut être dangereuse.

QUELS SONT LES RISQUES?

- La tondeuse peut projeter un morceau de la lame ou du moteur vers l'utilisateur ou des personnes à proximité, et les tuer ou les blesser gravement.

COMMENT SE PROTEGER?

- Ne pas modifier le réglage de vitesse du moteur.
- S'adresser à un détaillant réparateur agréé si l'on pense que le régime du moteur est supérieur à la normale.

IMPORTANT : Ne pas entreprendre de réglage de la richesse du mélange. Si un réglage est nécessaire, s'adresser à un détaillant réparateur agréé.

Vidange du réservoir d'essence

1. Couper le moteur et le laisser refroidir.
2. Débrancher la bougie (Fig. 10).
3. Retirer le bouchon du réservoir d'essence (Fig. 5).
4. Siphonner l'essence du réservoir dans un bidon à essence propre à l'aide d'une pompe manuelle.
5. Reconnecter la bougie.
6. Faire tourner le moteur jusqu'à ce qu'il cale, faute d'essence.
7. Redémarrer le moteur pour s'assurer qu'il ne reste plus d'essence dans le carburateur.

Dépannage



Votre tondeuse est conçue et fabriquée pour fonctionner sans problèmes. Si un problème se présente malgré tout, vérifier soigneusement les points ci-dessous. Si le problème persiste, consulter un réparateur agréé.

PROBLEME	MESURE CORRECTIVE
Le moteur ne démarre pas	<ol style="list-style-type: none">1. Remplir le réservoir d'essence fraîche.2. Appuyer 3 fois sur l'amorceur.3. Reconnecter la bougie.4. Inspecter la bougie, vérifier l'écartement des électrodes et remplacer la bougie si elle est abîmée.
Le moteur démarre difficilement ou perd de la puissance	<ol style="list-style-type: none">1. Vider le réservoir d'essence et le remplir d'essence fraîche.2. Nettoyer l'évent du bouchon du réservoir d'essence.3. Nettoyer le filtre à air.4. Nettoyer l'éjecteur.5. Nettoyer le dessous du carter de tondeuse.6. Inspecter la bougie, vérifier l'écartement des électrodes et remplacer la bougie si elle est abîmée.7. Contrôler le niveau d'huile moteur.
Le moteur tourne irrégulièrement	<ol style="list-style-type: none">1. Connecter la bougie.2. Inspecter la bougie, vérifier l'écartement des électrodes et remplacer la bougie si elle est abîmée.3. Nettoyer le filtre à air.
La tondeuse ou le moteur vibrent excessivement	<ol style="list-style-type: none">1. Equilibrer la lame.2. Serrer l'écrou de fixation de la lame.3. Nettoyer l'éjecteur.4. Nettoyer le dessous du carter de tondeuse.5. Serrer les boulons de montage du moteur.
Tonte non uniforme	<ol style="list-style-type: none">1. Régler les 4 roues à la même hauteur.2. Affûter et équilibrer la lame.3. Changer le parcours de la tondeuse.4. Nettoyer le dessous du carter de tondeuse.
Obstruction du conduit d'éjection	<ol style="list-style-type: none">1. Augmenter la hauteur de coupe.2. Ne pas tondre quand l'herbe est mouillée.3. Nettoyer le dessous du carter de tondeuse.
Pas de traction	<ol style="list-style-type: none">1. Régler le câble de commande de traction.2. Enlever les débris sous le carter de courroie.

Remisage

Pour préparer la tondeuse au remisage saisonnier, suivre les procédures d'entretien recommandées au chapitre *Entretien*, page 12.

Ranger la tondeuse dans un endroit frais, propre et sec, et la couvrir pour la protéger.

 **ATTENTION** 

DANGER POTENTIEL

- L'essence conservée trop longtemps risque de s'évaporer.

QUELS SONT LES RISQUES?

- Les vapeurs d'essence peuvent exploser au contact d'une flamme nue.

COMMENT SE PROTEGER?

- Ne pas conserver l'essence trop longtemps.
- Ne pas ranger une tondeuse dont le réservoir ou le carburateur contiennent de l'essence dans un local où se trouve une flamme nue telle que la veilleuse d'une chaudière ou d'un chauffe-eau.
- Laisser le moteur refroidir avant de rentrer la tondeuse dans un endroit clos.

Nous recommandons l'emploi d'un additif pour stabiliser l'essence durant le remisage. Ajouter cet additif si possible à l'occasion du dernier plein de la saison.

1. Ajouter un additif stabilisateur à base de distillat de pétrole dans le carburant du réservoir, selon les instructions du fabricant (généralement 8 ml par litre de carburant, soit une once par gallon).

IMPORTANT : Ne pas utiliser de stabilisateurs à base d'alcools tels que l'éthanol, le méthanol ou l'isopropanol.

2. Laisser le moteur tourner 5 minutes pour faire circuler l'essence traitée dans tout le système d'alimentation.
3. Couper le moteur et le laisser refroidir.
4. Vider l'essence du réservoir comme expliqué aux points 3 et 4 des instructions de *Vidange du réservoir d'essence*, page 20.
5. Se débarrasser correctement de l'essence recueillie. La faire recycler conformément aux réglementations locales, ou l'utiliser dans une voiture.

6. Mettre le moteur en marche et le laisser tourner jusqu'à ce qu'il s'arrête, faute de carburant.
7. Utiliser le starter ou l'amorceur et remettre le moteur en marche.
8. Laisser le moteur tourner jusqu'à ce qu'il cale. Le moteur est suffisamment sec lorsqu'il n'y a plus moyen de le faire démarrer.

Remarque : Ne pas conserver plus de 90 jours l'essence traitée.

Préparation du moteur

1. Vidanger l'huile du carter lorsque le moteur est encore chaud, voir *Vidange d'huile du moteur*, page 14.
2. Retirer la bougie (Fig. 10).
3. Au moyen d'une burette, injecter environ une cuillère à soupe d'huile dans le trou de la bougie.
4. Faire tourner le moteur lentement plusieurs fois à l'aide du lanceur, pour bien répartir l'huile.
5. Remonter la bougie, mais **ne pas** la reconnecter.

Préparation générale

1. Nettoyer le dessous du carter de tondeuse comme expliqué à la page 15.
2. Enlever la saleté et les débris d'herbe sèche du cylindre, des ailettes de refroidissement de la culasse et du boîtier du ventilateur.
3. Enlever les déchets d'herbe, la saleté et la crasse des surfaces externes du moteur, du capot et du dessus du carter de la tondeuse.
4. Vérifier l'état de la lame, voir *Entretien de la lame*, page 17.
5. Serrer tous les écrous, boulons et vis.
6. Lubrifier les roues, voir *Lubrification du système de traction*, page 19.
7. Retoucher tous les points de rouille et les endroits écaillés avec de la peinture pour retouche, en vente chez les concessionnaires agréés.

Repliage du mancheron

! **ATTENTION** !

DANGER POTENTIEL

- Si l'on plie ou déplie le mancheron sans faire attention, on risque d'écraser, étirer ou endommager un ou plusieurs câbles.

QUELS SONT LES RISQUES?

- Un câble écrasé, étiré ou endommagé peut entraîner un défaut de fonctionnement susceptible de rendre l'utilisation dangereuse.

COMMENT SE PROTEGER?

- Veiller à ne pas écraser, étirer ou endommager les câbles.
- Manipuler les câbles avec précautions lors du pliage ou dépliage du mancheron.
- Ne pas utiliser la tondeuse si un ou plusieurs câbles sont écrasés, étirés ou endommagés. S'adresser à un réparateur agréé.

IMPORTANT : Ne pas retirer ou desserrer les boutons de fixation du bas du mancheron au support de pivot. Ne pas replier le mancheron supérieur vers l'arrière.

1. Desserrer les boutons de fixation du mancheron supérieur.
2. Pivoter soigneusement le mancheron supérieur vers l'avant jusqu'à ce qu'il repose sur le moteur (Fig. 26).

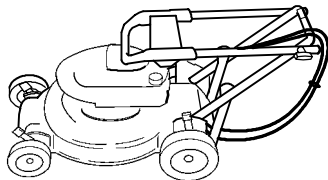

m-4217

Figure 26

Après le remisage

1. Déplier prudemment le mancheron supérieur jusqu'à ce qu'il se loge dans le mancheron inférieur, puis resserrer les boutons.

! **ATTENTION** !

DANGER POTENTIEL

- Si l'on plie ou déplie le mancheron sans faire attention, on risque d'écraser, étirer ou endommager un ou plusieurs câbles.

QUELS SONT LES RISQUES?

- Un câble écrasé, étiré ou endommagé peut entraîner un défaut de fonctionnement susceptible de rendre l'utilisation dangereuse.

COMMENT SE PROTEGER?

- Veiller à ne pas écraser, étirer ou endommager les câbles.
- Manipuler les câbles avec précautions lors du pliage ou dépliage du mancheron.
- Ne pas utiliser la tondeuse si un ou plusieurs câbles sont écrasés, étirés ou endommagés. S'adresser à un réparateur agréé.

2. Contrôler le serrage de toute la visserie, et le resserrer si nécessaire.
3. Retirer la bougie (Fig. 10) et faire tourner le moteur rapidement à l'aide du lanceur pour chasser l'excès d'huile du cylindre.
4. Nettoyer la bougie, ou la remplacer si elle est fissurée ou cassée ou si les électrodes sont usées.
5. Mettre la bougie en place et la visser à 20 N·m (15 ft-lbs).
6. Effectuer les procédures d'entretien recommandées au chapitre *Entretien*, page 12.
7. Remplir le réservoir (Fig. 5) d'essence fraîche.
8. Contrôler le niveau d'huile du moteur comme expliqué à la page 14.
9. Connecter la bougie (Fig. 10).



La garantie de démarrage Toro

Une garantie complète de cinq ans
sur tous les moteurs Toro GTS®-5

Conditions et produits couverts

La société Toro et sa filiale la société Toro Warranty garantissent solidairement, en vertu d'un accord passé entre elles, que votre moteur Toro sera réparé gratuitement s'il ne démarre pas à la première ou seconde tentative durant une période de cinq ans à dater de l'achat, sous réserve qu'il ait fait l'objet des entretiens de routine requis. La garantie couvre le coût des pièces et de la main-d'œuvre, mais les frais de transport sont à votre charge. Cette garantie couvre les moteurs Toro de tondeuses à lames rotatives à axe vertical et de déneigeuses.

Instructions d'obtention du service sous garantie

Si les qualités de démarrage de votre moteur Toro diminuent au point qu'il ne démarre plus après un ou deux essais par un adulte valide normalement constitué, prenez les mesures suivantes :

1. Adressez-vous à un détaillant agréé Authorized Service Dealer ou Master Service Dealer, ou à un distributeur Toro (voir la liste dans les pages jaunes de l'annuaire téléphonique). Ou bien appelez le service 24 h sur 24 de localisation des détaillants Toro au 1-800-421-9684.
2. Le détaillant vous demandera de lui apporter votre machine, ou vous conseillera éventuellement un autre détaillant agréé mieux situé pour vous.
3. Amenez le produit chez le détaillant, avec la fiche d'entretien et vos preuves d'achat.

Si, pour une raison quelconque, vous n'êtes pas satisfait du diagnostic du détaillant quant au démarrage de votre moteur ou du service fourni, n'hésitez pas à nous contacter au :

Customer Service Department
Toro Warranty Company
8111 Lyndale Avenue South
Bloomington, MN 55420-1196
612-888-8801
800-348-2424

Obligations du propriétaire

Votre moteur Toro doit être entretenu en suivant les instructions du mode d'emploi. Vous devez noter toutes les opérations d'entretien effectuées sur la fiche d'entretien incluse dans le manuel, et conserver votre preuve d'achat. Cet entretien de routine, qu'il soit effectué par vous ou par un concessionnaire, est à vos frais.

Éléments et conditions non couverts

Cette garantie est la seule garantie expresse, mis à part la garantie Toro de couverture totale et la garantie spéciale du système anti-pollution de certains produits. La présente garantie ne couvre pas :

1. Les réparations sur des articles utilisés à des fins commerciales.
2. Les opérations normales d'entretien telles que le remplacement des bougies, du filtre à air ou du filtre à essence et les réglages du carburateur.

Fiche d'entretien pour la garantie de démarrage

Pour bénéficier de la garantie de démarrage, il faut effectuer les opérations d'entretien spécifiées ci-dessous toutes les 25 heures de d'utilisation, ou plus souvent s'il y a beaucoup de poussière ou de saleté. Suivre les directives de ce manuel et noter toutes les interventions d'entretien effectuées sur la fiche ci-dessous.

Date	Heures de service	Entretien du filtre à air	Vidange d'huile (pas pour les moteurs 2 temps)	Graissage des roues	Vérification de la bougie	Remisage

3. Les vidanges d'huile et le graissage.
4. Les réparations ou réglages dus :
 - au non-respect des procédures d'entretien spécifiées;
 - à des dommages survenus parce que la lame a heurté un objet;
 - à la présence d'impuretés dans le système de carburant;
 - à l'utilisation d'un carburant ou d'un mélange inadéquat (en cas de doute, consultez le manuel d'utilisation);
 - à l'absence de vidange du système d'alimentation avant une période d'inutilisation de plus de trois mois;
 - à un usage abusif, à la négligence ou à un accident;
 - à des réparations ou tentatives de réparation par toute autre personne qu'un réparateur Toro agréé.
5. Les conditions d'utilisation particulières pouvant exiger plus de deux tentatives de démarrage, et notamment :
 - les quelques premiers démarrages après une période prolongée de non utilisation ou d'entreposage saisonnier;
 - le démarrage par temps froid, au début du printemps ou à la fin de l'automne, qui peut demander une ou deux tentatives de lancement supplémentaires (ceci ne concerne que les tondeuses);
 - une procédure de démarrage incorrecte. Si vous éprouvez des difficultés à faire démarrer votre moteur, assurez-vous que vous procédez bien conformément aux instructions du manuel d'utilisation. Ceci peut vous épargner une visite inutile chez votre concessionnaire.

Toutes les réparations sous garantie remboursables aux termes de cette police doivent être effectuées par un réparateur Toro agréé, utilisant des pièces de rechange agréées par Toro.

Conditions générales

La réparation par un réparateur Toro agréé est le seul dédommagement auquel cette garantie donne droit.

La société Toro et la société Toro Warranty déclinent toute responsabilité quant aux éventuels dommages secondaires ou indirects liés à l'utilisation des produits Toro couverts par cette garantie, et notamment aux coûts et dépenses encourus pour se procurer un équipement ou un service de substitution durant une période raisonnable pour cause de défaillance ou d'indisponibilité en attendant la réparation sous garantie.

Toutes les garanties tacites de qualité loyale et marchande (produit propre à un usage ordinaire) et d'aptitude à l'usage (produit propre à un usage spécifique) sont limitées à la durée de la garantie expresse.

L'exclusion de la garantie des dommages secondaires ou indirects et la limitation de la durée d'une garantie implicite ne sont pas autorisées dans certains pays ou régions, et peuvent donc ne pas s'appliquer dans votre cas.

This warranty gives you specific legal rights, and you may also have other rights which vary from state to state.



Garantie antipollution pour la Californie et l'ensemble des Etats-Unis

Garantie limitée de deux ans

Vos droits et devoirs en matière de garantie

L'agence pour la protection de l'environnement EPA des Etats-Unis, l'office de protection de l'air CARB de Californie, Toro et la société Toro Warranty ont le plaisir de vous présenter la garantie du système antipollution de votre petit moteur non routier 2000 ou plus récent. En Californie, les nouveaux petits moteurs non routiers doivent être conçus, fabriqués et équipés dans le respect des normes anti-pollution (anti-smog) très strictes imposées par l'Etat. Dans les autres Etats, les nouveaux moteurs non routiers de modèle 1997 ou plus récent doivent être conçus, fabriqués et équipés au moment de l'achat conformément aux normes de l'EPA des Etats-Unis pour les petits moteurs non routiers. Le moteur de l'appareil ou de la machine ne doit présenter aucun défaut de fabrication responsable d'une non-conformité aux normes de l'EPA durant les deux premières années d'utilisation du moteur, à dater de l'achat. Toro et la société Toro Warranty doivent garantir le système antipollution du moteur de votre machine durant la période spécifiée ci-dessus, sauf en cas d'usage abusif, de négligence ou d'entretien incorrect de votre petit moteur non routier.

Le "système antipollution" peut inclure des pièces telles que le carburateur ou le système d'injection de carburant, le système d'allumage et le catalyseur, ainsi que les flexibles, courroies, raccords et autres pièces impliquées dans le contrôle de la pollution.

Si les conditions de la garantie sont remplies, Toro et la société Toro Warranty s'engagent à réparer le moteur de votre appareil ou machine à leurs frais, notamment en ce qui concerne le diagnostic, les pièces et la main d'oeuvre.

Couverture de garantie du fabricant :

La société Toro et sa filiale, la société Toro Warranty, en vertu d'un accord passé entre elles, garantissent solidairement les petits moteurs non routiers durant une période de deux ans à dater de la livraison. Durant cette période, nous nous engageons à réparer ou remplacer gratuitement toute pièce du moteur impliquée dans la réduction de la pollution et présentant un défaut de fabrication.

Obligations du propriétaire

Le propriétaire du moteur doit veiller à l'entretien du moteur selon le programme indiqué dans le mode d'emploi. Nous vous conseillons de conserver soigneusement toutes vos factures d'entretien, mais nous ne pouvons pas rejeter une demande de garantie pour la seule raison de l'absence de pièces justificatives ou de la non-exécution de toutes les opérations d'entretien recommandées.

Des pièces de rechange offrant des performances et une endurance équivalente peuvent être utilisées pour l'entretien ou les réparations non couverts par la garantie sans réduire nos obligations de garantie.

Le propriétaire du moteur doit savoir cependant que nous pouvons rejeter les demandes de garantie si la défaillance du moteur ou des pièces est due à un usage abusif, à la négligence, à un entretien mal fait, à l'apport de modifications ou à l'usage de pièces non agréées.

Le moteur de l'appareil doit être présenté chez un concessionnaire Toro dès l'apparition d'un problème. Les réparations sous garantie doivent être effectuées dans un délai raisonnable, n'excédant pas 30 jours.

Pour toute question relative à vos droits et devoirs en matière de garantie, ou pour connaître les coordonnées d'un réparateur agréé Toro, n'hésitez pas à nous contacter à l'adresse suivante :

Customer Service Department
Toro Warranty Company
8111 Lyndale Avenue South
Bloomington, MN 55420-1196
612-888-8801
800-348-2424

Pièces garanties :

La période de garantie débute le jour où l'acheteur prend livraison du moteur ou de l'équipement. Toro et la société Toro Warranty garantissent solidairement au premier propriétaire et à tous les acquéreurs suivants que le moteur est exempt de tout défaut de fabrication entraînant une non-conformité à la réglementation applicable, durant une période de deux ans.

Les défaillances résultant d'un usage abusif, de négligences ou d'un mauvais entretien ne sont pas couvertes par la garantie. L'usage de pièces modifiées ou l'ajout de pièces supplémentaires peuvent motiver un refus de garantie. Nous déclinons toute responsabilité en cas de défaillance de pièces garanties causée par l'usage de pièces modifiées ou par l'ajout de pièces supplémentaires. Nous assumons la responsabilité des dégâts occasionnés à d'autres pièces du moteur par des pièces encore couvertes par la garantie. Le propriétaire doit veiller à suivre le programme d'entretien spécifié par le fabricant dans le mode d'emploi.

Toute pièce garantie dont le remplacement n'est pas prévu dans le cadre de la maintenance ordinaire, ou qui ne requiert qu'une inspection régulière pour "réparer ou remplacer si nécessaire", est couverte durant toute la durée de la garantie. Toute pièce garantie dont le remplacement est prévu dans le cadre de la maintenance ordinaire est couverte jusqu'au moment de son premier remplacement. La garantie ne couvre que les pièces énumérées ci-dessous (éléments du système antipollution), dans la mesure où le moteur était équipé de ces pièces au moment de l'achat.

1. Système de dosage du carburant
 - Système d'enrichissement pour démarrage à froid, comprenant un mécanisme de starter ou un système d'amorçage
 - Pompe d'alimentation
 - Système de contrôle rétroactif du rapport air/carburant
 - Carburateur et pièces internes
 - Système d'injection de carburant
2. Système d'admission d'air
 - Filtre à air
 - Système d'admission à lame souple
 - Collecteur d'admission
 - Système d'admission contrôlée d'air chaud
3. Système d'allumage
 - Bougie(s)
 - Bobines d'allumage et électronique
 - Mécanismes d'avance/retard

4. Système de catalyseur/réacteur thermique
 - Catalyseur
 - Réacteur thermique
 - Collecteur d'échappement
5. Système d'injection d'air
 - Système d'injection d'air ou soupape pulsée
 - Vannes affectant la distribution d'air
6. Système de Recyclage des Gaz d'Echappement (EGR)
 - Corps de vanne EGR et tuyauterie de connexion au côté d'admission du moteur
 - Système de contrôle EGR
7. Contrôle des particules
 - Pièges, filtres, précipitateurs et autres systèmes de capture des particules émises

8. Pièces diverses utilisées dans les systèmes ci-dessus
 - Contacts et soupapes sensibles à la dépression, à la température et au temps
 - Commandes électroniques
 - Flexibles, raccords, et ensembles de ceux-ci

Comment faire intervenir la garantie :

Si vous pensez que votre produit Toro requiert une intervention sous garantie, contactez le vendeur chez qui vous avez acheté votre produit, ou tout autre concessionnaire Toro (voir la liste dans les pages jaunes de l'annuaire téléphonique). Le concessionnaire prendra en charge votre produit, ou vous recommandera un autre réparateur agréé plus proche de chez vous. Une preuve d'achat (copie de la carte d'enregistrement, facture, etc.) peut être nécessaire pour contrôler la validité de la garantie. L'examen de diagnostic permettant d'établir la défaillance d'une pièce garantie est gratuit pour le propriétaire s'il est effectué chez un réparateur agréé pour le service de garantie.

Conditions générales

La société Toro et la société Toro Warranty déclinent toute responsabilité en cas de dommages secondaires ou indirects liés à l'utilisation des produits Toro couverts par cette garantie, à l'exception des dommages à d'autres composants du moteur causés par la défaillance d'une pièce garantie encore sous garantie. L'exclusion de la garantie des dommages secondaires ou indirects et la limitation de la durée d'une garantie implicite ne sont pas autorisées dans certains Etats, et peuvent donc ne pas s'appliquer dans votre cas.

This warranty gives you specific legal rights, and you may also have other rights which vary from state to state.



Tondeuses à guidage
arrière à essence
ou électriques, avec
ou sans fil, et
professionnelles de
53 cm (21")

Garantie totale Toro

Garantie complète

(Garantie limitée pour usage commercial)

Conditions et produits couverts

La société Toro et sa filiale, la société Toro Warranty, s'engagent solidairement, en vertu d'un accord passé entre elles, à réparer tout produit Toro utilisé à des fins résidentiel-les normales* qui présenterait un défaut de fabrication ou tomberait en panne en raison de la défaillance d'une pièce. La durée de cette garantie, indiquée ci-dessous, prend cours à dater de l'achat.

Produits	Période de garantie
• Tondeuses Super Recycler® à guidage arrière	5 ans, complète
• Tondeuses VacuPower® à guidage arrière	5 ans, complète
• Toutes les autres	2 ans, complète

Cette garantie couvre le coût des pièces et de la main d'œuvre, mais le transport est à charge du propriétaire.

Cette garantie s'applique à toutes les tondeuses à guidage arrière motorisées, à essence ou électriques, avec ou sans fil.

* L'utilisation "à des fins résidentielles normales" est l'emploi dans le jardin de votre maison. L'utilisation dans plusieurs jardins est considérée comme un usage commercial, couvert par une garantie limitée.

Garantie limitée pour usage commercial

Les tondeuses à guidage arrière Toro motorisées utilisées à des fins commerciales, par des établissements ou données en location, sont garanties contre tout défaut de fabrication. Cette garantie ne couvre pas la défaillance des pièces due à l'usure normale. La garantie couvre la période suivante, à partir de la date d'achat :

Produits	Période de garantie	
	Moteur	Machine entière
• Tondeuses à guidage arrière professionnelles de 53 cm (21")	2 ans, limitée	1 an, limitée
• Toutes les autres	45 jours, limitée	45 jours, limitée

Instructions d'obtention du service sous garantie

Si vous pensez que votre produit Toro présente un défaut de fabrication, contactez le marchand chez qui vous l'avez acheté ou tout autre concessionnaire Toro agréé (voir la liste dans les pages jaunes de l'annuaire téléphonique). Le concessionnaire prendra en charge votre produit, ou vous recommandera un autre réparateur agréé plus commode pour vous. Une preuve d'achat (copie de la carte d'enregistrement, facture, etc.) peut être nécessaire pour contrôler la validité de la garantie.

Si pour une raison ou une autre vous n'êtes pas satisfait du diagnostic de votre concessionnaire concernant le défaut de fabrication, ou pour connaître l'adresse d'un concessionnaire Toro agréé proche de chez vous, n'hésitez pas à nous contacter à l'adresse suivante :

Customer Service Department
Toro Warranty Company
8111 Lyndale Avenue South
Bloomington, MN 55420-1196
612-888-8801
800-348-2424

Autres pays que les Etats-Unis et le Canada

Les consommateurs ayant acheté des produits Toro exportés des Etats-Unis ou du Canada devront se mettre en rapport avec leur distributeur (concessionnaire) Toro afin d'obtenir les polices de garantie pour leur pays, province ou état. Si, pour une raison quelconque, vous n'étiez pas satisfait du service de votre distributeur ou aviez des difficultés à obtenir des informations sur la garantie, contactez l'importateur Toro. En dernier recours, vous pouvez nous contacter à la Toro Warranty Company.

Obligations du propriétaire

Votre produit Toro doit être entretenu en suivant les instructions du mode d'emploi. Cet entretien de routine, qu'il soit effectué par vous ou par un concessionnaire, est à vos frais.

Eléments et conditions non couverts

Il n'y a pas d'autres garanties expresses, excepté la garantie spéciale du système antipollution de certains produits, et la garantie Toro de démarrage des moteurs GTS. La présente garantie ne couvre pas :

- Les frais normaux d'entretien et de remplacement de pièces, telles que les filtres, le carburant, les lubrifiants, les bougies, le remplacement des lames usées, la vidange d'huile, l'affûtage des lames, le réglage des câbles et de la tringlerie ou le réglage des freins et de l'embrayage.
- Les produits ou pièces ayant subi des modifications ou un usage abusif, ou nécessitant un remplacement ou une réparation en raison d'accidents ou d'un défaut d'entretien.
- Les réparations requises en raison de l'usage d'un carburant inadéquat, de l'introduction d'impuretés dans le système d'alimentation, ou d'une négligence de la préparation requise du système d'alimentation avant une période d'inutilisation de plus de trois mois.
- Les réparations requises en raison d'un traitement incorrect de la batterie, d'irrégularités de l'alimentation électrique, ou d'une négligence des procédures de remisage requises.
- Les frais de prise à domicile et de livraison.

Toutes les réparations couvertes par la présente garantie doivent être effectuées par un réparateur Toro agréé, à l'aide de pièces de rechange agréées par Toro.

Conditions générales

La réparation par un réparateur Toro agréé est le seul dédommagement auquel cette garantie donne droit.

La société Toro et la société Toro Warranty déclinent toute responsabilité quant aux éventuels dommages secondaires ou indirects liés à l'utilisation des produits Toro couverts par cette garantie, et notamment aux coûts et dépenses encourus pour se procurer un équipement ou un service de substitution durant une période raisonnable pour cause de défaillance ou d'indisponibilité en attendant la réparation sous garantie. L'exclusion de la garantie des dommages secondaires ou indirects et la limitation de la durée d'une garantie implicite ne sont pas autorisées par certaines législations, et peuvent donc ne pas s'appliquer dans votre cas.

This warranty gives you specific legal rights, and you may also have other rights which vary from state to state.