



Cordless Trimmer

7 Inch Cutting Width

Model No. 51556—200000001 & Up

Taille-bordures sans fil

Largeur de coupe 18 cm (7 po.)

Modèle No. 51556—200000001 et suivants

Operator's Manual
Manuel de L'Utilisateur

Figures — Figuras

1

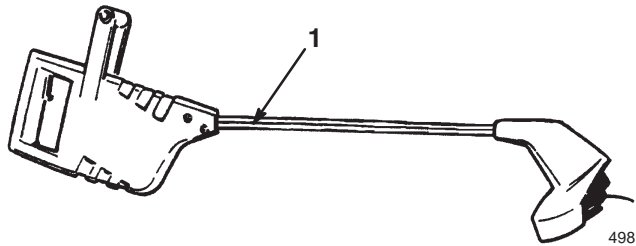

498

English

- 1. Model and serial number decal

Français

- 1. Décalcomanie de numéros de modèle et de série

3

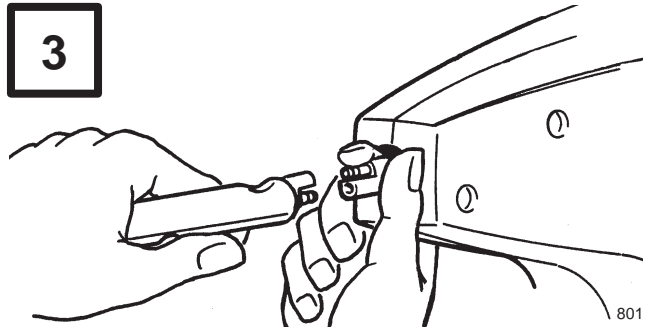

801

4

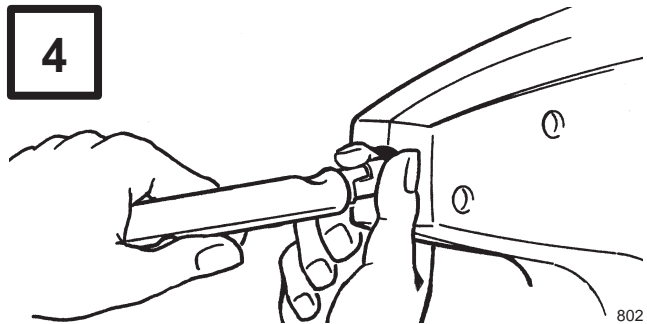

802

2

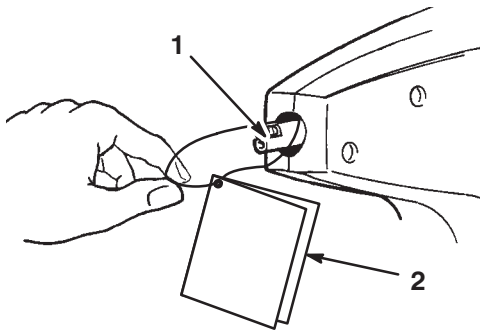

800

English

- 1. Connector plug
- 2. Hang tag

Français

- 1. Connecteur de batterie
- 2. Étiquette

5

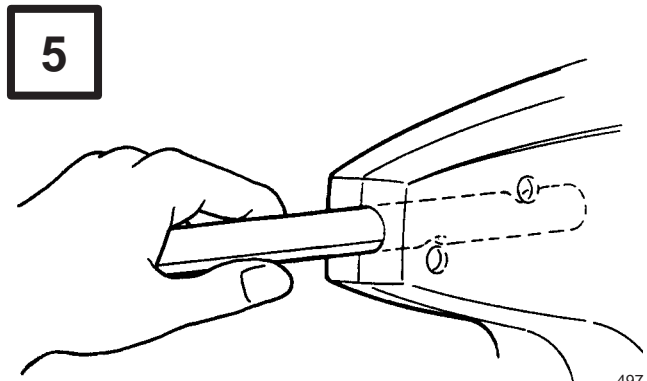

497

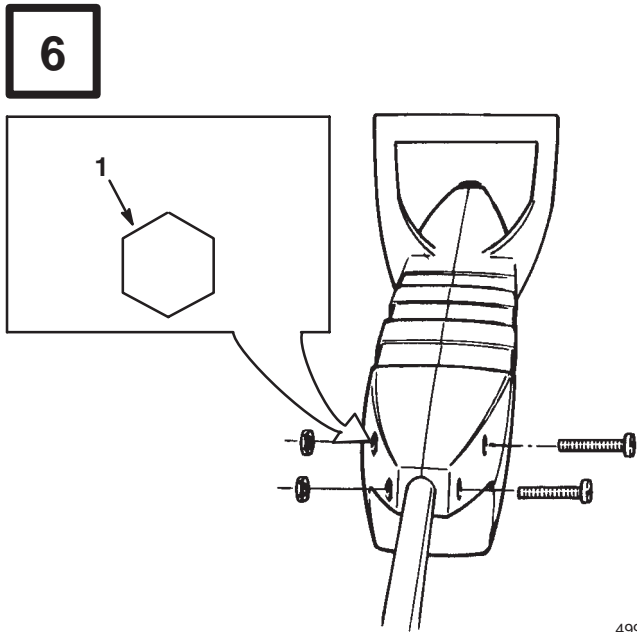

499

English

1. Insert hex nuts into hex holes in housing

Français

1. Insérer les boulons dans les trous hexagonaux du boîtier de l'appareil

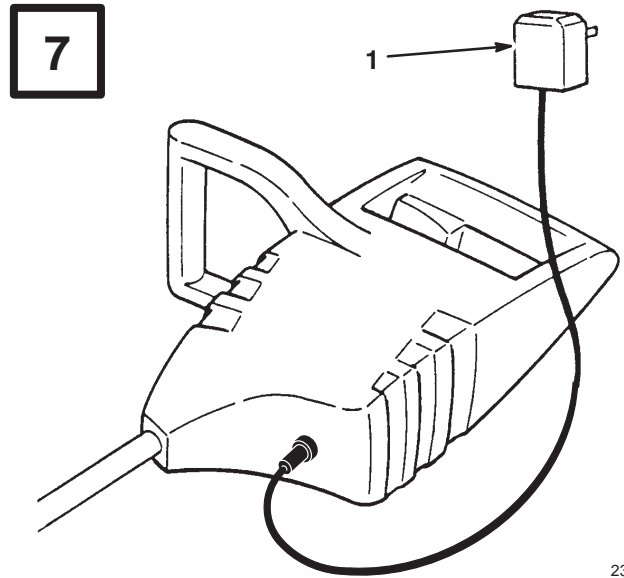

2392

English

1. Charger

Français

1. Chargeur

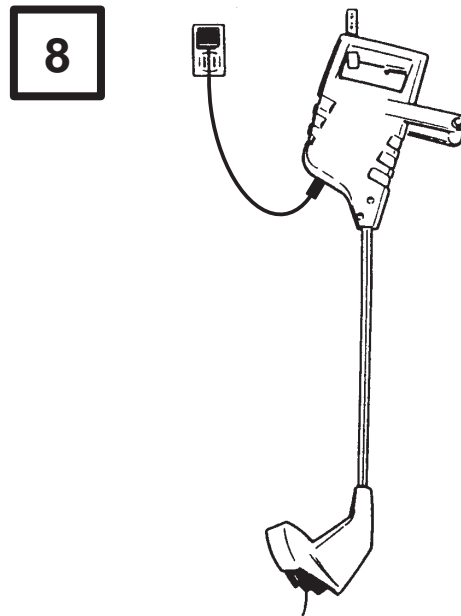

2393

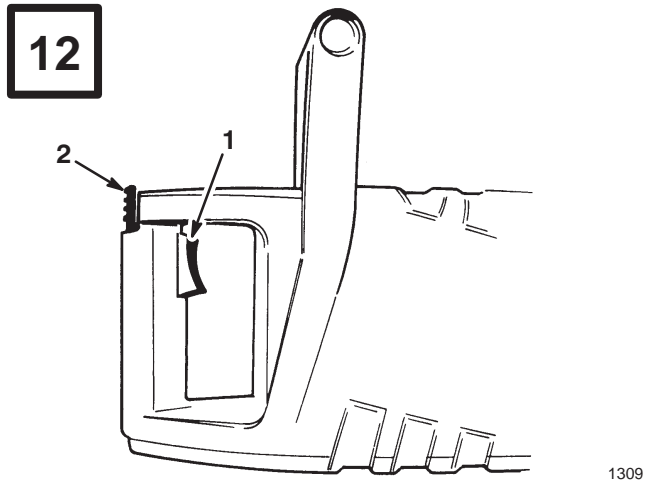
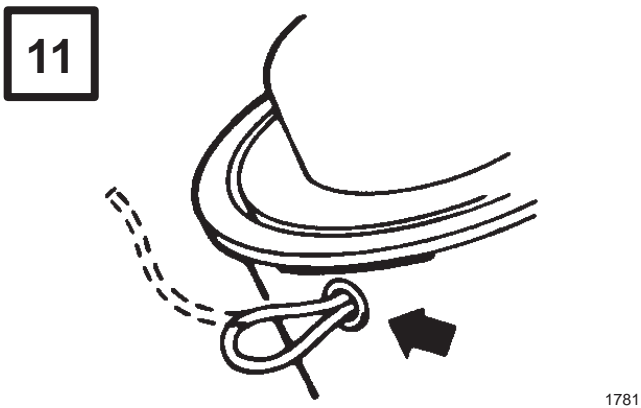
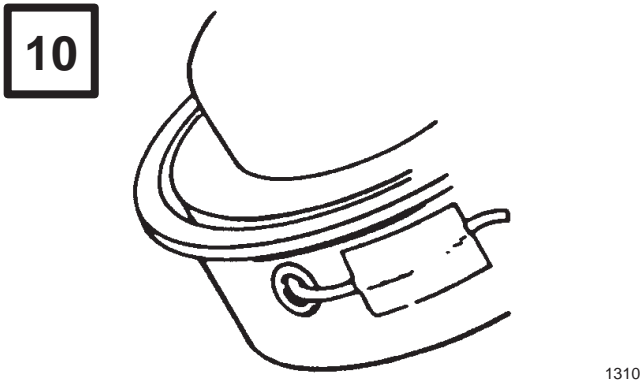
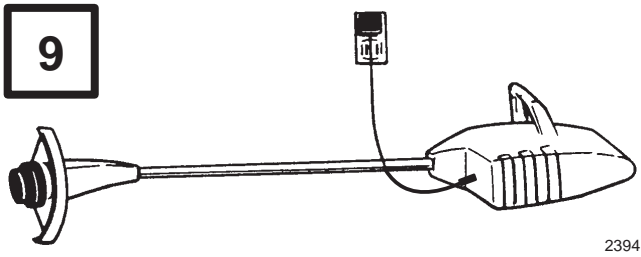

English

1. Switch

2. Trigger release

Français

1. Gâchette

2. Sécurité

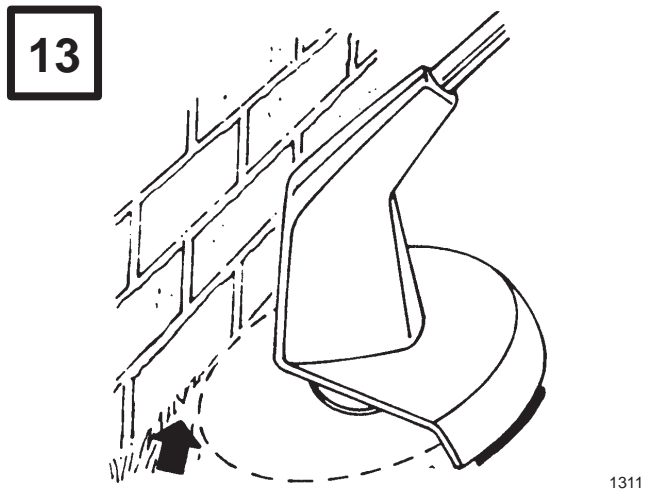

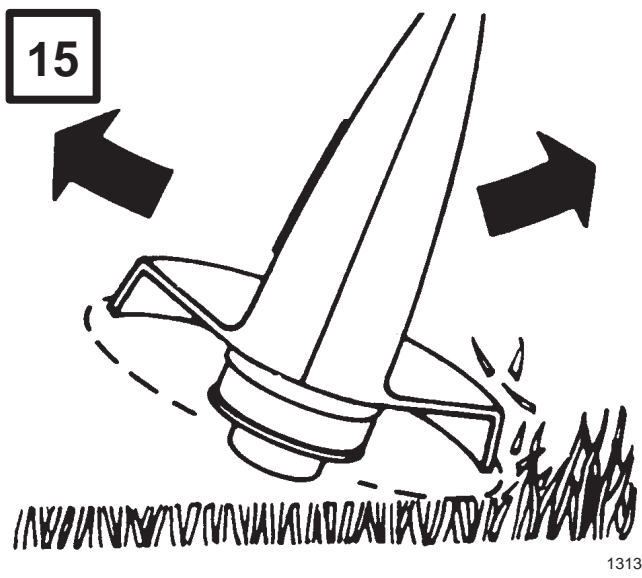
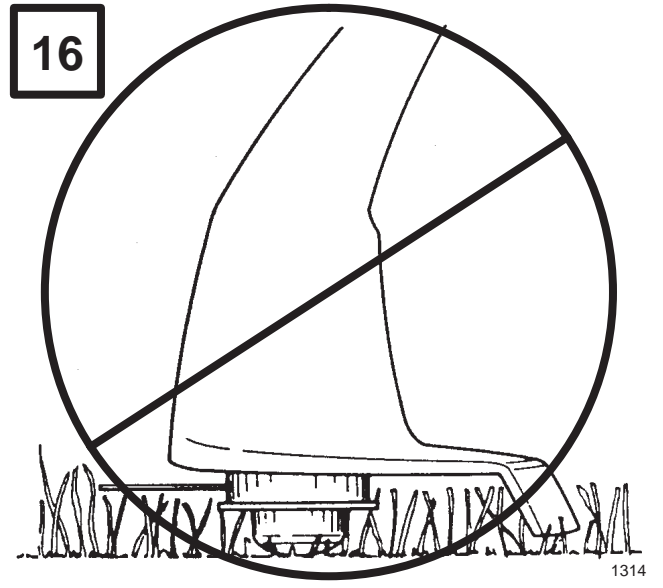
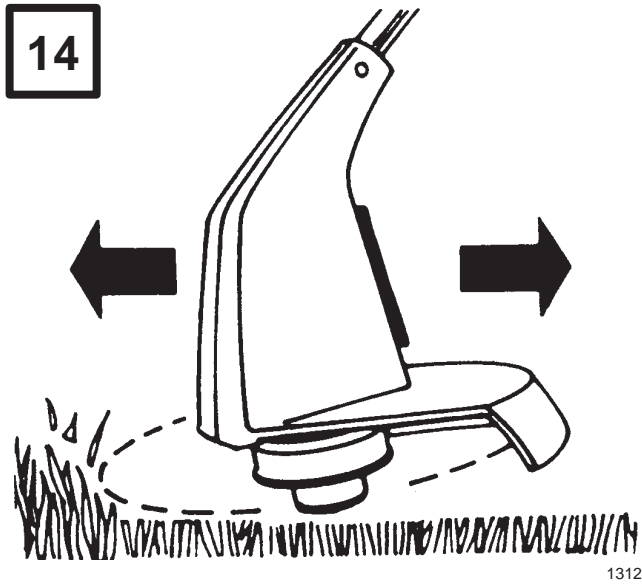

18

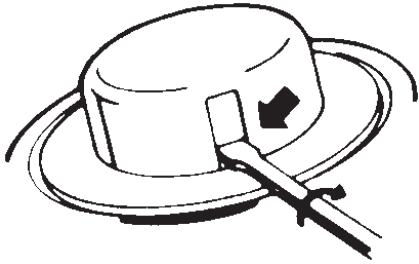

1788

19

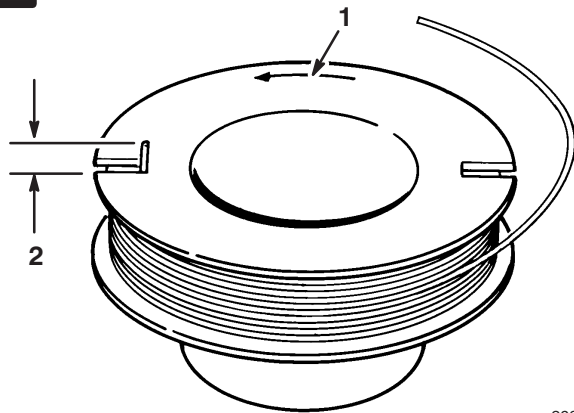

292

English

1. Wind line in this direction 2. 1/8 inch maximum

Français

1. Enrouler dans le sens
indiqué 2. 3 mm maximum

20

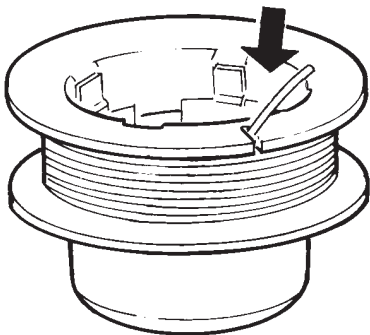

323

21

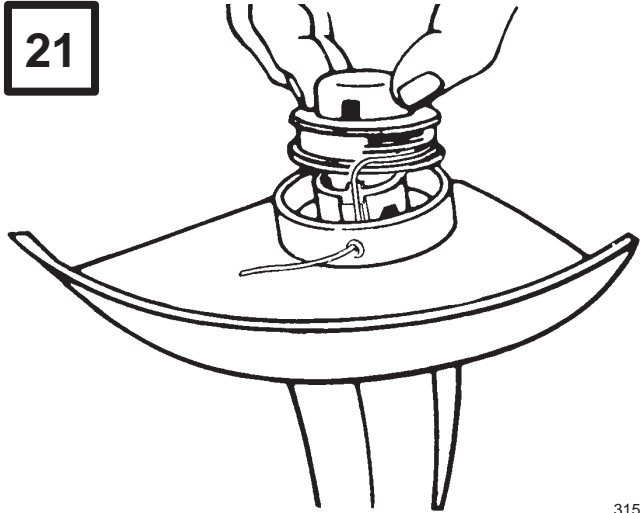

315

22

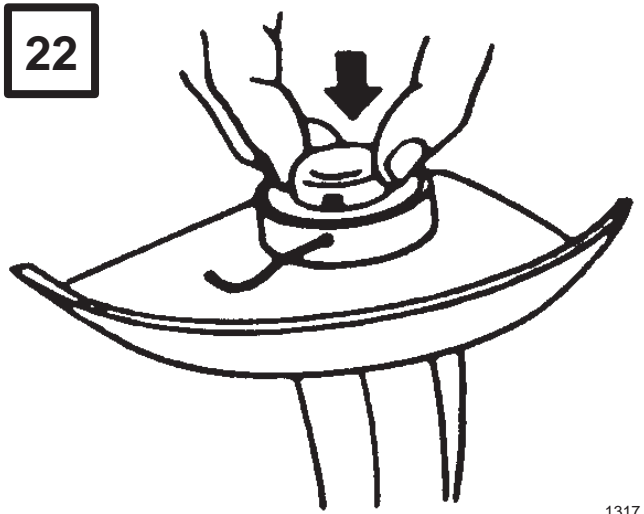

1317

Contents

	Page
Contents	1
Introduction	1
Safety	2
Safety and Instruction Decals	4
Assembly	5
Before Starting	5
Battery Charging	5
Cutting Line	6
Operation	7
Starting/Stopping	7
Trimming Tips	7
Lengthening Cutting Line	8
Replacing Cutting Line	8
Battery Disposal	10
Battery Removal	10
Disposing of Battery	10
Maintenance	10
Accessories	11
Toro Service Support	11
The Toro Promise	11

Introduction

Thank you for purchasing a Toro product.

All of us at Toro want you to be completely satisfied with your new product, so feel free to contact your local Authorized Service Dealer for help with service, genuine Toro parts, or other information you may require.

Whenever you contact your Authorized Service Dealer or the factory, always know the model and serial numbers of your product. These numbers will help the Service Dealer or Service Representative provide exact information about your specific product. You will find the model and serial number decal located in a unique place on the product (Fig. 1).

For your convenience, write the product model and serial numbers in the space below.

Model No. _____
Serial No. _____

Read this manual carefully to learn how to operate and maintain your product correctly. Reading this manual will help you and others avoid personal injury and damage to the product. Although Toro designs, produces and markets safe, state-of-the-art products, you are responsible for using the product properly and safely. You are also responsible for training persons who you allow to use the product about safe operation.

The Toro warning system in this manual identifies potential hazards and has special safety messages that help you and others avoid personal injury, even death. DANGER, WARNING and CAUTION are signal words used to identify the level of hazard. However, regardless of the hazard, be extremely careful.

DANGER signals an extreme hazard that will cause serious injury or death if the recommended precautions are not followed.

WARNING signals a hazard that may cause serious injury or death if the recommended precautions are not followed.

CAUTION signals a hazard that may cause minor or moderate injury if the recommended precautions are not followed.

Two other words are also used to highlight information. “Important” calls attention to special mechanical information and “Note” emphasizes general information worthy of special attention.

Safety

IMPORTANT SAFETY INSTRUCTIONS

To assure maximum safety, best performance, and to gain knowledge of the appliance, it is essential that you or any other operator of the appliance read and understand the contents of this manual before operating the appliance. Pay particular attention to the safety alert symbol  which means CAUTION, WARNING OR DANGER — “personal safety instruction.” Read and understand the instruction because it has to do with safety. FAILURE TO COMPLY WITH INSTRUCTION MAY RESULT IN PERSONAL INJURY, RISK OF FIRE OR ELECTRICAL SHOCK.

WARNING—To reduce the risk of fire, electric shock or injury, follow these safety instructions.

READ ALL INSTRUCTIONS BEFORE USING THIS APPLIANCE

SAVE THESE INSTRUCTIONS FOR FUTURE REFERENCE!

1. Read and understand the contents of this manual before operating the trimmer. Become familiar with all controls and know how to stop it quickly.
2. Keep everyone, especially children and pets, away from area of operation. Never allow children to operate the appliance. It is not a toy. Never allow adults to operate unit without first reading Operator's Manual.
3. Always wear safety goggles or other suitable eye protection when using trimmer. Always use face or dust mask if operation is dusty.
4. Never operate the appliance in wet or damp conditions. **DO NOT USE IN THE RAIN.**
5. Do not charge appliance in rain, or in wet locations.
6. Inspect area thoroughly where trimmer will be used. Pick up any debris or objects that could be entangled in trimmer or picked up by trimmer and thrown. Keep area of operation clear of all persons, particularly small children and pets.
7. Dress properly. Do not wear loose clothing or jewelry. They can catch in moving parts. Always wear substantial footwear and long pants. Wear protective hair covering to contain long hair.
8. Use the right appliance—Do not use the appliance for any job except that for which it was intended such as cutting grass and small weeds.
9. Do not invert trimmer while trimmer is in operation. Do not push down the trigger release and depress the ON/OFF switch while trimmer is in inverted position.
10. Avoid unintentional starting. Do not carry trimmer with finger on switch.
11. Do not force the trimmer. It operates better and safer at the rate for which it was designed.
12. Use only in daylight or with good artificial light. Always be sure of your footing. Keep a firm hold on the handle and walk, never run.
13. Stay Alert – Watch what you are doing. Use common sense. Do not operate appliance when you are tired.
14. Stop the motor whenever you leave the trimmer, before cleaning the housing, and when making any repairs or inspections.
15. When not in use, store your trimmer in a dry place – high or locked up out of the reach of children.
16. Keep all fasteners tight to ensure the appliance is in safe working condition.
17. Never operate without factory installed guards or other protective safety devices in place.

18. Do not put hands or feet near or under rotating parts. Keep clear at all times.
19. If the appliance should start to vibrate abnormally, stop the motor and check immediately for the cause. Vibration is generally a warning of trouble.
20. Do not operate your appliance after it has been dropped or damaged. Return it to your nearest Authorized Toro Service Dealer for inspection and repair.
21. Don't Overreach—Keep proper footing and balance at all times when operating the trimmer.
22. Remove or disconnect battery before servicing, cleaning or removing material from the gardening appliance.
23. Maintain Appliance With Care—Keep cutting head and motor housing clean for best performance and to reduce the risk of injury. Follow Maintenance instructions on page 10.
24. Check Damaged Parts – Before further use of the appliance, a guard or other part that is damaged should be carefully checked to determine that it

will operate properly and perform its intended function. Check for alignment of moving parts, binding of moving parts, breakage of parts, mounting, and any other condition that may affect its operation. A guard or other part that is damaged should be properly repaired or replaced by an authorized service center unless indicated elsewhere in this manual.

25. Keep handles dry, clean, and free from oil and grease.
26. **CAUTION**—Cutting knife on grass shield is sharp and care should be taken when cleaning and handling.
27. **WARNING**—To reduce risk of electrical shock or fire, replace charger immediately if case or cord is damaged.
28. When servicing use only identical replacement parts. Use only Toro charger (73–5410) and Toro battery (33–6650).

**SAVE THESE INSTRUCTIONS
FOR FUTURE REFERENCE!**

Safety and Instruction Decals



Safety decals and instructions are easily visible to the operator and are located near any area of potential danger. Replace any decal that is damaged or lost.

BATTERY RECYCLING SYMBOL



SEALED LEAD ACID BATTERY DISPOSAL INSTRUCTIONS

In compliance with Federal and State Regulations, we must inform you that the BATTERY used in this product:

- CONTAINS TOXIC MATERIAL—LEAD ELECTRODES.
- CONTAINS CORROSIVE FLUIDS—SULFURIC ACID.

The BATTERY in your trimmer is sealed. Under normal usage it will not leak or spill, therefore:

1. DO NOT PUNCTURE, DISASSEMBLE, MUTILATE OR INCINERATE BATTERY.
2. DO NOT USE THIS BATTERY WITH ANY OTHER PRODUCT OR PRODUCTS EXCEPT THE PRODUCT YOU RECEIVED IT WITH. FAILURE TO COMPLY COULD CAUSE EXTENSIVE DAMAGE TO THE PRODUCT AND MAY CAUSE PERSONAL INJURY. ANY IMPROPER USE OF THIS BATTERY WILL VOID ITS WARRANTY.
3. USE ONLY THE CHARGER SUPPLIED WITH THIS PRODUCT. USE OF ANY CHARGER OTHER THAN THAT SUPPLIED COULD CAUSE EXTENSIVE DAMAGE TO THE BATTERY AND/OR PRODUCT AND MAY CAUSE PERSONAL INJURY. USE OF ANY OTHER CHARGER WITH THIS BATTERY WILL VOID ITS WARRANTY.

When the BATTERY is no longer functional, it must be RECYCLED as stated in instructions on page 10.

CAUTION: Eye protection should be worn by the operator of this unit. See Operator's Manual for specific safety, charging & operating instructions. **WARNING:** Keep hands, feet & face clear of rotating filament line. Thrown objects could cause injury to the operator or bystanders. Use only .050" nylon monofilament cutting line.



MISE EN GARDE: l'utilisateur de cet appareil doit porter des lunettes de protection. Lire le manuel de l'utilisateur pour connaître les instructions spécifiques au sujet de la sécurité, de la charge et du fonctionnement. **AVERTISSEMENT:** Tenir les mains, pieds et visage éloignés du fil rotatif. Les objets projetés peuvent causer des blessures à l'utilisateur ou à d'autres personnes à proximité. Utiliser uniquement un fil de coupe mono-filament en nylon de 1,3 mm. The Toro Co. Bloomington, MN 55420. Model/Modelo/Modèle: 51556. 6 V D.C./6 V C.C./6 V C.C. Serial #/N de série :

LISTED 957UL/LISTADO 957U (HOMOLOGUE 957U)

SEALED LEAD ACID BATTERY. MUST BE RECYCLED OR DISPOSED OF PROPERLY. Batterie Manufactured by Technosol. LA BATERIA DE ACIDO DE PLOMO CON SELLO HERMETICO DEBE SER RECYCLADA O DESECHADA DEBIDAMENTE. Batterie fabricada por Technosol. BATERIE AU PLOMB ET ACIDE. SCELLEE. À RECYCLER OU JETER SUIVANT LES RÈGLEMENTATIONS LOCALES. Batterie fabriquée par Technosol.

Mfd. under U.S. Patents: 4,274,201; 4,524,515; 4,707,919; D061,701 & D069,364. Other patents pending. Fabricado bajo las patentes estado unidenses 4,274,201; 4,524,515; 4,707,919; D061,701 & D069,364. Otras patentes pendientes. Fab. sous les brevets U.S. n° 4,274,201; 4,524,515; 4,707,919; D061,701 & D069,364. Autres brevets en instance.

ON TRIMMER HOUSING (Part No. 100-9736)

6 VOLT RECHARGEABLE BATTERY 9.5 AH

SAFETY INSTRUCTIONS
DANGER: ALL BATTERIES CONTAIN CORROSIVE ACIDS AND PRODUCE EXPLOSIVE GASES DURING RECHARGING.
 GAS EXPLOSION CAN CAUSE BLINDNESS OR INJURY. SHIELD EYES.
 BATTERY ACID CAN CAUSE BLINDNESS OR SEVERE BURNS.
FIRST AID: INTERNAL - TAKE MILK, EGG WHITES, WATER, DO NOT INDUCE VOMITING.
 EXTERNAL - FLUSH IMMEDIATELY FOR 15 MINUTES IF ACID GETS IN EYES OR ON SKIN.
 CALL PHYSICIAN IMMEDIATELY

- DO NOT MAKE DIRECT CONTACT BETWEEN BATTERY TERMINALS AS THIS CAN CAUSE AN EXPLOSION OR FIRE.
- BATTERIES SHOULD NOT BE STORED DISCHARGED.
- ONLY ADULTS SHOULD RECHARGE BATTERIES.
- KEEP CHARGER AWAY FROM CHILDREN.
- USE ONLY THE CHARGER PROVIDED BY TORO.
- DO NOT RECHARGE BATTERIES UPSIDE DOWN.
- CHARGING PRODUCES EXPLOSIVE GASES. CHARGE BATTERY IN A WELL VENTILATED AREA AWAY FROM SPARKS, FLAMES AND SMOKING.
- DISCONNECT CHARGER FROM BATTERY AFTER 48 HOURS.

SEALED LEAD BATTERY MUST BE DISPOSED OF PROPERLY. MUST BE COLLECTED, RECYCLED OR DISPOSED OF IN AN ENVIRONMENTALLY SOUND MANNER. UNLAWFUL TO INCINERATE, DISCARD IN MUNICIPAL SOLID WASTE OR LANDFILL. MADE IN MEXICO. MANUFACTURED FOR THE TORO COMPANY BY POWERSONIC CORPORATION, SAN DIEGO, CA 92173.



LA BATERIA DE PLOMO CON SELLO HERMETICO DEBE SER DESECHADO DEBIDAMENTE. DEBE SER RECOGIDA, RECICLADA O ELIMINADA DE UNA MANERA QUE NO SEA TOXICA PARA EL MEDIO AMBIENTE. ES ILEGAL INCINERARLA O DESECHARLA CON LOS DESECHOS SOLIDOS MUNICIPALES O EN UN RELLENO MUNICIPAL. HECHO EN MEXICO. FABRICADO PARA LA COMPANIA TORO POR POWERSONIC CORPORATION, SAN DIEGO, CA 92173.

SE DÉBARRASSER DES BATTERIES AU PLOMB SCELLÉES EN SUIVANT LES RÈGLEMENTATIONS LOCALES. LES BATTERIES DOIVENT ÊTRE RÉCUPÉRÉES, RECYCLÉES OU JETÉES DE MANIÈRE À NE PAS POLLUER L'ENVIRONNEMENT. IL EST ILLÉGAL D'INCINÉRER OU DE JETER UNE BATTERIE DANS UNE DÉCHARGE MUNICIPALE. FABRIQUÉ AU MEXIQUE. FABRIQUÉ POUR THE TORO COMPANY PAR POWERSONIC, CORP. N.À SAN DIEGO, CA 92173.

93-4478

ON BATTERY (Part No. 93-4478)

BATERIA RECARGABLE DE 6 VOLTIOS Y 9.5 AH / 6 VOLTS BATTERY RECHARGEABLE 9.5 AH

INSTRUCCIONES DE SEGURIDAD
PELIGRO: TODAS LAS BATERIAS CONTIENEN ACIDOS CORROSIVOS Y PRODUCEN GASES EXPLOSIVOS DURANTE LA RECARGA.
 LA EXPLOSION DE GAS PUEDE CAUSAR CEGUERA O LESIONES. PROTEJASE LOS OJOS. EL ACIDO DE LA BATERIA PUEDE CAUSAR CEGUERA O QUEMADURAS GRAVES.
PRIMEROS AUXILIOS: INTERNOS - TOME LECHE, CLARAS DE HUEVO, AGUA, NO PROVOQUE EL VOMITO.
 EXTERNOS - ENJUAGUESE INMEDIATA Y ABUNDANTEMENTE CON AGUA DURANTE 15 MINUTOS SI EL ACIDO ENTRA EN CONTACTO CON LOS OJOS O CON LA PIEL.
 LLAME AL MEDICO INMEDIATAMENTE.

- NO HAGA CONTACTO DIRECTO ENTRE LOS BORNES DE LA BATERIA YA QUE ESTO PODRIA CAUSAR UNA EXPLOSION O UN INCENDIO.
- LAS BATERIAS NO DEBEN ALMACENARSE ESTANDO DESCARGADAS.
- SOLAMENTE LOS ADULTOS DEBEN DE RECARGAR LAS BATERIAS.
- MANTENGA EL CARGADOR ALEJADO DE LOS NIÑOS.
- UTILICE SOLAMENTE EL CARGADOR SUMINISTRADO POR TORO.
- NO RECARGUE LAS BATERIAS BOCA ABAJO.
- LA RECARGA PRODUCE GASES EXPLOSIVOS. CARGUE LA BATERIA EN UN AREA BIEN VENTILADA ALEJADA DE CHISPAS, LLAMAS Y HUMO.
- DESCONECTE EL CARGADOR DE LA BATERIA AL CABO DE 48 HORAS.

INSTRUCTIONS DE SECURITE
DANGER: TOUTES LES BATTERIES CONTIENNENT DES ACIDES CORROSIFS ET PRODUISENT DES GAZ EXPLOSIFS PENDANT LA RECHARGE.
 UNE EXPLOSION CAUSEE PAR UN GAZ PEUT PROVOQUER LA CECITE OU DES BLESSURES. ASSURER LA PROTECTION DES YEUX.
 L'ACIDE D'UNE BATTERIE PEUT PROVOQUER LA CECITE OU DES BRULURES GRAVES.
PREMIERS SECOURS: SOINS INTERNES - INGESTION DE LAIT, DE BLANC D'OEUF ET D'EAU. NE PAS PROVOQUER LE VOMISSEMENT.
 SOINS EXTERNES - SI L'ACIDE ENTRE EN CONTACT AVEC LES YEUX OU LA PEAU, RINCER IMMEDIATEMENT A L'EAU PENDANT 15 MINUTES.

APPELER UN MEDECIN IMMEDIATEMENT.

- NE PAS METTRE LES BORNES DE LA BATTERIE EN CONTACT DIRECT SOUS RISQUE D'EXPLOSION OU D'INCENDIE.
- LES BATTERIES NE DOIVENT PAS ETRE ENTREPOSEES DECHARGEES.
- LA RECARGUE DE BATTERIE NE DOIT ETRE EFFECTUEE QUE PAR DES ADULTES. CONSERVER LE CHARGEUR HORS DE PORTEE DES ENFANTS.
- N'UTILISER QUE LE CHARGEUR FOURNI PAR TORO.
- NE PAS RECHARGER UNE BATTERIE TENUE A L'ENVERS.
- LA CHARGE PRODUIT DES GAS EXPLOSIFS. CARGER LA BATTERIE DANS UN ENDROIT BIEN AERE ET LOIN DE TOUTE ETINCELLE, FLAMME ET CIGARETTE.
- DECONNECTER LE CHARGEUR DE LA BATTERIE AU BOUT DE 48 HEURES.

93-4479

ON BATTERY (Part No. 94-4479)

Assembly

Trimmer should appear as shown in Figure 1 when fully assembled.

1. If connector plug has retracted into the trimmer housing, use the hang tag string to pull the connector out of the housing (Fig. 2).
2. Grasp handle tube firmly with one hand and the connector plug extending out of housing with the other (Fig. 3).
3. Connect plug in battery housing with connector plug extending out of tube (Fig. 4). **BE SURE CONNECTORS ARE SECURELY CONNECTED TO ONE ANOTHER BEFORE INSERTING TUBE INTO HOUSING.**
4. After connectors are securely connected, remove hang tag from connector plug (Fig. 2).
5. Grasp handle tube firmly and slide tube into battery housing. Make sure the cutter shield is in the proper operating position. Align screw holes in housing with grooves in tube (Fig. 5).
6. Secure battery housing to tube using the (2) screws and hex nuts supplied (Fig. 6).

Note: Rear screw installation will be easier if you use a blunt object such as a pencil eraser to hold the rear nut in place while installing the screw.

7. Remove tape from cutting knife on grass shield.

CAUTION

POTENTIAL HAZARD

- Cutting knife on grass shield is sharp.

WHAT CAN HAPPEN

- Contact with cutting knife could cause personal injury.

HOW TO AVOID THE HAZARD

- Be careful when handling shield. Avoid contact with knife blade.

Before Starting

CAUTION

POTENTIAL HAZARD

- Never use a charger case or cord that is damaged.

WHAT CAN HAPPEN

- A damaged charger case or cord could cause a shock or fire.

HOW TO AVOID THE HAZARD

- Thoroughly inspect charger before using. If charger case or cord is damaged, do not use. Replace charger immediately.

Battery Charging

Your trimmer arrives with a partially charged battery. Charge your trimmer battery immediately after unpacking and reading your operating instructions. **THE BATTERY SHOULD BE CHARGED FOR 24 HOURS BEFORE ITS FIRST USE.**

Note: Battery may not reach its maximum performance until approximately five full charge–discharge cycles.

Tips For Maximizing Battery Life and Performance

1. Do not store trimmer with battery in discharged condition.
2. Charging time of 24 hours will restore a discharged battery.
3. Your Toro trimmer is designed with over-charge protection. It is recommended that you keep charging for the entire cutting season.
4. Store fully charged trimmer in cool, dry location. Do not store trimmer in direct sunlight or near furnace.
5. For the winter or for idle periods of more than a month, disconnect the charger from the wall outlet and trimmer after the trimmer is fully charged. Do not store the trimmer with the charger plugged in. Storing trimmer in a warm area will decrease life of battery. If trimmer must be stored in a warm area, charge battery for 24 hours every 2–3 months when not in use.
6. **IMPORTANT**–Use only the Toro charger Part No. 73–5410 supplied. Using a different charger may damage the battery.

Battery Charging Procedure

WARNING

POTENTIAL HAZARD

- **Charging produces explosives gasses.**

WHAT CAN HAPPEN

- **Explosive gasses could cause personal injury or property damage.**

HOW TO AVOID THE HAZARD

- **Charge battery in a well-ventilated area away from sparks, flames and smoking.**

1. Insert charger plug into receptacle located on the power case (Fig. 7).
2. Hang trimmer upright from a solid hook (Fig. 8) or lay trimmer on its side on a flat, solid surface away from combustible liquids, gasses or materials. Position trimmer on side as shown in Figure 9.
3. Plug charger into 120 volt wall outlet. Be sure outlet is turned on.

Note: The charger may become warm to the touch. This is normal and does not indicate a problem.

4. After battery has been properly charged, remove charger from wall outlet then remove charge plug from trimmer receptacle.

Cutting Line

Note: The cutting line for your trimmer is a special monofilament line. Your trimmer comes complete with a supply of this line already wound onto the spool.

1. To avoid line tangle during shipment, the tip of the monofilament line has been taped to the head assembly (Fig. 10). **The tape must be removed before operation.**
2. After each use, either retaping or looping the line through the eyelet will prevent unraveling of line on spool (Fig. 11).

Operation

WARNING

POTENTIAL HAZARD

- **Objects can be thrown by the trimmer while it is in operation.**

WHAT CAN HAPPEN

- **Thrown objects could cause injury to the operator or bystanders.**

HOW TO AVOID THE HAZARD

- **Always wear safety goggles or other suitable eye protection, long pants and shoes while operating trimmer.**
- **Keep people and pets away from trimming area.**

Starting/Stopping

1. Balance the trimmer in one hand using the U-shaped handle. Operate the trigger release and the switch with the other hand (Fig. 12).
2. To operate the trigger release and switch, press the trigger release down with the thumb and depress the switch on the inside of the handle. With the switch depressed, you may let go of the trigger release and the trimmer will continue to run. The switch must be depressed in order for the trimmer to run.
3. Trimmer will stop seconds after switch is released.

Trimming Tips

Your trimmer will cut grass and small weeds in difficult and hard to reach places. However, you will most likely experience some line breakage during your first few uses. As you learn the trimming techniques, you will be able to cut areas around trees, shrubs, foundation walls, fences, sidewalks, patios, etc., with minimal line wear or line breakage.

1. Inspect area to be trimmed for any wire, cord, or string-like matter which could become entangled in the rotating line. Also pick up any objects or debris that could be thrown by the trimmer.
2. Trim only when grass and weeds are dry.
3. Hold the power pack case in a position which slightly tips cutting head down at an angle to the grass to be trimmed as shown in Figure 14.
4. **DO NOT FORCE THE UNIT.** Allow the very *tip* of the nylon line to do the cutting (especially along walls) (Fig. 13). Cutting with more than the tip will reduce cutting efficiency and overload the motor.

The tip of the cutting line will wear during use and cause a reduction in the cutting swath. If the line is not advanced occasionally, it will wear down to the drum eyelet. When the trimmer is stopped, the line tends to **relax** and **may retract into the cutter head**. Should this occur, be sure to replace the cutting line in the proper position before restarting the trimmer (page 9, step 2D) or the line may tangle around the drum.

5. Grass in excess of eight inches tall or small weeds should be cut by working from the top to the bottom in small increments to avoid premature line wear.
6. Whenever possible, cut to your left. When cutting to the left, the unit's cutting efficiency is somewhat better since the line is contacting the grass as soon as it leaves the guard, and the clippings are moving away from the operator.
7. Slowly move unit in and out of area being cut, maintaining unit at desired cutting height. This can be either a forward-backward or side-to-side motion as indicated in Figures 14 & 15. Maintain top speed for best cutting results.
8. The life of your cutting line is dependent upon following the preceding trimming techniques, as well as what is being cut, and where the cutting is being done. For example, line wears faster when trimming against a foundation wall as opposed to trimming around a tree.

Some line breakage will occur from moving unit too fast, from entanglement with foreign matter, from normal line fatigue, and from attempting to

cut thick, stalky weeds in excess of the unit's capability. As cutting line wears, for best performance, lengthen as indicated in Lengthening Cutting Line procedure.

9. **NEVER drag the trimmer spool on the ground while trimming (Fig. 16). This causes unnecessary battery drain and spool wear.**
10. After each use, feed out some line to prevent line from retracting into cutting head.

Lengthening Cutting Line

1. To lengthen line, firmly tap spool on the ground while the motor continues to run (Fig. 17). The line will be fed from the spool and cut off to the proper length by the cutting knife attached to the shield.

Remember to keep the trimmer 'on' while lengthening the line. Just tap the trimmer on the ground; **do not hold it on the ground.** After the line feeds out, wait until you hear the line being cut to the proper length before continuing to trim.

Note: To help prevent line tangle, tap only once to lengthen line. If additional line is required, wait a few seconds before retapping trimmer head. Do not allow line to wear too short. Keep line length at full cutting diameter as much as possible.

2. Lengthen line only when line has been shortened by wear. Unnecessary lengthening will waste line.

Note: The spool may wear during normal use of the line advance feature and may require occasional replacement.

Replacement spools are available through your TORO retailer. See page 11 for accessories.

Replacing Cutting Line

Replacement line or prewound replacement spools can be purchased from your local Toro retailer. The cutting line used by Toro is specially formulated for use on your trimmer. Other line may not provide the same high quality performance.

CAUTION

POTENTIAL HAZARD

- Use of line other than proper monofilament cutting line could cause personal injury.

WHAT CAN HAPPEN

- Wire or other string-like substances could cut through clothes, skin, etc. and cause personal injury.

HOW TO AVOID THE HAZARD

- Do not use any type of wire or other string-like substance.
- Use only TORO .050" dia. nylon monofilament cutting line.

WARNING

POTENTIAL HAZARD

- When trimmer is in operation, the cutting head is rotating.

WHAT CAN HAPPEN

- Contact with rotating cutting head could cause personal injury.

HOW TO AVOID THE HAZARD

- Always be sure cutting head has completely stopped rotating before inverting trimmer.
- Never activate trimmer when it is in an inverted position.

CAUTION

POTENTIAL HAZARD

- Cutting knife on grass shield is sharp.

WHAT CAN HAPPEN

- Contact with cutting knife could cause personal injury.

HOW TO AVOID THE HAZARD

- Be careful when removing spool. Avoid contact with knife blade.

1. To remove empty spool, insert widest possible blade screwdriver snugly into one of two window slots on the spool hub. With screwdriver pressed firmly into window slot, twist screwdriver 1/4 turn. Spool will snap off (Fig. 18).
2. To rewind empty spool, follow the steps below:
 - A. Hook one end of line into slot on spool, **allowing no more than 1/8" to protrude. Push end of line all the way to the inner end of slot.** Wind line in direction of arrow on spool in level rows between spool flanges (Fig. 19).

Note: Trimmer will not function properly if line is wound in the wrong direction or if end of line protrudes more than 1/8" at inner end of slot.

B. Do not wind line beyond outer edges of spool; trimmer will not function properly.

C. Keep line tight on spool by securing in groove (Fig. 20).

Note: Before assembly, be sure to thoroughly clean out drum area and visually inspect for any damaged or worn parts.

D. The spool and core are keyed and **must** be properly aligned when putting spool back on. With line still retained in spool groove, thread end of line through eyelet, place spool onto keyed spool core, and push spool inward until you hear it click (Fig. 21 & 22). Pull line to free line from groove in spool. Unwind no more than three inches of line from spool.

CAUTION

POTENTIAL HAZARD

- An improperly installed spool could fly off trimmer.

WHAT CAN HAPPEN

- Contact with a thrown spool could cause injury to operator or bystanders.

HOW TO AVOID THE HAZARD

- Be sure spool is fully secured before operating the unit. Replace spool if it is damaged or does not securely snap on core.
- Keep bystanders and pets away from trimming area.

3. If line should tangle or break at eyelet, refeed the line through eyelet by pushing spool in as far as it will go and threading line back through eyelet. Or you may remove spool completely, refeed the line through the eyelet, and reassemble spool to trimmer.

Battery Disposal

Battery Removal

1. Lay unit on a flat table with screw heads in housing facing upwards.
2. Remove one (1) self-tapping screw from U-shaped handle. Remove two (2) screws and nuts and five (5) self-tapping screws from the power pack cover and lift off cover.
3. Lift the battery out of the power pack and disconnect the black and red wires from the battery terminals.

Disposing of Battery

DO NOT PLACE USED BATTERIES IN YOUR REGULAR TRASH!

THIS SEALED LEAD (ACID) BATTERY MUST BE COLLECTED, RECYCLED OR DISPOSED OF IN AN ENVIRONMENTALLY SOUND MANNER.

The incineration, landfilling or mixing of sealed lead (acid) batteries with the municipal solid waste stream is **PROHIBITED BY LAW** in some areas.

Return this battery to a federal or state approved sealed lead (acid) battery recycler. This may be where you purchased the battery.

Contact your local waste management officials for other information regarding the environmentally sound collection, recycling and disposal of this battery.

Maintenance

WARNING

POTENTIAL HAZARD

- **When trimmer is in operation, the cutting head is rotating.**

WHAT CAN HAPPEN

- **Contact with rotating cutting head could cause personal injury.**

HOW TO AVOID THE HAZARD

- **Always be sure cutting head has completely stopped rotating before attempting any maintenance.**

1. To keep the exterior clean, just wipe it off with a damp cloth. **Never hose it down.**
2. Wipe or scrape clean the drum and spool area any time there is an accumulation of dirt or cuttings.
3. Check and tighten all fasteners. If any part is damaged or lost, repair or replace it.
4. Make sure battery is fully charged and charger is unplugged from trimmer before storing.
5. Store trimmer in a cool, dry place. Do not store trimmer in direct sunlight or near a furnace. Storing trimmer in a warm area will decrease life of battery. If trimmer must be stored in a warm area, charge the battery for 24 hours every 2-3 months.
6. Any other servicing should be performed by an authorized Toro Service Dealer.

Accessories

REPLACEMENT PART NUMBERS		
PREWOUND SPOOL	EMPTY SPOOL	COIL OF CUTTING LINE
Model #88075	Part #34-9870	30' of .050" Model #88011

Toro Service Support

If your unit requires service or maintenance, your nearest TORO Master Service Dealer (U.S. only) is the best dealer to assist you. Refer to the "Yellow Pages" of your local telephone directory in the section titled "Lawn Mowers." TORO Master Service Dealers are listed under the TORO trademark. If you need help locating a TORO Master Service Dealer near you, call 1-800-421-9684 (U.S. only) for assistance.

The Toro Promise

A Full Two Year Residential Use Warranty For the United States, Canada and Mexico

The Toro Company warrants this TORO Product for two years against defects in material or workmanship. To receive a replacement or repair, at Toro's option, just return the complete unit, postage prepaid, to the seller. (U.S. customers ONLY may return their unit, with proof of purchase, to any TORO Master Service Dealer or the TORO Service Center, 5300 Shoreline Blvd., Mound, MN 55364.) This warranty covers product defects only. **It does not cover incidental or consequential damages. Some states do not allow the exclusion or limitation of incidental or consequential damages, so the above limitation may not apply to you.** This warranty gives you specific rights, and you may have other rights which vary from state to state. If all other remedies fail, you may contact us at The Toro Company, Customer Service Department, 8111 Lyndale Ave S, Bloomington, MN, 55420-1196. (Do not return defective product to this address.)

COUNTRIES OTHER THAN THE UNITED STATES, CANADA OR MEXICO

Customers who have purchased TORO products exported from the United States, Canada or Mexico should contact their TORO Distributor (Dealer) to obtain guarantee policies for your country, province or state. If for any reason you are dissatisfied with your Distributor's service or have difficulty obtaining guarantee information, contact the TORO importer.

Table des matières

	Page
Introduction	1
Sécurité	2
Décalcomanies de sécurité et instructions .	4
Assemblage	5
Avant le démarrage	5
Charge de la batterie	5
Fil De Coupe	6
Fonctionnement	7
Démarrage/Arrêt	7
Conseils de coupe	7
Avancement Du Fil De Coupe	8
Remplacement Du Fil De Coupe	8
Mise au rebut de la batterie	10
Retrait de la batterie	10
Mise au rebut de la batterie	10
Entretien	11
Accessoires	11
Service Après-vente Toro	11
La promesse Toro	12

Introduction

Merci pour votre achat d'un produit Toro.

À Toro, notre désir à tous est que vous soyez entièrement satisfait de votre nouveau produit. N'hésitez donc pas à contacter votre concessionnaire agréé local qui tient à votre disposition un service d'entretien et de réparations, des pièces détachées et toute information qui pourrait vous être utile.

Chaque fois que vous contactez votre concessionnaire agréé ou l'usine, tenez à sa disposition les numéros de modèle et de série du produit. Ces numéros aideront le concessionnaire ou le représentant du service après-vente à vous fournir des informations précises pour votre produit particulier. La décalcomanie comportant les numéros de modèle et de série se trouvent à un emplacement particulier du produit (Fig. 1).

Pour votre commodité, inscrivez les numéros de modèle et de série du produit dans l'espace ci-dessous.

No. de modèle : _____
No. de série : _____

Lisez attentivement ce manuel pour vous familiariser avec l'utilisation et l'entretien correct de votre produit. La lecture de ce manuel vous aidera, ainsi que les autres utilisateurs, à éviter des accidents corporels et des dommages au produit. Bien que Toro conçoive, fabrique et commercialise des produits sûrs, à la pointe de la technologie, vous avez la responsabilité de l'utiliser correctement et en toute sécurité. Vous êtes également responsables d'instruire les personnes auxquelles vous permettez d'utiliser le produit, sur l'usage en toute sécurité.

Les mises en garde de ce manuel identifient les dangers potentiels et comprennent des messages de sécurité spécifiques destinés à vous éviter et à éviter à d'autres des blessures ou même la mort. Les mises en garde sont intitulées DANGER, AVERTISSEMENT et ATTENTION, suivant le niveau de danger. Toutefois, quel que soit ce niveau, soyez extrêmement prudent.

DANGER signale un risque extrême de blessures ou de mort si les précautions recommandées ne sont pas respectées.

AVERTISSEMENT signale un risque de blessures ou de mort si les précautions recommandées ne sont pas respectées.

ATTENTION signale un risque de blessures légères ou modérées si les précautions recommandées ne sont pas respectées.

Deux autres termes sont également utilisés pour signaler des messages d'informations essentielles : "Important", pour attirer l'attention sur des informations mécaniques spécifiques, et "Remarque", pour des informations d'ordre général méritant une attention particulière.

Sécurité

INSTRUCTIONS DE SÉCURITÉ IMPORTANTES

Pour assurer une sécurité maximale et les meilleures performance et connaissance possibles de l'appareil, il est essentiel que vous ou tout autre utilisateur de l'aspirateur/soufflante, lisiez et compreniez le contenu de ce manuel avant d'utiliser l'appareil. Prêter une attention particulière aux textes marqués du symbole de sécurité  indiquant les mises en garde telles que ATTENTION, AVERTISSEMENT ou DANGER. Les textes intitulés "instructions pour la sécurité personnelle" concernent la sécurité et devront donc également être lus attentivement. TOUT MANQUEMENT À SE CONFORMER À CES INSTRUCTIONS PEUT ENTRAÎNER DES DOMMAGES CORPORELS, UN RISQUE D'INCENDIE OU D'ÉLECTROCUTION.

AVERTISSEMENT : pour réduire les risques d'incendie, de choc électrique ou de blessure, respecter les consignes de sécurité ci-dessous.

LIRE TOUTES LES INSTRUCTIONS AVANT D'UTILISER CET APPAREIL

CONSERVER CES INSTRUCTIONS POUR RÉFÉRENCE ULTÉRIEURE!

1. Lire et comprendre le contenu de ce manuel avant d'utiliser le taille-bordures. Veiller à être familiarisé avec son fonctionnement et à savoir comment l'arrêter immédiatement.
2. Tenir tout le monde, en particulier les enfants et les animaux domestiques à l'écart de la zone de travail. Ne jamais laisser les enfants utiliser l'appareil. Ce n'est pas un jouet. Ne jamais permettre aux adultes d'utiliser l'appareil sans qu'ils aient lu le Manuel de l'utilisateur.

3. Toujours porter des lunettes de sécurité ou une autre protection oculaire appropriée avant de travailler avec le taille-bordures. Toujours porter un masque anti-poussière s'il y a beaucoup de poussière.
4. Ne jamais utiliser l'appareil dans un environnement mouillé ou humide. **NE PAS UTILISER SOUS LA PLUIE.**
5. Ne pas charger l'appareil sous la pluie ou dans un endroit humide.
6. Inspecter soigneusement l'endroit où le taille-bordures doit être utilisé. Ramasser tous débris et objets susceptibles de se prendre dans le taille-bordures ou d'être projetés lors de l'utilisation. Tenir tout le monde à l'écart de la zone de travail, en particulier les jeunes enfants et les animaux domestiques.
7. Porter des vêtements appropriés. Ne pas porter de vêtements amples ou de bijoux risquant de s'accrocher dans les pièces en mouvement. Porter toujours des chaussures robustes et des pantalons longs.
8. Utiliser l'appareil approprié. Ne jamais utiliser un appareil pour effectuer un travail pour lequel il n'est pas conçu tels que la tonte de pelouses ou de mauvaises herbes. Attacher les cheveux longs et les couvrir d'une protection.
9. Ne pas renverser le taille-bordures lorsqu'il est en fonctionnement. Ne pas appuyer sur la sécurité ni sur la gâchette lorsque le taille-bordures est renversé.
10. Éviter le démarrage accidentel. Ne pas transporter le taille-bordures avec le doigt sur la gâchette.
11. Ne pas faire forcer le taille-bordures. Il fonctionne mieux et de façon plus sûre s'il est utilisé à la vitesse pour laquelle il a été conçu.
12. Utiliser uniquement de jour ou sous un bon éclairage artificiel. Toujours se tenir bien en équilibre. Tenir fermement la poignée et marcher, ne jamais courir.
13. Arrêter le moteur lorsque le taille-bordures est laissé sans surveillance, lors du nettoyage du boîtier et des réparations ou inspections.

-
14. Rester vigilant – Faire attention à ce qu'on fait. User de bon sens. Ne pas utiliser l'appareil lorsqu'on est fatigué.
 15. Lorsque le taille-bordures n'est pas utilisé, le ranger dans un endroit sec, en hauteur ou sous clé, hors de la portée des enfants.
 16. Veiller à ce que tous les dispositifs de fixation soient bien serrés afin de s'assurer que l'appareil est en bon état de fonctionnement.
 17. Ne jamais utiliser le taille-bordures si les gardes installées en usine et les autres dispositifs de sécurité ne sont pas en place.
 18. Ne jamais placer les pieds ou les mains près des pièces en rotation.
 19. Si l'appareil commence à vibrer de façon anormale, arrêter immédiatement le moteur et chercher la cause du problème. Les vibrations sont généralement signe de problème.
 20. Ne pas utiliser un appareil qui est tombé ou a été endommagé. Le retourner au concessionnaire réparateur Toro agréé le plus proche.
 21. Ne pas tenter d'atteindre des endroits trop éloignés –Toujours se tenir bien en équilibre lors de l'usage du taille-bordures.
 22. Déposer ou débrancher la batterie avant tout entretien, nettoyage ou démontage d'éléments de l'appareil de jardinage.
 23. Entretenir soigneusement l'appareil. Pour une performance optimale et pour réduire les risques d'accident, maintenir la tête de coupe et le carter moteur en bon état de propreté. Se conformer aux instructions d'entretien de la page 10.
 24. Contrôler les pièces endommagées – Avant d'utiliser à nouveau l'appareil, inspecter soigneusement les protections ou autres pièces endommagées pour s'assurer qu'elles sont en état de fonctionner correctement et de remplir le rôle pour lequel elles sont destinées. Contrôler le bon alignement des pièces mobiles, l'absence de grippage, la présence éventuelle de pièces cassées, l'état des fixations, et tout autre aspect susceptible d'affecter le fonctionnement. Les pièces de garde et autres ayant été endommagées doivent être correctement réparées ou remplacées par un réparateur agréé, sauf indication contraire dans le mode d'emploi.
 25. Les poignées doivent être propres et sèches, sans trace d'huile ni de graisse.
 26. **ATTENTION**–La lame de coupe du pare-herbe est tranchante. Il convient de procéder avec précaution lors des opérations de nettoyage et de l'utilisation.
 27. **AVERTISSEMENT**–pour réduire les risques de chocs électriques ou d'incendie, remplacer immédiatement le chargeur si le boîtier ou le cordon est endommagé.
 28. Lors des réparations, utiliser exclusivement des pièces de rechange identiques. Utiliser exclusivement un chargeur Toro (73–5410) et une batterie Toro (33–6650).

**CONSERVER CES
INSTRUCTIONS POUR
RÉFÉRENCE ULTÉRIEURE!**

Décalcomanies de sécurité et instructions



Les décalcomanies de sécurité et instructions sont facilement visibles par l'opérateur et placées près des pièces potentiellement dangereuses. Remplacer toute décalcomanie endommagée ou manquante.

SYMBOLE DE RECYCLAGE DE LA BATTERIE



INSTRUCTIONS DE MISE AU REBUT DE LA BATTERIE AU PLOMB SCÉLÉE

Conformément aux réglementations fédérales et d'état, nous devons informer le consommateur que la BATTERIE utilisée dans ce produit :

- CONTIENT DES MATÉRIAUX TOXIQUES – ÉLECTRODES AU PLOMB.
- CONTIENT DES LIQUIDES CORROSIFS – ACIDE SULFURIQUE.

La BATTERIE de ce taille-bordures est scellée. Dans des conditions normales d'utilisation, elle ne risque pas de fuir ou de se déverser. Par conséquent :

1. NE PAS PERFORER, DÉMONTER, MUTILER OU INCINÉRER LA BATTERIE.
2. NE PAS UTILISER CETTE BATTERIE SUR UN AUTRE PRODUIT OU D'AUTRES PRODUITS QUE CELUI SUR LEQUEL ELLE EST INSTALLÉE, CE QUI RISQUERAIT DE CAUSER DES DOMMAGES GRAVES AU PRODUIT ET/OU DES DOMMAGES CORPORELS. TOUT USAGE INCORRECT OU ABUSIF DE CETTE BATTERIE ENTRAÎNERAIT L'ANNULATION DE LA GARANTIE.
3. UTILISER EXCLUSIVEMENT LE CHARGEUR FOURNI AVEC CE PRODUIT. L'USAGE DE TOUT AUTRE CHARGEUR RISQUERAIT DE CAUSER DES DOMMAGES GRAVES AU PRODUIT ET/OU DES DOMMAGES CORPORELS. TOUT USAGE D'UN CHARGEUR AUTRE QUE CELUI FOURNI AVEC LA BATTERIE ENTRAÎNERAIT L'ANNULATION DE LA GARANTIE.

Lorsque la BATTERIE n'est plus utilisable, elle doit être RECYCLÉE conformément aux instructions de la page 10.

CAUTION: Eye protection should be worn by the operator of this unit. See Operator's Manual for specific safety, charging & operating instructions. **WARNING:** Keep hands, feet & face clear of rotating filament line. Thrown objects could cause injury to the operator or bystanders. Use only .053" nylon monofilament cutting line.

MISE EN GARDE: l'utilisateur de cet appareil doit porter des lunettes de protection. Lire le manuel de l'utilisateur pour connaître les instructions spécifiques au sujet de la sécurité, de la charge et du fonctionnement. **AVERTISSEMENT:** Tenir les mains, pieds et visage éloignés du fil rotatif. Les objets projetés peuvent causer des blessures à l'utilisateur ou à d'autres personnes à proximité. Utiliser uniquement un fil de coupe mono-filament en nylon de 1,3 mm. The Toro Co. Bloomington, MN 55420.
Model/Modelo/Modelo: 51556 6 V D.C./6 V C.C./Serial #/N de série:

LISTED 957U/LISTADO 957U
© HOMOLOGUE 957U

SEALED LEAD ACID BATTERY. MUST BE RECYCLED OR DISPOSED OF PROPERLY. Battery Manufactured by Technomic. LA BATERIA DE ACIDO DE PLOMO CON SELLO HERMETICO DEBE SER RECYCLADA O DESECHADA DEBIDAMENTE. Batería fabricada por Technomic. BATERIE AU PLOMB ET ACIDE SCÉLÉE À RECYCLER OU JETER SUR UN FIL LES RÉGLEMENTATIONS LOCALES. Batterie fabriquée par Technomic.

Mfd. under U.S. Patents: 4,274,201; 4,324,515; 4,707,915; D061,701 & D069,364. Other patents pending. Fabricado bajo las patentes estado unidenses 4,274,201; 4,324,515; 4,707,915; D61,701 & D69,364. Otras patentes pendientes. Fab. sous les brevets U.S. n° 4,274,201; 4,324,515; 4,707,915; D61,701 & D69,364. Autres brevets en instance.

UL

SE

SUR LE BOÎTIER DU TAILLE-BORDURES (Réf. 100-9736)

6 VOLT RECHARGEABLE BATTERY 9.5 AH

SAFETY INSTRUCTIONS
DANGER: ALL BATTERIES CONTAIN CORROSIVE ACIDS AND PRODUCE EXPLOSIVE GASES DURING RECHARGING. GAS EXPLOSION CAN CAUSE BLINDNESS OR INJURY. SHIELD EYES. BATTERY ACID CAN CAUSE BLINDNESS OR SEVERE BURNS. FIRST AID: INTERNAL - TAKE MILK, EGG WHITES, WATER, DO NOT INDUCE VOMITING. EXTERNAL - FLUSH IMMEDIATELY FOR 15 MINUTES IF ACID GETS IN EYES OR ON SKIN. CALL PHYSICIAN IMMEDIATELY.

- DO NOT MAKE DIRECT CONTACT BETWEEN BATTERY TERMINALS AS THIS CAN CAUSE AN EXPLOSION OR FIRE.
- BATTERIES SHOULD NOT BE STORED DISCHARGED.
- ONLY ADULTS SHOULD RECHARGE BATTERIES.
- KEEP CHARGER AWAY FROM CHILDREN.
- USE ONLY THE CHARGER PROVIDED BY TORO.
- DO NOT RECHARGE BATTERIES UPSIDE DOWN.
- CHARGING PRODUCES EXPLOSIVE GASES. CHARGE BATTERY IN A WELL VENTILATED AREA AWAY FROM SPARKS, FLAMES AND SMOKING.
- DISCONNECT CHARGER FROM BATTERY AFTER 48 HOURS.

SEALED LEAD BATTERY MUST BE DISPOSED OF PROPERLY. MUST BE COLLECTED, RECYCLED OR DISPOSED OF IN AN ENVIRONMENTALLY SOUND MANNER. UNLAWFUL TO INCINERATE. DISCARD IN MUNICIPAL SOLID WASTE OR LANDFILL MADE IN MEXICO. MANUFACTURED FOR THE TORO COMPANY BY POWERSONIC CORPORATION, SAN DIEGO, CA 92173.

LA BATERIA DE PLOMO CON SELLO HERMETICO DEBE SER DESECHADO DEBIDAMENTE. DEBE SER RECOGIDA, RECYCLADA O ELIMINADA DE UNA MANERA QUE NO SEA TOXICA PARA EL MEDIO AMBIENTE. ES ILLEGAL INCINERARLA O DESECHARLA CON LOS DESECHOS SOLIDOS MUNICIPALES O EN UN RELLENO MUNICIPAL. HECHO EN MEXICO. FABRICADO PARA LA COMPANIA TORO POR POWERSONIC CORPORATION, SAN DIEGO, CA 92173.

SE DÉBARRASSER DES BATTERIES AU PLOMB SCÉLÉES EN SUIVANT LES RÉGLEMENTATIONS LOCALES. LES BATTERIES DOIVENT ÊTRE RECHARGÉES, RECYCLÉES OU JETÉES DE MANIÈRE À NE PAS POLLUER L'ENVIRONNEMENT. IL EST ILLEGAL D'INCINÉRER OU DE JETER UNE BATTERIE DANS UNE DÉCHARGE MUNICIPALE. FABRIQUE AU MEXIQUE. FABRIQUE POUR LE TORO COMPANY PAR POWERSONIC, CORP. N À SAN DIEGO, CA 92173. 93-4478

SUR LA BATTERIE (Réf. 93-4478)

BATERIA RECARGABLE DE 6 VOLTIOS Y 9.5 AH / 6 VOLTS BATTERY RECHARGEABLE 9.5 AH

INSTRUCCIONES DE SEGURIDAD
PELIGRO: TODAS LAS BATERIAS CONTIENEN ACIDOS CORROSIVOS Y PRODUCEN GASES EXPLOSIVOS DURANTE LA RECARGA. LA EXPLOSION DE GAS PUEDE CAUSAR CEGUERA O LESIONES. PROTEJASE LOS OJOS. EL ACIDO DE LA BATERIA PUEDE CAUSAR CEGUERA O QUEMADURAS GRAVES. PRIMEROS AUXILIOS: INTERNOS - TOME LECHE, CLARAS DE HUEVO, AGUA, NO PROVOQUE EL VOMITO. EXTERNOS - ENJUAGUESE INMEDIATA Y ABUNDANTEMENTE CON AGUA DURANTE 15 MINUTOS SI EL ACIDO ENTRA EN CONTACTO CON LOS OJOS O CON LA PIEL. LLAME AL MEDICO INMEDIAMENTE.

- NO HAGA CONTACTO DIRECTO ENTRE LOS BORNES DE LA BATERIA YA QUE ESTO PODRIA CAUSAR UNA EXPLOSION O UN INCENDIO.
- LAS BATERIAS NO DEBEN ALMACENARSE ESTANDO DESCARGADAS.
- SOLAMENTE LOS ADULTOS DEBEN DE RECARGAR LAS BATERIAS.
- MANTENGA EL CARGADOR ALEJADO DE LOS NIÑOS.
- UTILICE SOLAMENTE EL CARGADOR SUMINISTRADO POR TORO.
- NO RECARGUE LAS BATERIAS BOCA ABAJO. CARGUE LA BATERIA EN UN AREA BIEN VENTILADA ALEJADA DE CHISPAS, LLAMAS Y HUMO.
- DESCONECTE EL CARGADOR DE LA BATERIA AL CABO DE 48 HORAS.

INSTRUCCIONES DE SECURITE
DANGER: TOUTES LES BATTERIES CONTIENNENT DES ACIDES CORROSIFS ET PRODUISENT DES GAZ EXPLOSIFS PENDANT LA RECHARGE. UNE EXPLOSION CAUSEE PAR UN GAZ PEUT PROVOQUER LA CECITE OU DES BLESSURES. ASSURER LA PROTECTION DES YEUX. L'ACIDE D'UNE BATTERIE PEUT PROVOQUER LA CECITE OU DES BRULURES GRAVES. PREMIERS SECOURS: SOINS INTERNES - INGESTION DE LAIT, DE BLANC D'OEUF ET D'EAU. NE PAS PROVOQUER LE VOMISSEMENT. SOINS EXTERNES - SI L'ACIDE ENTRE EN CONTACT AVEC LES YEUX OU LA PEAU, RINCEZ IMMEDIATEMENT A L'EAU PENDANT 15 MINUTES.

APPELER UN MEDECIN IMMEDIATEMENT.

- NE PAS METTRE LES BORNES DE LA BATTERIE EN CONTACT DIRECT SOUS RISQUE D'EXPLOSION OU D'INCENDIE.
- LES BATTERIES NE DOIVENT PAS ETRE ENTREPOSEES DECHARGEES.
- LA RECHARGE DE BATTERIE NE DOIT ETRE EFFECTUEE QUE PAR DES ADULTES.
- CONSERVER LE CHARGEUR HORS DE PORTEE DES ENFANTS.
- N'UTILISER QUE LE CHARGEUR FOURNI PAR TORO.
- NE PAS RECHARGER UNE BATTERIE TENUE A L'ENVERS.
- LA CHARGE PRODUIT DES GAZ EXPLOSIFS. CHARGER LA BATTERIE DANS UN ENDROIT BIEN AERE ET LOIN DE TOUTE ETINCELLE, FLAMME ET CIGARETTE.
- DECONNECTER LE CHARGEUR DE LA BATTERIE AU BOUT DE 48 HEURES. 93-4479

SUR LA BATTERIE (Réf. 94-4479)

Assemblage

Une fois assemblé, le taille-bordures doit se présenter comme illustré dans la Figure 1.

1. Si le connecteur de batterie s'est rétracté à l'intérieur du boîtier du taille-bordures, le sortir en tirant sur le fil de l'étiquette (Fig. 2).
2. Saisir fermement le tube du manche d'une main et le connecteur de batterie sortant du boîtier de l'appareil de l'autre (Fig. 3).
3. Brancher le connecteur du tube sur celui du boîtier de la batterie (Fig. 4). **VEILLER À CE QUE LES CONNECTEURS SOIENT BIEN BRANCHÉS L'UN DANS L'AUTRE AVANT D'INSÉRER LE TUBE DANS LE BOÎTIER.**
4. Une fois les connecteurs correctement branchés, retirer l'étiquette du connecteur du boîtier (Fig. 2).
5. Saisir le tube fermement et le glisser dans le boîtier de la batterie. S'assurer que la plaque de garde du fil de coupe soit dans la bonne position de fonctionnement. Aligner les trous de vis du boîtier sur les rainures du tube (Fig. 5).
6. Fixer le boîtier au tube à l'aide des (2) vis et boulons hexagonaux fournis (Fig. 6).

Remarque: il sera plus facile d'installer la vis arrière si l'on utilise un objet souple, tel qu'une gomme à crayon pour maintenir l'écrou en place.

7. Retirer la bande adhésive de la lame de coupe sur le pare-herbe.

PRUDENCE

DANGER POTENTIEL

- La lame de coupe sur le pare-herbe est tranchante.

QUELS SONT LES RISQUES?

- Le contact avec cette lame peut entraîner des dommages corporels.

COMMENT SE PROTÉGER?

- Être attentif lors de la manipulation du pare-herbe. Éviter tout contact avec la lame de coupe.

Avant le démarrage

PRUDENCE

DANGER POTENTIEL

- Ne jamais utiliser un boîtier de chargeur ou un cordon endommagé.

QUELS SONT LES RISQUES?

- Un boîtier de chargeur ou un cordon endommagé peut causer un choc électrique ou un incendie.

COMMENT SE PROTÉGER?

- Inspecter soigneusement le chargeur avant de l'utiliser. Si le cordon ou le boîtier est endommagé, ne pas utiliser le chargeur et le remplacer immédiatement.

Charge de la batterie

Le taille-bordures est vendu avec une batterie partiellement chargée. Charger la batterie immédiatement après avoir déballé l'appareil et lu les instructions d'utilisation. LA BATTERIE DOIT ÊTRE MISE EN CHARGE PENDANT 24 HEURES AVANT LA PREMIÈRE UTILISATION.

Remarque: la batterie peut ne pas atteindre son rendement maximum avant le cinquième cycle de charge/décharge.

Conseils pour maximiser la durée de vie et la performance de la batterie

1. Ne pas remettre le taille-bordures avec la batterie déchargée.
2. La recharge de la batterie prend 24 heures.
3. Votre taille-bordures Toro est doté d'une protection de surcharge. Il est recommandé de garder l'appareil en charge pendant toute la saison de tonte.
4. Remiser le taille-bordures complètement chargé dans un endroit frais et sec. Ne pas remiser le taille-bordures dans un endroit exposé à la lumière directe du soleil ou près d'un fourneau.
5. En hiver ou lors des périodes de remisage de plus d'un mois, débrancher le chargeur de la prise murale et du taille-bordures, une fois que celui-ci est complètement chargé. Ne pas remiser le taille-bordures avec le chargeur branché. Le remisage de l'appareil dans un endroit chaud réduirait la durée de vie de la batterie. Si le taille-bordures doit être remisé dans un endroit chaud sans être utilisé, recharger la batterie tous les 2 ou 3 mois.
6. **IMPORTANT** – utiliser exclusivement le chargeur Toro Réf. 73-5410 fourni avec l'appareil. L'usage d'un autre chargeur peut endommager la batterie.

Procédure de charge de la batterie

ATTENTION

DANGER POTENTIEL

- **La charge produit des gaz explosifs.**

QUELS SONT LES RISQUES?

- **Les gaz explosifs peuvent causer des dommages corporels ou matériels.**

COMMENT SE PROTÉGER?

- **Charger la batterie dans un endroit bien ventilé, à l'écart des sources d'étincelles, de flammes ou des endroits où l'on fume.**

1. Insérer la fiche du chargeur dans la prise au bas du boîtier de l'appareil (Fig. 7).
2. Suspendre le taille-bordures à la verticale sur un crochet solide (Fig. 8) ou le coucher sur le côté, sur une surface plane et dure, à l'écart de liquides combustibles, de gaz ou de matériaux inflammables. Poser le taille-bordures sur le côté, comme illustré à la figure 9.
3. Brancher le chargeur dans une prise secteur 120 volts. S'assurer que la prise est sous tension.
Remarque: le chargeur peut devenir chaud au toucher. Ceci est normal et n'indique pas un problème.
4. Une fois la batterie correctement chargée, débrancher le chargeur de la prise murale, puis débrancher le cordon du boîtier de l'appareil.

Fil De Coupe

- Remarque:** le fil de coupe du taille-bordures est un fil spécial monofilament. Le taille-bordures est vendu avec une provision de fil déjà enroulé sur la bobine.

1. Pour éviter que le fil de coupe ne s’emmêle durant le transport, son extrémité est fixée à la tête de coupe par une bande adhésive (Fig. 10).
Enlever la bande adhésive avant de démarrer l’appareil.
2. Après chaque usage, recoller le fil de coupe ou faire une boucle dans l’oeillet afin de l’empêcher de se dérouler de la bobine (Fig. 11).

Fonctionnement

ATTENTION

DANGER POTENTIEL

- Des objets peuvent être projetés par le taille-bordures pendant son utilisation.

QUELS SONT LES RISQUES?

- Les objets projetés peuvent entraîner des dommages corporels à l’opérateur ou aux personnes se tenant à proximité.

COMMENT SE PROTÉGER?

- Porter toujours des lunettes de sécurité ou un autre dispositif de protection oculaire approprié, des pantalons longs et des chaussures lors de l’utilisation du taille-bordures.
- Tenir les personnes et les animaux domestiques à l’écart de la zone de travail.

Démarrage/Arrêt

1. Tenir le taille-bordures d’une main, par la poignée en U. Actionner la sécurité et la gâchette de l’autre (Fig. 12).
2. Pour actionner la gâchette et la sécurité, enfoncer la sécurité avec le pouce et appuyer sur la gâchette à l’intérieur de la poignée. Lorsque la gâchette est enfoncée, la sécurité peut être relâchée et le taille-bordures continuera de fonctionner. La sécurité doit être enfoncée pour que l’appareil fonctionne.

3. Le taille-bordures s’arrêtera quelques secondes après que la gâchette est relâchée.

Conseils de coupe

Le taille-bordures coupera l’herbe et les mauvaises herbes dans des endroits difficiles d’accès. Pendant les premières utilisations il se peut que le fil se casse. Au fur et à mesure que votre technique s’améliore, la taille se fera facilement autour des arbres, buissons, fondations des murs, grillages, trottoirs, patios etc.. avec un minimum d’usure et de cassure du fil.

1. Inspecter la surface à tailler pour y enlever toute sorte de câblage, fil ou élément de ce genre qui pourraient s’enrouler dans le fil en rotation. Ramasser également tous les objets ou débris qui pourraient être projeté par le taille-bordures.
2. Ne tailler que lorsque l’herbe ou les mauvaises herbes sont sèches.
3. Tenir le boîtier du taille-bordures de manière à ce que la tête de coupe soit légèrement à un angle avec l’herbe, comme illustré à la figure 14.
4. **NE PAS FAIRE FORCER L’APPAREIL.** Permettre à la *pointe* de l’extrémité du fil de couper (particulièrement le long des murs) (Fig. 13). Tailler avec plus que la pointe réduit l’efficacité de l’opération et surcharge le moteur.

L’extrémité du fil de coupe va s’user pendant l’utilisation et provoquer une réduction de la largeur de coupe. Si la ligne n’est pas avancée de temps à autre, elle s’usera jusqu’à l’oeillet du tambour. Lors de l’arrêt du taille-bordures, le fil aura tendance à se **relâcher** et peut se **rétracter dans la tête de coupe**. Dans ce cas, veiller à remettre la ligne de coupe en position correcte avant de redémarrer le taille-bordures (page 9, étape 2D) pour éviter que le fil de coupe ne s’emmêle sur le tambour.

5. L’herbe qui dépasse 20 cm (8 po.) ou les mauvaises herbes de petite taille doivent être taillées en travaillant de haut en bas en petits incréments pour éviter d’user prématurément le fil.

6. Dans la mesure du possible, couper vers la gauche car le taille-bordures est plus efficace, le fil de coupe attaquant l'herbe dès qu'il sort de la garde. De plus, les déchets sont ainsi éjectés à l'écart de l'opérateur.
7. Déplacer l'appareil de long en large sur la surface à tailler, en maintenant l'appareil à la hauteur désirée. Vous pouvez déplacer l'appareil d'avant en arrière ou latéralement comme indiqué (Fig. 14 et 15). Maintenir la vitesse maximum pour le meilleur résultat possible.
8. La vie utile de votre fil dépend de la façon dont les techniques de taille précédentes ont été suivies, ainsi que de l'objet et de l'endroit de la taille. Par exemple, le fil s'use beaucoup plus rapidement lorsque la taille est effectuée autour des fondations d'un mur et s'usera par contre moins lors de la taille autour d'un arbre.

Certaines cassures de fil risquent de se produire lors de déplacements rapides de l'appareil, lors de l'enchevêtrement d'objets étrangers, lors d'une fatigue normale du fil ou lors d'une tentative de la taille de mauvaises herbes épaisses, qui dépassent les capacités de l'appareil. Pour une meilleure opération et au fur et à mesure que le fil s'use, l'avancer tel qu'indiqué dans la procédure – Avancer le fil de coupe.

9. **Ne jamais traîner la bobine du taille-bordures sur le sol pendant la taille (Fig. 16). Ceci consomme l'énergie de la batterie et use la ligne de coupe inutilement.**
10. Après chaque utilisation, tirer sur le fil pour éviter qu'il ne se rétracte dans la tête de coupe.

Avancement Du Fil De Coupe

1. Pour avancer le fil, taper la bobine d'un coup sec sur le sol tandis que le moteur continue de tourner. Le fil sera avancé par la bobine et coupé à une taille appropriée par la lame de coupe attachée au pare-herbe. (Fig. 17).

Penser à garder le taille-bordures en marche lorsque le fil doit être avancé. Taper simplement le taille-bordures d'un coup sec sur le sol; **ne pas le laisser sur le sol**. Après que le fil ait été avancé, attendre avant de continuer de tailler que le bruit de la coupure du fil à la bonne longueur se fasse entendre.

Remarque: pour éviter que le fil ne s'emmêle, ne taper qu'une seule fois pour que le fil avance. Si du fil supplémentaire est requis, attendre quelques secondes avant de retaper la tête du taille-bordures. Empêcher le fil de trop s'user. Dans la mesure du possible, garder la longueur du fil égale à celle du plein diamètre de coupe.

2. N'avancer le fil que lorsque celui-ci a été raccourci par l'usure. Les avancement inutiles sont une perte de fil.

Remarque: la bobine peut s'user pendant une utilisation normale de l'avancement de fil et peut demander de temps à autre à être remplacée. Des bobines de rechange sont disponibles chez votre revendeur TORO. Voir à la page 11 pour les accessoires.

Remplacement Du Fil De Coupe

Des lignes ou de bobines de rechange sont en vente chez les revendeurs Toro. Le fil de coupe utilisé par Toro est conçu particulièrement pour l'usage sur taille-bordures. D'autres fils peuvent ne pas permettre une opération de grande qualité.

PRUDENCE

DANGER POTENTIEL

- L'usage d'un fil de coupe autre que le fil monofilament approprié peut être dangereux.

QUELS SONT LES RISQUES?

- Un fil métallique ou de tout autre type peut couper les vêtements, la peau etc. et occasionner des blessures.

COMMENT SE PROTÉGER?

- N'utiliser aucun autre type de fil de fer ou autre substance de type ficelle.
- Utiliser exclusivement un fil de coupe monofilament nylon TORO de 0,05 po. (1,3 mm) de diamètre.

ATTENTION

DANGER POTENTIEL

- Lorsque le taille-bordures est en cours d'utilisation, la tête de coupe est en rotation.

QUELS SONT LES RISQUES?

- Le contact avec la tête de coupe peut entraîner des dommages corporels.

COMMENT SE PROTÉGER?

- S'assurer que la tête de coupe est à l'arrêt total avant de renverser le taille-bordures.
- Ne jamais mettre le taille-bordures en marche quand il est renversé.

PRUDENCE

DANGER POTENTIEL

- La lame de coupe sur le pare-herbe est tranchante.

QUELS SONT LES RISQUES?

- Le contact avec cette lame peut entraîner des dommages corporels.

COMMENT SE PROTÉGER?

- Être attentif lors de la manipulation du pare-herbe. Éviter tout contact avec la lame de coupe.

1. Pour retirer la bobine vide, insérer un tournevis à lame large dans l'une des ouvertures du moyeu de la bobine. Enfoncer fermement le tournevis dans l'ouverture, donner 1/4 de tour et la bobine sera dégagée (Fig. 18).
2. Pour remplir une bobine vide, suivre les étapes ci-dessous :
 - A. Attacher une extrémité du fil dans la fente de la bobine, **ne permettant pas plus de 3 mm (1/8 de pouce) de dépasser**. Pousser complètement l'extrémité du fil à l'intérieur de la fente. Enrouler le fil dans la direction de la flèche sur la bobine en couches égales entre les rebords de la bobine (Fig. 19).

Remarque: le taille-bordures ne fonctionnera pas correctement si le fil est embobiné dans le mauvais sens ou si l'extrémité du fil dépasse de plus 3 mm à l'intérieur de la fente.

- B. Ne pas remplir au-delà des rebords de la bobine; le taille-bordures ne fonctionnera pas correctement.
- C. Bloquer la ligne de coupe dans la fente pour la maintenir bien serrée sur la bobine (Fig. 20).

Remarque: avant l'assemblage, nettoyer soigneusement la zone du tambour et s'assurer qu'il n'y a pas de pièces usées ou endommagées.

- D. La bobine et le moyeu sont clavetés et **doivent** être alignés correctement lors du remplacement de la bobine. Le fil de coupe toujours bloqué dans la fente de la bobine, le passer dans l'oeillet du moyeu et pousser la bobine vers l'intérieur jusqu'à ce qu'un déclic se produise (Fig. 21 et 22). Dégager le fil de la fente et dérouler un maximum de 7,5 cm de la bobine.

PRUDENCE

DANGER POTENTIEL

- Une bobine mal installée peut être éjectée du taille-bordures.

QUELS SONT LES RISQUES?

- La bobine projetée peut blesser l'opérateur ou les personnes se tenant à proximité.

COMMENT SE PROTÉGER?

- S'assurer que la bobine est bien assujettie avant de mettre l'appareil en marche. Si la bobine est endommagée ou ne se verrouille pas correctement sur le moyeu, la remplacer.
- Tenir les personnes et les animaux domestiques à l'écart de la zone de travail.

3. Si le fil de coupe s'emmêle ou se casse au niveau de l'oeillet pousser la bobine le plus loin possible et réinsérer le fil dans l'oeillet ou retirer complètement la bobine, passer le fil dans l'oeillet et remonter la bobine sur le moyeu.

Mise au rebut de la batterie

Retrait de la batterie

1. Poser l'appareil à plat sur une table, les têtes des vis du boîtier dirigées vers le haut.
2. Retirer une (1) vis autotaraudeuse de la poignée en U. Retirer deux (2) vis et écrous et cinq (5) vis autotaraudeuses du couvercle du boîtier de la batterie et retirer le couvercle.
3. Sortir la batterie du boîtier et débrancher les fils noir et rouge des bornes de la batterie.

Mise au rebut de la batterie

NE PAS JETER LA BATTERIE AVEC LES ORDURES MÉNAGÈRES !

CETTE BATTERIE AU PLOMB SCELLÉE (ACIDE) DOIT ÊTRE COLLECTÉE, RECYCLÉE OU MISE AU REBUT CONFORMÉMENT AUX RÉGLEMENTATIONS DE PROTECTION DE L'ENVIRONNEMENT.

L'incinération, la mise au rebut en décharge publique ou municipale de batteries au plomb scellées (acide) **SONT INTERDITES PAR LA LOI** dans certains états et provinces.

Retourner cette batterie à un centre de recyclage d'état ou local, qui peut être l'endroit où elle a été achetée.

Contactez les services de gestion des déchets locaux pour toute autre information concernant la collecte, le recyclage et la mise au rebut sans danger pour l'environnement de cette batterie.

Entretien

ATTENTION

DANGER POTENTIEL

- Lorsque le taille-bordures est en fonctionnement, la tête de coupe est en rotation.

QUELS SONT LES RISQUES?

- Le fil de coupe en rotation peut occasionner des blessures.

COMMENT SE PROTÉGER?

- Toujours s'assurer que la tête de coupe est complètement arrêtée avant de procéder à un entretien.

1. Pour maintenir l'extérieur dans un état de propreté, l'essuyer avec un chiffon humide. **Ne jamais l'arroser.**
2. Essuyer ou racler la zone du tambour et de la bobine lorsque de la saleté ou des déchets d'herbe se sont accumulés.
3. Vérifier et resserrer tous les dispositifs de fixation. Si l'une des pièces est endommagée ou égarée, la réparer ou la remplacer.
4. S'assurer que la batterie est à pleine charge et que le chargeur est débranché avant de remettre le taille-bordures.

5. Remiser le taille-bordures dans un endroit frais et sec. Ne pas remettre le taille-bordures dans un endroit exposé à la lumière directe du soleil ou près d'un fourneau. Le remisage de l'appareil dans un endroit chaud réduirait la durée de vie de la batterie. Si le taille-bordures doit être remisé dans un endroit chaud sans être utilisé, recharger la batterie tous les 2 ou 3 mois.
6. Tout autre service d'entretien ne peut être effectué que par un concessionnaire réparateur Toro.

Accessoires

RÉFÉRENCES DES PIÈCES DE RECHANGE		
BOBINE PRÉEMBOBINÉE	BOBINE VIDE	ROULEAU DE FIL DE COUPE
Modèle N° 88075	Référence N° 34-9870	30 pi. de 0,05 po. (9 m de 1,3 mm) Modèle N° 88011

Service Après-vente Toro

Pour toute réparation ou maintenance, le plus proche revendeur TORO Master Service sera (aux États-Unis seulement) le meilleur conseiller. Consulter les pages jaunes de l'annuaire local, à la section "Tondeuses à gazon". La liste des noms des revendeurs TORO Master Service se trouve sous le nom de marque TORO. Si vous rencontrez des difficultés dans la recherche d'un revendeur TORO Master Service proche de chez vous, appelez le 1-800-421-9684 (aux États-Unis seulement).

La promesse Toro

Garantie totale de deux ans pour usage résidentiel aux États-Unis, au Canada et au Mexique

La Toro Company garantit ce produit TORO contre tout défaut de matériaux ou de fabrication pour une période de deux ans. Pour obtenir le remplacement ou la réparation, à l'option de Toro, il suffit de retourner l'appareil complet, en port payé, au revendeur (les clients des États-Unis seulement peuvent retourner leur appareil à tout Concessionnaire TORO Master Service ou au centre de réparations TORO, 5300 Shoreline Blvd., Mound, MN 55364). Cette garantie couvre uniquement les défauts du produit. **Elle ne couvre pas les dommages directs ou indirects. Certains états et provinces ne permettant pas l'exclusion ou la limitation des dommages directs ou indirects, les limitations mentionnées plus haut peuvent ne pas s'appliquer à votre cas.** Cette garantie vous donne des droits spécifiques. Vous pouvez également bénéficier d'autres droits qui varient selon les états et provinces. Si toutes vos tentatives de recours échouent, vous pouvez nous contacter à : The Toro Company, Customer Service Department, 8111 Lyndale Ave S, Bloomington, MN, 55420-1195 (ne retournez pas les produits défectueux à cette adresse).

PAYS AUTRES QUE LES ÉTATS-UNIS, LE CANADA ET LE MEXIQUE

Les consommateurs ayant achetés des produits Toro exportés des États-Unis, du Canada ou du Mexique devront se mettre en rapport avec leur distributeur (concessionnaire) Toro afin d'obtenir les polices de garantie pour leur pays, province ou état. Si, pour une raison quelconque, vous n'étiez pas satisfait du service de votre distributeur ou aviez des difficultés à obtenir des informations sur la garantie, contactez l'importateur TORO.

