

Sæt til manuelt løft af klipperdæk

Plæneklipper med en venderadius på nul

Modelnr. 140-5123

Monteringsvejledning

Montering

Løsdele

Brug skemaet herunder til at kontrollere, at alle dele er blevet leveret.

Fremgangsmåde	Beskrivelse	Antal	Anvendelse
1	Kræver ingen dele	–	Klargør maskinen.
2	Forlængerfjeder Kort ansatsbolt Møtrik Lang ansatsbolt	1 1 1 1	Monter sættet.

1

Klargøring af maskinen

Kræver ingen dele

Fremgangsmåde

1. Parker maskinen på en plan overflade.
2. Deaktiver kontakten til regulering af skæreknive.
3. Aktiver parkeringsbremsen.
4. Sluk motoren, og tag nøglen ud.

2

Montering af sættet

Dele, der skal bruges til dette trin:

1	Forlængerfjeder
1	Kort ansatsbolt
1	Møtrik
1	Lang ansatsbolt

Fremgangsmåde

1. Flyt plæneklipperskjoldet til den laveste klippehøjde.
2. Monter den korte ansatsbolt og møtrikken på skjoldløftegrebet ([Figur 1](#)). Tilspænd med et moment på 37 til 45 Nm.



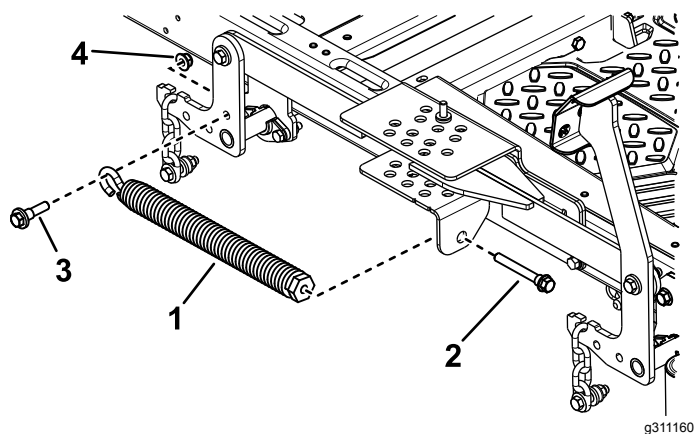

g311160

Figur 1

- | | |
|--------------------|--------------------|
| 1. Forlængerfjeder | 3. Kort ansatsbolt |
| 2. Lang ansatsbolt | 4. Møtrik |

- Placer krogenden af forlængerfjederen over ansatsbolten (Figur 1).
- Monter den lange ansatsbolt gennem klippehøjdepladen og ind i forlængerfjederen (Figur 1).
- Juster fjederspændingen til den afstand mellem fjederjusteringen og klippehøjdepladen, der passer til din maskine (Figur 2). Se den følgende tabel.

Skjoldstørrelse	Afstand
122 cm	3,8 cm
137 cm	1,3 cm
152 cm	1,3 cm

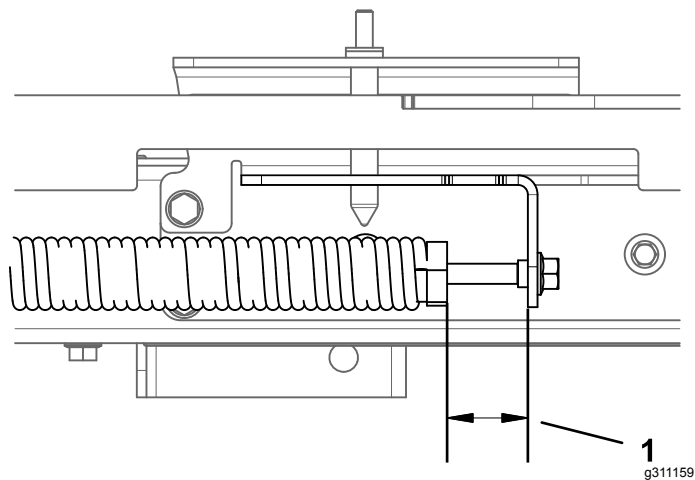

g311159

Figur 2

- Afstand