

Kit di sollevamento assistito del piatto di taglio

Tosaerba con operatore a bordo con raggio di sterzata pari a zero

N° del modello 140-5123

Istruzioni di installazione

Installazione

Parti sciolte

Verificate che sia stata spedita tutta la componentistica, facendo riferimento alla seguente tabella.

Procedura	Descrizione	Qté	Uso
1	Non occorrono parti	–	Preparazione della macchina.
2	Molla a trazione Bullone di spallamento corto Dado Bullone di spallamento lungo	1 1 1 1	Montaggio del kit.

1

Preparazione della macchina

Non occorrono parti

Procedura

1. Parcheggiate la macchina su terreno pianeggiante.
2. Disinnestate il comando delle lame.
3. Inserite il freno di stazionamento.
4. Spegnete il motore e togliete la chiave.

2

Montaggio del kit

Parti necessarie per questa operazione:

1	Molla a trazione
1	Bullone di spallamento corto
1	Dado
1	Bullone di spallamento lungo

Procedura

1. Portate il piatto di taglio all'altezza di taglio più bassa.
2. Inserite il bullone di spallamento corto e il dado sulla leva di sollevamento del piatto ([Figura 1](#)). Serrate a una coppia compresa tra 37 e 45 N·m.



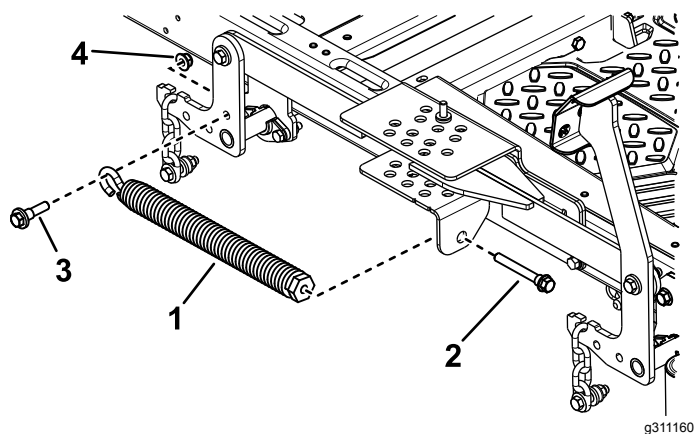

g311160

Figura 1

- | | |
|---------------------------------|---------------------------------|
| 1. Molla a trazione | 3. Bullone di spallamento corto |
| 2. Bullone di spallamento lungo | 4. Dado |

3. Posizionate l'estremità a gancio della molla a trazione sopra il bullone di spallamento (Figura 1).
4. Inserite il bullone di spallamento lungo attraverso la piastra dell'altezza di taglio e nella molla a trazione (Figura 1).
5. Regolate la tensione della molla in riferimento alla distanza tra il regolatore della molla e la piastra dell'altezza di taglio appropriata per la vostra macchina (Figura 2); fate riferimento alla tabella seguente.

Dimensione piatto	Distanza
122 cm	3,8 cm
137 cm	1,3 cm
152 cm	1,3 cm

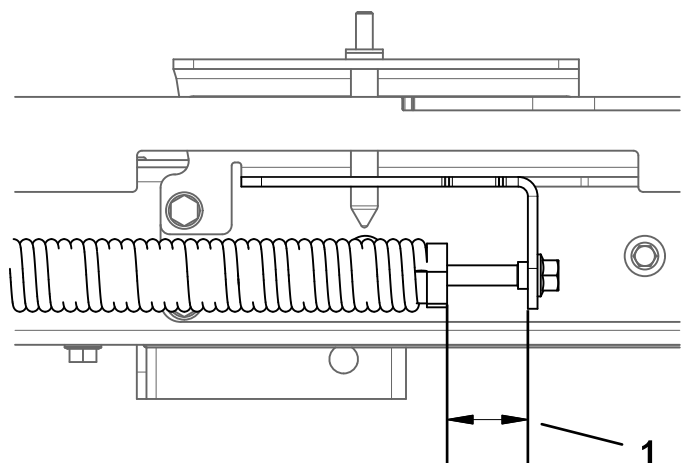

g311159

Figura 2

1. Distanza