

# Kit de assistência de elevação da plataforma

## Cortador de raio de viragem zero com operador

Modelo nº 140-5123

Instruções de instalação

# Instalação

## Peças soltas

Utilize a tabela abaixo para verificar se todas as peças foram enviadas.

Procedimento	Descrição	Quantidade	Utilização
1	Nenhuma peça necessária	–	Preparação da máquina.
2	Mola de extensão Parafuso com olhal curto Porca Parafuso com olhal comprido	1 1 1 1	Instalação do kit.

# 1

## Preparação da máquina

Nenhuma peça necessária

### Procedimento

1. Estacione a máquina numa superfície nivelada.
2. Desengate o interruptor de controlo das lâminas.
3. Engate o travão de estacionamento.
4. Desligue o motor e retire a chave.

# 2

## Instalação do kit

Peças necessárias para este passo:

1	Mola de extensão
1	Parafuso com olhal curto
1	Porca
1	Parafuso com olhal comprido

### Procedimento

1. Mova a plataforma do cortador até à posição da altura de corte mais baixa.
2. Instale o parafuso com olhal curto e a porca na alavanca de elevação da plataforma (Figura 1). Aperte com 36 a 45 N·m.



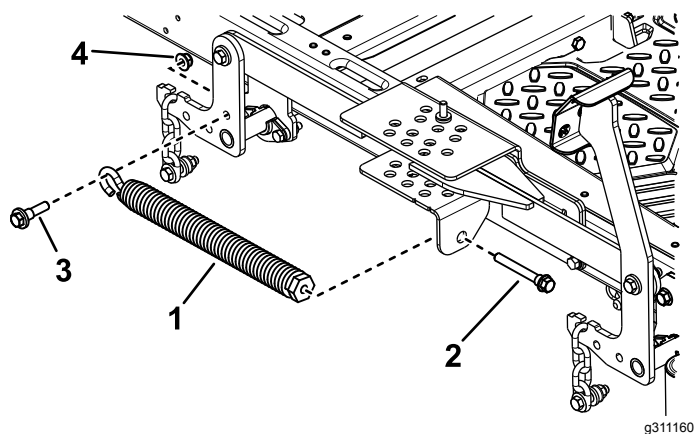

g311160

**Figura 1**

- |                                |                             |
|--------------------------------|-----------------------------|
| 1. Mola de extensão            | 3. Parafuso com olhal curto |
| 2. Parafuso com olhal comprido | 4. Porca                    |

3. Coloque a extremidade em gancho da mola de extensão sobre o parafuso com olhal (Figura 1).
4. Instale o parafuso com olhal comprido através da placa da altura de corte e na mola de extensão (Figura 1).
5. Ajuste a tensão da mola para a distância adequada entre o ajustador da mola e a placa da altura de corte da sua máquina (Figura 2); consulte a tabela seguinte.

Dimensão da plataforma	Distância
122 cm	3,8 cm
137 cm	1,3 cm
152 cm	1,3 cm

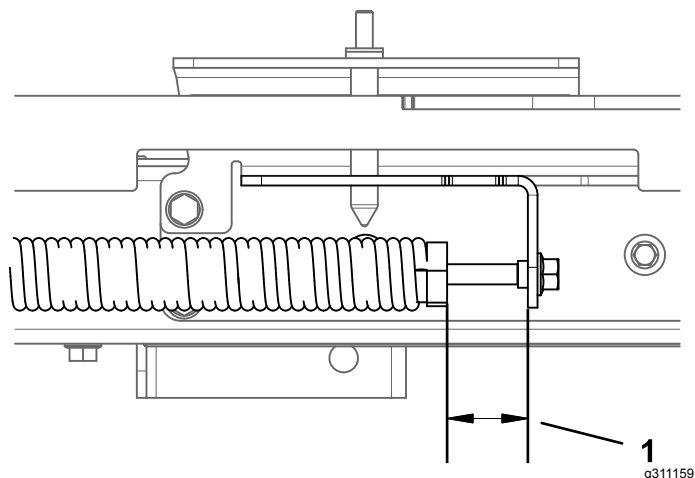

g311159

**Figura 2**

1. Distância