

# Sats med klippenhetslyft

## Åkgräsklippare med noll svängradie

Modellnr 140-5123

### Monteringsanvisningar

# Montering

## Lösa delar

Använd diagrammet nedan för att kontrollera att alla delar finns med.

Tillvägagångssätt	Beskrivning	Antal	Användning
1	Inga delar krävs	–	Förbereda maskinen.
2	Förlängningsfjäder Kort ansatsskruv Mutter Lång ansatsskruv	1 1 1 1	Montera satsen.

# 1

## Förbereda maskinen

Inga delar krävs

### Tillvägagångssätt

1. Parkera maskinen på en plan yta.
2. Koppla ur knivstyrningsbrytaren.
3. Koppla in parkeringsbromsen.
4. Stäng av motorn och ta ut nyckeln.

# 2

## Montera satsen

Delar som behövs till detta steg:

1	Förlängningsfjäder
1	Kort ansatsskruv
1	Mutter
1	Lång ansatsskruv

### Tillvägagångssätt

1. Flytta klippdäcket till den lägsta klipphöjden.
2. Montera den korta ansatsskruven och muttern på klippenhetslyftspaken ([Figur 1](#)). Dra åt till 37–45 Nm.



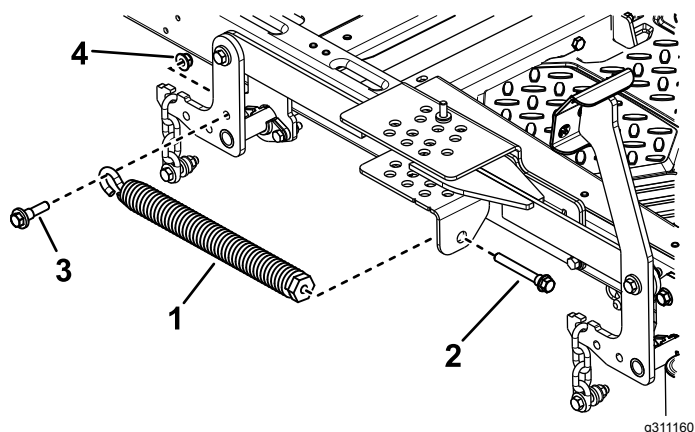

g311160

**Figur 1**

- |                       |                     |
|-----------------------|---------------------|
| 1. Förlängningsfjäder | 3. Kort ansatsskruv |
| 2. Lång ansatsskruv   | 4. Mutter           |

3. För förlängningsfjäders krokände över ansatsskruven (Figur 1).
4. Montera den långa ansatsskruven genom klipphöjdsplattan och in i förlängningsfjäders (Figur 1).
5. Justera fjäderspänningen till ett lämpligt avstånd mellan fjäderjusteraren och klipphöjdsplattan för din maskin (Figur 2). Se följande tabell.

Klippdäcksstorlek	Avstånd
122 cm	3,8 cm
137 cm	1,3 cm
152 cm	1,3 cm

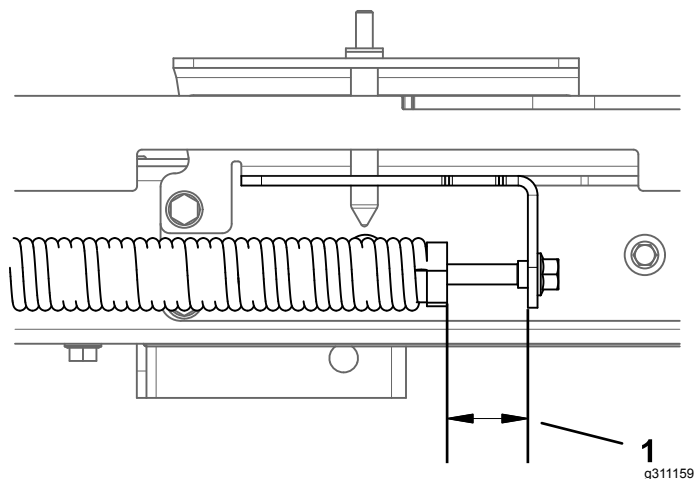

g311159

**Figur 2**

1. Avstånd