



170-DH Gazontractor Tractor

74570—200000001 en hoger

Gebruikershandleiding



Inleiding

Dank u voor de keuze van een Toro product.

Wij bij Toro wensen dat u geheel tevreden bent met dit nieuwe product. Aarzel daarom niet contact op te nemen met uw erkende Toro Service Dealer voor eventuele hulp, service, originele Toro onderdelen of andere informatie.

Wanneer u de dealer of de fabriek raadpleegt, dient u de model- en serienummers van de machine altijd te vermelden. Aan de hand van deze nummers kan de Service Dealer of vertegenwoordiger u de juiste informatie over de specifieke machine verschaffen. De model- en serienummers vindt u op een plaatje dat op een speciale plaats op de machine is aangebracht (zie onder).

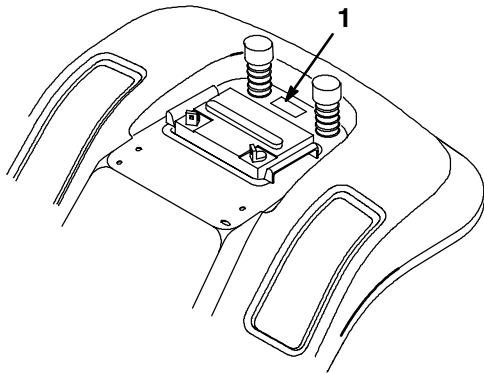

Figuur 1

1. Model- en serienummerplaatje (onder de zitting)

Noteer de model- en serienummers van de machine hieronder, dan hebt u ze altijd bij de hand.

Modelnr.: _____
Serienr.: _____

Lees deze handleiding aandachtig door, zodat u leert hoe u de machine op de juiste wijze bedient en onderhoudt. Door het lezen van de handleiding kunt u persoonlijk letsel van u en anderen en schade aan de machine voorkomen. Ofschoon Toro veilige en

moderne producten ontwerpt, produceert en op de markt brengt, blijft u verantwoordelijk voor een correct en veilig gebruik daarvan. U bent tevens verantwoordelijk voor de instructie m.b.t. veiligheid van personen die u met de machine laat werken.

In deze handleiding gebruikt Toro een systeem om mogelijke gevaren aan te duiden en u te attenderen op bijzondere aanwijzingen om lichamelijk (mogelijk fataal) letsel van u en anderen te voorkomen. De woorden GEVAAR, WAARSCHUWING en VOORZICHTIG geven de ernst van het gevaar aan. Ga als regel altijd voorzichtig te werk.

GEVAAR waarschuwt u voor zeer gevaarlijke situaties, die kunnen resulteren in ernstig lichamelijk letsel of zelfs overlijden, die kunnen ontstaan als u niet de vereiste voorzorgsmaatregelen neemt.

WAARSCHUWING waarschuwt u voor een gevaarlijke situatie die kan resulteren in ernstig lichamelijk letsel of zelfs overlijden, die kan ontstaan als u niet de vereiste voorzorgsmaatregelen neemt.

VOORZICHTIG duidt belangrijke instructies inzake uw persoonlijke veiligheid aan. Om letsel te voorkomen moet u dergelijke instructies zorgvuldig lezen en opvolgen.

Er worden nog twee woorden gebruikt om u op belangrijke informatie te wijzen. “Belangrijk” attendeert u op bijzondere technische informatie en “Opmerking” duidt algemene informatie aan die bijzondere aandacht verdient.

Als de handleiding verwijst naar de linker- of rechterkant van de machine, betekent dit gezien vanaf de normale bedieningspositie, d.w.z. zittend op de bestuurdersstoel.

Belangrijk: De motor is niet uitgerust met een geluiddemper met vonkenvanger. In sommige gebieden is het in strijd met de wet om deze motor te gebruiken en te bedienen op percelen met bos, struikgewas of gras.

Inhoud

	Blz.		Blz.
Veiligheid	2	Het veiligheidssysteem testen	19
Instructies voor veilige bediening van (rijdende) cirkelmaaiers met zittende bestuurder	2	Machine met de hand duwen	19
Veilige bediening	2	Vooruit en achteruit rijden	20
Toro veiligheidsregels m.b.t. rijdende maaiers	5	De machine stoppen	20
Geluidsdruk	5	Grasvanger legen	21
Geluidsniveau	5	Werktuigen trekken	21
Trillingsniveau	5	Tips voor het maaien van gras	21
Hellingsdiagram	7	Onderhoud	23
Veiligheids- en instructieplaatjes	9	Onderhoudsschema	23
Benzine en olie	11	Smeren	24
Aanbevolen benzine	11	Bandenspanning	26
Stabilisator/Conditioner	12	Rem	26
Brandstoftank met benzine vullen	12	Zekeringen	27
Motoroliepeil controleren	12	Koplampen	27
Gebruiksaanwijzing	13	Accu	28
Veiligheid staat voorop	13	Bougie	30
Bedieningsorganen	13	Brandstoftank	31
Parkeerrem	13	Brandstoffilter	32
Bestuurdersstoel instellen	14	Luchtfilter	33
Koplampen	14	Motorolie	35
Bedienen van de maaikoppelings- hendel (aftakas)	14	Maaimes	37
Waarschuwinglampje grasvanger	15	Verwijderen van de maaieenheid	39
Maaihoogte instellen	15	Monteren van de maaieenheid	39
Afvoerschot	15	Mesdrijfriem afstellen	40
Afstellen van de geleiderwielen van de maaier	16	De kabelstang-eenheid voor de hoogte- instelling afstellen	40
Starten en stoppen van de motor	16	Grasvanger	41
Het veiligheidssysteem	17	Reiniging en stalling	42
Werktuig-in- achteruit	17	Problemen, oorzaak en remedie	44

Veiligheid

Instructies voor veilige bediening van (rijdende) cirkelmaaiers met zittende bestuurder

Deze machine voldoet ten minste aan de Europese normen, van kracht op het moment van productie. Onjuist gebruik of onderhoud door de gebruiker of eigenaar kan echter letsel veroorzaken. Om de kans op lichamelijk letsel te verkleinen, dient u zich aan de volgende veiligheidsinstructies te houden en altijd op het veiligheidssymbool  te letten, dat betekent **VOORZICHTIG, WAARSCHUWING** of **GEVAARLIJK** — “instructie voor persoonlijke veiligheid”. Het niet opvolgen van de instructie kan leiden tot lichamelijk of fataal letsel.

Veilige bediening

De volgende instructies zijn ontleend aan de CEN norm EN 836:1997.

Dit product kan amputatie van handen of voeten veroorzaken en voorwerpen uitwerpen. Volg altijd alle veiligheidsinstructies op om ernstig of mogelijk fataal letsel te voorkomen.

Instructie

- Lees deze handleiding aandachtig door voordat u de maaimachine gaat gebruiken. Let op de plaats en functie van de bedieningselementen en hoe u de machine moet gebruiken.
- U dient erop toe te zien dat de machine niet door kinderen wordt bediend of door volwassenen die niet van de instructies op de hoogte zijn. Voor de bestuurder kan een wettelijke minimumleeftijd gelden.
- Houd iedereen weg uit het gebied waarin u de machine gebruikt, met name kinderen en huisdieren.
- Onthoud dat de bestuurder verantwoordelijk is voor ongevallen of schade aan andere personen of hun eigendommen.
- Het vervoeren van passagiers is niet toegestaan.
- Elke bestuurder moet ervoor zorgen dat hij of zij professionele en praktische instructie krijgt. Bij een dergelijke instructie moet de nadruk liggen op:
 - zorgvuldigheid en concentratie bij het werken met tractorvoertuigen;
 - als de maaier op een helling begint te glijden, kan dat niet met de rem worden gecorrigeerd. De belangrijkste oorzaken voor het verliezen van de controle zijn:
 - Onvoldoende grip van de wielen,
 - Te snel rijden,
 - Onjuist gebruik van de rem,
 - Het type machine is niet geschikt voor het specifieke werk,
 - Zich onvoldoende bewust zijn van de specifieke omstandigheden van het terrein, met name op hellingen,
 - Onjuiste bevestiging en verdeling van lasten.

Voor ingebruikname

- Draag tijdens het maaien altijd een lange broek en stevige schoenen. Draag geen schoenen met open tenen en loop niet op blote voeten.
- Inspecteer het terrein waarop u de maaier gaat gebruiken grondig en verwijder eventuele voorwerpen die door de maaier kunnen worden uitgeworpen.
- **WAARSCHUWING** - Benzine is licht ontvlambaar.
 - Bewaar brandstof uitsluitend in tanks of blikken die daar speciaal voor bedoeld zijn.
 - Vul de brandstoftank nooit binnenshuis; tijdens het bijvullen niet roken.
 - Vul brandstof bij voordat u de motor start. Verwijder nooit de dop van de brandstoftank en vul nooit benzine bij wanneer de motor loopt of heet is.
 - Als er benzine gemorst is de motor niet aanzetten, maar eerst de maaier verplaatsen. Zorg ervoor dat er geen ontstekingsbronnen in de buurt van de gemorste brandstof komen totdat alle benzinedampen verdwenen zijn.
 - Zorg voor een goede bevestiging van afsluitdoppen van brandstoftanks en -blikken.
- Vervang geluiddempers die gebreken vertonen.
- Controleer de messen, bevestigingsbouten en het maaimechanisme altijd op sporen van slijtage of beschadiging voor het gebruik. Vervang versleten of beschadigde messen en bouten altijd als complete set om een goede balans te behouden.
- Let op dat bij machines met meer maaimessen andere messen kunnen gaan draaien doordat u een mes draait.

Gebruiksaanwijzing

- Laat de motor niet in een afgesloten ruimte lopen, omdat zich giftige koolmonoxid dampen kunnen verzamelen.
- Alleen bij daglicht of goed kunstlicht maaien.
- Alle werktuigkoppelingen uitschakelen en versnelling in vrij schakelen alvorens de motor te starten.
- Gebruik de maaier niet op de volgende hellingen:
 - dwars op een helling van meer dan 5°;
 - heuvelopwaarts op een helling van meer dan 10°;
 - heuvelafwaarts op een helling van meer dan 15°;
- Onthoud dat er geen “veilige” hellingen bestaan. Het rijden op met gras begroeide hellingen vereist bijzondere zorgvuldigheid. Om te voorkomen dat de machine kantelt:
 - Niet plotseling stoppen of gaan rijden bij het op- en afrijden van hellingen;
 - Laat de koppeling langzaam opkomen, laat de machine altijd in de versnelling rijden, vooral wanneer u een helling afrijdt;
 - Houd de snelheid laag bij het rijden op hellingen en in scherpe bochten;
 - Let op bulten en kuilen en andere verborgen gevaren;
 - Maai nooit dwars over een helling, tenzij de maaier daar speciaal voor bedoeld is.
- Ga zorgvuldig te werk als u lasten sleept of zware werktuigen gebruikt.
 - Alleen goedgekeurde trekstangbevestigingspunten gebruiken.
 - Belasting beperken tot wat u veilig kunt beheersen.

- Maak geen scherpe bochten. Ga zorgvuldig te werk bij achteruit rijden.
- Gebruik contragewicht(en) of wielgewichten, als dit in de bedieningshandleiding wordt geadviseerd.
- Uitkijken voor verkeer bij oversteken en in de buurt van de openbare weg.
- Zet de maaimessen stil voordat u andere oppervlakken dan grasvelden oversteekt.
- Bij gebruik van werktuigen nooit de afvoeropening naar omstanders toe richten of personen in de buurt van de in werking zijnde machine laten komen.
- Gebruik de machine niet als schermen, schilden of andere beveiligingsmiddelen defect zijn of ontbreken.
- Verander de instellingen van de motor niet en voorkom overbelasting van de motor. De motor met te hoog toerental laten draaien kan de kans op persoonlijk letsel vergroten.
- Voordat u de bestuurdersplaats verlaat:
 - Aftakas uitschakelen en werktuigen laten zakken;
 - Versnelling in neutrale stand zetten en parkeerrem in werking stellen;
 - Motor afzetten en sleutel uit contactschakelaar nemen.
- Aandrijving naar werktuig(en) uitschakelen, motor afzetten en bougiekabel(s) losmaken of sleutel uit contactschakelaar nemen:
 - Voordat u verstoppingen losmaakt of de afvoertunnel ontstopt;
 - Voordat u de maaier gaat controleren, schoonmaken of andere werkzaamheden gaat uitvoeren;
- Als u een vreemd voorwerp raakt. Controleer de maaier op beschadigingen en voer alle benodigde reparaties uit alvorens hem weer te gebruiken;
- Als de maaier abnormaal trilt (direct controleren).
- Aandrijving naar werktuig(en) uitschakelen bij transport of als de machine niet in gebruik is.
- Motor afzetten en aandrijving naar werktuig(en) uitschakelen:
 - Voor het bijvullen van brandstof,
 - Voor het afnemen van een grasopvangzak,
 - Voor het instellen van de maaihoogte, tenzij die vanaf de bestuurderspositie kan worden ingesteld.
- Zet de gashendel terug voordat u de motor afzet. Als de machine met een brandstofafsluitklep is uitgerust, draai deze dan dicht als het maaiwerk voltooid is.

Onderhoud en stalling

- Draai alle moeren, bouten en schroeven regelmatig strak aan, zodat de machine steeds veilig in gebruik is.
- Als er zich brandstof in de tank bevindt de machine niet opbergen in een afgesloten ruimte waar benzinedampen in contact met open vuur of vonken kunnen komen.
- Laat de motor afkoelen voordat u de maaimachine in een afgesloten ruimte stalt.
- Om brandgevaar te beperken, dienen motor, geluiddemper, accucompartiment en de omgeving van de brandstoftank steeds te worden vrijgemaakt van overtollig vet, gras, bladeren en opgehoopt vuil.
- Controleer de grasvanger regelmatig op slijtage en achteruitgang.

- Versleten of beschadigde onderdelen vervangen ten behoeve van een veilig gebruik.
- Als de brandstoftank moet worden leeggemaakt, dient dit buiten plaats te vinden.
- Let op dat bij machines met meer maaimessen andere messen kunnen gaan draaien doordat u een mes draait.
- Als u de machine parkeert, stalt of onbewaakt achterlaat, het maaiwerktuig laten zakken, tenzij u een afdoende mechanische vergrendeling gebruikt.

Toro veiligheidsregels m.b.t. rijdende maaiers

De onderstaande lijst bevat veiligheidsinformatie die specifiek geldt voor Toro producten of andere veiligheidsinformatie waarvan u op de hoogte moet zijn en die niet in de CEN-norm is opgenomen.

- Gebruik alleen door Toro goedgekeurde werktuigen. De garantie kan komen te vervallen, wanneer niet-goedgekeurde werktuigen worden gebruikt.

Geluidsdruk

Deze machine produceert een continu-geluidsdruk volgens A-norm bij het oor van de bestuurder van: 79 dB(A op basis van metingen uitgevoerd op identieke machines volgens Richtlijn 84/538/EEG en wijzigingen daarop.

Geluidsniveau

Deze machine produceert een geluidsniveau van: 100 Lwa, op basis van metingen van identieke machines, uitgevoerd volgens Richtlijn 84/538/EEG en wijzigingen daarop.

Trillingsniveau

Deze machine produceert een maximum hand-arm trillingsniveau van 3,59 m/s² en over het gehele lichaam van 1,13 m/s² op basis van metingen van identieke machines volgens EN 1033 en EN 1032.

Hellingsdiagram

Lees alle veiligheidsinstructies op pagina 2 - 8.

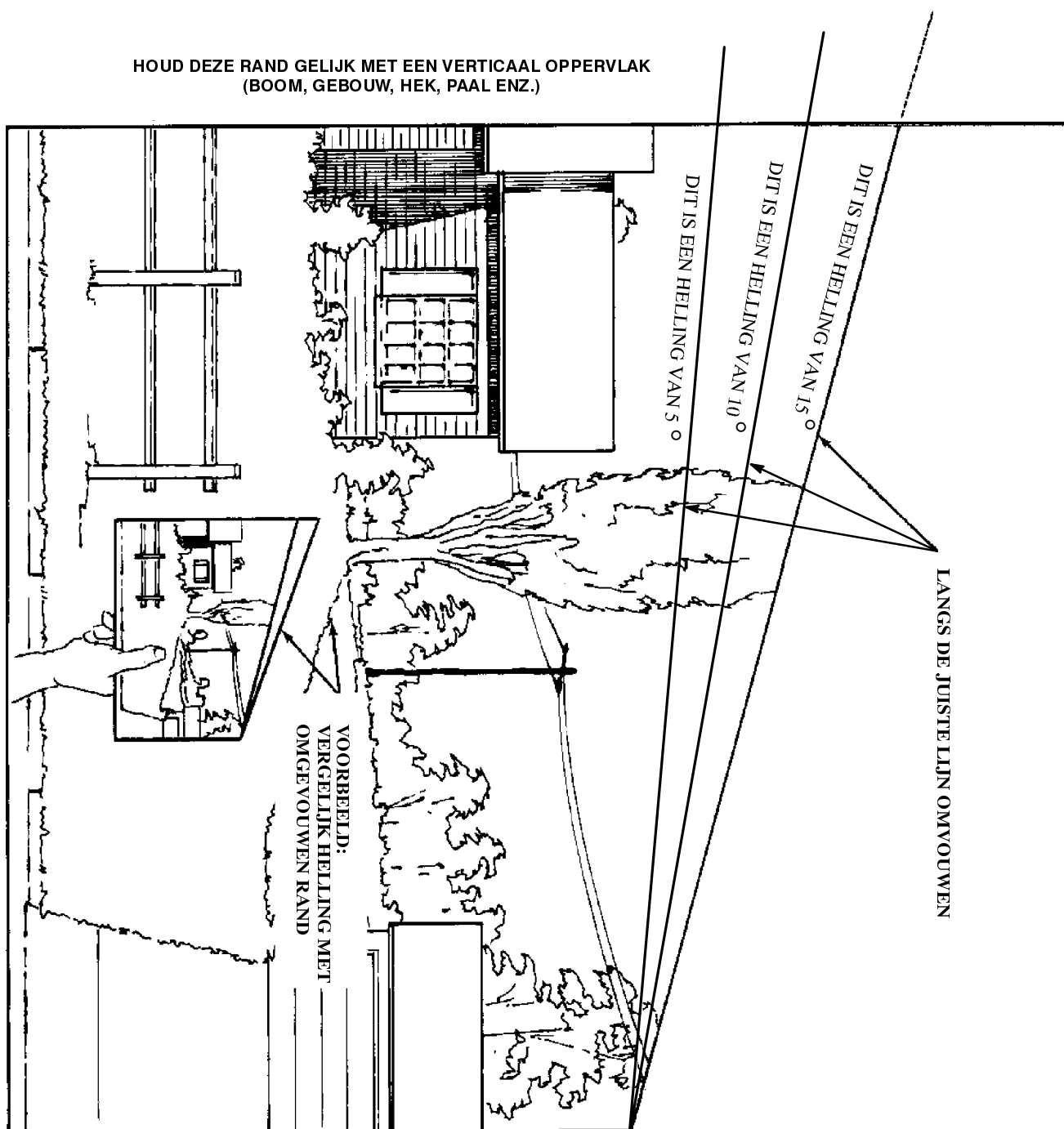

Veiligheids-en instructieplaatjes

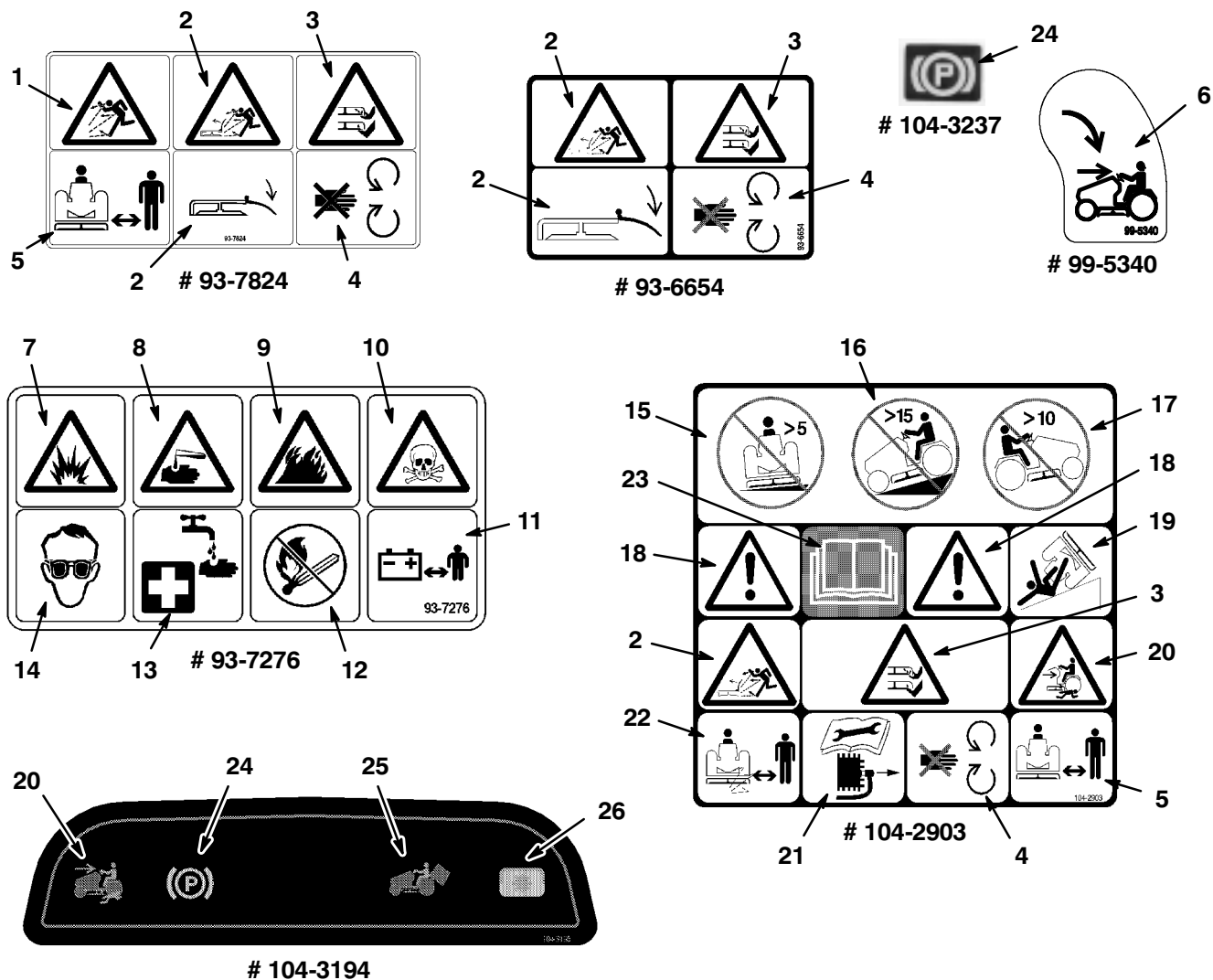

Figuur 2

- | | | | |
|---|---|---|--|
| <p>1. Uitgeworpen voorwerpen, gevaar voor alle lichaamsdelen</p> <p>2. Uitgeworpen voorwerpen - cirkelmaaier</p> <p>3. Maaimes, kan tenen of vingers afsnijden</p> <p>4. Veiligheidsschermen niet openen of verwijderen terwijl de motor loopt</p> <p>5. Blijf op veilige afstand van de machine</p> <p>6. Keuzeschakelaar</p> <p>7. Explosiegevaar</p> | <p>8. Bijtende vloeistoffen, chemische brandwonden aan vingers of hand</p> <p>9. Vuur of open vlammen</p> <p>10. Let op, gevaar op vergiftiging</p> <p>11. Houd kinderen op veilige afstand van de accu</p> <p>12. Vuur, open licht en roken verboden</p> <p>13. Eerste hulp, spoelen met water</p> <p>14. Er moet oogbescherming worden gedragen</p> | <p>15. Kantelgevaar. Gebruik de machine niet dwars op hellingen die schuiner zijn dan 5 graden</p> <p>16. Kantelgevaar. Gebruik de machine niet heuvelafwaarts op hellingen die schuiner zijn dan 15 graden</p> <p>17. Kantelgevaar. Gebruik de machine niet heuvelopwaarts op hellingen die schuiner zijn dan 10 graden</p> <p>18. Defect/storing</p> <p>19. Kantelgevaar tijdens het rijden</p> | <p>20. Amputatiegevaar - maaier met frontmotor in achterwaartse beweging</p> <p>21. Bougie verwijderen en technische handleiding lezen</p> <p>22. Uitgeworpen voorwerpen. Houd een veilige afstand tot de machine</p> <p>23. Lees de bedieningshandleiding</p> <p>24. Parkeerrem</p> <p>25. Indicator volle graszak</p> <p>26. Aftakas</p> |
|---|---|---|--|

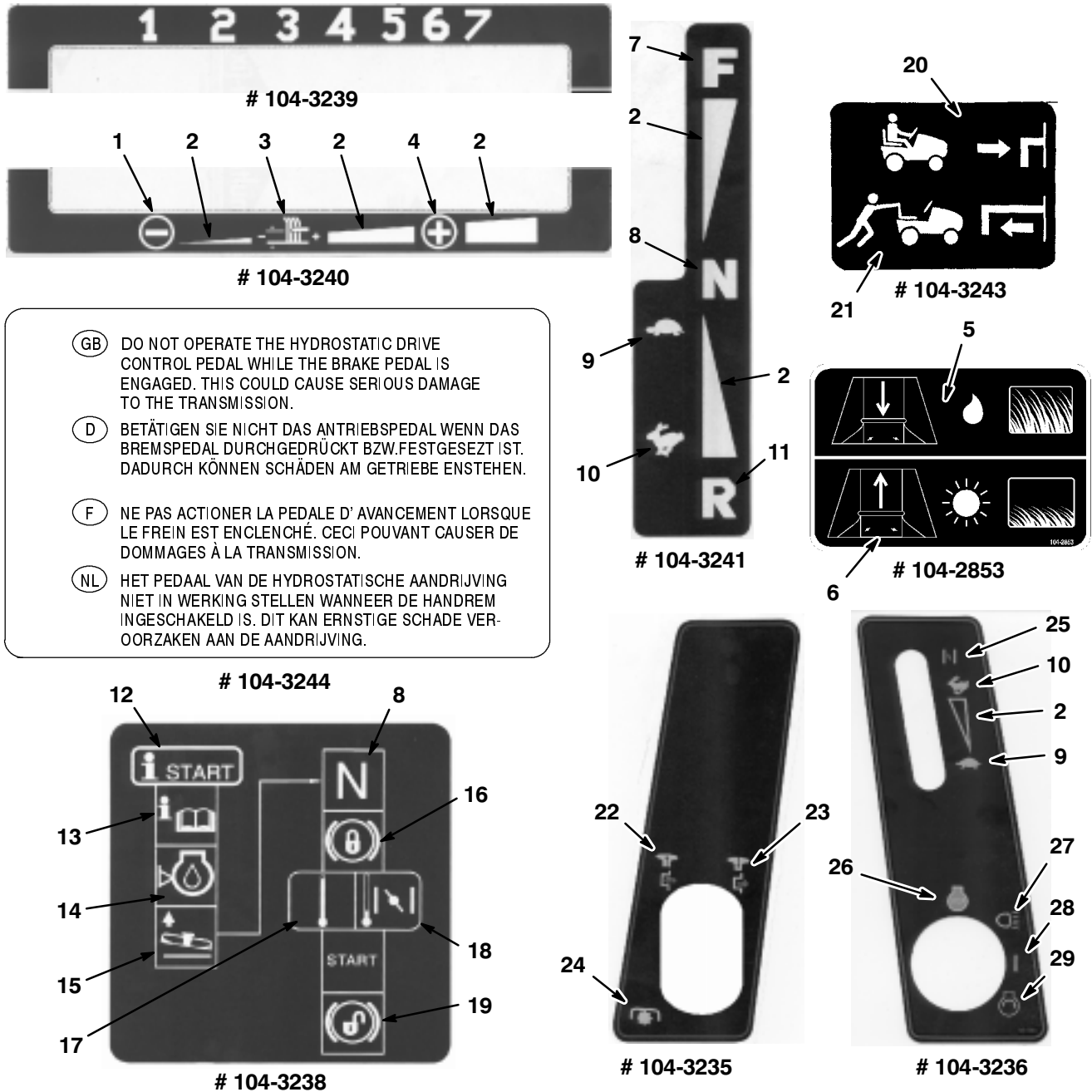

(GB) DO NOT OPERATE THE HYDROSTATIC DRIVE CONTROL PEDAL WHILE THE BRAKE PEDAL IS ENGAGED. THIS COULD CAUSE SERIOUS DAMAGE TO THE TRANSMISSION.

(D) BETÄTIGEN SIE NICHT DAS ANTRIEBSPEDAL WENN DAS BREMSPEDAL DURCHGEDRÜCKT BZW.FESTGESEZT IST. DADURCH KÖNNEN SCHÄDEN AM GETRIEBE ENSTEHEN.

(F) NE PAS ACTIONER LA PEDALE D' AVANCEMENT LORSQUE LE FREIN EST ENCLENCHÉ. CECI POUVANT CAUSER DE DOMMAGES À LA TRANSMISSION.

(NL) HET PEDAAL VAN DE HYDROSTATISCHE AANDRIJVING NIET IN WERKING STELLEN WANNEER DE HANDREM INGESCHEKELD IS. DIT KAN ERNSTIGE SCHADE VER-OORZAKEN AAN DE AANDRIJVING.

Figuur 3

- | | | | |
|--|---|--|-----------------------------------|
| 1. Verkleinen | 7. Vooruit | 15. Stel de maaieenheid hoger in | 22. Uittrekken om in te schakelen |
| 2. Continu variabele, lineair | 8. Neutraal | 16. Vergrendel het remsysteem | 23. Induwen om uit te schakelen |
| 3. Maaimes — hoogte-instelling | 9. Langzaam | 17. Hoge temperatuur | 24. Aftakas |
| 4. Vergroten | 10. Snel | 18. Lage temperatuur, choke | 25. Choke |
| 5. Vergroot de afvoeropening voor het maaien van lang, nat gras. | 11. Achteruit | 19. Ontgrendel het remsysteem | 26. Motor afzetten |
| 6. Verklein de afvoeropening voor het maaien van kort, droog gras. | 12. Startinstructies | 20. Induwen om met de maaier te rijden | 27. Koplampen |
| | 13. Lees de bedienings-handleiding voor instructies | 21. Uittrekken om de maaier te duwen | 28. Aan/Starten |
| | 14. Oliepeil | | 29. Motor starten |

Benzine en olie

Aanbevolen benzine

Gebruik “ONGELODE” normaalbenzine voor automobielen (octaangetal minimaal 85). Gelode normaalbenzine kan worden gebruikt als ongelode benzine niet verkrijgbaar is.

Belangrijk: Nooit methanol, benzine die methanol bevat, gasohol met meer dan 10% ethanol, superbenezine of wasbenzine gebruiken, daar deze het brandstofsysteem van de motor beschadigen kunnen. Geen olie bij de benzine mengen.

GEVAARLIJK

MOGELIJK GEVAAR

- Benzine is onder bepaalde omstandigheden uitermate brandbaar en explosief.

WAT ER KAN GEBEUREN

- Brand of explosie van benzine kan brandwonden of schade aan eigendommen veroorzaken.

GEVAARLIJKE SITUATIES

VOORKOMEN

- Gebruik een trechter of tuit; brandstof uitsluitend in de open lucht bij koude motor bijvullen. Veeg gemorste benzine meteen op.
- Vul de tank niet helemaal. Vul de tank slechts tot 6-13 mm (1/4-1/2”) vanaf de bovenrand van de tank. Deze loze ruimte is nodig voor het uitzetten van de brandstof.
- Rook niet wanneer u met benzine bezig bent en houd de brandstof weg van open vlammen of vonken.
- Benzine in een goedgekeurd vat of blik en buiten bereik van kinderen. Koop nooit meer benzine dan u in 30 dagen kunt opmaken.

GEVAARLIJK

MOGELIJK GEVAAR

- Benzine is onder bepaalde omstandigheden uitermate brandbaar en explosief.

WAT ER KAN GEBEUREN

- Brand of explosie van benzine kan brandwonden of schade aan eigendommen veroorzaken.

GEVAARLIJKE SITUATIES

VOORKOMEN

- Benzinevaten altijd op de grond en uit de buurt van de tractor zetten alvorens de tank bij te vullen.
- Benzinevaten nooit in een vrachtwagen of aanhanger vullen, omdat bekleding of kunststof beplating het vat kan isoleren en de afvoer van statische lading kan bemoeilijken.
- Indien praktisch uitvoerbaar, door benzine aangedreven machines uit de vrachtwagen of aanhanger verwijderen en de tank bijvullen terwijl de machine met de wielen op de grond staat.
- Als dit niet mogelijk is, dergelijke machines op een truck of aanhanger bij voorkeur uit een draagbaar vat bijvullen, niet met behulp van een vulpistool van een pomp.
- Als een vulpistool moet worden gebruikt, de vulpijp voortdurend in contact met de rand van de brandstoftank of de opening van het vat houden, totdat het bijvullen voltooid is.

Stabilisator/Conditioner

Gebruik van stabilisator/conditioner in de machine:

- Houdt de benzine vers gedurende stalling van 90 dagen of minder. Voor langere stalling wordt aanbevolen alle benzine uit de tank af te tappen.
- Houdt de motor tijdens het gebruik schoon.
- Voorkomt harsachtige afzettingen in het brandstofsysteem, die tot startproblemen kunnen leiden.

Belangrijk: Gebruik nooit brandstofadditieven die methanol of ethanol bevatten.

Voeg de juiste hoeveelheid stabilisator/conditioner aan de benzine toe.

NB.: Stabilisator/conditioner werkt het best als het met verse benzine wordt vermengd. Gebruik altijd stabilisator/conditioner, om het risico van harsachtige afzettingen in het brandstofsysteem zo klein mogelijk te houden.

Brandstoftank met benzine vullen

1. Zet de motor uit en zet de parkeerrem in werking. Laat de motor gedurende twee minuten afkoelen.
2. Omgeving rond brandstoftankdop reinigen en de dop eraf halen. Vul de tank slechts tot 6-13 mm (1/4-1/2") vanaf de bovenrand van de tank met ongelode benzine. Deze loze ruimte is nodig voor het uitzetten van de brandstof. Vul de tank niet helemaal.
3. Maak brandstoftankdop stevig vast. Eventueel gemorste benzine opvegen.

Motoroliepeil controleren

Voordat u de motor start en de machine gaat gebruiken, het oliepeil in het carter van de motor controleren; zie Oliepeil controleren, blz. 35.

Gebruiksaanwijzing

Veiligheid staat voorop

Lees aandachtig alle veiligheidsinstructies in het hoofdstuk Veilige bediening. Met behulp van deze informatie kunt u letsel van uw gezinsleden, omstanders, dieren en u zelf voorkomen.

Bedieningsorganen

Zorg dat u vertrouwd bent met alle bedieningsorganen (Fig. 1) voordat u de motor start en de machine gebruikt.

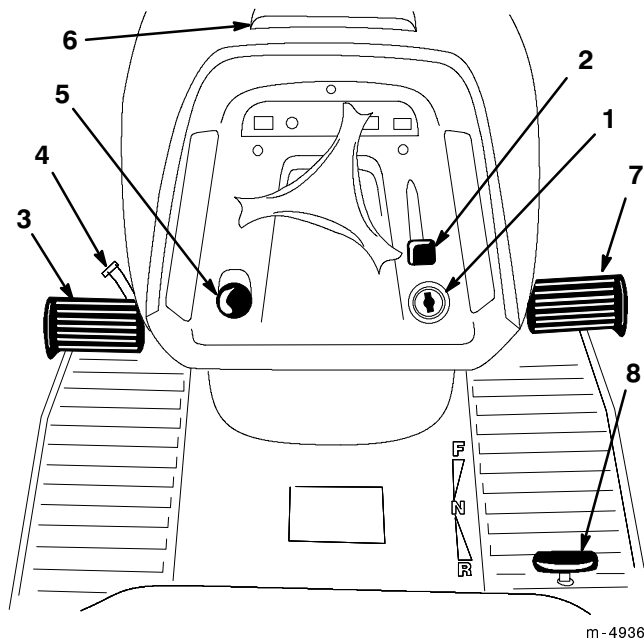

Figuur 1

- | | |
|----------------------------|------------------------------------|
| 1. Contact/Lichtschakelaar | 5. Maai koppelingshendel (aftakas) |
| 2. Handgas/Choke-hendel | 6. Motorkap openen |
| 3. Koppeling/rempedaal | 7. Rijpedaal voorwaarts |
| 4. Parkeerremhendel | 8. Rijpedaal achterwaarts |

Parkeerrem

Stel de parkeerrem altijd in werking wanneer u de machine stopt of deze onbeheerd achterlaat.

Parkeerrem in werking stellen

1. Trap het rempedaal (Fig. 1) in en houd het ingetrapd.
2. Draai de parkeerremhendel (Fig. 1) linksom en laat het rempedaal langzaam opkomen. Het rempedaal moet in de ingetrapte (vergrendelde) stand blijven staan.

NB.: Het parkeerremlampje op het dashboard gaat branden als de parkeerrem in werking is gesteld (Fig. 4).

Parkeerrem lossen

1. Trap het rempedaal (Fig. 1) in. De parkeerremhendel moet nu vrijkomen.
2. Laat het koppeling/rempedaal langzaam opkomen.

Bestuurdersstoel instellen

U kunt de stoel naar voren en naar achteren verschuiven. De positie van de stoel moet zo zijn dat u de machine het best kunt bedienen en dat u comfortabel zit.

1. Til de zitting op en draai de afstelknoppen los (Fig. 2).
2. Zet de zitting in de gewenste positie en draai de afstelknoppen vast.

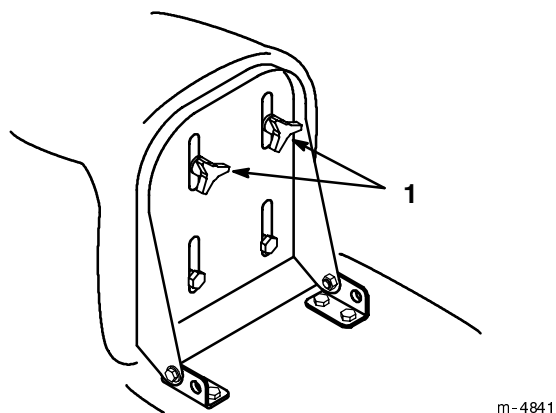

Figuur 2

1. Afstelknoppen

Koplampen

De functie van de koplampen is geïntegreerd in de contactschakelaar. Draai de contactsleutel rechtsom in de stand “VERLICHTING”.

Bedienen van de maaikoppelingshendel (aftakas)

Met de maaikoppelingshendel (aftakas) schakelt u de aandrijving naar het maaimes (de maaimessen) in of uit.

Maaimes(sen) inschakelen

1. Trap het rempedaal in om de machine te stoppen.
2. Trek de maaikoppelingshendel in de stand “INGESCHAKELD” (Fig. 3).

NB.: Het maaikoppelinglampje op het dashboard gaat branden als de aftakas in werking is gesteld (Fig. 4).

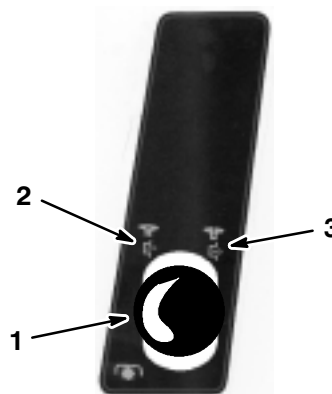

Figuur 3

- | | |
|-----------------------------------|------------------|
| 1. Maaikoppelingshendel (aftakas) | 2. Ingeschakeld |
| | 3. Uitgeschakeld |

Maaimes(sen) uitschakelen

1. Trap het koppeling/rempedaal in om de machine te stoppen.
2. Duw de maaikoppeling (aftakas) in de stand “UITGESCHAKELD” (Fig. 3).

Waarschuwinglampje grasvanger

Als de grasvanger vol is en moet worden geleegd, gaat het waarschuwinglampje branden (Fig. 4) en klinkt er een zoemer.

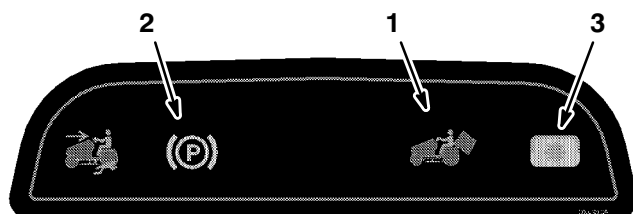

Figuur 4

- | | |
|----------------------------------|------------------------|
| 1. Waarschuwinglampje grasvanger | 2. Parkeerremlampje |
| | 3. Maaikoppelinglampje |

Belangrijk: Om verstopping van de afvoertunnel te voorkomen, de maaikoppeling (aftakas) uitschakelen wanneer waarschuwinglampje en zoemer worden geactiveerd.

Maaihoogte instellen

Met de maaihoogtehendel (maaikastverstelling) stelt u de maaier op de gewenste maaihoogte in.

1. De maaihoogte kan in zeven standen worden gezet, van ongeveer 25 tot 102 mm (1-4").
2. Trek of duw aan de maaihoogtehendel en zet deze in de gewenste stand (Fig. 5).

Belangrijk: De maaihoogtehendel moet in de hoogste stand (7) staan wanneer u de grasmaaier verplaatst (buiten het gazon, om schade aan de maaimessen te voorkomen).

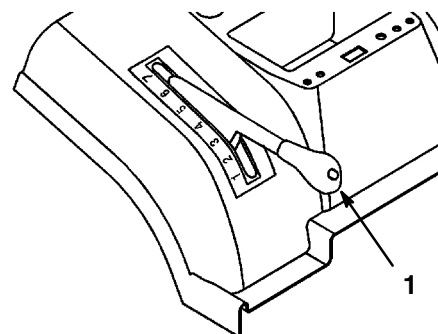

Figuur 5

1. Maaihoogtehendel (maaikastverstelling)

Afvoerschot

Met het afvoerschot wordt de afmeting van de afvoeropening gewijzigd om de werking van de zakvulindicator te ondersteunen.

1. Verwijder de grasvanger, zie Grasvanger verwijderen, blz. 41.
2. Draai de (2) moeren op de maaiconditieplaat los en schuif de plaat omhoog als u kort, droog gras maait en omlaag als u lang, nat gras maait (Fig. 6). Draai de moeren vast.
3. Monteer de grasvanger, zie Grasvanger monteren, blz. 41.

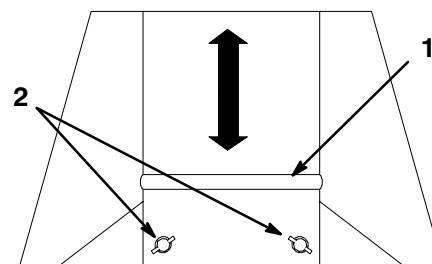

m-4934

Figuur 6

1. Plaat
2. Moeren

Afstellen van de geleiderwielen van de maaier

De voorste geleiderwielen van de maaier worden gebruikt om de maaier over oneffen bodem te geleiden. De maaierwielen moeten zich altijd in het onderste (laagste) gat in de wielbeugel bevinden (Fig. 7).

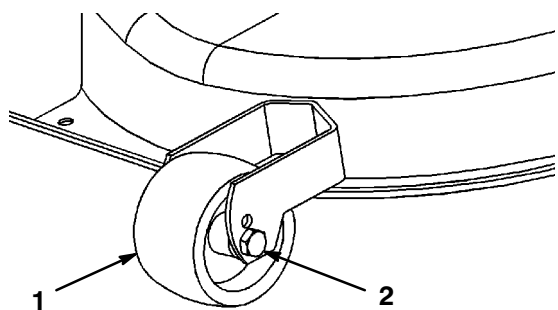

Figuur 7

1. Wiel

2. Onderste gat

Starten en stoppen van de motor

Starten

1. Open de brandstofafsluiter (Fig. 8) die zich tussen de brandstoftank en de motor bevindt. De hendel moet altijd in lijn liggen met de brandstofslang.

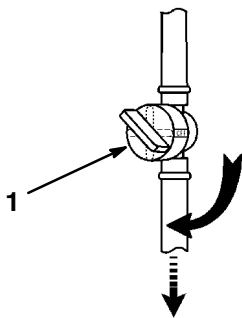

Figure 8

1. Brandstofafsluiter.

2. Neem plaats op de bestuurdersstoel.
3. Stel de parkeerrem in werking, zie Parkeerrem in werking stellen, pagina 13.

NB.: De motor kan alleen worden gestart wanneer u de parkeerrem in werking hebt gesteld of het rempedaal helemaal ingetrapt houdt.

4. Zorg ervoor dat de maaikoppeling is uitgeschakeld (Fig. 9).

NB.: De motor start niet als de maaikoppeling is ingeschakeld.

5. Zet de gashendel voor het starten van een koude motor in de stand "CHOKE" (Fig. 10).

NB.: Zet de gashendel voor het starten van een warme motor in de stand "SNEL".

6. Draai de contactsleutel rechtsom en houd deze in de stand "START" (Fig. 10). Laat de sleutel los, zodra de motor start.

Belangrijk: Wanneer de motor na 15 seconden draaien van de startmotor nog niet is aangeslagen, draait u de contactsleutel in de stand "UIT". Laat de startmotor twee minuten afkoelen, zie: **Problemen, oorzaak en remedie, pagina 44.**

7. Nadat de motor is aangeslagen, beweegt u het handgas langzaam in de stand "SNEL" (Fig. 10).

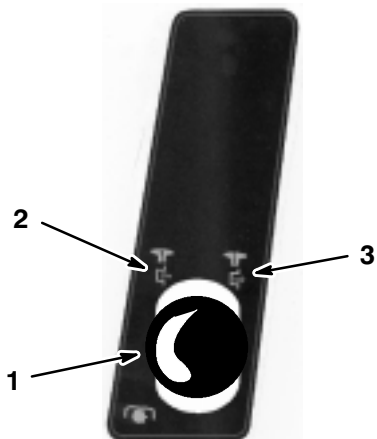

Figuur 9

- | | |
|-----------------------------------|------------------|
| 1. Maaikoppelingshendel (aftakas) | 2. Ingeschakeld |
| | 3. Uitgeschakeld |

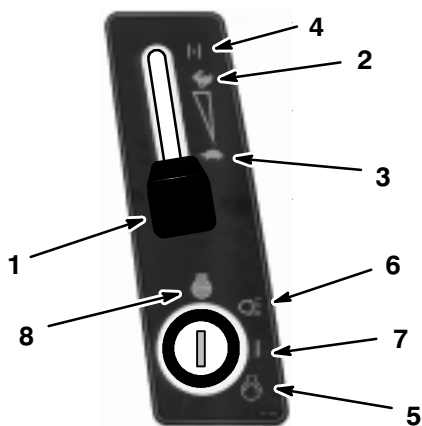

Figuur 10

- | | |
|------------------|----------------|
| 1. Handgashendel | 5. Starten |
| 2. Snel | 6. Verlichting |
| 3. Langzaam | 7. Aan |
| 4. Choke | 8. Uit |

Stoppen

1. Zet het handgas in de stand “LANGZAAM” (Fig. 10).

Belangrijk: Om terugslag in de carburateur en schade aan de motor te voorkomen de handgashendel niet in de stand CHOKE of SNEL zetten om de motor te stoppen.

2. Draai de contactsleutel in de stand “UIT” (Fig. 10).

NB.: Als de motor zwaar belast of heet is, deze nog even laten draaien voordat u de contactsleutel in de stand “UIT” draait. De motor kan dan afkoelen voordat hij wordt stilgezet. In een noodgeval kan de motor direct worden gestopt door de contactsleutel in de stand “UIT” te draaien.

Het veiligheidssysteem

Werking van het veiligheidssysteem

Het veiligheidssysteem is bedoeld om starten van de motor alleen mogelijk te maken wanneer:

- u op de stoel zit;
- het koppeling/rempedaal is ingetrupt;
- de maaikoppelingshendel (aftakas) op “UITGESCHAKELD” staat.

Het veiligheidssysteem is bedoeld om ervoor te zorgen dat de motor stopt als:

- u opstaat.

Het veiligheidssysteem is bedoeld om ervoor te zorgen dat de maaieenheid stopt als:

- u in de achteruit schakelt als de maaikoppeling is ingeschakeld.
- u de zak verwijderd of gras stort.

Werktuig-in-achteruit

Er is een beveiliging ingebouwd die voorkomt dat de maaikoppeling (aftakas) kan worden ingeschakeld terwijl de tractor achteruit rijdt. Als de tractor in de achteruit wordt geschakeld terwijl de maaier of een ander door de aftakas aangedreven werktuig ingeschakeld is, stopt de aftakas.

Maai nooit terwijl u achteruit rijdt, tenzij dat absoluut noodzakelijk is. Als u in de achteruit moet maaien, kan de beveiliging geen werktuig-in-achteruit tijdelijk worden uitgeschakeld.

Voordat deze beveiliging wordt uitgeschakeld, moet u er zeker van zijn dat er zich geen kinderen op of in de buurt van het terrein bevinden waar u de tractor gaat gebruiken en dat er geen kinderen in de buurt kunnen komen tijdens het maaien of het gebruik van een werktuig. Wees extra oplettend als u de beveiliging hebt uitgeschakeld, omdat het geluid van de tractor-motor ertoe kan leiden dat u de aanwezigheid van een kind of een toeschouwer niet opmerkt in het gebied waarin u de tractor gebruikt.

Als u zeker weet dat u veilig in de achteruit kunt maaien of een ander werktuig gebruiken, schakelt u de beveiliging werktuig-in-achteruit uit via de keuzeschakelaar [™] (Fig. 11) aan de zittingbeugel aan de rechterkant onder de stoel, nadat u de maaikoppeling (aftakas) ingeschakeld hebt. Een rood lampje op het voorste bedieningspaneel (Fig. 12) licht op, om u erop te wijzen dat de beveiliging werktuig-in-achteruit uitgeschakeld is. Nadat u de beveiliging uitgeschakeld hebt, blijft die uitgeschakeld zolang de maaier of het door de aftakas aangedreven werktuig in bedrijf is terwijl u achteruit rijdt. Het lampje op het bedieningspaneel blijft branden totdat de maaikoppeling (aftakas) uitgeschakeld wordt, of de motor wordt gestopt

NB.: Steek de sleutel alleen in de keuzeschakelaar als dat absoluut noodzakelijk is om de maaier of een ander werktuig in de achteruit te gebruiken. De sleutel van de keuzeschakelaar moet ook uit de tractor worden verwijderd als die wordt bediend door iemand die geen verantwoordelijk en ervaren gebruiker is. Dit voorkomt dat de tractor in de achteruit wordt gebruikt met ingeschakelde maaier of ander werktuig. Verwijder altijd zowel de contactsleutel als de sleutel van de keuzeschakelaar en bewaar ze op een

veilige plaats buiten het bereik van kinderen als u de tractor onbeheerd achterlaat.

GEVAARLIJK

MOGELIJK GEVAAR

- **Een kind of omstander kan door een achteruitrijdende tractor met ingeschakelde maaier overreden worden.**

WAT ER KAN GEBEUREN

- **Contact met maaimes(sen) leidt tot ernstig (mogelijk fataal) letsel.**

GEVAARLIJKE SITUATIES

VOORKOMEN

- **Niet in de achteruit maaien, tenzij dat strikt noodzakelijk is.**
- **Kijk altijd omlaag en achterom vóór en tijdens het achteruitrijden.**
- **Gebruik de keuzeschakelaar alleen als u zeker weet dat geen kinderen of andere omstanders het werkterrein zullen betreden.**
- **Verwijder altijd zowel de contactsleutel als de sleutel van de keuzeschakelaar en bewaar ze op een veilige plaats buiten het bereik van kinderen of andere onbevoegde personen als u de tractor onbeheerd achterlaat.**

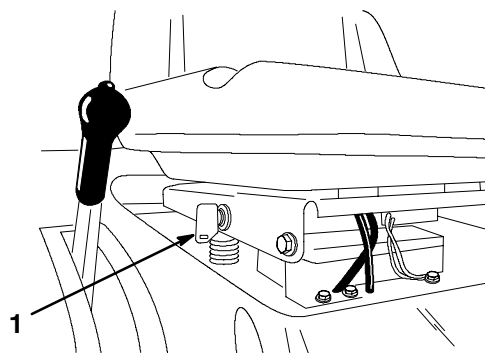

m-4916

Figuur 11

1. Keuzeschakelaar met sleutel

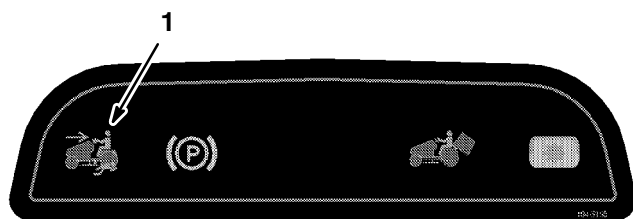

Figuur 12

1. Werktuig-in-achteruit-lampje

Het beveiligingssysteem testen

Controleer de werking van het veiligheidssysteem telkens voordat u de machine in gebruik neemt. Als het veiligheidssysteem niet werkt zoals hieronder beschreven, moet u het direct laten repareren door een erkende Service Dealer. Neem plaats op de stoel en voer de volgende controles uit:

1. Stel de parkeerrem in werking. Zet de maaikoppelingshendel (aftakas) op “INGESCHAKELD”. Draai de contactsleutel in de stand “START”. De startmotor mag niet gaan draaien.
2. Zet de maaikoppelingshendel (aftakas) op “UITGESCHAKELD” en los de parkeerrem. Draai de contactsleutel in de stand “START”. De startmotor mag niet gaan draaien.
3. Stel de parkeerrem in werking en zet de maaikoppelingshendel (aftakas) op “UITGESCHAKELD.” Start nu de motor. Als de motor loopt, lost u de parkeerrem en komt u iets overeind uit de bestuurdersstoel. De motor moet nu stoppen.
4. Zet de maaikoppelingshendel in de stand “UITGESCHAKELD” en zet het voetpedaal in de neutrale stand. Start de motor. Terwijl de motor draait, zet u de maaikoppelingshendel in de stand “INGESCHAKELD” en het voetpedaal in de achteruit-stand. Het maaidek moet stoppen.
5. Zet de maaikoppelingshendel (aftakas) op “UITGESCHAKELD” en het rijpedaal in neutraal. Start nu de motor. Zet de

maaikoppelingshendel (aftakas) op “INGESCHAKELD”, draai de sleutel van de keuzeschakelaar en laat hem los. Het lampje “werktuig-in-achteruit” moet nu oplichten. Zet de maaikoppelingshendel (aftakas) op “UITGESCHAKELD”, waarna het lampje “werktuig-in-achteruit” moet doven.

Machine met de hand duwen

Belangrijk: De machine altijd met de hand duwen. Nooit slepen, omdat dit schade aan de transmissie kan veroorzaken.

Machine duwen

1. Parkeer de machine op een vlakke en horizontale ondergrond. Maaikoppeling (aftakas) uitschakelen, parkeerrem in werking stellen en contactsleutel verwijderen.
2. Verwijder de grasvanger, zie Grasvanger verwijderen, blz. 41.
3. Trek de regelstang aandrijving die zich aan de achterzijde van de machine bevindt, uit in de stand “DUWEN” en ontgrendel de parkeerrem. Hiermee wordt het aandrijfsysteem uitgeschakeld en kunnen de wielen vrij draaien (Fig. 13).

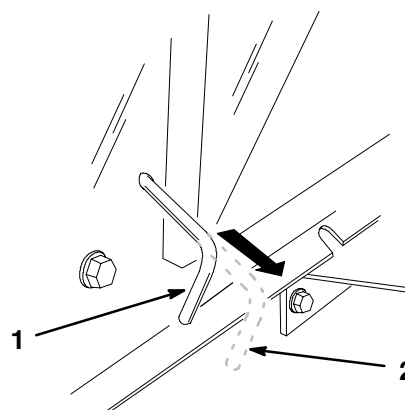

m-4933

Figuur 13

1. Stand “bedrijf”
2. Stand “duwen”

Machine in bedrijf stellen

1. Zet de parkeerrem in werking en duw de aandrijvingshendel in de stand “BEDRIJF”. Hiermee wordt het aandrijfsysteem ingeschakeld (Fig. 13).

NB.: De machine rijdt alleen als de aandrijvingshendel in de stand “BEDRIJF” staat.

2. Monteer de grasvanger, zie Grasvanger monteren, blz. 41.

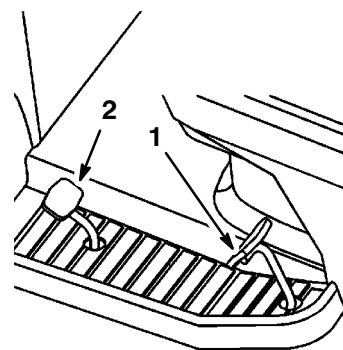

Figuur 14

1. Rijpedaal voorwaarts 2. Rijpedaal achterwaarts

Vooruit en achteruit rijden

Met het handgas regelt u de snelheid van de motor, oftewel het toerental (in omwentelingen per minuut). Zet het handgas in de stand “SNEL” voor de hoogste prestaties.

Om vooruit te rijden, lost u de parkeerrem; zie Parkeerrem lossen, blz. 13. Plaats uw voet op het rijpedaal voorwaarts. Druk de bovenkant van het pedaal langzaam in om vooruit te rijden (Fig. 14). Hoe verder u het pedaal intrapt, hoe sneller de machine vooruit gaat rijden. Om langzamer te rijden, laat u het pedaal voorwaarts opkomen.

Om achteruit te rijden, lost u de parkeerrem; zie Parkeerrem lossen, blz. 13. Plaats uw voet op het rijpedaal achterwaarts en duw deze langzaam in om achteruit te rijden (Fig. 14). Hoe verder u het rijpedaal indrukt, hoe sneller de machine achteruit zal rijden. Om langzamer te rijden, laat u het pedaal opkomen.

Belangrijk: Om schade aan de transmissie te voorkomen, moet u altijd de parkeerrem lossen alvorens het rijpedaal voorwaarts of het rijpedaal achterwaarts te bedienen.

Belangrijk: Om schade aan de maaieenheid te voorkomen, altijd de maaieenheid in de hoogste maaistand plaatsen wanneer u de tractor van het gazon rijdt.

De machine stoppen

Om de machine te stoppen, rijpedaal voorwaarts of rijpedaal achterwaarts loslaten, maaikoppelingshendel (aftakas) uitschakelen en contactsleutel op “UIT” draaien om de motor te stoppen. Tevens de parkeerrem in werking stellen als u de machine onbeheerd achterlaat. Zie Parkeerrem in werking stellen, blz. 13. Vergeet niet de sleutel uit de contactschakelaar te verwijderen.

VOORZICHTIG

MOGELIJK GEVAAR

- Iemand zou de tractor kunnen bedienen of wegrijden wanneer u de tractor onbeheerd achterlaat.

WAT ER KAN GEBEUREN

- Kinderen of omstanders kunnen gewond raken door onbevoegd gebruik van de tractor.

GEVAARLIJKE SITUATIES VOORKOMEN

- Neem altijd de sleutel uit de contactschakelaar en keuzeschakelaar en stel de parkeerrem in werking wanneer u de tractor onbeheerd achterlaat, ook al is het maar heel even.

Grasvanger legen

Als het waarschuwingslampje gaat branden (Fig. 4) en de zoemer klinkt, is de grasvanger vol en moet deze worden geleegd.

Belangrijk: Om verstopping van de afvoertunnel te voorkomen, de maaikoppeling (aftakas) uitschakelen wanneer waarschuwingslampje en zoemer worden geactiveerd.

1. Schakel de maaikoppeling uit en zet de gashendel in de stand “LANGZAAM”.
2. Trek de telescopische storthendel uit en duw deze naar voren en naar beneden om de grasvanger te legen (Fig. 15).

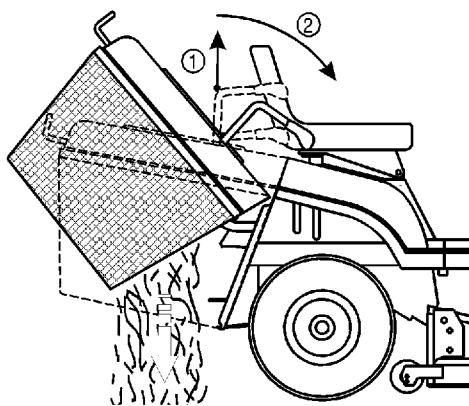

Figuur 15

1. Omhoog trekken
2. Naar voren en omlaag duwen

3. Trek de storthendel langzaam omhoog om de grasvanger in de opvangstand terug te laten keren.

Werktuigen trekken

De tractor is uitgerust voor het trekken van werktuigen met een maximumgewicht van 150 kg (331 lbs).

1. Verwijder de grasvanger, zie Grasvanger verwijderen, blz. 41.
2. Monteer het werktuig aan de trekhaak die zich onderaan de achterzijde van de tractor bevindt (Fig. 16).

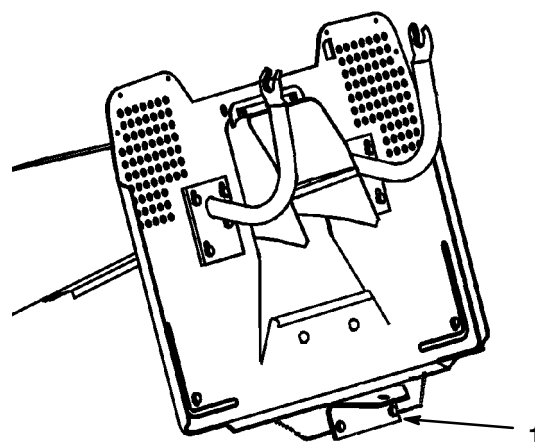

Figuur 16

1. Trekhaak

Tips voor het maaien van gras

Handgas op “SNEL”

Voor het beste maairesultaat en een maximale lucht-circulatie zet u het handgas op “SNEL”. Om het gras goed af te maaien, is lucht nodig; zet de maaihoogte dus niet zo laag dat de maaier helemaal door ongemaaid gras omgeven is. Probeer altijd één zijkant van de maaier vrij van ongemaaid gras te houden, zodat lucht kan worden aangezogen.

Een gazon voor de eerste keer maaien

Laat het gras iets langer dan normaal, om te voorkomen dat oneffenheden in het gras volledig worden weggemaaid. Over het algemeen kan het best de voorheen gebruikte maaihoogte worden gekozen. Als u gras van meer dan 15 cm (6”) lang gaat maaien, kunt u het best in twee keer maaien om een goed maairesultaat te verkrijgen.

1/3 van de lengte van het gras afmaaien

Aanbevolen wordt niet meer dan ca. 1/3 van de lengte van het gras af te maaien. Meer afmaaien wordt afgeraden, tenzij het gras dun is of in de late herfst, wanneer het gras langzamer groeit.

Maairichting

Maai afwisselend in verschillende richtingen, zodat het gras rechtop blijft staan. Dit zorgt ook voor een betere verspreiding van maaisel, wat de vertering en bemesting ten goede komt.

Maai met de juiste regelmaat

Normaal gesproken om de 4 dagen. Bedenk echter dat gras niet het hele jaar door even snel groeit. Om dezelfde maaihoogte te behouden, wat een goede gewoonte is, in het vroege voorjaar vaker maaien. Als de groeisnelheid in de zomer afneemt, maait u minder vaak. Als u langere tijd niet hebt kunnen maaien, maait u eerst op een hoge maaihoogte. Maai 2 dagen later op een lagere maaihoogte.

Gras niet te kort afmaaien

Als de maai breedte van de maaier groter is dan die van de maaier die u voorheen gebruikte, zet u de maaihoogte één stand hoger. Hierdoor voorkomt u dat oneffenheden te kort worden afgemaaid.

Lang gras

Als u het gras iets langer dan normaal hebt laten groeien, of als het een hoog vochtgehalte heeft, de maaihoogte hoger dan normaal instellen en het gras op deze hoogte maaien. Daarna het gras op de lagere, normale hoogte maaien.

Stoppen tijdens het maaien

Als u de machine terwijl die in beweging is, moet stoppen, kan er een klont maaisel op het gazon achterblijven. Dit kunt u als volgt voorkomen:

1. Houd de maaikoppeling in de stand “INGESCHAKELD” en rijd naar een deel dat u al gemaaid hebt.
2. Om het maaisel gelijkmatig te verspreiden, zet u de maaihoogte één of twee standen hoger terwijl u vooruit rijdt met de maaikoppeling “INGESCHAKELD”.

Onderkant van de maaikast schoonhouden

Vuil van de onderkant van de maaier te verwijderen. Als zich gras en vuil in de maaier ophoopt, leidt dat uiteindelijk tot een onbevredigend maaieresultaat.

Onderhoud van maaimessen

Zorg gedurende het hele maaiseizoen voor een scherp maaimes. Een scherp mes snijdt het gras goed af zonder het te scheuren of te kwetsen. Door scheuren en kwetsen wordt het gras bruin aan de randen, waardoor het langzamer groeit en gevoeliger is voor ziekten. Controleer het maaimes (de maaimessen) elke maand op goede scherpte en verwijder bramen met een vijl.

Onderhoud

Onderhoudsschema

Werkzaamheden	Voor elk gebruik	Elke 5 uur	Elke 25 uur	Elke 50 uur	Elke 100 uur	Onderhoud voor stalling	Aantekeningen
Olie verversen — eerste keer		X					
Olie — periodieke verversing				X		X	Elke 25 uur onder zware belasting of hoge omgevings-temperatuur
Oliepeil controleren	X						
Oliefilter — vervangen					X		
Veiligheidssysteem controleren	X	X	X				
Maaimes controleren		X	X			X	
Remsysteem controleren		X	X		X	X	
Chassis doorsmeren			X			X	Vaker in stoffige, vuile omstandigheden
Luchtfilter — schuimfilter-element reinigen			X			X	
Luchtfilter — papierfilter-element vervangen					X	X	
Bougie controleren					X	X	
Mesdrijfriem — afstellen				X			Eerste controle na 20 uur
Drijfriemen controleren op slijtage/barsten						X	
Benzine aftappen						X	
Motor — buitenkant reinigen			X			X	
Onderkant maaier wassen	X	X				X	
Lakbeschadigingen bijwerken						X	
Accu — zuurpeil controleren	X	X	X		X	X	
Accu — opladen, kabels demonteren						X	
Brandstoffilter vervangen						X	
Bandenspanning controleren	X		X			X	

Belangrijk: Raadpleeg de bedieningshandleiding van de motor voor aanvullende onderhoudswerkzaamheden.

 **VOORZICHTIG**

MOGELIJK GEVAAR

- Als u de sleutel in het contactslot laat zitten, kan een onbevoegde de motor starten.

WAT ER KAN GEBEUREN

- Per ongeluk starten van de motor kan leiden tot lichamelijk letsel van u of omstanders.

GEVAARLIJKE SITUATIES VOORKOMEN

- Om per ongeluk starten van de motor tijdens onderhoud te voorkomen sleutel uit contactschakelaar nemen en kabel(s) van bougie(s) trekken. Druk de kabel(s) opzij, zodat hij/deze niet per ongeluk contact met de bougie(s) kan/kunnen maken..

Smeren

Onderhoudsinterval/Specificatie

De machine na elke 25 bedrijfsuren of jaarlijks doorsmeren, waarbij de kortste periode moet worden aangehouden. Het smeren moet vaker plaatsvinden bij gebruik in zeer stoffige of zanderige omstandigheden.

Type vet: universeel smeervet.

Methode van smeren

1. Maaikoppeling (aftakas) uitschakelen, parkeerrem in werking stellen, motor stoppen en contactsleutel verwijderen.
2. Smeernippels schoonmaken met een doek. Indien nodig verf van de voorkant van de nippels afkrabben.
3. Een vetspuit op de smeernippel zetten en vet in de smeernippel pompen.
4. Overtollig vet wegvegen.

Waar moet worden gesmeerd

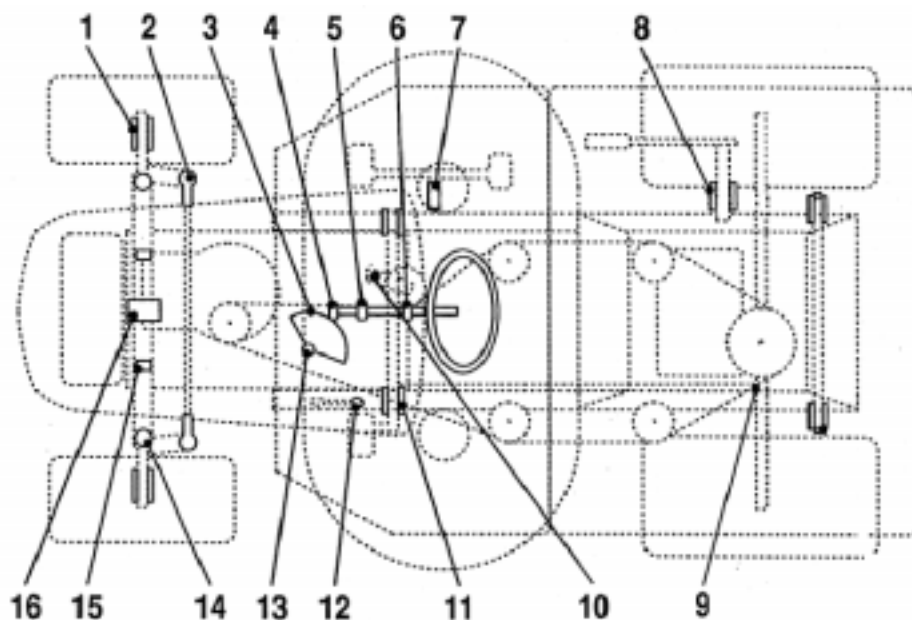

Figuur 17

Smeerlijst

Onder-deel	Naam	Hoeveel-heid	Interval (uren)	Smeermiddel
1	Voorwiel — smeernippel	2	25	Smeervet
2	Stuurkogels	4	50	Olie
3	Tandwielen stuurgedeelte	1	50	Smeervet
4	Tandwiel stuuras	1	25	Smeervet
5	Stuuraslager	1	50	Olie
6	Stuuraslager	1	50	Olie
7	Bewegingshendel — smeernippel	1	50	Smeervet
8	Asnaaf voor het optillen van het maaidek	1	50	Olie
9	Kogelgewrichten bewegingskoppeling	4	50	Olie
10	Rempedaalnaaf	2	50	Olie
11	Ring parkeerrem	1	50	Olie
12	Stuurlager	1	25	Smeervet
13	Linker- en rechterspindel — smeernippel	2	25	Smeervet
14	Scharnierpen maaidek	6	Indien verwijderd	Smeervet
15	Scharnierpen vooras	2	Indien verwijderd	Smeervet
16	Scharnierpen vooras	2	25	Smeervet

Bandenspanning

Onderhoudsinterval/Specificatie

Houd de spanning in de voorbanden op 120 kPa en in de achterbanden op 100 kPa. Controleer de bandenspanning via het ventiel na elke 25 bedrijfsuren of jaarlijks, waarbij de kortste periode moet worden aangehouden (Fig. 18). De bandenspanning kan het best bij koude banden worden gecontroleerd.

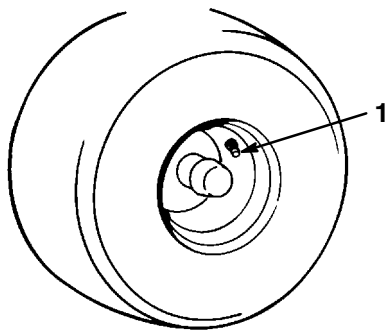

Figuur 18

1872

1. Ventiel

Rem

De rem bevindt zich aan de rechterkant van de achteras, aan de binnenkant van het achterwiel (Fig. 19). Als de tractor met hoge snelheid in de hoogste versnelling een remweg heeft van meer dan een meter, moet de rem worden afgesteld.

Rem controleren

1. Parkeer de machine op een vlakke en horizontale ondergrond. Maaikoppeling (aftakas) uitschakelen, versnelling in neutraal zetten, parkeerrem in werking stellen en contactsleutel verwijderen.
2. Duw de aandrijvingshendel in de stand "DUWEN" (Fig. 13).

3. Als de achterwielen blokkeren en gaan slippen, wanneer u de tractor naar voren duwt, is er geen afstelling nodig. Afstelling is nodig, wanneer de wielen draaien en niet blokkeren, zie Rem afstellen, blz. 26.

Rem afstellen

1. Controleer de rem, voordat u deze afstelt, zie Rem controleren, blz. 26.
2. Controleer of de aandrijvingshendel in de stand "BEDRIJF" (Fig. 13) staat en de handrem is aangetrokken.
3. Om de rem af te stellen, draait u de stelmoer van de rem rechtsonder tot u de tractor niet meer kunt wegduwen (Fig. 19).
4. Ontgrendel de parkeerrem en zorg ervoor dat de achterwielen vrij kunnen ronddraaien wanneer u de tractor duwt. Als de wielen niet kunnen draaien, draait u de stelmoer van de rem linksom tot u de tractor weer kunt wegduwen.
5. Controleer de werking van de rem opnieuw, zie Rem controleren, blz. 26.

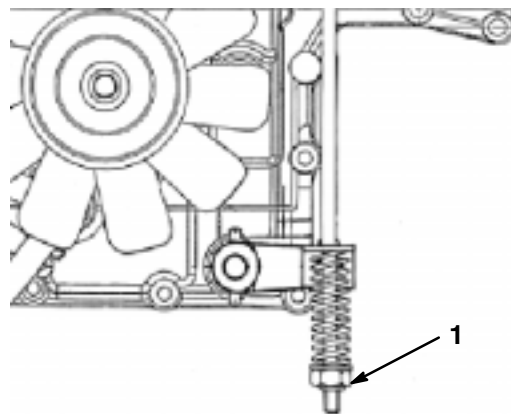

Figuur 19

1. Stelmoer van de rem

Zekeringen

Onderhoudsinterval/Specificatie

Het elektrische systeem wordt beschermd door zekeringen. Deze bevinden zich onder de motorkap, vlakbij de brandstoftank (Fig. 20). Onderhoud is niet vereist, maar als een zekering doorbrandt, moet u de bedrading controleren op kortsluiting.

Zekeringen: Hoofd, accu — 15 amp
 Koplampen — 10 amp
 Vergrendeling, elektrische koppeling — 10 amp
 Zoemer volle grasopvangzak — 5 amp

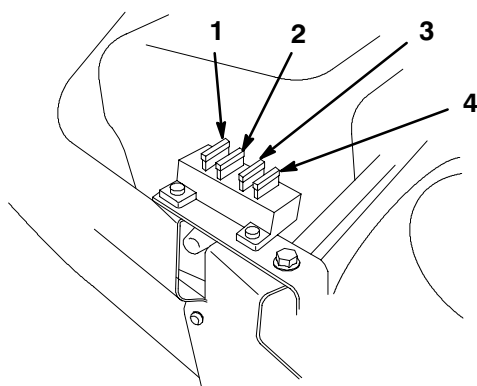

Figuur 20

- | | |
|---|-------------------------------|
| 1. Hoofd, accu | 4. Zoemer volle grasopvangzak |
| 2. Koplampen | |
| 3. Vergrendeling, elektrische koppeling | |

Koplampen

Specificatie: gloeilamp nr. 1156, type voor automobielen

Gloeilamp verwijderen

1. Maaikoppeling (aftakas) uitschakelen, parkeerrem in werking stellen, motor stoppen en contactsleutel verwijderen.
2. Open de motorkap. Verwijder de stekkers van de stroomdraden van beide polen op de lamphouder.

3. Draai de lamphouder een kwartslag naar links en verwijder deze uit de reflector (Fig. 21).
4. Duw en draai de gloeilamp een kwartslag naar links tot deze stopt en verwijder de gloeilamp uit de lamphouder (Fig. 22).

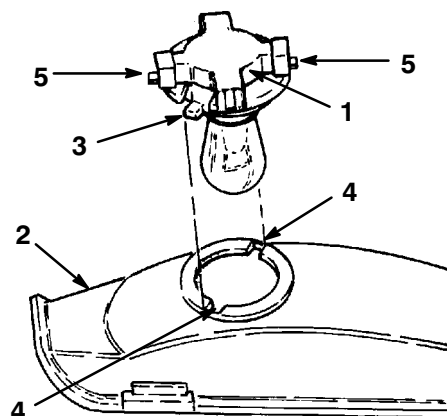

1874

Figuur 21

- | | |
|---------------|------------|
| 1. Lamphouder | 4. Sleuven |
| 2. Reflector | 5. Polen |
| 3. Lippen | |

Gloeilamp monteren

1. De gloeilamp heeft metalen pennen aan de zijkant van de lampvoet. Lijn de pennen uit met de sleuven in de lamphouder en schuif de lampvoet in de houder (Fig. 22). Duw en draai de gloeilamp rechtsom tot deze stopt.

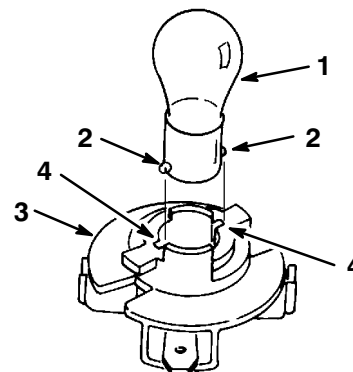

1875

Figuur 22

- | | |
|-------------------|---------------|
| 1. Gloeilamp | 3. Lamphouder |
| 2. Metalen pennen | 4. Sleuven |

2. De lamphouder heeft twee lippen (Fig. 21). Lijn de lippen uit met de sleuven in de reflector, duw de lamphouder in de reflector en draai de lamphouder een kwartslag rechtsom tot deze stopt.
3. Druk de stekkers op de polen van de lamphouder.

Accu

Onderhoudsinterval/Specificatie

Controleer het zuurpeil van de accu voor elk gebruik. Houd de accu altijd schoon en volledig geladen. Gebruik een tissue om de accubak schoon te maken. Als de accupolen geoxideerd zijn, deze schoonmaken met een oplossing van vier delen water en één deel zuiveringszout. Breng een laagje zuurvrij vet (vaseline) op de accupolen aan om oxidatie te voorkomen.

Spanning: 12 V, 190 A (koude start)

Accu verwijderen

1. Maaikoppeling (aftakas) uitschakelen, parkeerrem in werking stellen, motor stoppen en contactsleutel verwijderen.
2. Kantel de zitting naar voren om bij de accu te komen.
3. Maak de rubber beschermkap los van de negatieve (zwarte) kabel. Maak de negatieve (zwarte) aardekabel los van de accupool (Fig. 23).



WAARSCHUWING

MOGELIJK GEVAAR

- De batterijpolen of metalen gereedschappen kunnen kortsluiten met de metalen onderdelen van de tractor.
- Door het onjuist verleggen van de accukabels kunnen de kabels worden beschadigd.

WAT ER KAN GEBEUREN

- Vonken kunnen accugassen tot ontploffing brengen.
- Beschadigde kabels kunnen kortsluiten met metalen tractoronderdelen en vonken veroorzaken.

GEVAARLIJKE SITUATIES

VOORKOMEN

- Tijdens het verwijderen of monteren van de accu de accupolen niet in aanraking laten komen met metalen delen van de tractor.
- Altijd de negatieve (zwarte) aardekabel **LOSMAKEN** voordat de positieve (rode) kabel wordt losgemaakt.
- Altijd de positieve (rode) accukabel **VASTMAKEN** voordat de negatieve (zwarte) kabel wordt vastgemaakt.
- Zorg ervoor dat metalen gereedschap de accupolen niet kortsluiten met metalen delen van de tractor.
- Altijd de accu op de plaats vastgeklemd houden om de accu te beschermen en vast te zetten.
- Altijd de kabels verleggen zoals aangegeven.

4. Haal de rubber beschermkap van de positieve (rode) kabel. Maak de positieve (rode) kabel los van de accupool (Fig. 23).
5. Verwijder de bevestigingsklem van de accu (Fig. 23).
6. Accu uit het chassis verwijderen.

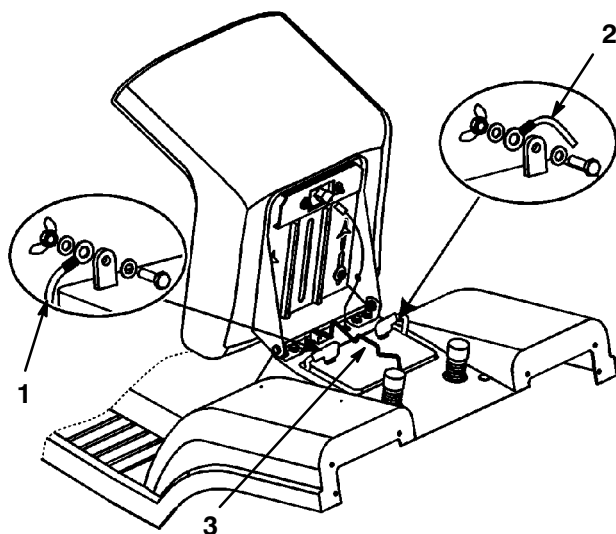

Figuur 23

- | | |
|----------------------|---------------------|
| 1. Minakabel (zwart) | 3. Bevestigingsklem |
| 2. Pluskabel (rood) | |

Accu monteren

1. Plaats de accu in het chassis met de accupolen naar de voorzijde van tractor (Fig. 23).
2. Maak de accu vast in het chassis met de bevestigingsklem (Fig. 23).
3. Bevestig de positieve (rode) kabel met behulp van de bout en de vleugelmoer aan de positieve (+) accupool (Fig. 23). Schuif het rubber beschermkapje over de accupool.
4. Bevestig de negatieve (zwarte) kabel met behulp van de bout en de vleugelmoer aan de negatieve (-) accupool (Fig. 23). Schuif het rubber beschermkapje over de accupool.

Zuurpeil controleren

1. Kantel de zitting naar voren om bij de accu te komen.
2. Verwijder de vuldoppen. Als het zuurpeil lager staat dan het lage gedeelte van de buis (Fig. 24), voeg de benodigde hoeveelheid gedestilleerd water toe, zie Accu bijvullen met gedestilleerd water, blz. 29.

! GEVAARLIJK

MOGELIJK GEVAAR

- Accuzuur bevat zwavelzuur wat een dodelijk gif is en ernstige brandwonden veroorzaakt.

WAT ER KAN GEBEUREN

- Als u per ongeluk accuzuur drinkt, kunt u doodgaan, of als het op uw huid komt, kan het brandwonden veroorzaken.

GEVAARLIJKE SITUATIES VOORKOMEN

- Drink geen accuzuur en vermijd contact met huid, ogen en kleding. Draag een veiligheidsbril om uw ogen te beschermen en rubber handschoenen om uw handen te beschermen.
- Vul de batterij alleen wanneer er altijd schoon water is om de huid te spoelen.
- Volg alle aanwijzingen op en voldoe aan alle veiligheidsinstructies op de accuzuurcontainer.

Accu bijvullen met gedestilleerd water

U kunt de accu het best bijvullen met gedestilleerd water voordat u de machine gaat gebruiken. Het water vermengt zich dan goed met het accuzuur.

1. Maak de bovenkant van de accu met een tissue schoon.
2. Neem de vuldoppen van de accu (Fig. 24).

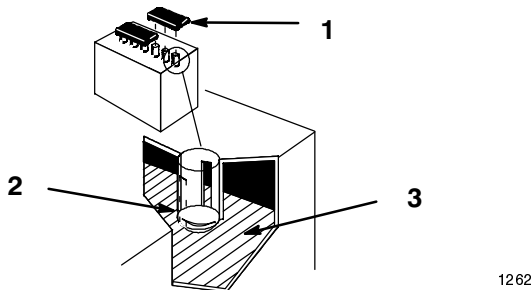

Figuur 24

1. Vuldoppen
2. Lage gedeelte van de buis
3. Platen

1262

3. Giet langzaam gedestilleerd water in de accucellen, totdat het peil gelijk staat aan het lage gedeelte van de buis (Fig. 24).

Belangrijk: De accu niet overvullen. Accuzuur (zwavelzuur) kan ernstige corrosie en beschadiging van het chassis veroorzaken.

4. Plaats de vuldoppen van de accu terug.

Accu opladen

Belangrijk: Houd de accu altijd volledig opgeladen (dichtheid: 1260). Dit is vooral belangrijk om schade aan de accu te voorkomen, wanneer de temperatuur lager is dan 0°C (32°F).

1. Accu uit het chassis verwijderen, zie Accu verwijderen, blz. 28.
2. Controleer het zuurpeil, zie Zuurpeil controleren, blz. 29.
3. Neem de vuldoppen van de accu en sluit een batterijlader van 3-4 A aan op de accupolen. Laad de accu gedurende 4 uur op met 4 A of minder (12V). De accu niet overladen. Breng de vuldoppen weer aan nadat de accu volledig opgeladen is.

! WAARSCHUWING

MOGELIJK GEVAAR

- Bij het opladen van de accu komen gassen vrij.

WAT ER KAN GEBEUREN

- Accugassen kunnen exploderen.

GEVAARLIJKE SITUATIES

VOORKOMEN

- Sigaretten, vonken en vlammen uit de buurt van de accu houden.

4. Monteer de accu in het chassis, zie Accu monteren, blz. 29.

Bougie

Onderhoudsinterval/Specificatie

Vervang de bougie(s) na elke 100 bedrijfsuren. Controleer of de elektrodenafstand correct is voordat u de bougie(s) monteert. Gebruik een bougiesleutel voor het (de)monteren van bougie(s) en een voelmaat voor het meten en afstellen van de elektrodenafstand.

Type: Champion RC12YC (of gelijkwaardig)
Elektrodenafstand: 0,76 mm (0.030").

De bougie verwijderen(s)

1. Maaikoppeling (aftakas) uitschakelen, parkeerrem in werking stellen, motor stoppen en contactsleutel verwijderen.
2. Open de motorkap.
3. Trek de kabel(s) van de bougie(s) (Fig. 25). Maak de omgeving rond de bougie(s) schoon om te voorkomen dat er vuil in de motor komt, wat beschadiging kan veroorzaken.

4. Verwijder de bougie(s) en de metalen ring.

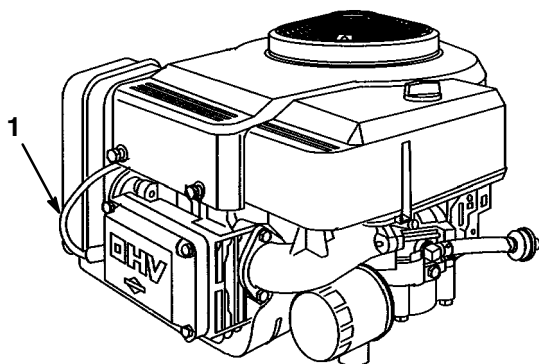

Figuur 25

1. Bougiekabel

De bougie controleren(s)

1. Bekijk het midden van de bougie(s) (Fig. 26). Als de isolator lichtbruin of grijs is, werkt de motor naar behoren. Een zwarte laag op de isolator duidt meestal op een vuil luchtfilter.

Belangrijk: Bougie(s) nooit schoonmaken. Bougie(s) altijd vervangen bij: zwarte laag op de bougie, versleten elektroden, vette laag op de bougie of scheuren.

2. Controleer de elektrodenafstand (Fig. 26). Buig de zijelektrode (Fig. 26) als de afstand niet juist is.

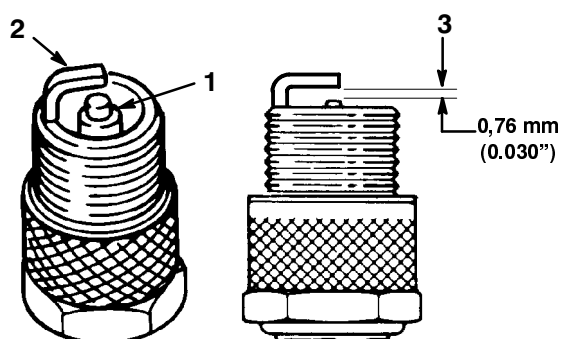

Figuur 26

1. Middenelektrode met isolator
2. Zij-elektrode
3. Elektrodenafstand (niet op schaal weergegeven)

De bougie(s) monteren(s)

1. Monteer de bougie(s) en de metalen ring. Zorg ervoor dat de elektrodenafstand juist is.
2. Draai de bougie(s) vast met een kracht van 20,4 Nm (15 ft-lbs).
3. Duw de kabel(s) op de bougie(s) (Fig. 25).
4. Sluit de motorkap.

Brandstoftank

De brandstoftank moet worden afgetapt, wanneer de machine gedurende een periode van meer dan 30 dagen niet wordt gebruikt.

⚠ GEVAARLIJK

MOGELIJK GEVAAR

- Onder bepaalde omstandigheden is benzine uiterst brandbaar en zeer explosief.

WAT ER KAN GEBEUREN

- Brand of explosie van benzine kan brandwonden of schade aan eigendommen veroorzaken.

GEVAARLIJKE SITUATIES

VOORKOMEN

- Brandstof uit de tank aftappen als de motor koud is. Doe dit in de vrije buitenlucht. Gemorste brandstof opvegen.
- Benzine niet aftappen in nabijheid van open vuur of waar benzinedampen door een vonk ontstoken kunnen worden.
- Rook nooit een sigaret, sigaar of pijp als u bezig bent met benzine.

1. Parkeer de machine zo dat de linker voorkant iets lager staat dan de rechterkant, zodat de brandstoftank helemaal leeg kan lopen. Maai-koppeling (aftakas) uitschakelen, parkeerrem in werking stellen, motor stoppen en contactsleutel verwijderen.
2. Open de motorkap.

3. Knijp de uiteinden van de slangklem bijeen en schuif deze langs de brandstofslang omhoog naar de brandstoftank (Fig. 27).
4. Maak de brandstofslang los van het filter (Fig. 27) en laat de benzine weglopen in een jerrycan of een opvangbak.

NB.: Omdat de tank nu toch leeg is, is dit een goed moment om het brandstof-filter te vervangen.

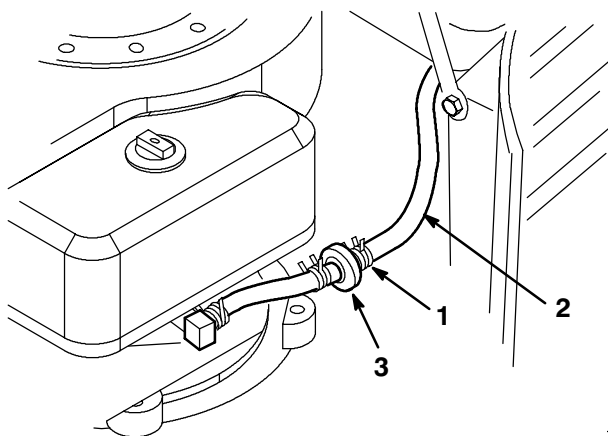

Figuur 27

1. Slangklem
2. Brandstofslang
3. Filter

5. Monteer de brandstofslang aan het filter. Schuif de slangklem naar het filter om de brandstofslang aan het filter vast te maken.

Brandstoffilter

Onderhoudsinterval/Specificatie

Vervang het brandstoffilter na elke 100 bedrijfsuren of elk jaar, waarbij de kortste periode moet worden aangehouden.

Brandstoffilter vervangen

Een goed moment om het brandstoffilter (Fig. 27) te vervangen, is wanneer de brandstoftank leeg is. Nooit een vuil filter installeren dat uit de brandstofleiding is verwijderd.

1. Maaikoppeling (aftakas) uitschakelen, parkeerrem in werking stellen, motor stoppen en contactsleutel verwijderen.
2. Draai de brandstofafsluiter dicht (Fig. 28).

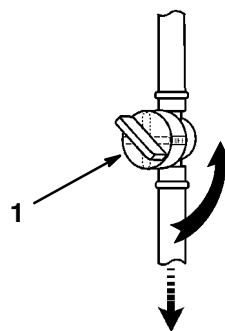

Figuur 28

1. Brandstofafsluiter.

3. Open de motorkap.
4. Knijp de uiteinden van de slangklemmen bijeen en schuif deze weg van het filter (Fig. 27).
5. Trek het filter uit de brandstofslangen.
6. Monteer een nieuw filter en schuif de slangklemmen terug tot dicht bij het filter.
7. Sluit de motorkap.

Luchtfilter

Onderhoudsinterval/Specificatie

Schuimfilter: reinigen en olie aanbrengen na elke 25 bedrijfsuren of jaarlijks, waarbij de kortste periode moet worden aangehouden.

Papierfilter: na elke 100 bedrijfsuren of jaarlijks vervangen, waarbij de kortste periode moet worden aangehouden.

NB.: Onderhoud van luchtfilter vaker (elke paar uur) uitvoeren bij gebruik in zeer stoffige of zanderige omstandigheden.

Schuimfilter en papierfilter verwijderen

1. Maaikoppeling (aftakas) uitschakelen, parkeerrem in werking stellen, motor stoppen en contactsleutel verwijderen.
2. Open de motorkap.
3. Maak de omgeving rond het luchtfilter schoon om te voorkomen dat er vuil in de motor komt, wat beschadiging kan veroorzaken. Draai de knop los en verwijder het luchtfilterdeksel (Fig. 29).

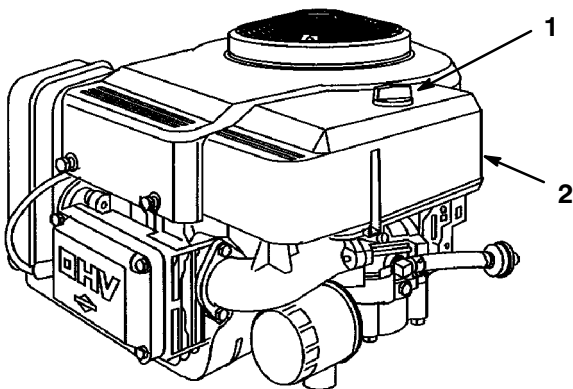

Figuur 29

1. Knop
2. Luchtfilterdeksel

4. Schuif het schuimfilter voorzichtig van het papierfilter af (Fig. 30).

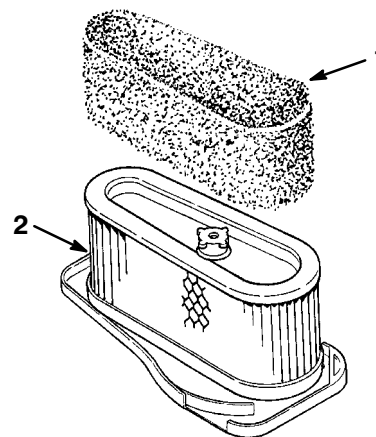

1864

Figuur 30

1. Schuimfilterelement
2. Papierfilterelement

5. Draai de rubber moer los en verwijder het papierfilter (Fig. 31).

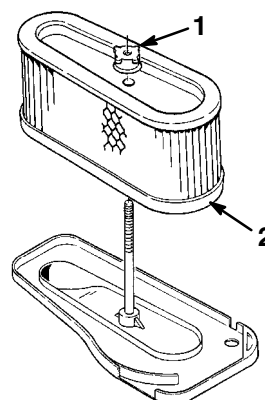

1865

Figuur 31

1. Rubbermoer
2. Papierfilterelement

Schuimfilter en papierfilter reinigen

1. Schuimfilterelement

- A. Schuimfilter in warm water met vloeibare zeep wassen. Grondig in schoon water uitspoelen.
- B. Schuimfilter in een schone doek wikkelen en droogknijpen.
- C. Doordrenk het filter met motorolie (Fig. 32). Knijp het filter uit in een schone, absorberende doek om de overtollige olie te verwijderen.

Belangrijk: Schuimfilter vervangen wanneer het gescheurd of beschadigd is.

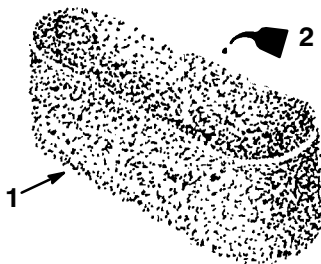

Figuur 32

1866

1. Schuimfilterelement 2. Olie

2. Papierfilterelement

- A. Het filter voorzichtig op een vlak oppervlak uitkloppen om stof en vuil te verwijderen (Fig. 33).
- B. Controleer het filter op scheuren, een vettig oppervlak of beschadiging van de rubber afdichting.

Belangrijk: Het papierfilter nooit reinigen met perslucht of vloeistoffen zoals oplosmiddelen, benzine of

petroleum. Vervang het filter wanneer het beschadigd of defect is, of niet naar behoren kan worden gereinigd.

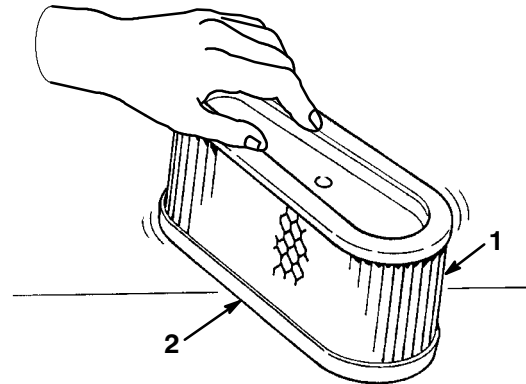

Figuur 33

1867

1. Papierfilterelement 2. Rubber afdichting

Schuimfilter en papierfilter monteren

Belangrijk: Motor nooit laten lopen zonder dat het complete luchtfilter gemonteerd is, daar anders de motor beschadigd kan worden.

1. Schuif het schuimfilter voorzichtig over het papierfilterelement (Fig. 30).
2. Schuif de luchtfiltereenheid op de lange stang. Draai de rubber moer handvast tegen het luchtfilter (Fig. 31).
NB.: De rubber afdichting moet vlak tegen de bodem van het luchtfilter aan liggen.
3. Monteer het luchtfilterdeksel en de knop (Fig. 29). Draai de knop goed vast.
4. Sluit de motorkap.

Olie verversen/aftappen

1. Start de motor en laat hem vijf minuten lopen. Warme olie kan beter afgetapt worden.
2. Parkeer de machine zo dat de aftapzijde iets lager staat dan de andere zijde, zodat de olie volledig kan worden afgetapt. Vervolgens maaikoppeling (aftakas) uitschakelen, parkeerrem in werking stellen, motor stoppen en contactsleutel verwijderen.
3. Open de motorkap.
4. Plaats een opvangbak onder oliepeil/vulbuis en verwijder de olieaftapplug (Fig. 35).
5. Nadat alle olie eruit is gelopen de aftapplug weer aanbrengen.

NB.: Oude olie bij een erkend inzamelpunt afleveren.

6. Oliefilter indien nodig vervangen, zie Oliefilter vervangen, blz. 36.
7. Giet langzaam ca. 80% van de aangegeven hoeveelheid olie in de vulbuis (Fig. 34). Controleer nu het oliepeil, zie Oliepeil controleren, blz. 35. Voeg nu langzaam de resterende olie toe tot het oliepeil de FULL-markering op de peilstok bereikt.

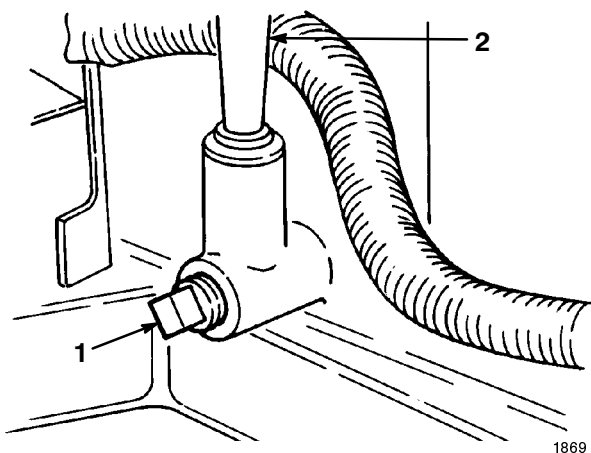

Figuur 35

1. Aftapplug carterolie
2. Peilstok/vulbuis

Oliefilter vervangen — Onderhoudsinterval/Specificatie

Vervang het oliefilter na elke 100 bedrijfsuren of jaarlijks, waarbij de kortste periode moet worden aangehouden.

1. Tap de motorolie af, zie Olie verversen/aftappen, blz. 36.
2. Verwijder het oude filter en reinig het aanlegvlak (Fig. 36) van de filteraansluiting.
3. Breng een dun laagje nieuwe olie aan op de rubber afdichtring van het nieuwe filter (Fig. 36).

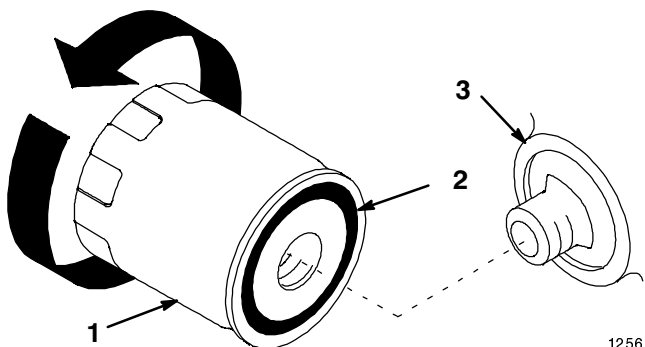

Figuur 36

1. Oliefilter
2. Afdichtring
3. Filteraansluiting

4. Monteer het nieuwe oliefilter aan de filteraansluiting. Draai het filter rechtsom totdat de rubber afdichtring tegen de filteraansluiting aan ligt, daarna het filter nog 1/2 tot 3/4 slag vastdraaien (Fig. 36).
5. Vul het carter nu met het juiste type verse olie, zie Oliepeil controleren, blz. 35.

Maaimes

Om een goed maairesultaat te behouden, maaimessen scherp houden. Extra maaimessen vergemakkelijken het slijpen en vervangen.

! WAARSCHUWING

MOGELIJK GEVAAR

- Een versleten of beschadigd maaimes kan breken en stukjes mes kunnen worden uitgeworpen naar bestuurder of omstanders tijdens gebruik van de maaier.

WAT ER KAN GEBEUREN

- Uitgeworpen stukjes mes kunnen ernstig of zelfs fataal letsel van bestuurder of omstanders veroorzaken.

GEVAARLIJKE SITUATIES VOORKOMEN

- Controleer het mes regelmatig op slijtage en beschadiging. Een versleten of beschadigd maaimes direct vervangen.

Maaimessen controleren

1. Verwijder de maaieenheid, zie Verwijderen van de maaieenheid, blz. 39.
2. Controleer de snijranden (Fig. 37). Als de randen niet scherp zijn of bramen vertonen, maaimessen verwijderen en slijpen. Zie Maaimes(sen) slijpen, blz. 38.
3. Controleer de messen, met name de gebogen randen (Fig. 37). Als u beschadiging of slijtage in dit deel constateert, het mes direct vervangen.
4. Als de breekpennen zijn gebroken, deze onmiddellijk vervangen (Fig. 37).

Belangrijk: Als de breekpennen zijn gebroken, kan de maaierdrijfriem beschadigd zijn. Controleer de riem; zie Mesdrijfriem afstellen, blz. 38.

Maaimes verwijderen

1. Verwijder de maaieenheid, zie Verwijderen van de maaieenheid, blz. 39.
2. De maaieenheid voorzichtig kantelen. Verwijder de bout, ring en het mes (Fig. 37).
3. Plaats indien nodig een houten blok tussen maaimes en maaieenheid om het mes vast te zetten, zodat u de bout kunt losdraaien.

NB.: Het rechtermes heeft een bout met een linkse schroefdraad.

4. Controleer alle delen. Bij gebreken of beschadiging delen vervangen.

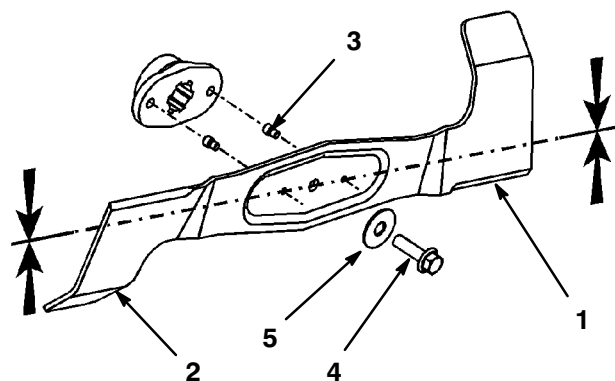

Figuur 37

- | | |
|-----------------|---------|
| 1. Snijrand | 4. Bout |
| 2. Gebogen rand | 5. Ring |
| 3. Breekpennen | |

Maimes(sen) slijpen

1. Gebruik een vijl om de snijranden aan beide uiteinden van het mes te slijpen (Fig. 38). Houd daarbij de oorspronkelijke hoek in stand. Het mes blijft in balans als u van beide snijranden dezelfde hoeveelheid materiaal verwijdert.

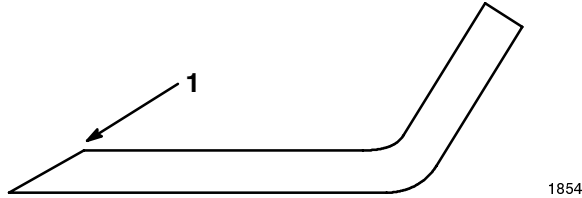

Figuur 38

1. Onder oorspronkelijke hoek slijpen

2. Controleer de balans van het mes met een mesbalans (Fig. 39). Als het mes horizontaal blijft, is het in balans en geschikt voor gebruik. Als het mes niet in balans is, wat materiaal van de achterkant van het mes afvijlen. Herhaal dit indien nodig totdat het mes in balans is.

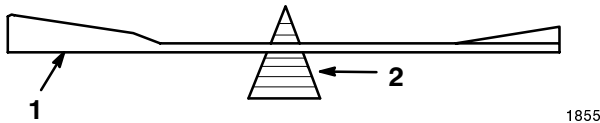

Figuur 39

1. Mes
2. Mesbalans

Maimes(sen) monteren

1. Monteer het mes, ring en mesbout (Fig. 37).

Belangrijk: Het gebogen deel van het maimes moet naar de bovenkant van de maaieenheid wijzen voor een juiste maaifunctie.

2. Plaats de messen onder een hoek van 90 t.o.v. elkaar (Fig. 40).
3. Draai de mesbout vast met 50 Nm.

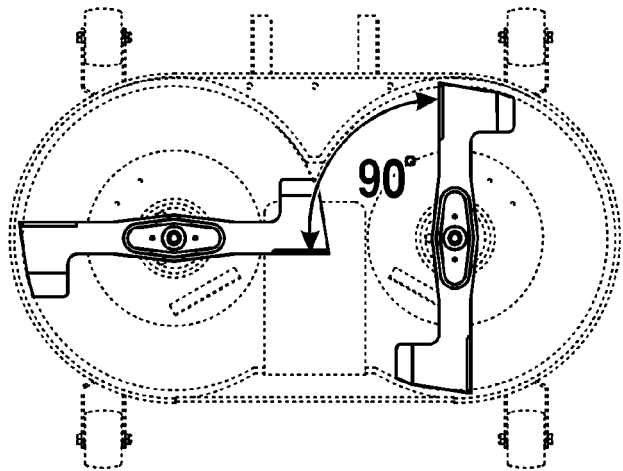

Figuur 40

Verwijderen van de maaieenheid

1. Parkeer de machine op een vlakke en horizontale ondergrond. Maaikoppeling (aftakas) uitschakelen, versnelling in neutraal zetten, parkeerrem in werking stellen en contactsleutel verwijderen. Trek de kabel van de bougie(s).
2. Zet de maaihogtehendel in de laagste positie.
3. Trek de spanarm-eenheid in en verwijder de V-snaar van de poelie (Fig. 41).
4. Maak de veer los van de inschakelhendel (Fig. 41).
5. Maak de maaieenheid los van de tunnel door de tunnel van de twee gelaste pennen te tillen en de tunnel ca. 10 cm naar achteren te trekken. Zet de tunnel vast om te voorkomen dat deze weer terug naar beneden valt.

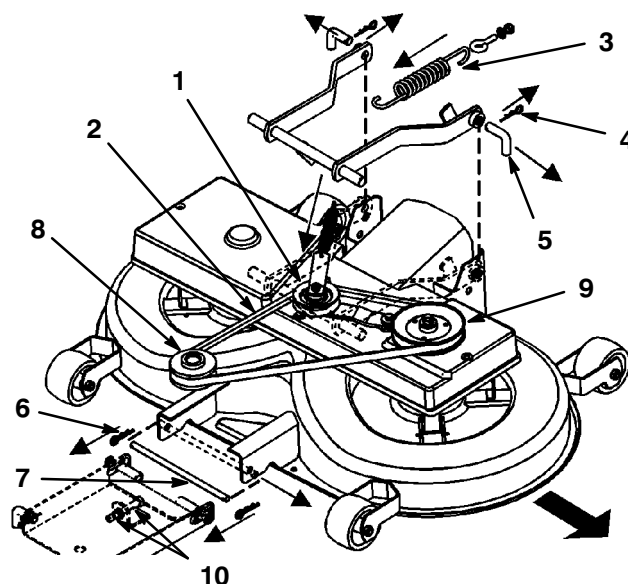

Figuur 41

- | | |
|-------------------------------|------------------------------|
| 1. Spanarm en spanarm-eenheid | 6. Voorste R-pennen |
| 2. V-snaar | 7. Pen voorzijde |
| 3. Inschakelveer | 8. Motorpoelie |
| 4. Achterste R-pennen | 9. V-snaarpoelie |
| 5. Achterste pennen | 10. M12 moeren voorophanging |

6. Verwijder de R-pennen van de twee achterste pennen en verwijder de pennen (Fig. 41). Wellicht moet er voor de tweede pen een tang worden gebruikt.
7. Verwijder de R-pen van de voorste pen en verwijder de pen (Fig. 41).
8. Verwijder de V-snaar van de motorpoelie (Fig. 41).
9. Schuif de maaieenheid onder de tractor vandaan.

Monteren van de maaieenheid

Draai de procedure om voor het verwijderen de maaieenheid, blz. 39.

Mesdrijfriem afstellen

Stel de mesdrijfriem af na de eerste 20 bedrijfsuren en daarna vervolgens elke 50 bedrijfsuren.

1. Verwijder de maaieenheid, zie Verwijderen van de maaieenheid, blz. 39.

NB.: Het is niet mogelijk de mesdrijfriem correct af te stellen zonder de maaieenheid te verwijderen.
2. Verwijder de V-snaarpoelie en de spanarmeenheid (Fig. 41).
3. Verwijder de drijfriemkap.
4. Draai de twee hexagonale moeren los op de spanarmpoelie (Fig. 42).
5. Stel de M10-moer af tot de riem bij een kracht van 3 kp 5 mm kan worden ingeduwd (Fig. 42).

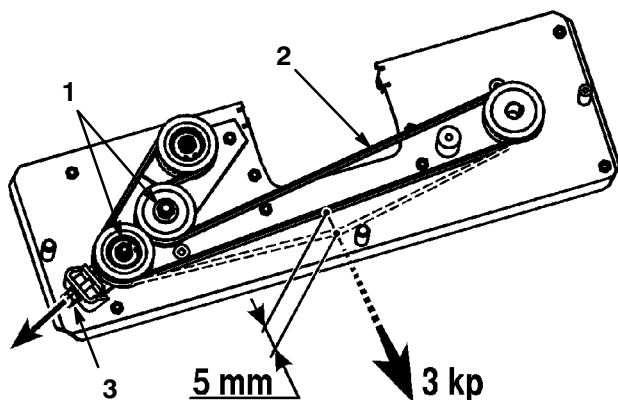

Figuur 42

Bovenaanzicht

- | | |
|----------------------|-------------|
| 1. Hexagonale moeren | 3. M10 moer |
| 2. Maaierdrijfriem | |

6. Draai de twee hexagonale moeren vast op de spanarmpoelie.
7. Monteer de maaieenheid weer, zie Monteren van de maaieenheid, blz. 39.

De kabelstang-eenheid voor de hoogte-instelling afstellen

Controleer de schuinstand van de maaier elke 100 uur, jaarlijks, of telkens wanneer u de maaieenheid monteert. Voordat u de schuinstand controleert, de voor- en achterbanden op de juiste spanning brengen; zie Bandenspanning, blz. 26. Als de voorkant van de maaier niet binnen het bereik van 3,5 mm-10,5 mm (1/8"-3/8") lager is dan de achterzijde van de maaier, moet de schuinstand als volgt worden afgesteld:

1. Parkeer de machine op een vlakke en horizontale ondergrond. Maaikoppeling (aftakas) uitschakelen, parkeerrem in werking stellen, motor uitzetten en contactsleutel verwijderen. Trek de kabel van de bougie(s).
2. Verplaats de onderste pen van de ophanging voor de voorzijdeafstelling in de laagste positie van de sleufgaten door de twee M12 moeren op de voorophanging af te stellen (Fig. 41).
3. Zet de maaihogtehendel in stand 1. De voorste geleiderwielen van de maaier moeten op de grond staan.
4. Stel de M8 borgmoer aan het einde van de stangeenheid voor de hoogte-instelling af, totdat de stang enigszins strak staat (Fig. 43).

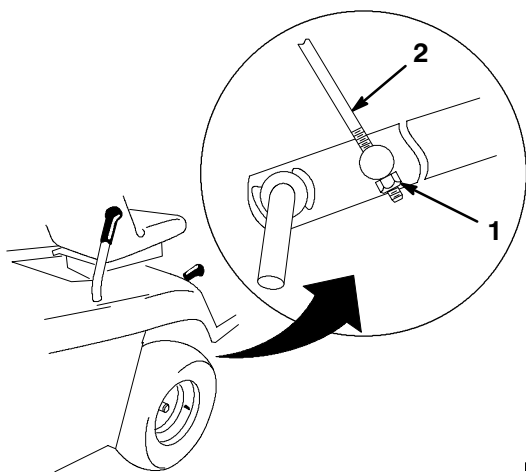

Figuur 43

m-4935

1. M8 borgmoer
2. Stang voor de hoogte-instelling

Grasvanger

Grasvanger verwijderen

1. Kantel de grasvanger met twee handen naar voren (Fig. 44).
2. Schuif de eenheid voorzichtig naar achteren van de steunbeugels af.

Grasvanger monteren

1. Til de grasvangereenheid op met twee handen.
2. Kantel de vanger ongeveer 40 graden naar voren en schuif de vanger op de twee steunbeugels aan de achterzijde van de tractor (Fig. 44). Zorg ervoor dat de pijl op de bovenzijde van de grasvanger op één lijn ligt met de pijl op de tractor.

NB.: De maaieenheid functioneert niet wanneer de grasvanger niet bevestigd is.

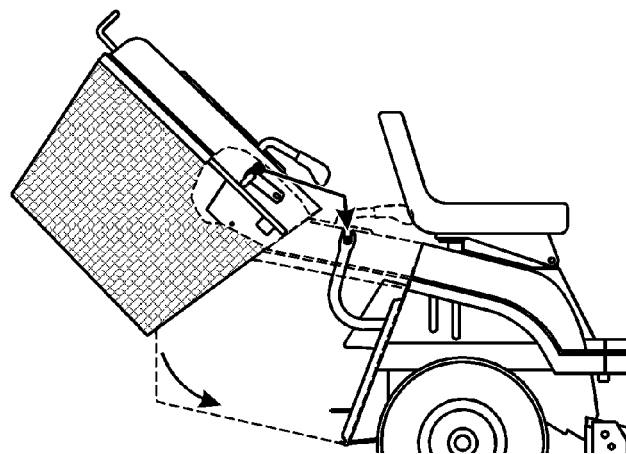

Figuur 44

Grasvanger en tunnel schoonmaken

Als de gaten in de grasvangzak verstopt raken met vuil en gras of als de volle zak-sensor smerig is, moet de grasvanger worden schoongemaakt.

1. Maaikoppeling (aftakas) uitschakelen, parkeerrem in werking stellen en contactsleutel op "UIT" draaien om de motor te stoppen.
2. Verwijder de grasvanger, zie Grasvanger verwijderen, blz. 41.
3. Maak grasvangzak schoon met een hogedrukreiniger.
4. Maak het gebied rond de volle zak-sensor schoon.
5. Maak de binnenkant van de tunnel tot de maaieenheid schoon.
6. Monteer de grasvanger, zie Grasvanger monteren, blz. 41.

NB.: Laat de zak eerst grondig drogen voordat u de zak opnieuw bevestigt.

Reiniging en stalling

1. Maaikoppeling (aftakas) uitschakelen, parkeerrem in werking stellen, motor stoppen en contactsleutel verwijderen.
2. Verwijder de grasvanger en maak deze schoon, zie Grasvanger, blz. 41.
3. Maaisel, vuil en vet van de buitenkant van de gehele machine verwijderen, met name van de motor. Vuil en kaf van buitenkant van cilinder, cilinderkopribben en ventilatorhuis verwijderen.

Belangrijk: De machine met een zacht wasmiddel en water wassen. De machine niet met vloeistoffen onder hoge druk schoonmaken. Vloeistoffen onder hoge druk kunnen de elektrische installatie beschadigen of noodzakelijk vet bij wrijvingspunten wegspoelen. Gebruik niet te veel water in de buurt van het bedieningspaneel, de verlichting, de motor en de accu.

4. Controleer de rem, zie Rem, blz. 26.
5. Onderhoud aan het luchtfilter zie Luchtfilter, blz. 33.
6. Smeer het chassis; zie Smeren, blz. 24.
7. Ververs de motorolie en het filter, zie Motorolie, blz. 35.
8. Controleer de bandspanning, zie Bandspanning, blz. 26.
9. De machine moet worden voorbereid voor stalling wanneer deze langer dan 30 dagen niet wordt gebruikt. Bereid de machine als volgt voor op stalling.

- A. Voeg een stabilisator/conditioner op aardoliebasis toe aan de brandstof in de tank. Volg de instructies voor het mengen van de fabrikant van de stabilisator op (ca. 25 ml/5 l) (1 oz./ga). **Gebruik geen stabilisator op alcoholbasis (ethanol of methanol).**

NB.: Een brandstofstabilisator/conditioner bereikt een optimaal effect wanneer het wordt gemengd met verse benzine en altijd wordt gebruikt.

- B. Laat de motor lopen om de brandstof met conditioner door het brandstofsysteem te verdelen (5 minuten).
- C. Stop de motor, laat die afkoelen en tap alle brandstof uit de tank af; zie Brandstoftank, blz. 31.
- D. Start de motor opnieuw en laat hem lopen tot hij stopt.
- E. Gebruik de starthulp of de choke.
- F. Start de motor en laat deze lopen tot hij niet meer wil starten. Bedien de hulpstarter, indien aanwezig, diverse malen om er zeker van te zijn dat er geen brandstof meer in de hulpstarter aanwezig is.
- G. Benzine op juiste wijze verwerken. Verwerken volgens de plaatselijke voorschriften.
- H. Sluit de brandstofafsluiter.

Belangrijk: Benzine met toegevoegde stabilisator/conditioner niet langer dan 90 dagen bewaren.

10. Verwijder de bougie(s) en controleer de toestand ervan, zie: Bougie, blz. 30. Laat de bougie(s) uit de cilinder en giet twee eetlepels motorolie in het gat van de cilinder. Gebruik de startmotor om de motor te laten draaien en zo de olie over de cilinderwand te verspreiden. Monteer de bougie(s), zie Bougie, blz. 30. De bougiekabel(s) niet op de bougie(s) drukken.
11. Verwijder de accu uit het chassis, controleer het accu zuurpeil en laad de accu volledig bij, zie Accu, blz. 28. Tijdens stalling de accukabels niet aan de accupolen monteren.

Belangrijk: De accu moet volledig zijn opgeladen om bevriezing en schade door temperaturen lager dan 0°C (32°F)

te voorkomen. Een volledig opgeladen accu behoudt zijn lading ongeveer 50 dagen bij temperaturen lager dan 4°C (40°F). Als de temperaturen hoger zijn dan 4°C (40°F) elke 30 dagen het waterpeil controleren en de accu opladen.

12. Alle bouten, schroeven en moeren controleren en indien nodig aandraaien. Beschadigde of defecte delen repareren of vervangen.
13. Krassen en beschadigingen van de lak bijwerken. Bijwerkklak is verkrijgbaar bij de erkende Toro-dealer.
14. Machine in een schone, droge garage of opslagruimte stallen. Sleutel uit contactslot nemen en onthouden waar u die bewaart. Machine afdekken om hem te beschermen en schoon te houden.

Problemen, oorzaak en remedie

PROBLEEM	MOGELIJKE OORZAAK	REMEDIE
Startmotor draait niet.	<ol style="list-style-type: none"> 1. Maaidekhendel (aftakas) is "INGESCHAKELD". 2. Parkeerrem niet in werking gesteld. 3. Accu is leeg. 4. Elektrische aansluitingen geoxydeerd of los. 5. Zekering doorgebrand. 6. Relais of schakelaar defect. 	<ol style="list-style-type: none"> 1. Maaidekhendel (aftakas) "UITSCHAKELEN". 2. Stel parkeerrem in werking. 3. Batterij opladen. 4. Controleer elektrische aansluitingen op goed contact. 5. Zekering vervangen. 6. Neem contact op met erkende Service Dealer.
Motor start niet, start moeilijk of blijft niet lopen.	<ol style="list-style-type: none"> 1. Bestuurder zit niet op de stoel. 2. Brandstoftank leeg. 3. Luchtfilter vuil. 4. Bougiekabel los of niet op bougie aangesloten. 5. Bougie is aangetast, vuil of heeft onjuiste elektrodenafstand. 6. Choke sluit niet. 7. Vuil in brandstoffilter. 8. Stationair toerental is te laag of mengsel is onjuist. 9. Vuil, water of oude benzine in brandstofsysteem. 10. Brandstofafsluiter is gesloten. 	<ol style="list-style-type: none"> 1. Neem plaats op de bestuurdersstoel. 2. Tank met benzine vullen. 3. Luchtfilterelement reinigen of vervangen. 4. Kabel op bougie aansluiten. 5. Nieuwe bougie met juiste elektrodenafstand monteren. 6. Gaskabel afstellen. 7. Brandstoffilter vervangen. 8. Stationairtoerental en -mengsel op carburateur afstellen. 9. Neem contact op met erkende Service Dealer. 10. Open de brandstofafsluiter.
Motor raakt oververhit.	<ol style="list-style-type: none"> 1. Motor overbelast. 2. Oliepeil in carter te laag. 3. Koelribben en luchtkanalen onder motorkoelinghuis verstopt. 	<ol style="list-style-type: none"> 1. Rijd met lagere snelheid. 2. Carter bijvullen met motorolie. 3. Obstructie van koelribben en luchtkanalen verwijderen.

PROBLEEM	MOGELIJKE OORZAAK	REMEDIE
Machine rijdt niet.	<ol style="list-style-type: none"> 1. Aandrijvingshendel staat in stand "DUWEN". 2. Tractiedrijfriem versleten, los of gebroken. 3. Tractiedrijfriem van poelie af. 	<ol style="list-style-type: none"> 1. Zet de aandrijvingshendel in stand "BEDRIJF". 2. Neem contact op met erkende Service Dealer. 3. Neem contact op met erkende Service Dealer.
Motor werkt niet op maximaal vermogen.	<ol style="list-style-type: none"> 1. Motor overbelast. 2. LuchtfILTER vuil. 3. Oliepeil in carter te laag. 4. Koelribben en luchtkanalen onder motorkoelinghuis verstopt. 5. Bougie is aangetast, vuil of heeft onjuiste elektrodenafstand. 6. Beluchtingsopening van tankdop verstopt. 7. Vuil in brandstoffilter. 8. Vuil, water of oude benzine in brandstofsysteem. 	<ol style="list-style-type: none"> 1. Rijd met lagere snelheid. 2. Luchtfilterelement reinigen. 3. Carter bijvullen met motorolie. 4. Obstructie van koelribben en luchtkanalen verwijderen. 5. Nieuwe bougie met juiste elektrodenafstand monteren. 6. Tankdop reinigen of vervangen. 7. Brandstoffilter vervangen. 8. Neem contact op met erkende Service Dealer.
Abnormale trillingen.	<ol style="list-style-type: none"> 1. Maaimes(sen) verbogen of niet in balans. 2. Bevestigingsbouten van het maaimes zitten los. 3. Bevestigingsbouten van motor zitten los. 4. Motorpoelie, spanpoelie of mespoelie zit los. 5. Motorpoelie beschadigd. 6. Mesdrijfriem is beschadigd. 	<ol style="list-style-type: none"> 1. Nieuw(e) maaimes(sen) monteren. 2. Bevestigingsbouten van het maaimes aandraaien. 3. Bevestigingsbouten van motor aandraaien. 4. Desbetreffende poelie vastzetten. 5. Neem contact op met erkende Service Dealer. 6. Nieuwe mesdrijfriem monteren.
Maaimes(sen) draait (draaien) niet.	<ol style="list-style-type: none"> 1. Mesdrijfriem is versleten, los of gebroken. 2. Mesdrijfriem is van poelie af. 3. Grasvanger is niet gemonteerd. 	<ol style="list-style-type: none"> 1. Nieuwe mesdrijfriem monteren. 2. Mesdrijfriem monteren en op de juiste spanning instellen. 3. Monteer de grasvanger.

PROBLEEM	MOGELIJKE OORZAAK	REMEDIE
Onregelmatige maaihoogte.	<ol style="list-style-type: none">1. Bandenspanning niet correct.2. Maaier niet goed horizontaal.3. Onderkant van maaier is vuil.4. Bevestigingsbouten van het maimes zitten los.5. Spanning van de mesdrijfriem is niet correct.	<ol style="list-style-type: none">1. Banden op juiste spanning brengen.2. Stel de kabelstang-eenheid voor de hoogte-instelling af.3. Onderkant van maaier schoonmaken.4. Bevestigingsbouten van het maimes aandraaien.5. Stel de mesdrijfriem af.