



Trancheuse
Accessoire Dingo®

Modèle N° 22447—200000001 et suivants

Manuel de l'utilisateur



Table des matières

	Page
Introduction	2
Sécurité	2
Autocollants de sécurité	4
Caractéristiques techniques	5
Classes de stabilité	5
Montage	6
Pièces détachées	6
Assemblage de la trancheuse	6
Utilisation	8
Creusement de tranchées	8
Conseils d'utilisation	8
Entretien	9
Fréquence d'entretien	9
Graissage et lubrification	9
Réglage de la tension de la chaîne d'excavation	10
Remplacement des dents d'excavation	10
Remisage	10
Reconfiguration de la chaîne d'excavation	10
Liste des tables de configuration de chaîne	12
Dépannage	29

Introduction

Nous espérons que votre nouvelle acquisition vous donnera entière satisfaction. N'hésitez donc pas à contacter votre concessionnaire agréé qui tient à votre disposition un service d'entretien et de réparations, des pièces détachées et toute information qui pourrait vous être utile.

Chaque fois que vous contactez votre concessionnaire agréé ou l'usine, tenez à sa disposition les numéros de modèle et de série du produit. Ces numéros aideront le concessionnaire ou le représentant du service après-vente à vous fournir des informations précises sur votre produit. Vous trouverez les numéros de modèle et de série sur une plaque apposée sur la barre de sécurité de la trancheuse. A titre de référence, notez les numéros de modèle et de série du produit dans l'espace ci-dessous.

N° de modèle :	_____
N° de série :	_____

Les mises en garde de ce manuel signalent des dangers potentiels et indiquent les précautions à respecter pour éviter des accidents qui peuvent être graves, voire mortels. Les mises en garde sont intitulées DANGER, ATTENTION et PRUDENCE, selon le degré de danger. Quel que soit le niveau signalé, soyez toujours extrêmement prudent.

DANGER signale un danger sérieux, entraînant inévitablement des blessures graves, voire mortelles, si les précautions recommandées ne sont pas respectées.

ATTENTION signale un danger pouvant entraîner des blessures graves, voire mortelles, si les précautions recommandées ne sont pas respectées.



PRUDENCE signale un danger pouvant entraîner des blessures légères ou modérées si les précautions recommandées ne sont pas respectées.

Deux autres termes sont également utilisés pour faire passer des informations essentielles : "Important", pour attirer l'attention sur des informations mécaniques, et "Remarque", pour des informations d'ordre général méritant une attention particulière.

Les côtés droit et gauche de la machine sont déterminés d'après la position normale de conduite.

Sécurité

Cette machine peut occasionner des accidents si elle est mal utilisée ou mal entretenue. Pour réduire les risques d'accidents et de blessures, respectez les consignes de sécurité qui suivent. Faites toujours attention aux mises en garde signalées par un symbole de sécurité  et la mention PRUDENCE, ATTENTION ou DANGER. Ne pas les respecter, c'est risquer de vous blesser, parfois mortellement.

 DANGER 	
DANGER POTENTIEL	
<ul style="list-style-type: none">• Des conduites de gaz ou d'électricité ou des lignes téléphoniques peuvent être enfouies dans la zone de travail.	
QUELS SONT LES RISQUES?	
<ul style="list-style-type: none">• Il y a un risque d'électrocution ou d'explosion.	
COMMENT SE PROTEGER?	
<ul style="list-style-type: none">• Marquez au préalable l'emplacement des lignes ou conduites enfouies dans la zone de travail, et ne creusez pas à ces endroits.	



DANGER



DANGER POTENTIEL

- Le contact de la tarière et des dents en mouvement peut occasionner des blessures.

QUELS SONT LES RISQUES?

- La tarière et les dents en mouvement peuvent sectionner les mains, les pieds ou d'autres parties du corps.

COMMENT SE PROTEGER?

- Ne vous approchez pas de la tarière et des dents en mouvement durant le fonctionnement de la trancheuse.
- N'approchez jamais mains, pieds et autres parties du corps ou vêtements des pièces en mouvement.
- Avant tout réglage, nettoyage, réparation ou inspection de la trancheuse, coupez le moteur et attendez l'arrêt de toutes les pièces mobiles. Abaissez la trancheuse et les bras du chargeur jusqu'au sol et coupez le moteur. Enlevez la clé de contact.



ATTENTION



DANGER POTENTIEL

- Quand le moteur est arrêté, il peut arriver que l'accessoire relevé s'abaisse progressivement.

QUELS SONT LES RISQUES?

- Quelqu'un risque d'être écrasé ou blessé par la descente de l'accessoire.

COMMENT SE PROTEGER?

- Abaissez toujours l'accessoire avant de couper le moteur.



ATTENTION



DANGER POTENTIEL

- L'accessoire risque de se détacher du groupe de déplacement si les goupilles de sécurité ne sont pas correctement engagées dans les trous des plaques de montage.

QUELS SONT LES RISQUES?

- L'accessoire risque de basculer en arrière et de blesser gravement l'utilisateur en tombant.
- La chute de l'accessoire risque également de blesser les personnes à proximité.

COMMENT SE PROTEGER?

- Vérifiez que les goupilles de sécurité sont correctement engagées dans les trous de la plaque de montage avant de relever l'accessoire.
- Vérifiez que la plaque de montage est exempte de terre ou de débris susceptibles de gêner l'accouplement du groupe de déplacement et de l'accessoire.
- Reportez-vous au *Manuel de l'utilisateur* du groupe de déplacement pour tout renseignement sur l'accouplement sûr de l'accessoire au groupe de déplacement.



PRUDENCE



DANGER POTENTIEL

- Les raccords hydrauliques, les conduites/valves hydrauliques et le liquide hydraulique peuvent être très chauds.

QUELS SONT LES RISQUES?

- Vous risquez de vous brûler au contact des composants ou du liquide hydrauliques.

COMMENT SE PROTEGER?

- Portez des gants pour manipuler les raccords hydrauliques.
- Laissez refroidir le groupe de déplacement avant de toucher les composants hydrauliques.
- Ne touchez pas les fuites de liquide hydraulique.

Autocollants de sécurité

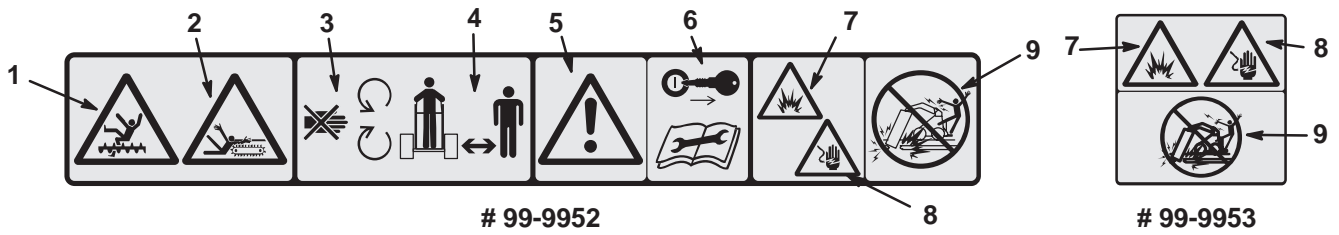

Figure 1



- | | | | |
|---|---|---|---|
| <p>1. Tarière coupante, ne pas approcher</p> <p>2. Chaîne coupante, ne pas approcher</p> <p>3. Ne pas approcher des pièces en mouvement</p> | <p>4. N'admettre personne dans le périmètre de travail</p> <p>5. Signal de danger</p> | <p>6. Couper le moteur et enlever la clé de contact avant tout entretien ou toute réparation</p> <p>7. Risque d'explosion</p> | <p>8. Risque d'électrocution</p> <p>9. Ne pas creuser aux endroits où des conduites de gaz ou d'électricité sont enfouies</p> |
|---|---|---|---|

Caractéristiques techniques

Largeur	100 cm
Longueur	165 cm
Hauteur	60 cm
Poids (sans chaîne)	170 kg
Type d'entraînement	Boîte d'engrenages planétaires
Cylindrée	102 cm ³ /tr
Démultiplication	3.44:1
Vitesse de chaîne (au régime moteur de 3600 tr/min)	116 tr/min à 11 gpm (42 Kpm)

Classes de stabilité

Pour connaître la pente maximum sur laquelle le groupe de déplacement équipé de la trancheuse peut se déplacer, reportez-vous à la classe de stabilité indiquée ci-dessous pour l'orientation envisagée. Cherchez ensuite le degré de pente correspondant dans la section Données de stabilité du Manuel de l'utilisateur du groupe de déplacement.

Orientation	Classe de stabilité
Montée en marche avant 	B
Montée en marche arrière 	C
Montée transversalement 	B

⚠
ATTENTION
⚠

DANGER POTENTIEL

- Sur une pente supérieure au maximum indiqué, le groupe de déplacement risque de se renverser.

QUELS SONT LES RISQUES?

- En se renversant, le groupe de déplacement risque d'écraser l'utilisateur ou des personnes à proximité.

COMMENT SE PROTEGER?

- N'utilisez pas le groupe de déplacement sur une pente supérieure au maximum spécifié.

IMPORTANT : Si le groupe de déplacement est équipé d'une plate-forme d'utilisation arrière, la trancheuse doit être utilisée avec le contrepoids. Ne l'utilisez pas sans contrepoids, au risque de compromettre la stabilité du groupe de déplacement.

Montage

Reportez-vous au *Manuel de l'utilisateur* du groupe de déplacement pour savoir exactement comment monter l'accessoire sur le groupe de déplacement et raccorder les flexibles hydrauliques.

Pièces détachées

Remarque : Cette trancheuse doit être équipée d'une chaîne d'excavation, vendue séparément.

DESCRIPTION	QTE	UTILISATION
Elinde	1	Montage sur la trancheuse
Chaîne d'excavation (vendue à part)	1	
Barre de sécurité	1	
Barre guide-flexibles	1	
Boulon	4	
Rondelle	4	

Assemblage de la trancheuse

Montage de l'élinde et de la chaîne d'excavation

1. Soulevez la trancheuse à environ 15 cm du sol.
2. Coupez le moteur et enlevez la clé de contact.
3. Enlevez le boulon de fixation de la tarière d'évacuation et déposez la tarière (Fig. 2). Mettez le boulon de côté.
4. Enlevez la clé placée sur le côté de la chambre de réglage (Fig. 2).

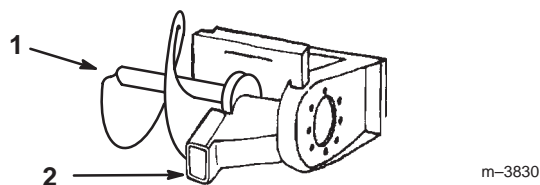

Figure 2

1. Tarière d'évacuation
2. Chambre de réglage

5. Faites une marque en travers du bout de la tige de réglage et de la face de l'écrou affleurant (Fig. 3) pour pouvoir retrouver la position exacte de l'écrou lors du remontage ultérieur.
6. Enlevez la goupille cylindrique de l'écrou de réglage, puis retirez l'écrou de la tige de réglage fileté (Fig. 3).
7. Vissez le long côté de la tige de réglage dans le trou à l'extrémité de l'élinde jusqu'à ce que l'écrou soudé à la tige touche l'élinde (Fig. 3).

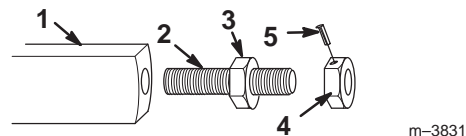

Figure 3

1. Elinde
2. Tige de réglage
3. Ecrou soudé
4. Ecrou de réglage
5. Goupille cylindrique

8. Insérez le bout de l'élinde dans la chambre de réglage en glissant la tige de réglage dans le petit trou du fond de la chambre (Fig. 4).
9. Par l'arrière de la chambre de réglage, vissez l'écrou de réglage sur la tige jusqu'à ce que le bout de la tige affleure au ras de l'écrou et que les marques tracées au point 5 coïncident (Fig. 4).
10. Remettez la goupille cylindrique dans l'écrou de réglage (Fig. 4).

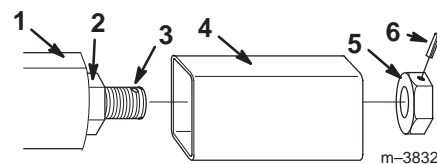

Figure 4

1. Elinde
2. Ecrou soudé
3. Tige de réglage
4. Chambre de réglage
5. Ecrou de réglage
6. Goupille cylindrique

11. Si la chaîne n'est pas fermée, fermez-la en insérant l'axe fourni à travers les maillons, si nécessaire à l'aide d'un maillet.

12. Fixez l'axe à l'aide de la goupille fendue fournie.

13. Passez la chaîne d'excavation au-dessus de l'arbre d'entraînement de la tarière pour la mettre en place sur le pignon d'entraînement, en veillant à ce que les dents d'excavation du brin supérieur soient pointées vers l'avant.
14. Mettez le brin supérieur de la chaîne en place sur l'élinde, puis enroulez la chaîne sur le galet à l'extrémité de l'élinde.
15. Utilisez la clé retirée au point 4 pour tourner l'écrou de réglage dans le sens anti-horaire afin d'augmenter l'extension de l'élinde et de tendre la chaîne. Conservez 25 à 38 mm de mou dans le brin supérieur de la chaîne.
16. Remettez la clé dans sa position de rangement pour bloquer l'écrou de réglage.

Montage de la barre de sécurité et de la barre guide-flexibles

Fixez la barre de sécurité et la barre guide-flexibles au bâti de la trancheuse à l'aide des 4 boulons et 4 rondelles (Fig. 5).

IMPORTANT : Lors du montage, faites passer les flexibles hydrauliques entre la barre guide-flexibles et la barre de sécurité.

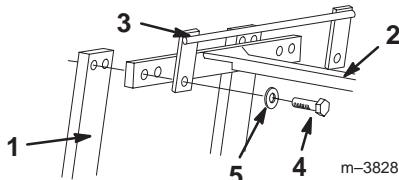

Figure 5

- | | |
|--------------------------|-------------|
| 1. Bâti de la trancheuse | 4. Boulon |
| 2. Barre de sécurité | 5. Rondelle |
| 3. Barre guide-flexibles | |

Montage de la tarière d'évacuation

Avant d'utiliser la trancheuse, montez la tarière d'évacuation à la position voulue pour qu'elle fonctionne correctement avec la configuration de chaîne d'excavation utilisée. Un positionnement incorrect de la tarière risque d'endommager la trancheuse.

Pour monter la tarière et régler sa position, insérez le boulon de fixation de tarière déposé précédemment dans les trous appropriés, en procédant comme suit :

Remarque : Pour ce montage, reportez-vous à la Figure 6.

Remarque : Pour modifier la largeur de coupe, reportez-vous à la Reconfiguration de la chaîne d'excavation, page 10.

- Chaîne de 10 cm de large

Pour fixer la tarière à l'arbre d'entraînement, utilisez le trou le plus proche de la lame de tarière à l'extrémité à deux trous de la tarière et le trou intérieur de l'arbre.

- Chaîne de 15 cm de large

Pour fixer la tarière à l'arbre d'entraînement, utilisez le trou le plus éloigné de la lame de tarière à l'extrémité à deux trous de la tarière et le trou intérieur de l'arbre.

- Chaîne de 20 cm de large

Pour fixer la tarière à l'arbre d'entraînement, utilisez le trou de l'extrémité à un seul trou de la tarière et le trou intérieur de l'arbre.

- Chaîne de 25 ou 30 cm de large

Pour fixer la tarière à l'arbre d'entraînement, utilisez le trou de l'extrémité à un seul trou de la tarière et le trou extérieur de l'arbre.

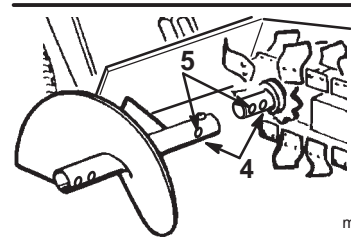
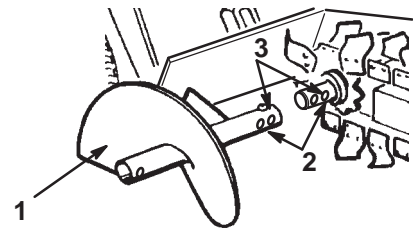

Figure 6

- | | |
|---|---|
| 1. Tarière | 4. Utilisez ces trous pour une largeur de 20 cm |
| 2. Utilisez ces trous pour une largeur de 10 cm | 5. Utilisez ces trous pour une largeur de 25 ou 30 cm |
| 3. Utilisez ces trous pour une largeur de 15 cm | |

Utilisation

IMPORTANT : Utilisez toujours le groupe de déplacement pour élever et déplacer l'accessoire.

Creusement de tranchées

1. Si le groupe de déplacement est équipé d'un levier de changement de vitesses, placez-le sur lent (tortue), puis mettez le moteur en marche.
2. Tirez le levier hydraulique auxiliaire jusqu'à la poignée d'utilisation pour mettre la trancheuse en marche.
3. Descendez lentement la trancheuse sur le sol de sorte que l'élinde et la chaîne soient parallèles au sol.
4. Commencez à insérer le nez de l'élinde et la chaîne dans le sol en levant lentement la trancheuse à quelques centimètres du sol tout en inclinant progressivement le nez de l'accessoire dans le sol.
5. Lorsque l'angle de l'élinde dans le sol atteint 45 à 60 degrés, descendez lentement la trancheuse jusqu'à ce que la tarière d'évacuation soit juste au-dessus du sol.
6. Vérifiez que toutes les parties de la trancheuse fonctionnent correctement.
7. Reculez lentement le groupe de déplacement pour étendre la tranchée.

Remarque : La trancheuse risque de caler si vous reculez trop vite. Si elle cale, relevez-la légèrement et avancez lentement ou inversez momentanément la rotation de la chaîne.

8. Quand la tranchée est terminée, inclinez l'accessoire vers l'arrière pour sortir la trancheuse et l'élinde de la tranchée, puis mettez le levier hydraulique auxiliaire au point mort pour arrêter la trancheuse.

Conseils d'utilisation

- Pour ne pas abîmer la trancheuse, débarrassez le terrain au préalable des débris, branches et pierres.
- Commencez toujours avec la vitesse de déplacement la plus lente possible. Augmentez la vitesse si les conditions le permettent.
- Travaillez toujours au régime maximum lors de l'excavation.
- Creusez toujours les tranchées en marche arrière.
- Ne levez jamais les bras du chargeur pour transporter la trancheuse. Laissez les bras abaissés et la trancheuse basculée vers le haut.
- Durant l'excavation, la tarière d'évacuation doit passer juste au-dessus de la surface d'origine pour assurer une évacuation optimale de la terre.
- Creusez à un angle 45 à 60 degrés pour obtenir les meilleurs résultats.
- L'excavation est plus rapide si vous contrôlez la profondeur en corrigeant régulièrement la hauteur des bras du chargeur.
- Si le groupe de déplacement est équipé d'un levier de changement de vitesses, placez-le sur lent (tortue).
- Si le groupe de déplacement est équipé d'un diviseur de débit, réglez-le sur 10 heures.
- Si la trancheuse est coincée dans le sol, poussez le levier hydraulique auxiliaire à fond vers l'avant pour inverser le mouvement de la chaîne. Lorsque la chaîne est décoincée, tirez de nouveau le levier vers l'arrière pour continuer l'excavation.
- Pour finir la tranchée plus nettement qu'avec la seule trancheuse, procurez-vous une cureuse chez votre concessionnaire. La cureuse se monte sur la trancheuse et racle l'excédent de terre quand la trancheuse est en marche.

Entretien

Fréquence d'entretien

Opération	Chaque fois	Toutes les 5 h	Toutes les 25 h	Toutes les 200 h	Re-misage	Remarques
Contrôle et remplacement des dents de la trancheuse	X					si nécessaire
Serrage de la tarière d'évacuation	X					si nécessaire
Contrôle du niveau d'huile de la boîte d'engrenages planétaires	1ère fois		X			
Lubrification de la chaîne d'excavation			X		X	
Réglage de la tension de la chaîne d'excavation			X		X	plus souvent en conditions extrêmes (sol rocheux, argileux, etc.)
Peinture des surfaces éraflées					X	



PRUDENCE



DANGER POTENTIEL

- Si vous laissez la clé de contact sur la machine, quel qu'un risque de mettre le moteur en marche.

QUELS SONT LES RISQUES?

- Le démarrage accidentel peut causer des blessures graves à l'utilisateur et aux personnes à proximité.

COMMENT SE PROTEGER?

- Avant tout entretien, retirez la clé de contact.

Graissage et lubrification

Fréquence d'entretien et spécifications

Vérifiez le niveau d'huile de lubrification dans le carter d'engrenages planétaires avant la première utilisation, puis toutes les 25 heures de service, ou plus tôt si vous observez une fuite ou des traces d'humidité autour du carter.

Type de lubrifiant : SAE 90–140, classe de service API GL 4 ou GL 5

Capacité de remplissage : 500 ml.

Contrôle du niveau de lubrifiant

1. Amenez l'unité de traction et la trancheuse sur un sol plat et horizontal, et abaissez la trancheuse pour qu'elle repose sur le sol.

2. Coupez le moteur et enlevez la clé de contact.

3. Nettoyez la surface autour de la bride de montage du moteur.

4. Déposez le moteur du carter d'engrenages.

Le lubrifiant doit déborder de la boîte.

5. Faites l'appoint pour que le lubrifiant déborde du carter d'engrenages lors de la dépose du moteur, puis remontez ce dernier.

Lubrification de la chaîne d'excavation

Lubrifiez la chaîne d'excavation toutes les 25 heures de service.

Type de lubrifiant : pour chaîne du commerce.

1. Descendez la trancheuse sur le sol, coupez le moteur et enlevez la clé de contact.

2. Appliquez un lubrifiant pour chaîne du commerce sur les brins supérieur et inférieur de la chaîne.
3. Mettez le moteur en marche, levez légèrement la trancheuse à l'aide des bras de chargeur pour qu'elle ne touche plus le sol, et faites avancer lentement la chaîne pour exposer les brins supérieur et inférieur non encore lubrifiés.
4. Descendez la trancheuse sur le sol, coupez le moteur et enlevez la clé de contact.
5. Appliquez du lubrifiant sur les brins nouvellement exposés de la chaîne, qui ne sont pas encore lubrifiés.
6. Mettez le moteur en marche et faites tourner lentement la chaîne en marche avant pour faire pénétrer le lubrifiant.
7. Coupez le moteur et enlevez la clé de contact.

Réglage de la tension de la chaîne d'excavation

Réglez la chaîne d'excavation toutes les 25 heures de service. Lorsque la trancheuse est parallèle au sol, l'écart entre le dessous de l'élinde et le dessus du brin inférieur de la chaîne doit être de 76 mm. S'il est supérieur à 76 mm, réglez la chaîne comme suit :

IMPORTANT : Ne serrez pas la chaîne excessivement, au risque d'endommager les pièces d'entraînement.

1. Descendez la trancheuse sur le sol, coupez le moteur et enlevez la clé de contact.
2. Retirez la clé de serrage placée sur le côté de la trancheuse.

Remarque : Le bout de la clé bloque l'écrou de réglage.

3. A l'aide de la clé, tournez l'écrou de réglage dans le sens anti-horaire pour augmenter l'extension de l'élinde et tendre la chaîne.
4. Remettez la clé dans sa position de rangement pour bloquer l'écrou de réglage.

Remplacement des dents d'excavation

Les dents d'excavation subissent une usure considérable et doivent être remplacées périodiquement.

Pour remplacer une dent isolée, enlevez les boulons qui la fixent, déposez-la et montez une dent neuve dans la même position. Serrez les boulons de fixation de la dent à 37 à 45 Nm.

Remisage

1. Avant un remisage de longue durée, brossez l'accessoire pour le débarrasser de la terre. Ne le lavez pas pour éviter qu'il ne rouille.
2. Vérifiez l'état de la chaîne d'excavation. Réglez et lubrifiez la chaîne. Remplacez toutes les dents usées ou endommagées.
3. Contrôlez le niveau de lubrifiant de la boîte d'engrenages.
4. Contrôlez et resserrez tous les boulons, écrous et vis. Réparez ou remplacez toute pièce endommagée ou usée.
5. Veillez à ce que tous les raccords hydrauliques soient connectés ensemble pour éviter toute contamination du système hydraulique.
6. Peignez toutes les surfaces métalliques éraflées ou mises à nu. Une peinture pour retouches est disponible chez les vendeurs réparateurs agréés.
7. Rangez la trancheuse dans un endroit propre et sec, comme un garage ou une remise. Couvrez-la pour la protéger et la garder propre.

Reconfiguration de la chaîne d'excavation

Diverses configurations de chaîne sont possibles selon la largeur de tranchée souhaitée et le type de sol à creuser. Toutes les chaînes sont constituées de 32 maillons, mais sur certaines, les dents peuvent être fixées aux 32 maillons tandis que sur d'autres, elles ne peuvent l'être qu'à 16 maillons seulement. Nous parlerons ici de "position de dent" pour désigner un maillon auquel une dent peut être fixée. Les dents peuvent être fixées aux positions de dents selon diverses configurations, à l'aide de tubes et d'entretoises, pour varier la largeur de coupe. Les configurations de dents sont disposées le long de la chaîne dans un ordre étudié pour optimiser l'efficacité d'excavation.

Les dents peuvent être de deux types : en cuillère, ou triangulaires pour la roche. Les dents en cuillère sont conçues pour couper et enlever la terre, tandis que les dents triangulaires sont faites pour couper la roche et les terrains durs. La courbure ou l'orientation des dents varie selon le côté de montage prévu (à droite ou à gauche).

Les dents sont fixées aux maillons de la chaîne à l'aide de boulons, d'écrous, de tubes et d'entretoises de différentes dimensions. La Figure 7 représente les pièces de plusieurs

configurations de dents. Les tableaux sur les pages suivantes et la Figure 7 présentent les configurations de chaîne possibles et précisent les configurations de dent à monter dans chaque position de dent tout au long de la chaîne pour chaque configuration de chaîne.

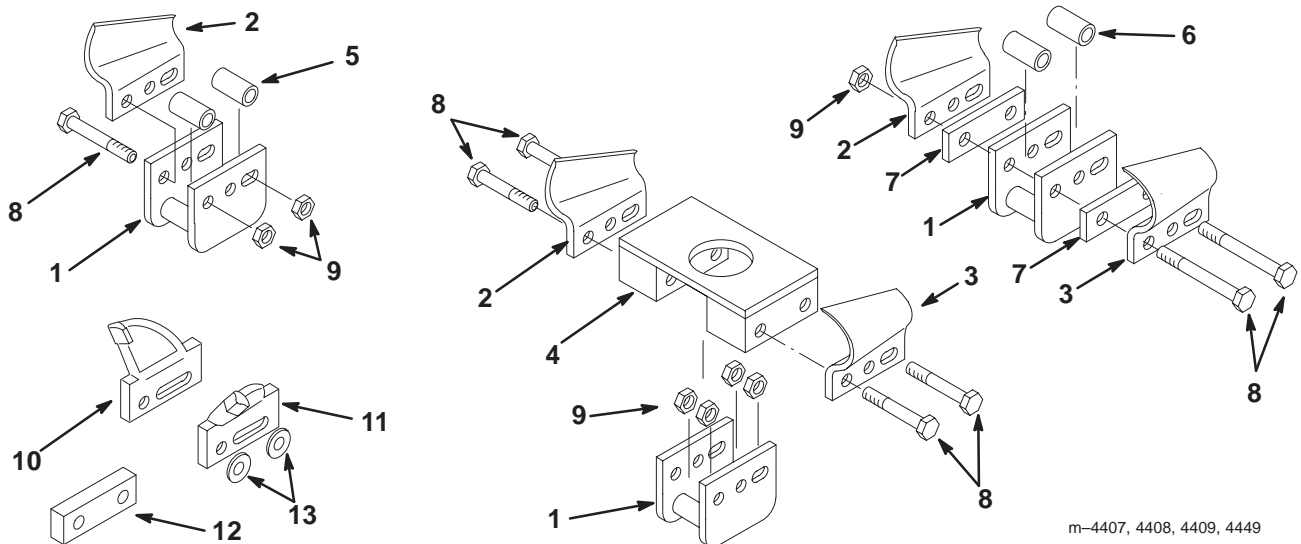

m-4407, 4408, 4409, 4449

Figure 7

- | | | | |
|--|--|--|--|
| 1. Maillon de chaîne | 5. Tube court | 9. Ecrou | 12. Entretoise pour largeur de 15 cm et dents triangulaires pour roche |
| 2. Dent de gauche en cuillère | 6. Tube long | 10. Dent de gauche triangulaire pour roche | 13. Rondelle (uniquement pour les dents triangulaires pour roche) |
| 3. Dent de droite en cuillère | 7. Entretoise pour largeur de 15 cm et double cuillère | 11. Dent de droite triangulaire pour roche | |
| 4. Grande entretoise (existe en 3 tailles, pour largeur de coupe de 20, 25 ou 30 cm) | 8. Boulon | | |

Pour modifier la configuration de la chaîne, procédez comme suit :

1. Sélectionnez la configuration de chaîne souhaitée parmi celles décrites dans les pages qui suivent, et procurez-vous toutes les pièces nécessaires.
2. Abaissez les bras du chargeur, coupez le moteur et enlevez la clé de contact.
3. Déposez les dents et autres pièces dont vous n'avez plus besoin des maillons du brin supérieur de la chaîne.

Remarque : Lors de la dépose, conservez ensemble les pièces correspondant à chaque dent, pour pouvoir les remonter par la suite.

4. Montez les dents du brin supérieur en procédant de l'avant vers l'arrière, dans l'ordre indiqué dans la table de configuration appropriée.

Remarque : Montez d'abord la configuration de dent indiquée pour la position de dent n° 1, puis celle de la position de dent n° 2, et ainsi de suite.

5. Serrez les boulons à 37 à 45 Nm.
6. Quand toutes les dents des positions du brin supérieur sont montées, mettez le moteur en marche, levez légèrement les bras de chargeur pour que la trancheuse ne touche plus le sol, et faites tourner lentement la chaîne en marche avant pour exposer une nouvelle portion.
7. Coupez le moteur et enlevez la clé de contact.
8. Répétez les opérations de 3 à 7 jusqu'à ce que toutes les positions de la chaîne soient modifiées.

Liste des tables de configuration de chaîne

Type de chaîne	Type de sol	Largeur de tranchée	Page
16 positions	Moyen	10 cm (4")	12
		15 cm (6")	13
		20 cm (8")	13
		25 cm (10")	14
		30 cm (12")	14
32 positions	Moyen	10 cm (4")	15
		15 cm (6")	16
		20 cm (8")	17
		25 cm (10")	18
		30 cm (12")	19

Type de chaîne	Type de sol	Largeur de tranchée	Page
32 positions	Sable ou sol meuble	10 cm (4")	20
		15 cm (6")	21
		20 cm (8")	22
		25 cm (10")	23
		30 cm (12")	24
	Sol dur ou rocheux	10 cm (4")	25
		15 cm (6")	26
	Roche	10 cm (4")	27
		15 cm (6")	28

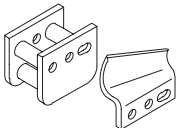
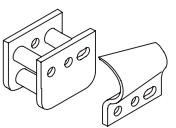
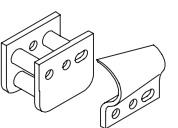
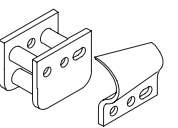
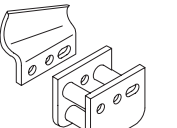
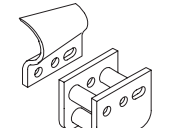
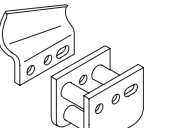
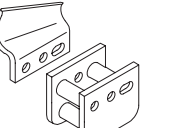
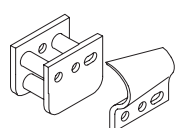
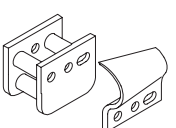
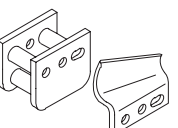
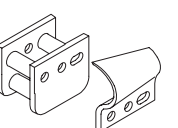
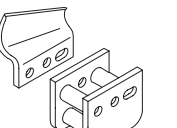
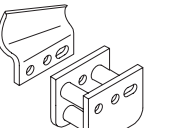
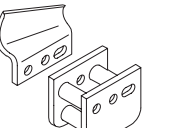
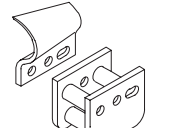
Sol moyen Tranchée de 10 cm (4"), chaîne à 16 positions			
Position de dent et configuration	Position de dent et configuration	Position de dent et configuration	Position de dent et configuration
1 	5 	9 	13 
2 	6 	10 	14 
3 	7 	11 	15 
4 	8 	12 	16 

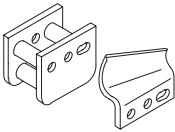
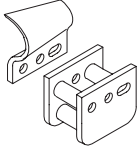
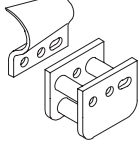
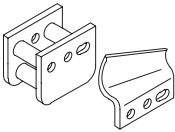
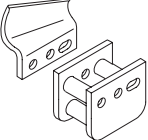
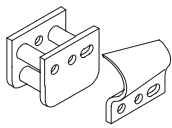
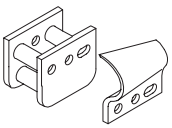
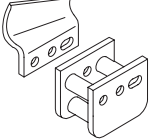
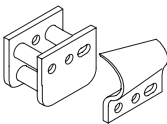
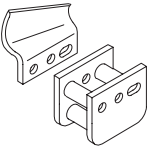
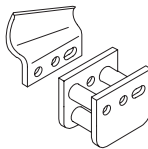
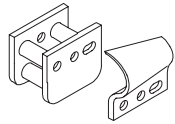
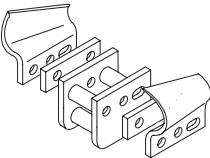
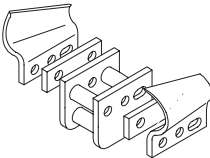
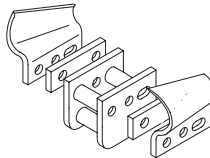
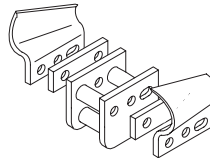
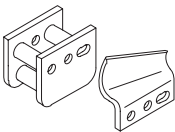
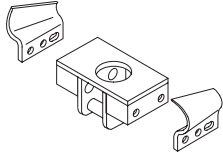
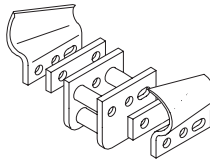
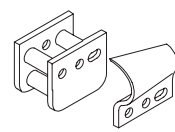
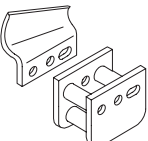
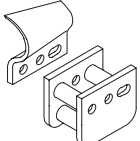
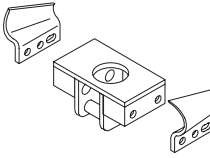
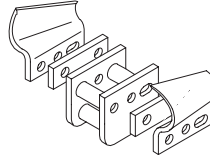
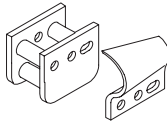
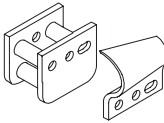
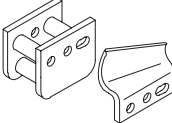
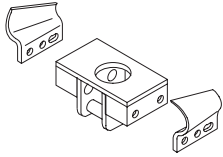
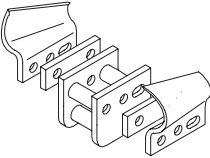
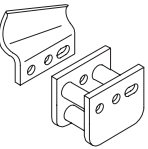
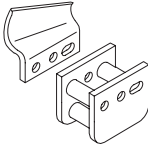
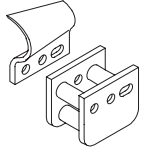
Sol moyen Tranchée de 15 cm (6"), chaîne à 16 positions			
Position de dent et configuration	Position de dent et configuration	Position de dent et configuration	Position de dent et configuration
1 	5 	9 	13 
2 	6 	10 	14 
3 	7 	11 	15 
4  6" double cuillère	8  6" double cuillère	12  6" double cuillère	16  6" double cuillère
Sol moyen Tranchée de 20 cm (8"), chaîne à 16 positions			
Position de dent et configuration	Position de dent et configuration	Position de dent et configuration	Position de dent et configuration
1 	5  8" double cuillère	9  6" double cuillère	13 
2 	6 	10  8" double cuillère	14  6" double cuillère
3 	7 	11 	15  8" double cuillère
4  6" double cuillère	8 	12 	16 

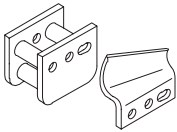
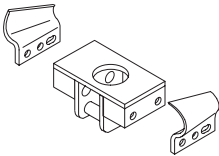
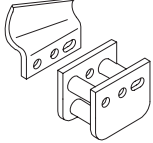
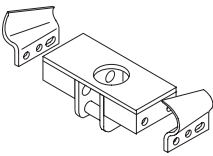
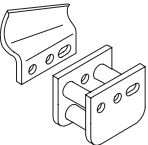
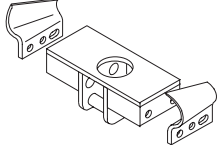
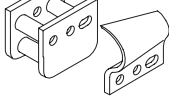
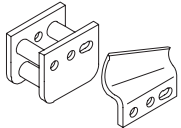
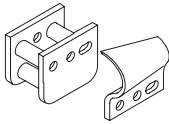
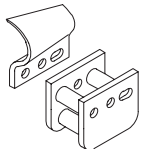
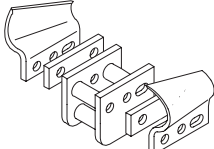
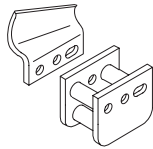
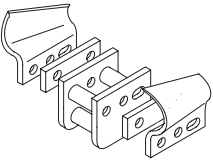
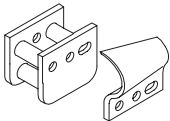
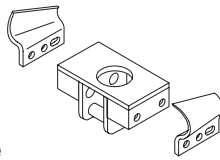
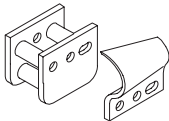

Sol moyen
Tranchée de 25 cm (10"), chaîne à 16 positions

Position de dent et configuration	Position de dent et configuration	Position de dent et configuration	Position de dent et configuration
1 	5  8" double cuillère	9 	13  10" double cuillère
2 	6  10" double cuillère	10 	14 
3 	7 	11  6" double cuillère	15 
4  6" double cuillère	8 	12  8" double cuillère	16 

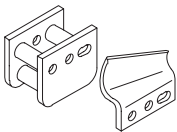
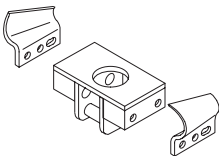
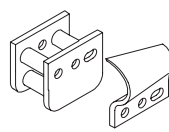
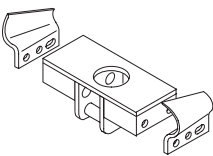
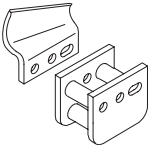
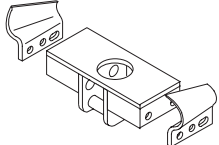
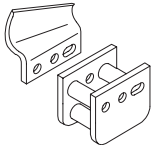
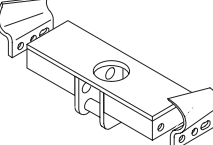
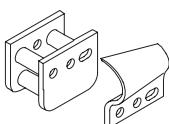
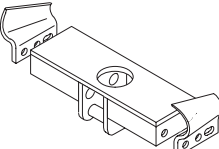
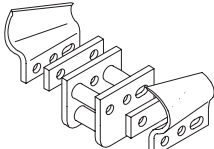
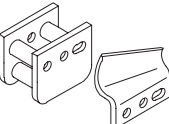
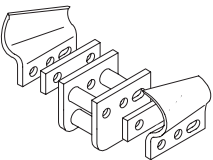
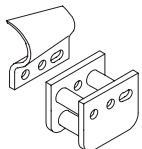
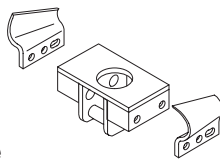
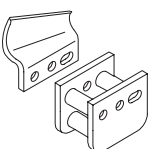
Sol moyen
Tranchée de 30 cm (12"), chaîne à 16 positions

Position de dent et configuration	Position de dent et configuration	Position de dent et configuration	Position de dent et configuration
1 	5  8" double cuillère	9 	13  10" double cuillère
2 	6  10" double cuillère	10 	14  12" double cuillère
3 	7  12" double cuillère	11  6" double cuillère	15 
4  6" double cuillère	8 	12  8" double cuillère	16 

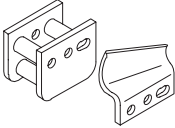
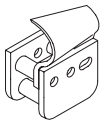
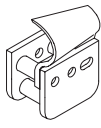
Sol moyen
Tranchée de 10 cm (4"), chaîne à 32 positions

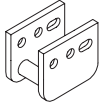
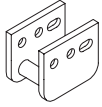
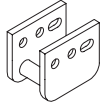
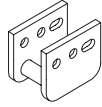
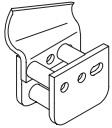
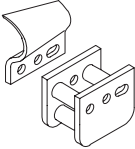
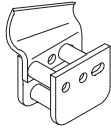
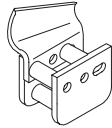
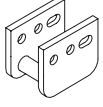
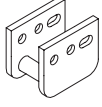
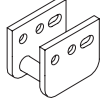
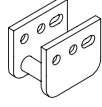
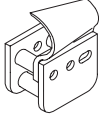
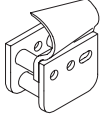
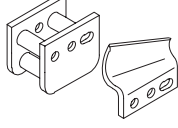
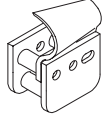
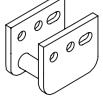
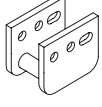
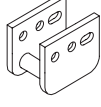
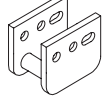
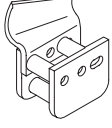
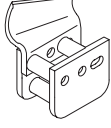
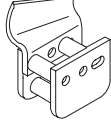
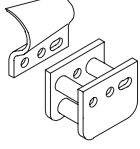
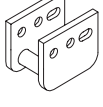
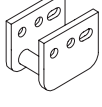
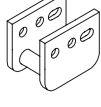
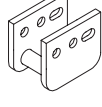
Position de dent et configuration	Position de dent et configuration	Position de dent et configuration	Position de dent et configuration
1 	9 	17 	25 
2 	10 	18 	26 
3 	11 	19 	27 
4 	12 	20 	28 
5 	13 	21 	29 
6 	14 	22 	30 
7 	15 	23 	31 
8 	16 	24 	32 

Sol moyen
Tranchée de 15 cm (6"), chaîne à 32 positions

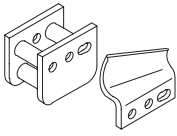
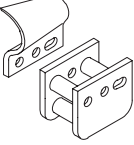
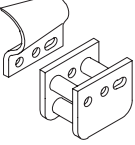
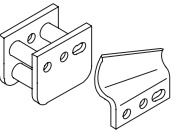
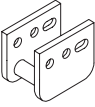
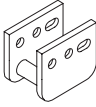
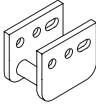
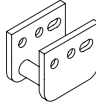
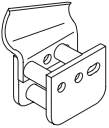
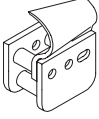
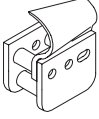
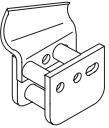
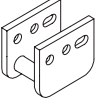
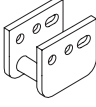
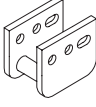
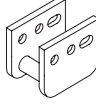
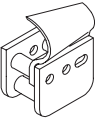
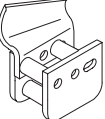
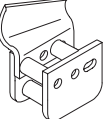
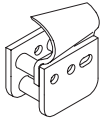
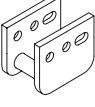
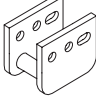
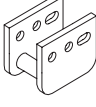
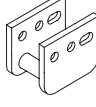
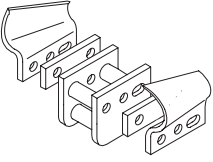
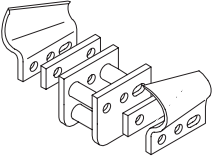
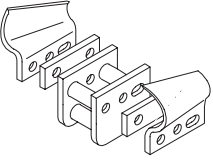
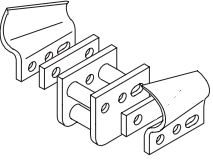
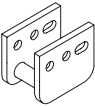
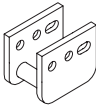
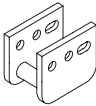
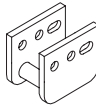
Position de dent et configuration	Position de dent et configuration	Position de dent et configuration	Position de dent et configuration
1 	9 	17 	25 
2 	10 	18 	26 
3 	11 	19 	27 
4 	12 	20 	28 
5 	13 	21 	29 
6 	14 	22 	30 
7  6" double cuillère	15  6" double cuillère	23  6" double cuillère	31  6" double cuillère
8 	16 	24 	32 

Sol moyen
Tranchée de 20 cm (8"), chaîne à 32 positions

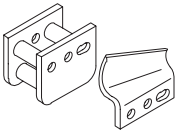
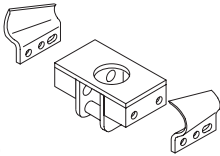
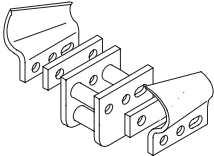
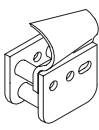
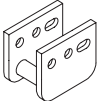
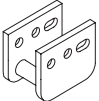
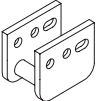
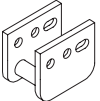
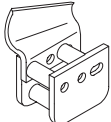
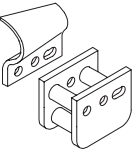
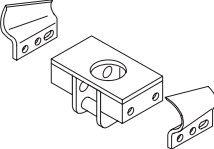
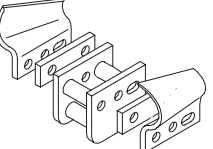
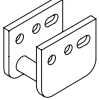
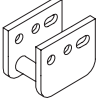
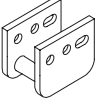
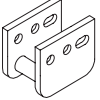
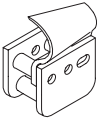
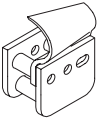
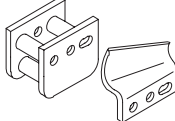
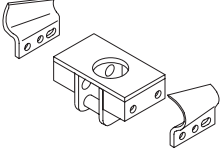
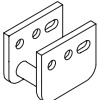
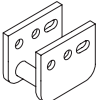
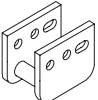
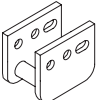
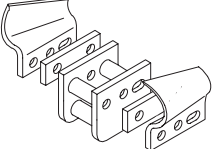
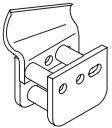
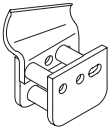
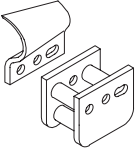
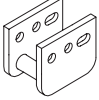
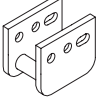
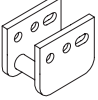
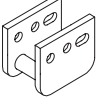
Position de dent et configuration	Position de dent et configuration	Position de dent et configuration	Position de dent et configuration
1 	9  8" double cuillère	17  6" double cuillère	25 
2 	10 	18 	26 
3 	11 	19  8" double cuillère	27  6" double cuillère
4 	12 	20 	28 
5 	13 	21 	29  8" double cuillère
6 	14 	22 	30 
7  6" double cuillère	15 	23 	31 
8 	16 	24 	32 

Sol moyen
Tranchée de 25 cm (10"), chaîne à 32 positions

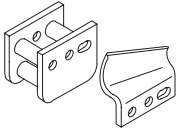
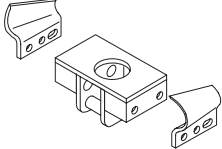
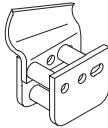
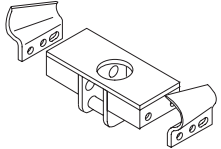
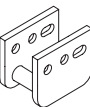
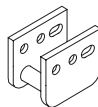
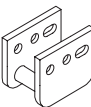
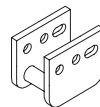
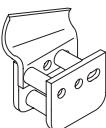
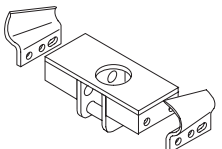
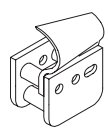
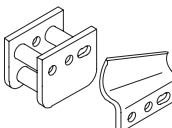
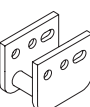
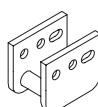
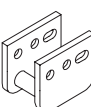
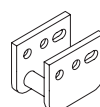
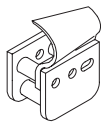
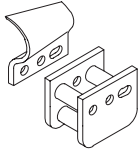
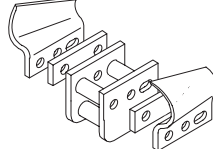
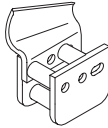
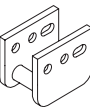
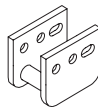
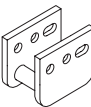
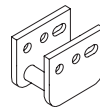
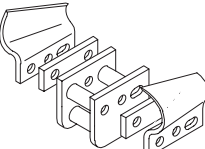
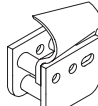
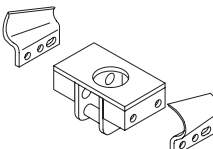
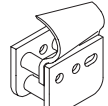
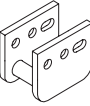
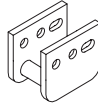
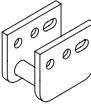
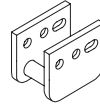
Position de dent et configuration	Position de dent et configuration	Position de dent et configuration	Position de dent et configuration
1 	9  8" double cuillère	17 	25  10" double cuillère
2 	10 	18 	26 
3 	11  10" double cuillère	19 	27 
4 	12 	20 	28 
5 	13 	21  6" double cuillère	29 
6 	14 	22 	30 
7  6" double cuillère	15 	23  8" double cuillère	31 
8 	16 	24 	32 

Sol moyen
Tranchée de 30 cm (12"), chaîne à 32 positions

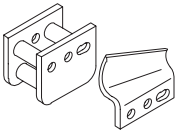
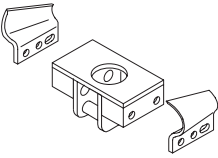
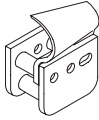
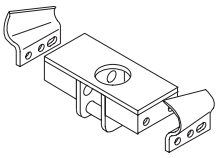
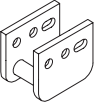
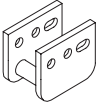
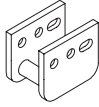
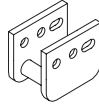
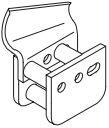
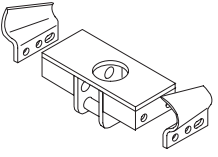
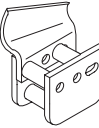
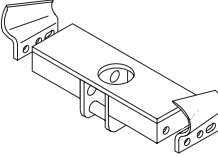
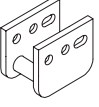
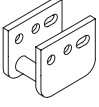
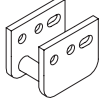
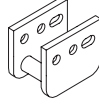
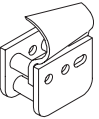
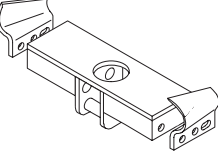
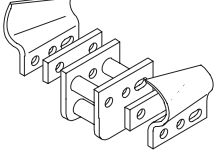
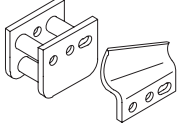
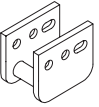
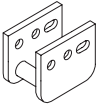
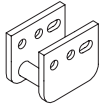
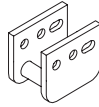
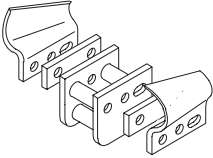
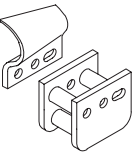
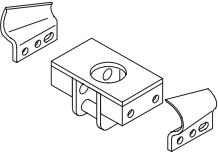
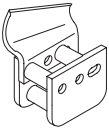
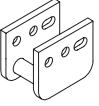
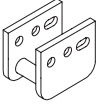
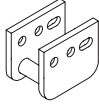
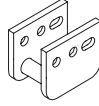
Position de dent et configuration	Position de dent et configuration	Position de dent et configuration	Position de dent et configuration
1 	9  8" double cuillère	17 	25  10" double cuillère
2 	10 	18 	26 
3 	11  10" double cuillère	19 	27  12" double cuillère
4 	12 	20 	28 
5 	13  12" double cuillère	21  6" double cuillère	29 
6 	14 	22 	30 
7  6" double cuillère	15 	23  8" double cuillère	31 
8 	16 	24 	32 

Sable et sol meuble
Tranchée de 10 cm (4"), chaîne à 32 positions

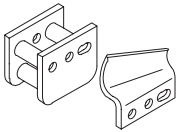
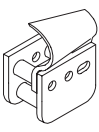
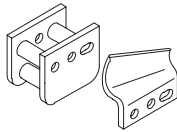
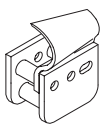
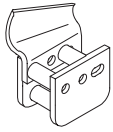
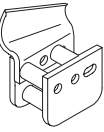
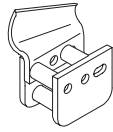
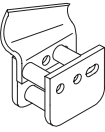
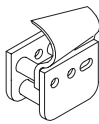
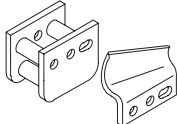
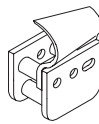
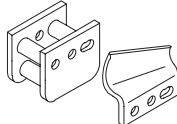
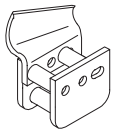
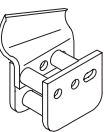
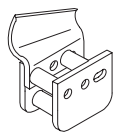
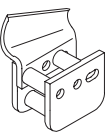
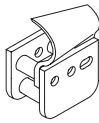
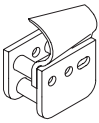
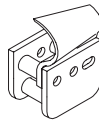
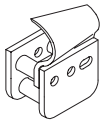
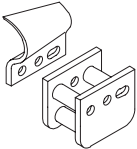
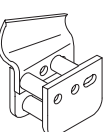
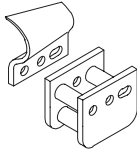
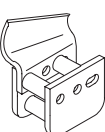
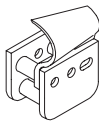
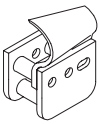
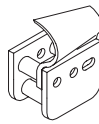
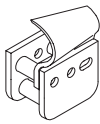
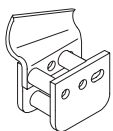
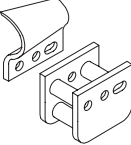
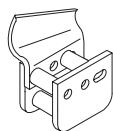
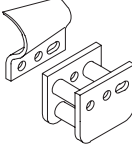
Position de dent et configuration	Position de dent et configuration	Position de dent et configuration	Position de dent et configuration
1 	9 	17 	25 
2 	10 	18 	26 
3 	11 	19 	27 
4 	12 	20 	28 
5 	13 	21 	29 
6 	14 	22 	30 
7 	15 	23 	31 
8 	16 	24 	32 

Sable et sol meuble
Tranchée de 15 cm (6"), chaîne à 32 positions

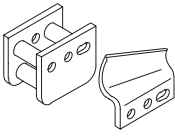
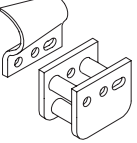
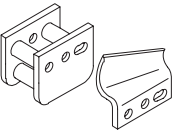
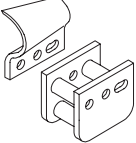
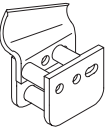
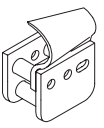
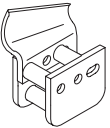
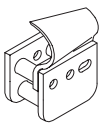
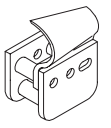
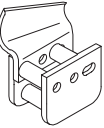
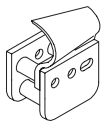
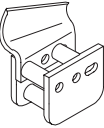
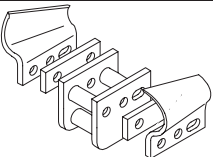
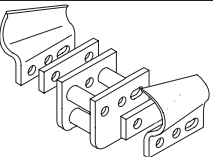
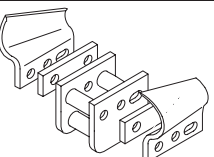
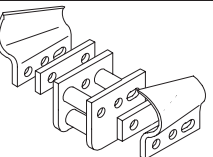
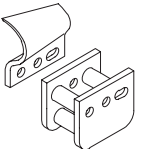
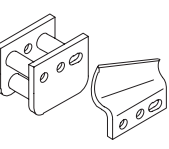
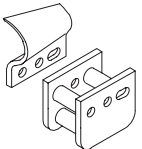
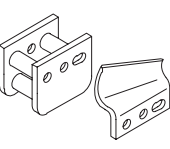
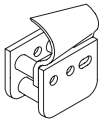
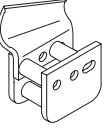
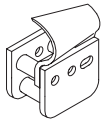
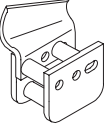
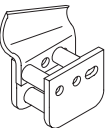
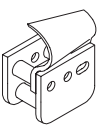
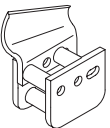
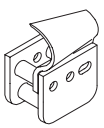
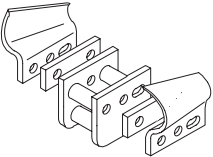
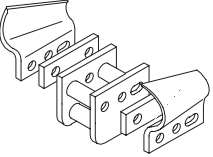
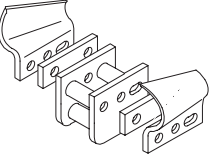
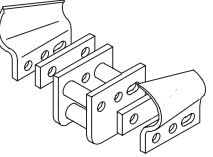
Position de dent et configuration	Position de dent et configuration	Position de dent et configuration	Position de dent et configuration
1 	9 	17 	25 
2 	10 	18 	26 
3 	11 	19 	27 
4  6" double cuillère	12  6" double cuillère	20  6" double cuillère	28  6" double cuillère
5 	13 	21 	29 
6 	14 	22 	30 
7 	15 	23 	31 
8  6" double cuillère	16  6" double cuillère	24  6" double cuillère	32  6" double cuillère

Sable et sol meuble
Tranchée de 20 cm (8"), chaîne à 32 positions

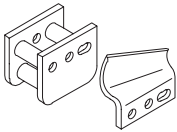
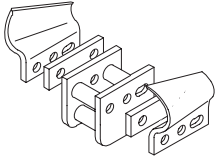
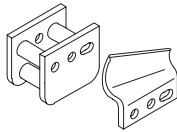
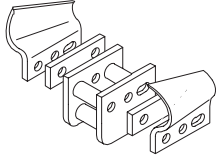
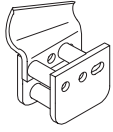
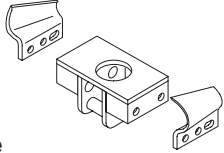
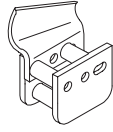
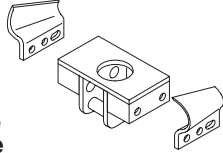
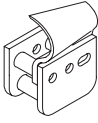
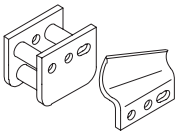
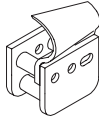
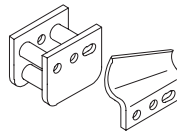
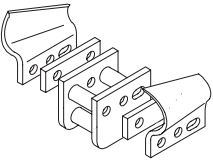
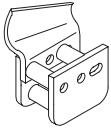
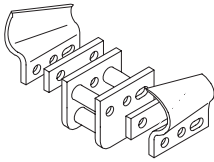
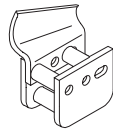
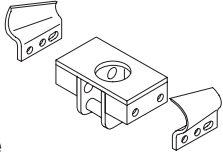
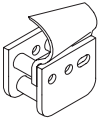
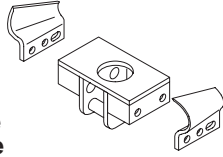
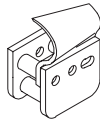
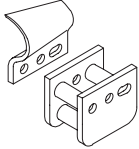
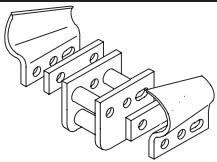
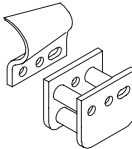
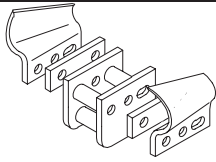
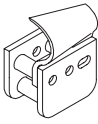
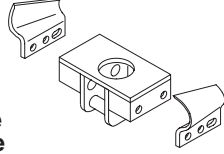
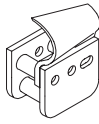
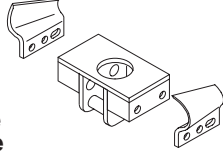
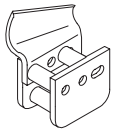
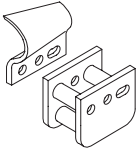
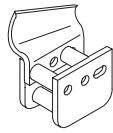
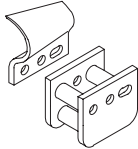
Position de dent et configuration	Position de dent et configuration	Position de dent et configuration	Position de dent et configuration
1 	9  6" double cuillère	17 	25  6" double cuillère
2 	10  8" double cuillère	18 	26  8" double cuillère
3 	11 	19 	27 
4  6" double cuillère	12 	20  6" double cuillère	28 
5  8" double cuillère	13 	21  8" double cuillère	29 
6 	14  6" double cuillère	22 	30  6" double cuillère
7 	15  8" double cuillère	23 	31  8" double cuillère
8 	16 	24 	32 

Sable et sol meuble
Tranchée de 25 cm (10"), chaîne à 32 positions

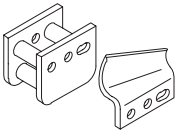
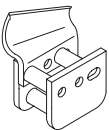
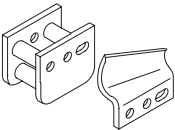
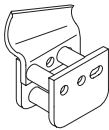
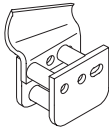
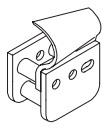
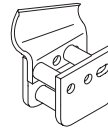
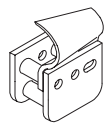
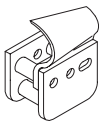
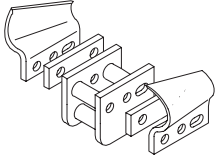
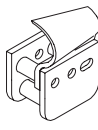
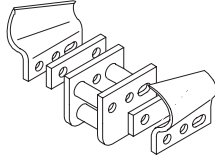
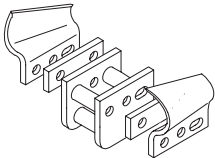
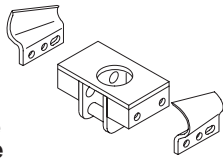
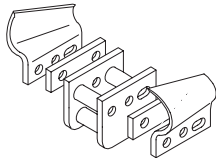
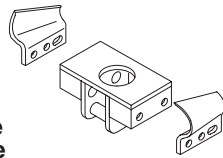
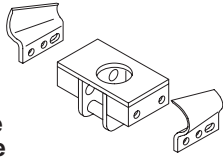
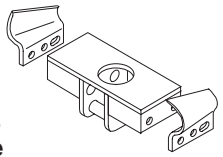
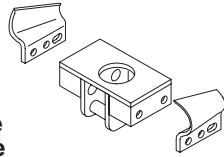
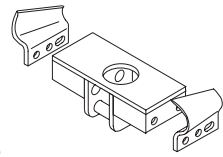
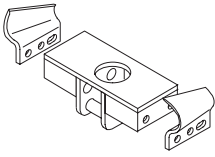
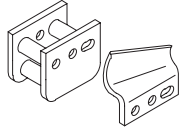
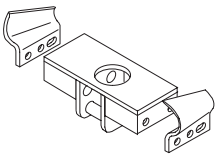
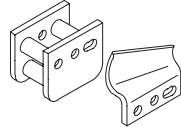
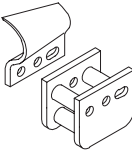
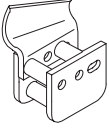
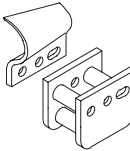
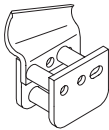
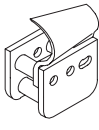
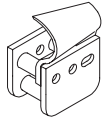
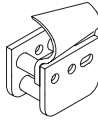
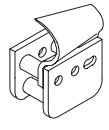
Position de dent et configuration	Position de dent et configuration	Position de dent et configuration	Position de dent et configuration
1 	9 	17 	25 
2 	10 	18 	26 
3 	11  6" double cuillère	19 	27  6" double cuillère
4  6" double cuillère	12  8" double cuillère	20  6" double cuillère	28  8" double cuillère
5  8" double cuillère	13  10" double cuillère	21  8" double cuillère	29  10" double cuillère
6  10" double cuillère	14 	22  10" double cuillère	30 
7 	15 	23 	31 
8 	16 	24 	32 

Sable et sol meuble
Tranchée de 30 cm (12"), chaîne à 32 positions

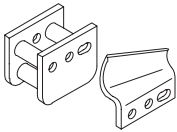
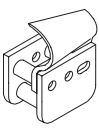
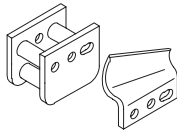
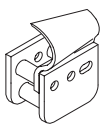
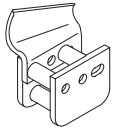
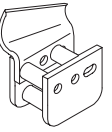
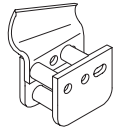
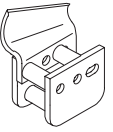
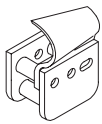
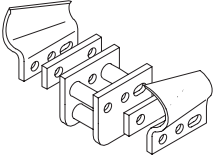
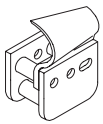
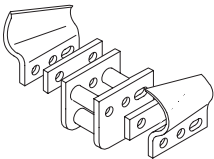
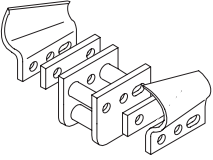
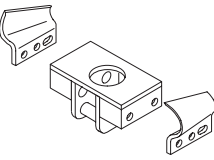
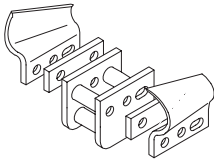
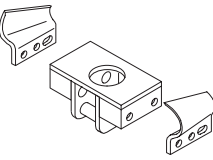
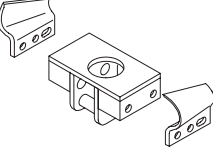
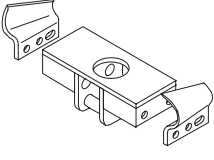
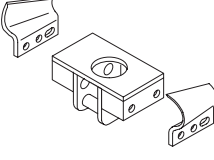
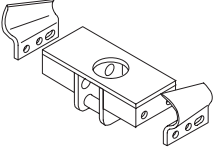
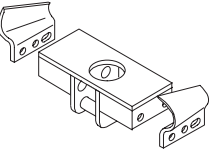
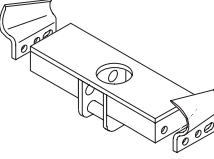
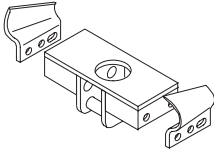
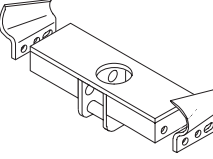
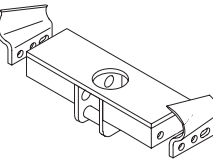
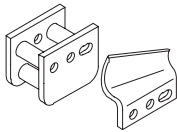
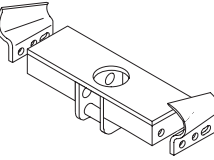
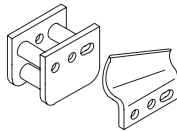
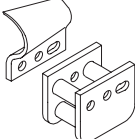
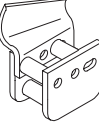
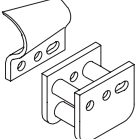
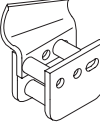
Position de dent et configuration	Position de dent et configuration	Position de dent et configuration	Position de dent et configuration
1 	9 	17 	25 
2 	10 	18 	26 
3 	11  6" double cuillère	19 	27  6" double cuillère
4  6" double cuillère	12  8" double cuillère	20  6" double cuillère	28  8" double cuillère
5  8" double cuillère	13  10" double cuillère	21  8" double cuillère	29  10" double cuillère
6  10" double cuillère	14  12" double cuillère	22  10" double cuillère	30  12" double cuillère
7  12" double cuillère	15 	23  12" double cuillère	31 
8 	16 	24 	32 

Sol dur ou rocheux
Tranchée de 10 cm (4"), chaîne à 32 positions

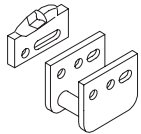
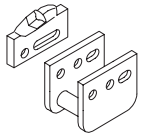
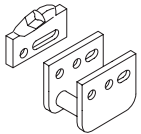
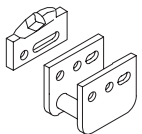
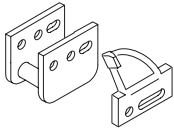
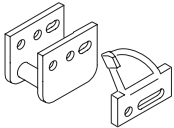
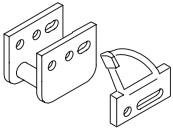
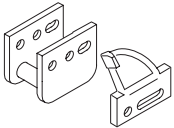
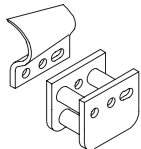
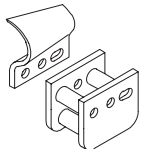
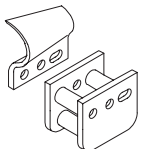
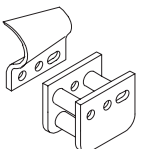
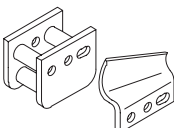
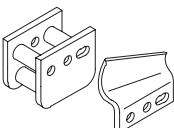
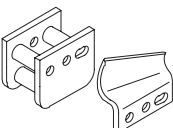
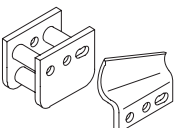
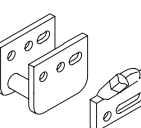
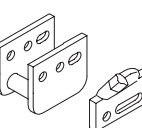
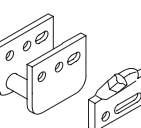
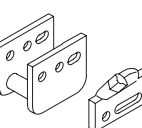
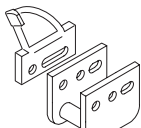
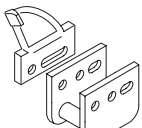
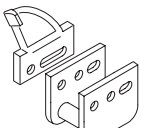
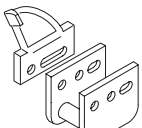
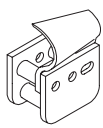
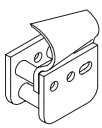
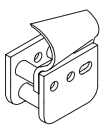
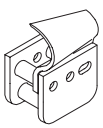
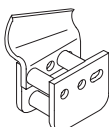
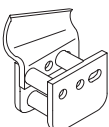
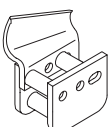
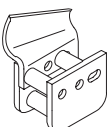
Position de dent et configuration	Position de dent et configuration	Position de dent et configuration	Position de dent et configuration
1 	9 	17 	25 
2 	10 	18 	26 
3 	11 	19 	27 
4 	12 	20 	28 
5 	13 	21 	29 
6 	14 	22 	30 
7 	15 	23 	31 
8 	16 	24 	32 

Sol dur ou rocheux
Tranchée de 15 cm (6"), chaîne à 32 positions

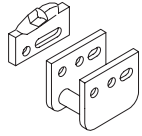
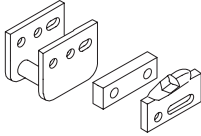
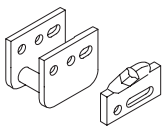
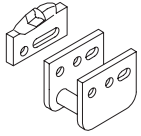
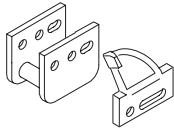
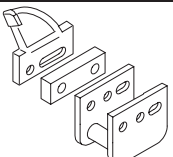
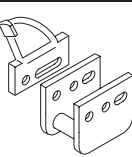
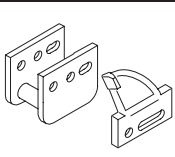
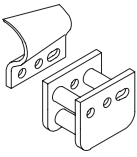
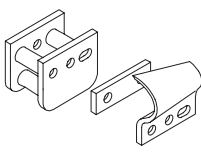
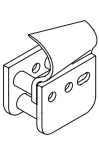
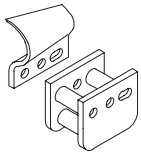
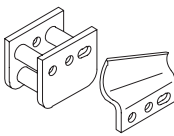
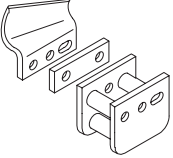
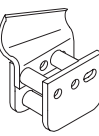
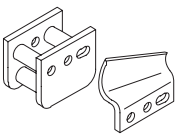
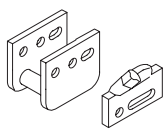
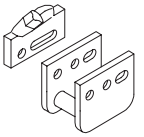
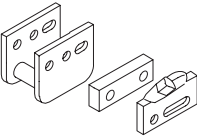
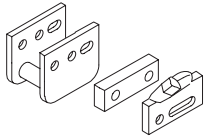
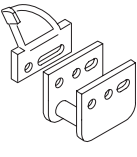
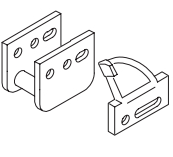
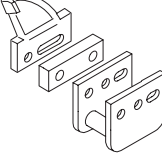
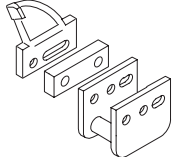
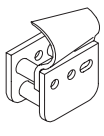
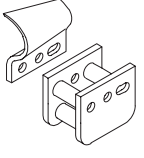
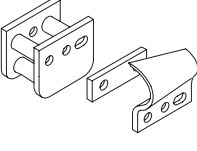
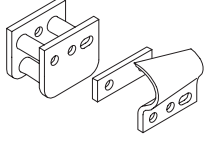
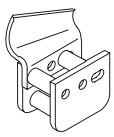
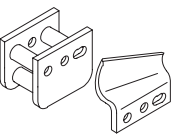
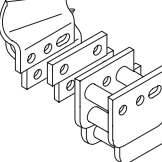
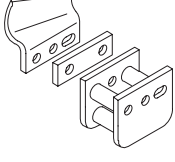
Position de dent et configuration	Position de dent et configuration	Position de dent et configuration	Position de dent et configuration
1 	9 	17 	25 
2 	10 	18 	26 
3 	11 	19 	27 
4 	12 	20 	28 
5 	13 	21 	29 
6 	14 	22 	30 
7 	15 	23 	31 
8 	16 	24 	32 

Roche
Tranchée de 10 cm (4"), chaîne à 32 positions

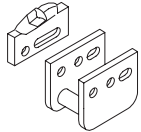
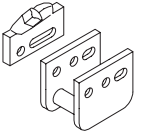
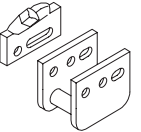
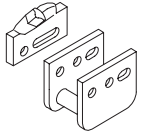
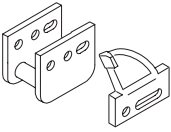
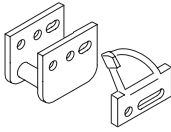
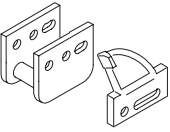
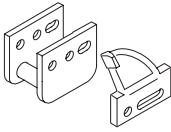
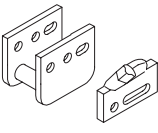
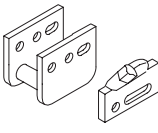
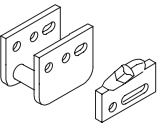
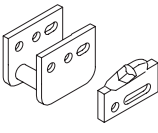
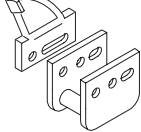
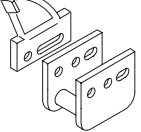
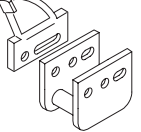
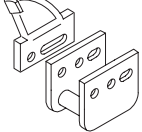
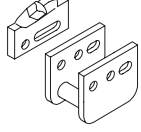
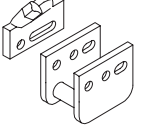
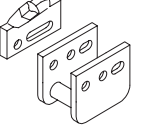
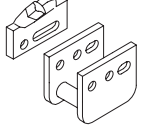
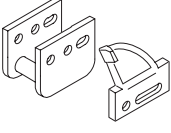
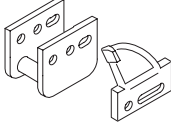
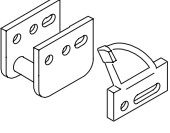
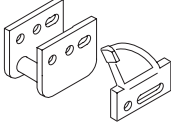
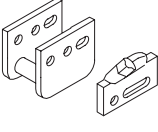
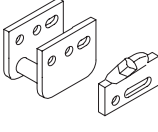
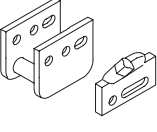
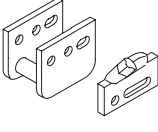
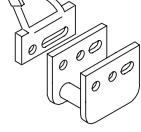
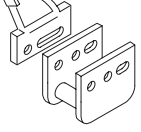
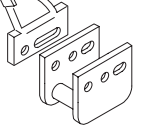
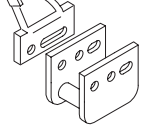
Position de dent et configuration	Position de dent et configuration	Position de dent et configuration	Position de dent et configuration
1 	9 	17 	25 
2 	10 	18 	26 
3 	11 	19 	27 
4 	12 	20 	28 
5 	13 	21 	29 
6 	14 	22 	30 
7 	15 	23 	31 
8 	16 	24 	32 

Roche
Tranchée de 15 cm (6"), chaîne à 32 positions

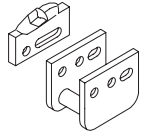
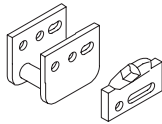
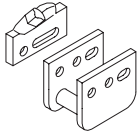
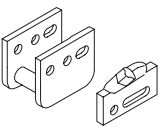
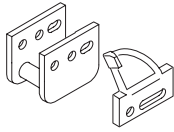
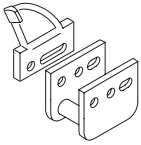
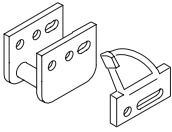
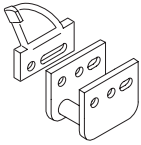
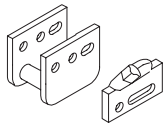
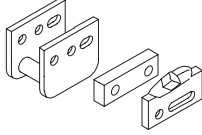
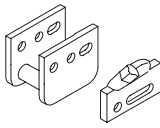
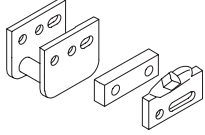
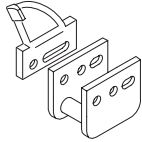
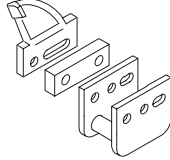
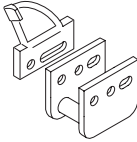
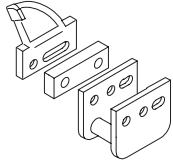
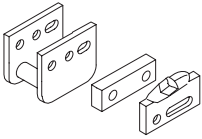
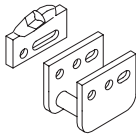
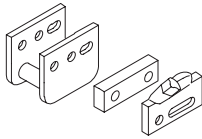
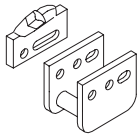
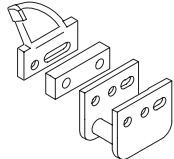
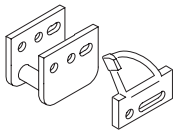
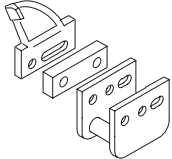
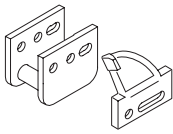
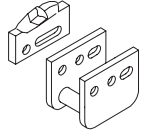
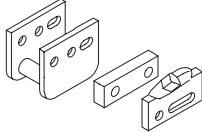
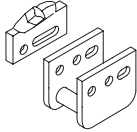
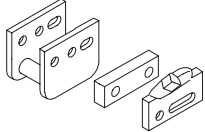
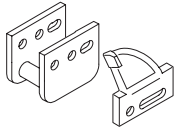
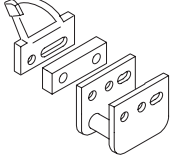
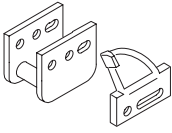
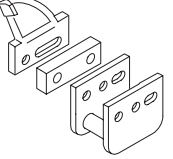
Position de dent et configuration	Position de dent et configuration	Position de dent et configuration	Position de dent et configuration
1 	9 	17 	25 
2 	10 	18 	26 
3 	11 	19 	27 
4 	12 	20 	28 
5 	13 	21 	29 
6 	14 	22 	30 
7 	15 	23 	31 
8 	16 	24 	32 

Dépannage

PROBLEME	CAUSES POSSIBLES	REMEDE
La chaîne ne tourne pas	<ol style="list-style-type: none"> 1. Raccord hydraulique mal connecté 2. Raccord hydraulique endommagé 3. Conduite hydraulique obstruée 4. Le distributeur auxiliaire du groupe de déplacement ne s'ouvre pas 5. Défaillance du roulement du bout de l'élinde de la trancheuse 6. Tension excessive de la chaîne d'excavation 7. Accumulation de sable entre les dents du pignon 8. Défaillance du moteur hydraulique 9. Défaillance de l'entraînement de la chaîne 	<ol style="list-style-type: none"> 1. Contrôlez et resserrez tous les raccords 2. Contrôlez/remplacez le raccord 3. Cherchez et éliminez l'obstruction 4. Réparez le distributeur 5. Remplacez le roulement 6. Corrigez la tension de la chaîne 7. Levez la trancheuse, faites tourner la chaîne en marche arrière, puis réduisez la tension de la chaîne 8. Contactez un réparateur agréé 9. Contactez un réparateur agréé
Excavation trop lente	<ol style="list-style-type: none"> 1. Dents usées 2. Réglage incorrect du diviseur de débit et du levier de vitesse 3. Obstruction d'un raccord rapide ou d'un flexible 4. Echauffement excessif du système hydraulique 5. Réglage de soupape de sûreté inférieur aux spécifications 	<ol style="list-style-type: none"> 1. Remplacez les dents usées 2. Réglez le diviseur de débit sur "10 heures" et le levier de vitesse sur "tortue" 3. Contrôlez les flexibles et les raccords, et réparez les problèmes éventuels 4. Coupez le moteur et laissez le système refroidir 5. Contactez un réparateur agréé
La chaîne tourne dans le mauvais sens	<ol style="list-style-type: none"> 1. Position incorrecte du levier hydraulique auxiliaire 2. Inversion des flexibles hydrauliques 	<ol style="list-style-type: none"> 1. Tirez le levier hydraulique auxiliaire à fond vers l'arrière 2. Débranchez les flexibles et inversez le raccordement



ATTENTION



DANGER POTENTIEL

- **Le liquide hydraulique qui s'échappe sous pression peut traverser la peau et causer des blessures sérieuses.**

QUELS SONT LES RISQUES?

- **Toute injection accidentelle sous la peau requiert une intervention chirurgicale rapide, dans les heures qui suivent l'accident par un médecin connaissant ce type de blessure, sans quoi il y a risque de gangrène.**

COMMENT SE PROTÉGER?

- **Gardez le corps et les mains loin de toute fuite en trou d'épingle ou buse d'où gicle du liquide hydraulique sous forte pression.**
- **Utilisez un morceau de carton ou de papier pour détecter les fuites hydrauliques, jamais les mains.**

