



# LED 工作灯套件

## 2015 年及之后——驾驶室和 2 柱 ROPS 延长组件

型号 31596

安装说明

**注意** 请根据正常操作位置确定机器的左右侧。

## 安装

### 散装零件

使用下表进行核对确保所有零件已装运。

程序	说明	数量	用途
<b>1</b>	不需要零件	—	安装前准备机器。
<b>2</b>	灯具总成 左底座2 柱 ROPS 延长件 右底座2 柱 ROPS 延长件 后底座2 柱 ROPS 延长件 驾驶室底座 托架螺栓5/16 x ¾ 英寸 凸缘螺母 5/16 英寸 螺栓 ¼ x 7/8 英寸 凸缘螺母¼ 英寸 螺栓6mm x 20mm 带套环的线束驾驶室 开关 开关标贴2 柱 ROPS 延长件	4 1 1 2 4 4 4 4 4 4 4 4 1 1	安装灯具。



# 1

## 准备安装套件

不需要零件

## 准备机器

1. 将机器移至维护工作区关闭机器然后拔下钥匙。
2. 断开电池的负极 (-) 电池线请参阅机器 *操作员手册*。

# 2

## 安装灯具

### 此程序中需要的物件

4	灯具总成
1	左底座2 柱 ROPS 延长件
1	右底座2 柱 ROPS 延长件
2	后底座2 柱 ROPS 延长件
4	驾驶室底座
4	托架螺栓5/16 x 3/4 英寸
4	凸缘螺母 5/16 英寸
4	螺栓 1/4 x 7/8 英寸
4	凸缘螺母 1/4 英寸
4	螺栓6mm x 20mm
4	带套环的线束驾驶室
1	开关
1	开关标贴2 柱 ROPS 延长件

## 将灯具组件安装到驾驶室

1. 拆下固定顶篷顶部的螺栓和螺母放到一旁 **图 1**。



图 1

1. 螺栓
2. 顶篷
3. 螺母

2. 在图中所示靠近现有安装五金件的附近钻一个 30mm 的孔 **图 2** 和 **图 3**。

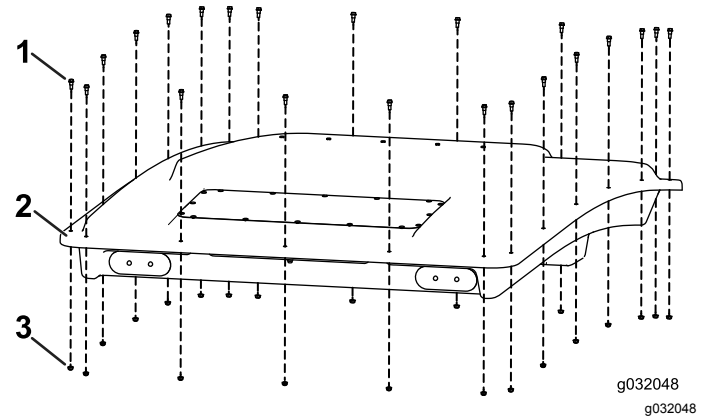

图 2  
驾驶室前面

1. 安装五金件
2. 洞
3. 线束

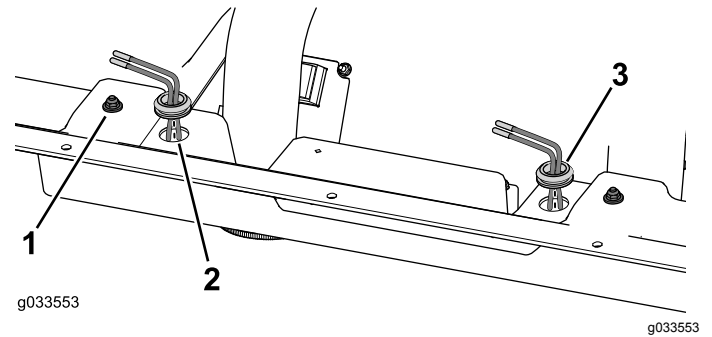

图 3  
驾驶室后面

1. 安装五金件
2. 洞
3. 线束

3. 将线束上的套环插入钻出的孔中。

4. 卸下灯具总成的支架安装随套件提供的支架图 4。

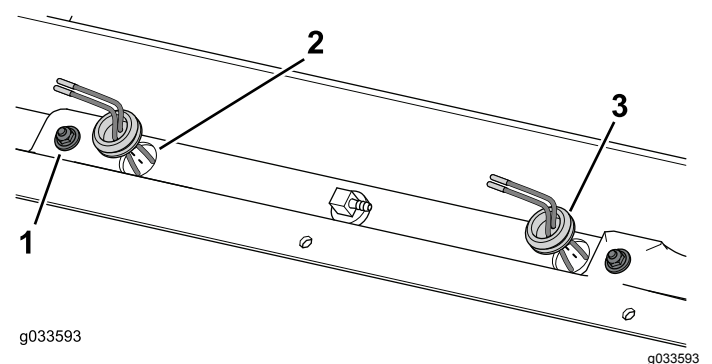

图 4

- |       |         |
|-------|---------|
| 1. 螺母 | 3. 螺栓   |
| 2. 支架 | 4. 灯具总成 |

5. 使用顶篷上的现有五金件将灯具支架固定到顶篷上图 5。

**注意** 将支架固定到顶篷上时不要使用尼龙垫圈。

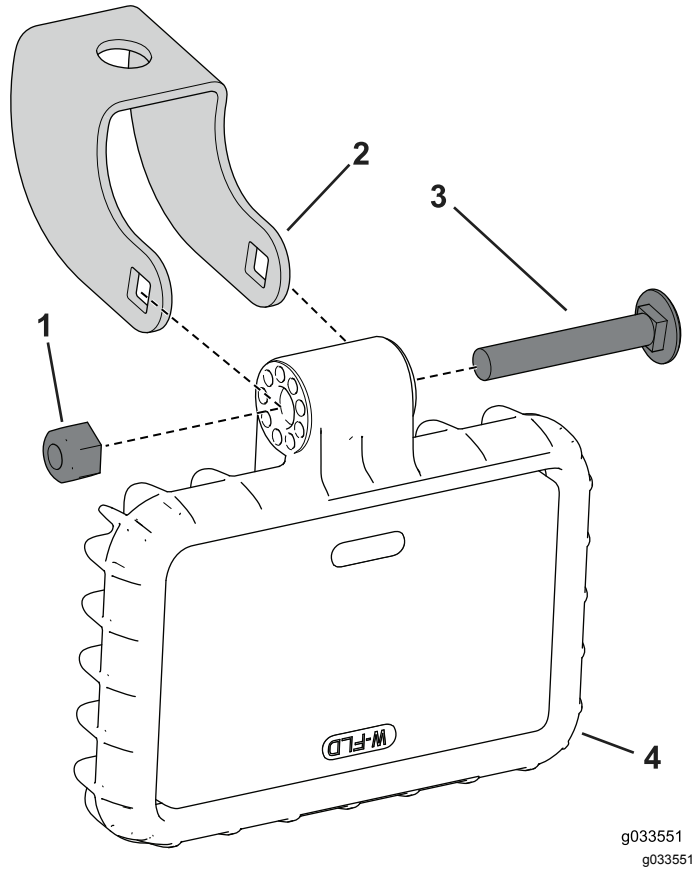

图 5

- |         |         |
|---------|---------|
| 1. 凸缘螺母 | 3. 支架   |
| 2. 扁平垫圈 | 4. 轴肩螺栓 |

6. 将线束连接到一起图 6。

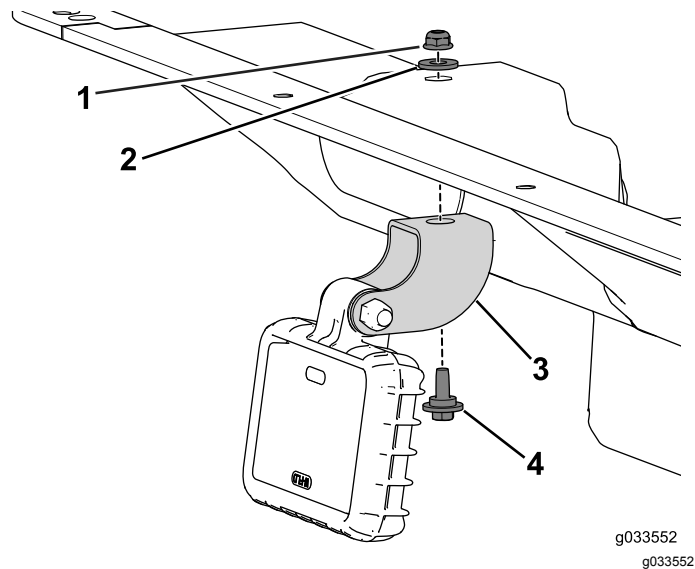

图 6

- |         |         |
|---------|---------|
| 1. 线束接头 | 2. 套环电线 |
|---------|---------|

7. 将线束连至灯具总成图 7。

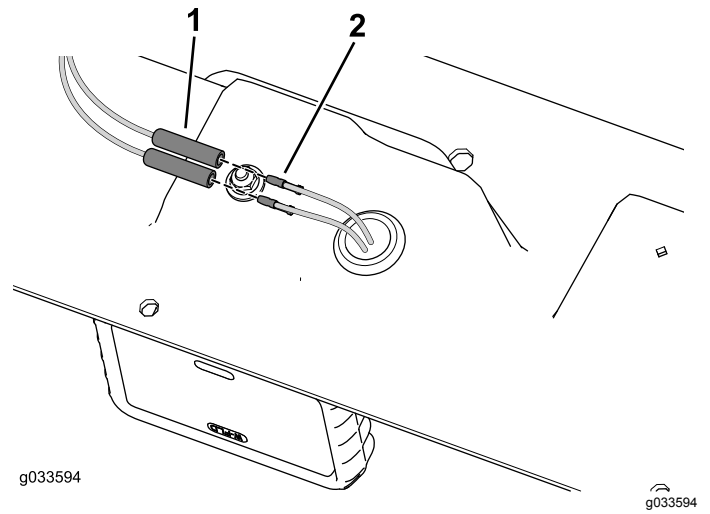

图 7

- |         |
|---------|
| 1. 线束接头 |
|---------|

8. 拔下插头盖将开关总成插入面板开口直至固定图 8。

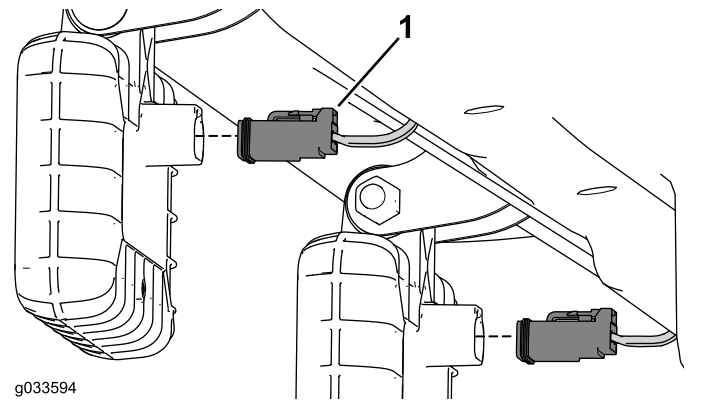

图 8

1. 开关总成

9. 将线束连接至开关总成。
10. 连接负极 (-) 电池接线。
11. 打开灯。请参阅 [操作灯具 \(页码 6\)](#)。
12. 根据当地法规对准灯具。
13. 使用之前保留的螺栓和螺母将顶篷固定至驾驶室 [图 1](#)。
14. 使用之前卸下的 22 个螺丝将车顶安装到驾驶室上 [图 1](#)。
15. 上紧螺丝扭矩至 10.112.4N·m。

## 将灯具安装到 2 柱 ROPS 延长件

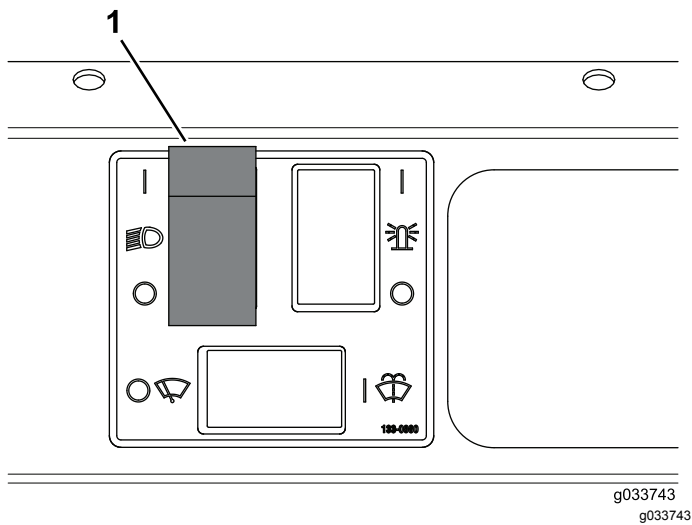
**注意** 确保机器配备的可选附件线束已安装。如果您的机器需要附件线束请联系您的 Toro 授权经销商。

1. 将灯具底座安装到支架。

- 对于带镜子的机器用 4 个螺栓 6mm x 20mm 将灯具总成通过支架固定至镜子底座上 [图 9](#)。



图 9

1. 镜子底座
2. 支架
3. 螺栓 6mm x 20mm

- 对于不带镜子的机器用 4 个螺栓 1/4 x 7/8 英寸和凸缘螺母将灯具总成固定到支架上 [图 10](#)。

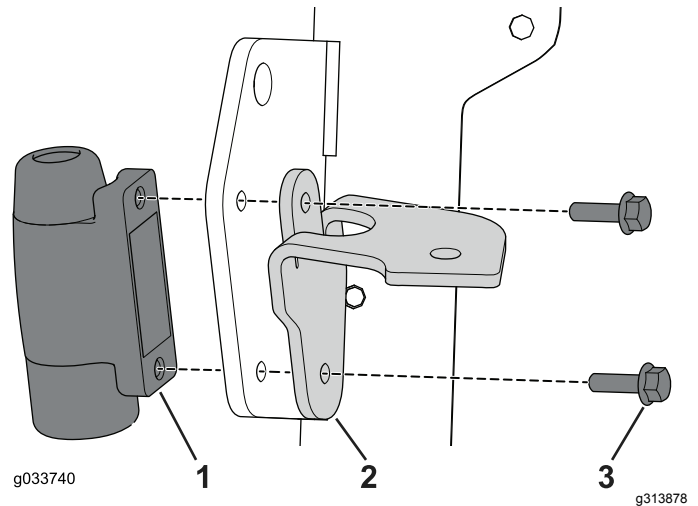

图 10

1. 螺栓 1/4 x 7/8 英寸
2. 支架
3. 凸缘螺母 1/4 英寸

2. 从灯具总成上卸下托架螺栓、垫圈和螺母然后用它们将灯固定到支架上 [图 11](#)。

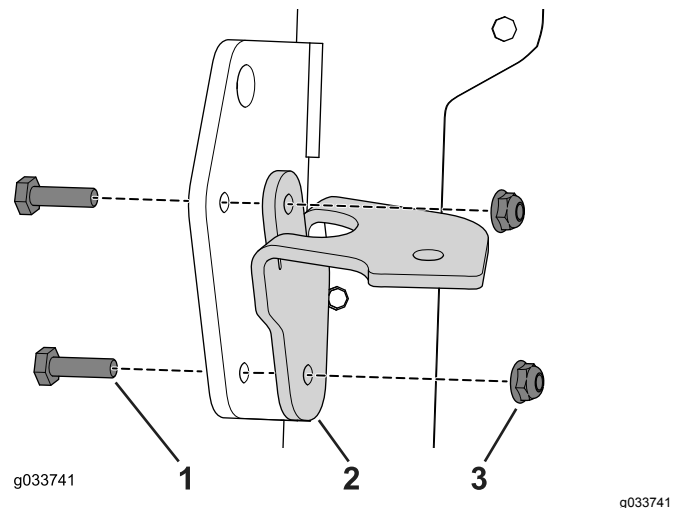

图 11

g033544  
g033544

- |         |       |
|---------|-------|
| 1. 托架螺栓 | 4. 垫圈 |
| 2. 灯具总成 | 5. 螺母 |
| 3. 支架   |       |

3. 将线束连接至灯具总成图 12。

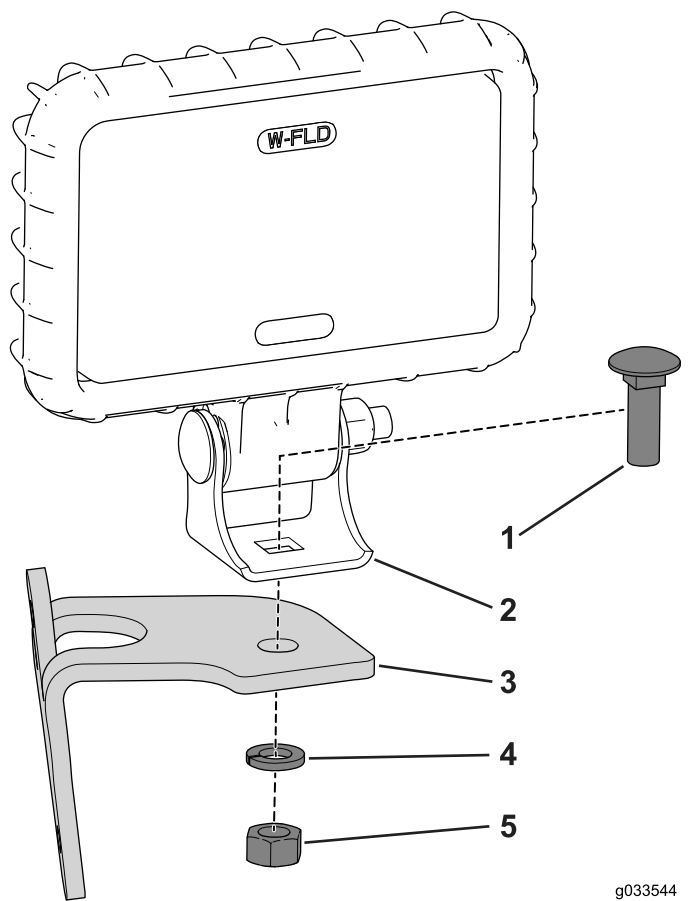

图 12

g033550

g033550

1. 线束

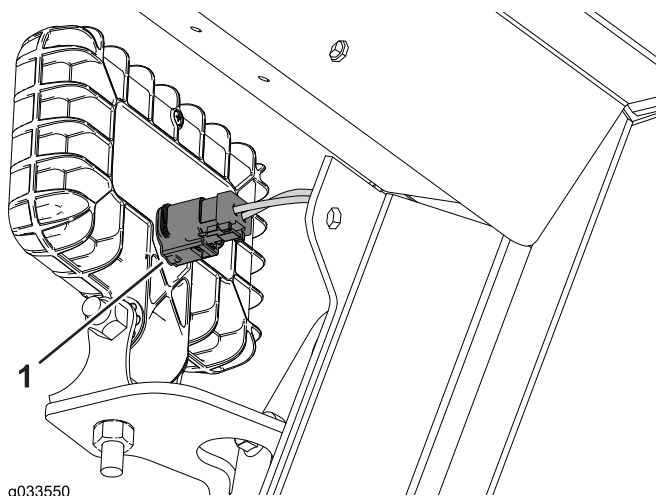
4. 使用托架螺栓5/16 x 3/4 英寸和凸缘螺母将灯具总成固定到机架上图 13。

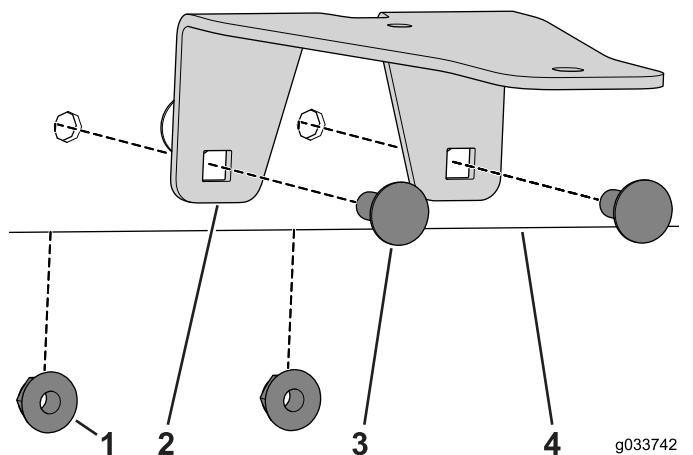

g033742  
g033742

图 13

- |           |                      |
|-----------|----------------------|
| 1. 螺母5/16 | 3. 托架螺栓5/16 x 3/4 英寸 |
| 2. 支架     | 4. 机架                |

5. 从灯具总成上卸下托架螺栓、垫圈和螺母然后用它们将灯固定到支架上图 14。

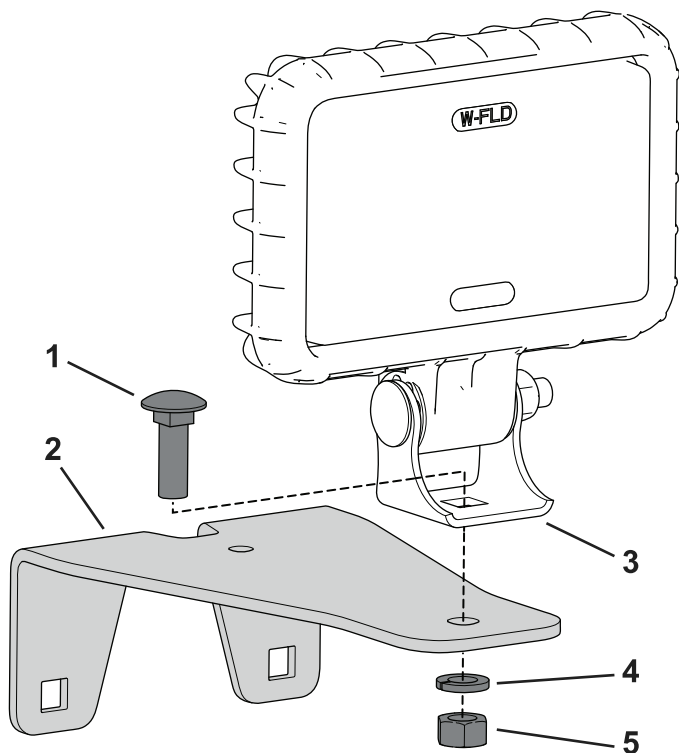

g033547

g033547

图 14

- |         |       |
|---------|-------|
| 1. 托架螺栓 | 4. 垫圈 |
| 2. 支架   | 5. 螺母 |
| 3. 灯具总成 |       |

6. 将线束连至灯具总成并使用线锚固定图 15。



图 15

1. 线束                      2. 线锚

7. 拔下插头盖将开关总成插入面板开口直至固定图 16。

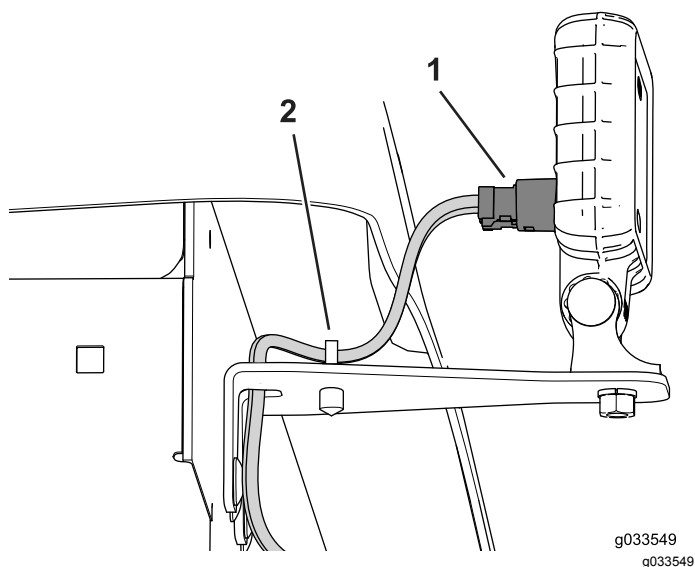

图 16

1. 标贴                      2. 开关总成

8. 如 图 16 所示将标贴粘贴到面板上。
9. 将附件线束连接至开关总成。
10. 连接负极 (-) 电池接线。
11. 打开灯。请参阅 [操作灯具 \(页码 6\)](#)。
12. 根据当地法规对准灯具。
13. 使用之前卸下的 22 个螺丝将车顶安装到驾驶室上 [图 1](#)。
14. 上紧螺丝扭矩至 10.112.4N·m。

## 操作

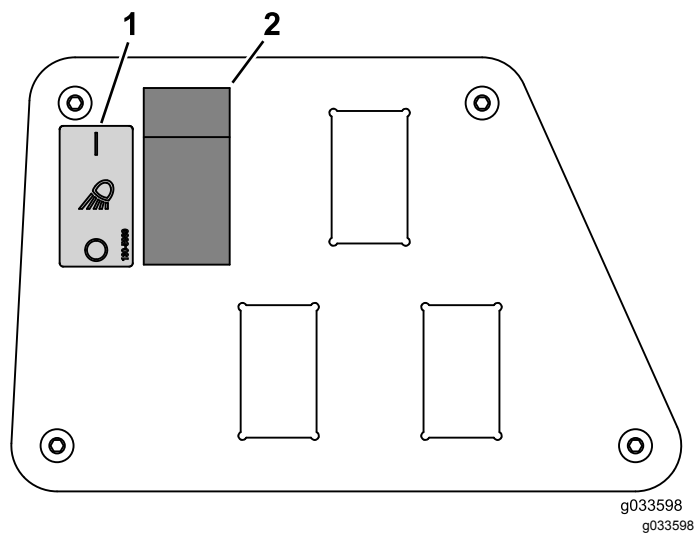
### 操作灯具

- 按开关的 ON 打开部分打开灯。
- 按开关的 OFF 关闭部分关闭灯。

备注



**Count on it.**