



# Montering

## Løsdele

Brug skemaet herunder til at kontrollere, at alle dele er blevet leveret.

Beskrivelse	Antal	Anvendelse
Kræver ingen dele	–	Klargøring af maskinen.
12 V hornsæt	1	Monter sættet.
CE-mærkat	1	
Mærkat med produktionsår 2019	1	

## Klargøring af maskinen

1. Parker maskinen på en plan flade.
2. Aktiver parkeringsbremsen.
3. Sluk for maskinen, og tag nøglen ud.

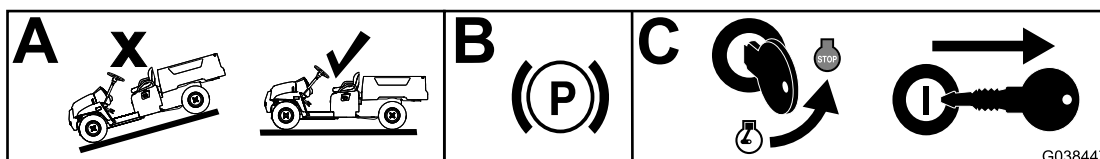

Figur 1

g038447

## Montering af 12 V CE-sættet

1. Installér 12 V hornsættet (model 133-3016) i henhold til *monteringsvejledningen*.
2. Påsæt CE-mærkatet og mærkatet med produktionsår 2019 til venstre for serienummermærkatet (Figur 2).

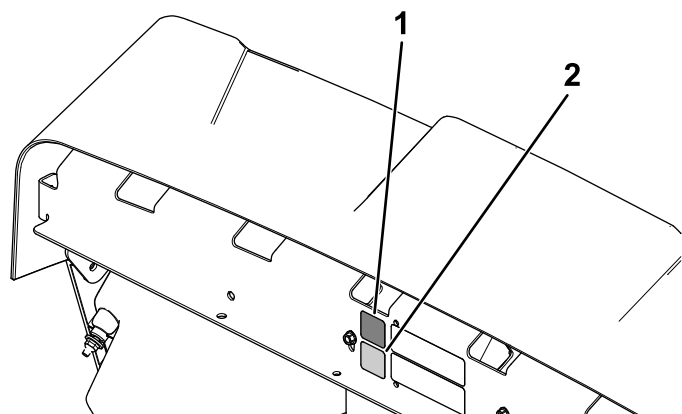

Figur 2

g315528

1. CE-mærkat

2. Mærkat med produktionsår 2019

