



12 V CE-Umrüstkit

Nutzfahrzeug der Serie Workman® GTX

Modellnr. 140-4846

Installationsanweisungen

Installation

Einzelteile

Prüfen Sie anhand der nachstehenden Tabelle, dass Sie alle im Lieferumfang enthaltenen Teile erhalten haben.

Beschreibung	Menge	Verwendung
Keine Teile werden benötigt	–	Vorbereiten der Maschine.
12 V Hupen-Kit	1	Einbauen des Kits.
CE-Aufkleber	1	
Aufkleber Herstellungsjahr 2019	1	

Vorbereiten der Maschine

1. Parken Sie die Maschine auf einer ebenen Fläche.
2. Aktivieren Sie die Feststellbremse.
3. Stellen Sie den Motor ab und ziehen den Zündschlüssel ab.



Bild 1

g038447

Einbauen des 12 V CE-Umrüstkits

1. Installieren Sie das 12 V Hupen-Kit (Modell 133-3016) gemäß der *Installationsanleitung*.
2. Bringen Sie den CE-Aufkleber und den Aufkleber für das Herstellungsjahr 2019 links vom Aufkleber der Seriennummer an (Bild 2).

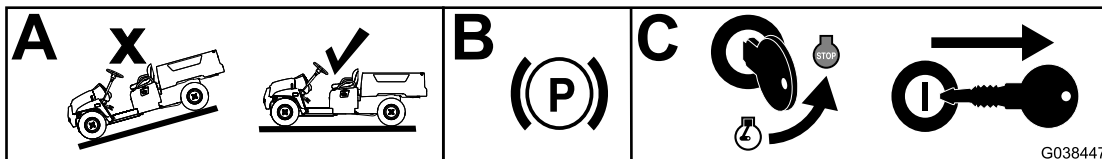

Bild 2

g315528

1. CE-Aufkleber

2. Aufkleber Herstellungsjahr 2019

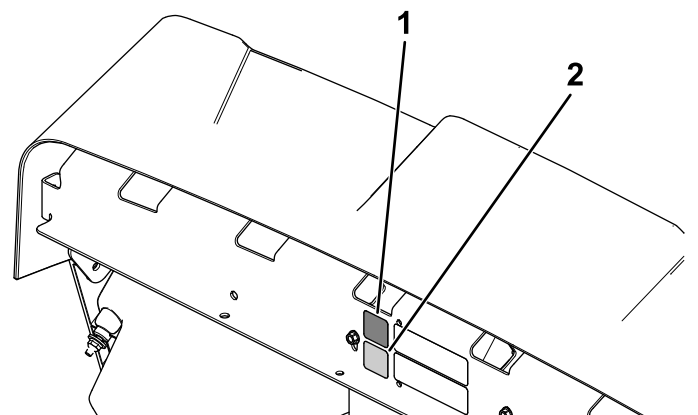