



Kit CE de 12 V

Vehículo utilitario Workman® GTX

Nº de modelo 140-4846

Instrucciones de instalación

Instalación

Piezas sueltas

Utilice la tabla siguiente para verificar que no falta ninguna pieza.

Descripción	Cant.	Uso
No se necesitan piezas	–	Preparación de la máquina.
Kit de claxon de 12 V	1	Instalación del kit.
Pegatina CE	1	
Pegatina del año de producción 2019	1	

Preparación de la máquina

1. Aparque la máquina en una superficie nivelada.
2. Poner el freno de estacionamiento.
3. Apague la máquina y retire la llave.



Figura 1

g038447

Instalación del kit CE de 12 V

1. Instale el Kit de claxon de 12 V (Modelo 133-3016) siguiendo las *Instrucciones de instalación*.
2. Aplique la pegatina CE y la pegatina del año de producción de 2019 a la izquierda de la pegatina del número de serie (Figura 2).

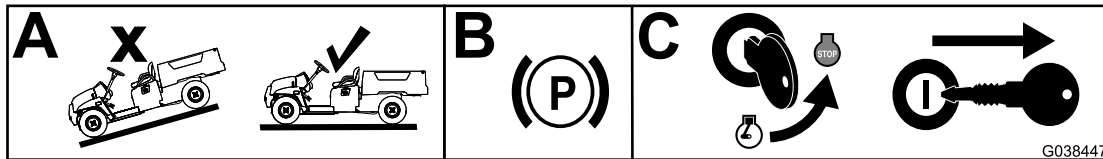

Figura 2

g315528

1. Pegatina CE

2. Pegatina del año de producción 2019

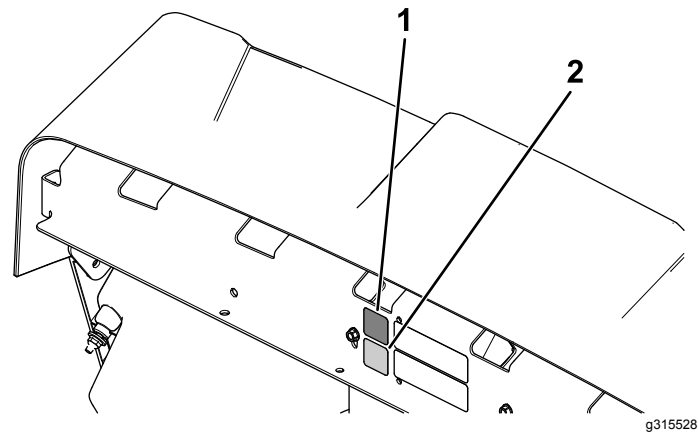