



# Kit CE 12 V

## Véhicule utilitaire Workman® GTX

N° de modèle 140-4846

### Instructions de montage

# Montage

## Pièces détachées

Reportez-vous au tableau ci-dessous pour vérifier si toutes les pièces ont été expédiées.

Description	Qté	Utilisation
Aucune pièce requise	–	Préparation de la machine.
Kit avertisseur sonore 12 V	1	Installation du kit.
Autocollant CE	1	
Autocollant année de production 2019	1	

## Préparation de la machine

1. Garez la machine sur une surface plane et horizontale.
2. Serrez le frein de stationnement.
3. Coupez le moteur et enlevez la clé.

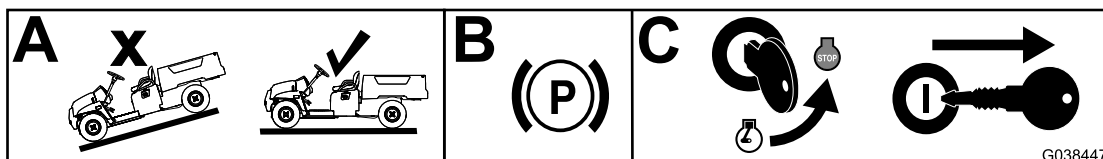

Figure 1

g038447

## Installation du kit CE 12 V

1. Montez le kit avertisseur sonore 12 V (modèle 133-3016) conformément aux *Instructions d'installation*.
2. Appliquez l'autocollant CE et l'autocollant de l'année de production 2019 à gauche de l'autocollant du numéro de série (Figure 2).

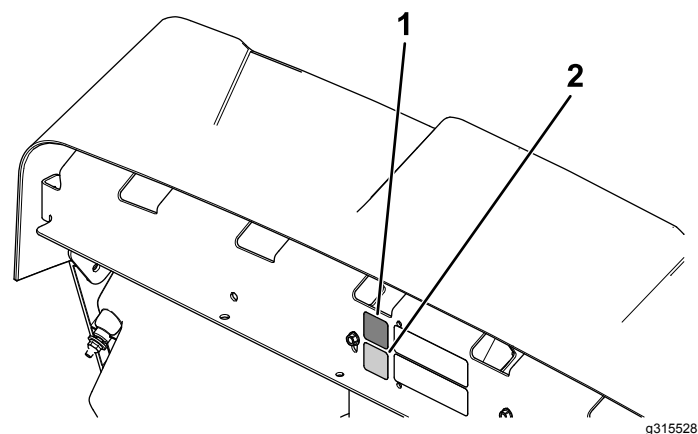

Figure 2

1. Autocollant CE

2. Autocollant année de production 2019

