



## Kit CE da 12 V

Veicolo polifunzionale Workman® GTX

N° del modello 140-4846

Istruzioni di installazione

# Installazione

## Parti sciolte

Verificate che sia stata spedita tutta la componentistica, facendo riferimento alla seguente tabella.

Descrizione	Qté	Uso
Non occorrono parti	–	Preparazione della macchina.
Kit avvisatore acustico 12 V	1	Montaggio del kit.
Adesivo CE	1	
Adesivo anno di produzione 2019	1	

## Preparazione della macchina

1. Parcheggiate la macchina su terreno pianeggiante.
2. Inserite il freno di stazionamento.
3. Spegnete la macchina e togliete la chiave.



Figura 1

g038447

## Montaggio del kit CE da 12 V

1. Montate il kit dell'avvisatore acustico da 12 V (modello 133-3016) secondo quanto riportato nelle *Istruzioni di installazione*.
2. Applicate l'adesivo CE e quello dell'anno di produzione 2019 sulla sinistra dell'adesivo del numero di serie (Figura 2).

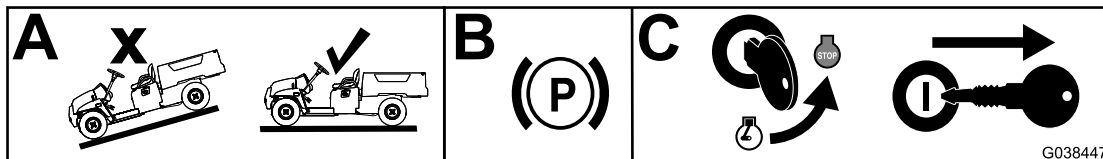

Figura 2

g315528

1. Adesivo CE

2. Adesivo anno di produzione 2019

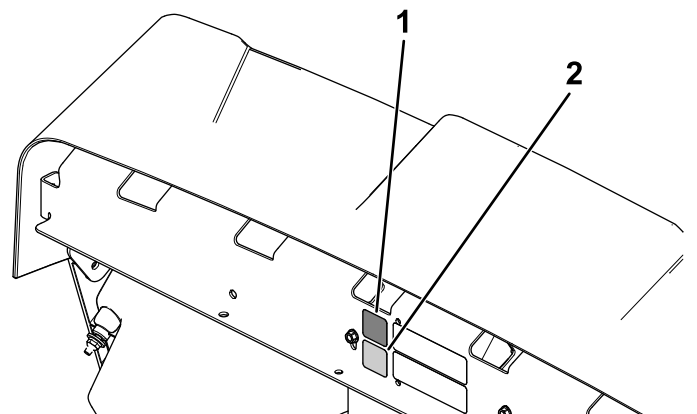