



12 V CE-set

Workman® GTX multifunctioneel werkvoertuig

Modelnr.: 140-4846

Installatie-instructies

Installatie

Losse onderdelen

Gebruik onderstaande lijst om te controleren of alle onderdelen zijn geleverd.

Omschrijving	Hoeveelheid	Gebruik
Geen onderdelen vereist	–	De machine klaarmaken voor de montage.
12 V claxonset	1	De set monteren.
CE-sticker	1	
Sticker met productiejaar 2019	1	

De machine klaarmaken voor de montage

1. Parkeer de machine op een horizontaal oppervlak.
2. Stel de parkeerrem in werking.
3. Zet de machine uit en verwijder het sleuteltje.

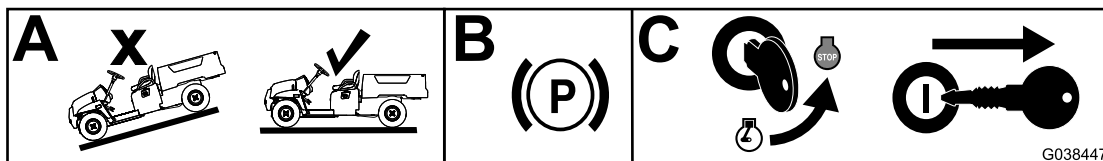

Figuur 1

g038447

De 12 V CE-set monteren

1. Monteer de 12 V claxonset (model 133-3016) volgens de *Montage-instructies*.
2. Breng de CE-sticker en de sticker met het productiejaar 2019 aan links van de sticker met het serienummer (Figuur 2).

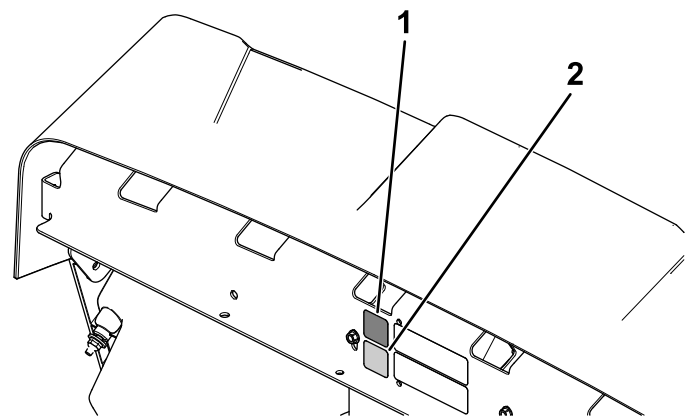

Figuur 2

1. CE-sticker

2. Sticker met productiejaar 2019

