



Montering

Løse deler

Bruk diagrammet nedenfor som en sjekkliste for å kontrollere at alle delene er sendt.

Beskrivelse	Ant.	Bruk
Ingen deler er nødvendige	–	Klargjøre maskinen.
12 V-hornsett	1	Monter settet.
CE-merke	1	
2019-produksjonsårmerke	1	

Klargjøre maskinen

1. Parker maskinen på en jevn flate.
2. Sett på parkeringsbremsen.
3. Slå av maskinen og ta ut nøkkelen.

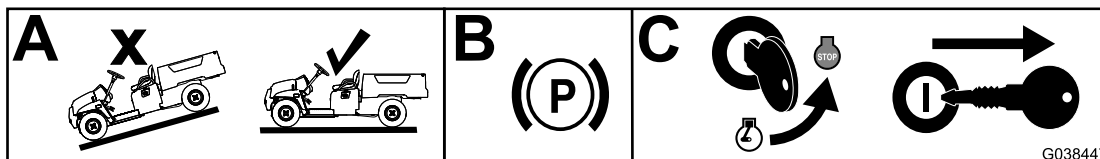

Figur 1

g038447

Montere 12 V CE-settet

1. Installer 12 V-hornsettet (modell 133-3016) i henhold til *monteringsinstruksjonene*.
2. Påfør CE-merket og 2019-produksjonsårmerket til venstre for serienummermerket (Figur 2).

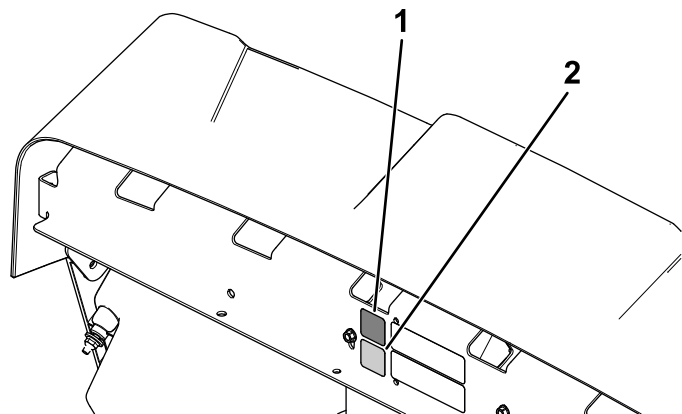

Figur 2

g315528

1. CE-merke

2. 2019-produksjonsårmerke

