



# Kit CE 12 V

## Veículo utilitário Workman® GTX

Modelo nº 140-4846

### Instruções de instalação

# Instalação

## Peças soltas

Utilize a tabela abaixo para verificar se todas as peças foram enviadas.

Descrição	Quantidade	Utilização
Nenhuma peça necessária	–	Preparação da máquina.
Kit de buzina 12 V	1	Instalação do kit.
Autocolante CE	1	
Autocolante do ano de fabrico de 2019	1	

## Preparação da máquina

1. Estacione a máquina numa superfície nivelada.
2. Engate o travão de estacionamento.
3. Desligue a máquina e retire a chave.



Figura 1

g038447

## Instalação do kit CE 12 V

1. Instale o kit de buzina 12 V (modelo 133-3016) de acordo com as *Instruções de instalação*.
2. Aplique o autocolante CE e o autocolante do ano de fabrico de 2019 à esquerda do autocolante do número de série ([Figura 2](#)).

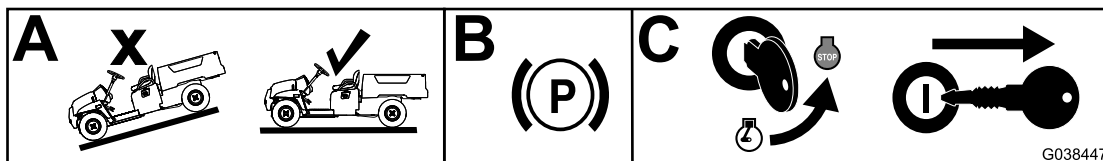

Figura 2

1. Autocolante CE

2. Autocolante do ano de fabrico de 2019

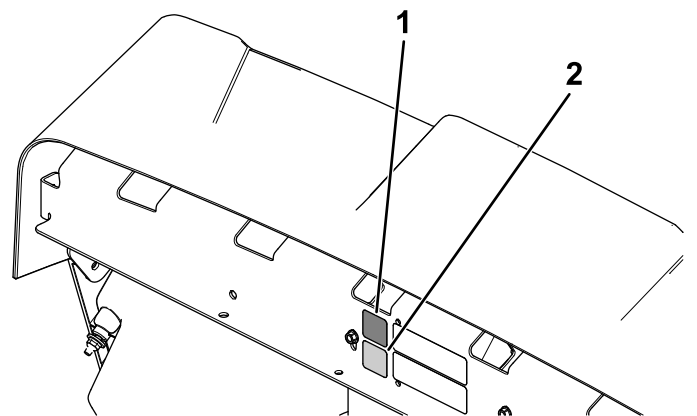