



# Montering

## Lösa delar

Använd diagrammet nedan för att kontrollera att alla delar finns med.

Beskrivning	Antal	Användning
Inga delar krävs	–	Förbereda maskinen.
12 V signalhornssats	1	Montera satsen.
CE-dekal	1	
2019-dekal med uppgift om tillverkningsår	1	

## Förbereda maskinen

1. Parkera maskinen på en plan yta.
2. Koppla in parkeringsbromsen.
3. Stäng av maskinen och ta ut nyckeln.

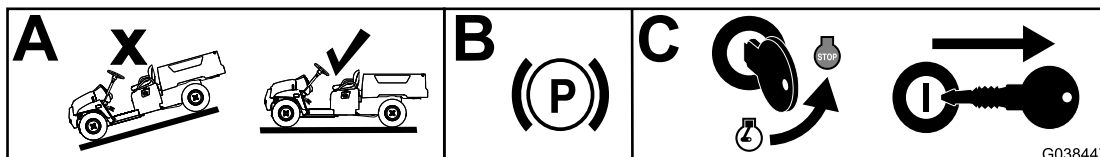

Figur 1

g038447

## Montera 12 V CE-satsen

1. Montera 12 V-signalhornssatsen (modell 133-3016) enligt *monteringsanvisningarna*.
2. Applicera CE-dekalen och 2019-dekalen med uppgift om tillverkningsår till vänster om serienummerdekalen (Figur 2).

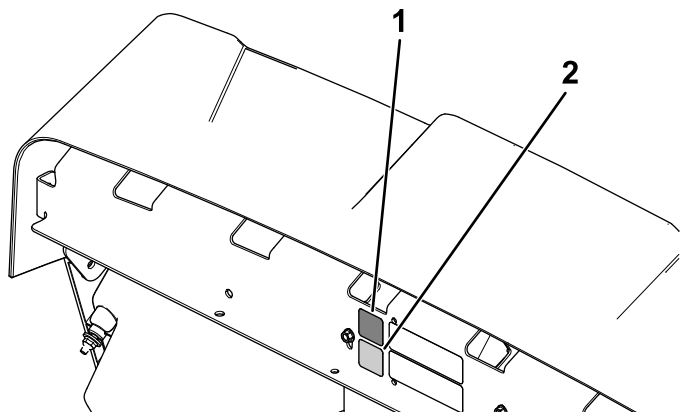

Figur 2

g315528

1. CE-dekal

2. 2019-dekal med uppgift om tillverkningsår

