



CCR™ 2450 GTS®

CCR™ 3650 GTS®

Déneigeuse

Modèle N° 38428—210000001 et suivants

Modèle N° 38429—210000001 et suivants

Modèle N° 38441—210000001 et suivants

Modèle N° 38442—210000001 et suivants

Manuel de l'utilisateur



Table des matières

	Page
Introduction	2
Sécurité	3
Sécurité des déneigeuses	3
Sécurité des déneigeuses Toro	4
Niveau de pression acoustique	5
Niveau de puissance acoustique	5
Niveau de vibrations	5
Signification des pictogrammes	5
Assemblage	9
Pièces détachées	9
Montage des roues	10
Montage du mancheron	10
Pose de l'éjecteur	11
Pose de la manivelle de l'éjecteur	11
Installation du câble de commande	12
Avant la mise en marche	13
Mélange d'essence et d'huile	13
Plein du réservoir d'essence-et-d'huile	14
Utilisation	14
Commandes	14
Démarrage du moteur	14
Arrêt du moteur	15
Démarrage des pales de la turbine	15
Arrêt des pales de la turbine	15
Réglage de l'éjecteur	15
Conseils d'utilisation	16
Entretien	16
Programme d'entretien recommandé	16
Réglage du câble de commande	17
Remplacement de la lame racluse	18
Remplacement des pales de la turbine	19
Remplacement de la bougie	20
Remplacement de la courroie d'entraînement	21
Vidange du réservoir d'essence	21
Dépistage des pannes	22
Remisage	24
Préparation du système d'alimentation	24
Préparation du moteur	24
Préparation de la déneigeuse	24

Introduction

Merci d'avoir fait confiance à Toro. Nous espérons que votre acquisition vous donnera pleine satisfaction.

Lisez attentivement ce manuel pour vous familiariser avec l'utilisation et l'entretien de votre produit. Les informations de ce manuel peuvent aider l'utilisateur à éviter des accidents et à ne pas endommager la machine. Toro conçoit et fabrique des produits sûrs, mais il faut les utiliser correctement, en respectant les consignes de sécurité.

Lorsque vous contactez votre concessionnaire agréé ou l'usine, ayez sous la main les numéros de modèle et de série du produit. Ces numéros sont indiqués à l'endroit illustré à la Figure 1.

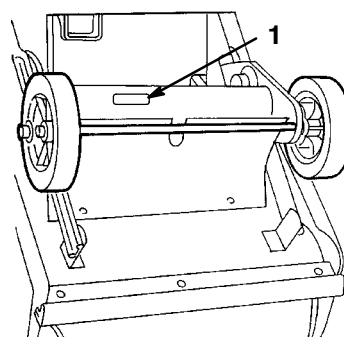

Figure 1

1. Numéros de modèle et de série

Notez les numéros de modèle et de série du produit dans l'espace ci-dessous :

<p>N° de modèle : _____</p> <p>N° de série : _____</p>
--

Remarque : Au moment de la fabrication, la déneigeuse se conformait ou dépassait les normes de sécurité en vigueur pour ce type de machine.

Les mises en garde de ce manuel signalent des dangers potentiels et indiquent des précautions à respecter pour éviter des accidents qui peuvent être graves, voire mortels. Les mises en garde sont intitulées DANGER, ATTENTION et PRUDENCE suivant le degré de danger.

DANGER signale un danger sérieux, entraînant inévitablement des blessures graves, voire mortelles, si les précautions recommandées ne sont pas respectées.

ATTENTION signale un danger pouvant entraîner des blessures graves, voire mortelles, si les précautions recommandées ne sont pas respectées.

PRUDENCE signale un danger pouvant entraîner des blessures légères ou modérées si les précautions recommandées ne sont pas respectées.

Deux autres termes sont également utilisés pour faire passer des informations essentielles : **Important**, pour attirer l'attention sur des données mécaniques spécifiques, et **Remarque**, pour des informations d'ordre général méritant une attention particulière.

Sécurité

Cette déneigeuse est conforme aux ou dépasse les spécifications de la norme B71.3 de l'American National Standards Institute et de la norme ISO 8437 en vigueur au moment de la production. Toutefois, l'usage ou l'entretien incorrects par l'utilisateur ou le propriétaire peuvent causer des accidents. Pour réduire les risques d'accidents et de blessures, respectez les instructions de sécurité.

Votre déneigeuse est conçue et testée pour fonctionner correctement et sans danger à condition de respecter rigoureusement les instructions de sécurité qui suivent. **Le non-respect de ces instructions peut causer des accidents.**

Pour assurer le maximum de sécurité et de rendement et bien connaître la machine, il est essentiel que vous-même et tout autre utilisateur de la machine lisiez et compreniez la matière de ce guide avant de mettre le moteur en marche. Faites particulièrement attention aux symboles de sécurité  qui signifient PRUDENCE, ATTENTION ou DANGER et concernent la sécurité des personnes. Veillez à lire et bien comprendre ces directives qui portent sur votre sécurité. Ne pas les respecter, c'est risquer de se blesser.

Sécurité des déneigeuses

Les instructions qui suivent sont adaptées des normes ANSI/OPEI B71.3 et ISO 8437 en vigueur au moment de la production. Les informations ou la terminologie spécifiques aux produits Toro sont indiquées entre parenthèses.

Apprentissage

- Lisez attentivement le manuel de l'utilisateur. Familiarisez-vous avec les commandes et l'utilisation correcte de la machine. Sachez comment arrêter la machine et débrayer les commandes rapidement.
- Ne laissez jamais un enfant utiliser la machine. Ne laissez personne utiliser la machine sans instructions adéquates.

- N'admettez personne dans la zone de travail, et surtout pas d'enfants ou d'animaux domestiques.
- Faites attention de ne pas glisser ou tomber, surtout en marche arrière.

Préliminaires

- Inspectez soigneusement la zone de travail et enlevez tous les paillasons, traîneaux, planches, fils de fer ou autres objets qui s'y trouvent.
- Vérifiez que toutes les commandes sont débrayées et que le changement de vitesse est au point mort avant de mettre le moteur en marche.
- Portez des vêtements d'hiver adaptés et des chaussures offrant une bonne prise sur les surfaces glissantes.
- Manipulez le carburant avec prudence car il est très inflammable.
 - Conservez le carburant dans un récipient homologué.
 - N'ajoutez jamais de carburant lorsque le moteur tourne ou est chaud.
 - Remplissez le réservoir très soigneusement à l'extérieur, jamais à l'intérieur.
 - Refermez bien les bouchons du réservoir et du bidon, et essuyez l'essence éventuellement répandue.
- Pour le démarrage électrique, utilisez exclusivement le cordon d'alimentation fourni avec la déneigeuse, dans une prise de courant appropriée.
- Réglez la hauteur du carter de la tarière pour éviter de ramasser du gravier ou des cailloux (ceci n'est pas nécessaire pour les déneigeuses à un étage).
- N'entreprenez jamais de réglages lorsque le moteur tourne, sauf si Toro le demande expressément.
- Laissez le moteur et la machine s'adapter aux températures extérieures avant de commencer à déneiger.
- Les machines motorisées peuvent projeter des objets dans les yeux. Portez toujours des lunettes de sécurité ou une protection oculaire pendant le travail et lors de tout réglage ou réparation.

Utilisation

- Ne vous approchez pas des pièces en rotation. Ne vous tenez jamais devant l'ouverture d'éjection.
- Soyez très prudent lorsque vous traversez ou déneigez des routes, trottoirs ou allées de gravier. Faites attention aux dangers cachés et à la circulation.

- Après avoir heurté un obstacle, coupez le moteur, débranchez la bougie et vérifiez soigneusement si la déneigeuse n'est pas endommagée. Apportez les réparations éventuellement nécessaires avant de reprendre le travail.
- Si la machine se met à vibrer de façon anormale, coupez le moteur et cherchez-en immédiatement la cause. Les vibrations sont généralement le signe d'un problème.
- Coupez toujours le moteur avant de quitter la position de conduite, de désobstruer le carter de la tarière/roue hélice ou le guide d'éjection, ou d'entreprendre tout réglage, inspection ou réparation.
- Avant tout nettoyage, inspection ou réparation, attendez l'arrêt de la tarière/la roue hélice ou la turbine et de toutes les pièces mobiles. Débranchez la bougie et éloignez le capuchon pour éviter tout risque de contact accidentel.
- Ne faites pas tourner le moteur à l'intérieur, sauf pour faire démarrer la machine et la rentrer ou la sortir du bâtiment. Ouvrez les portes vers l'extérieur, car les gaz d'échappement sont dangereux.
- Ne déneigez jamais perpendiculairement à une pente. Soyez extrêmement prudent si vous devez tourner sur une pente. Ne déneigez pas de pentes trop fortes.
- N'utilisez pas la déneigeuse si toutes les gardes, plaques et autres protections appropriées ne sont pas en place.
- N'utilisez jamais la déneigeuse près de constructions vitrées, véhicules automobiles, fenêtres ou déclivités sans régler l'angle d'éjection de manière appropriée. Tenez les enfants et les animaux à distance.
- Ne surchargez pas la déneigeuse en essayant de déblayer trop vite.
- N'utilisez jamais la déneigeuse à grande vitesse sur un sol glissant. Regardez derrière vous et soyez très prudent lors du déplacement en marche arrière.
- Ne dirigez jamais l'éjection vers des personnes, et ne laissez personne se tenir devant la machine.
- Débrayez la tarière/roue hélice ou la turbine pour le transport de la machine et lorsqu'elle n'est pas utilisée.
- N'utilisez pas d'autres accessoires que ceux approuvés par Toro, tels que lests de roue, contrepoids, cabine, etc. (Demandez à votre concessionnaire officiel quels sont les accessoires disponibles pour votre déneigeuse).
- N'utilisez jamais la déneigeuse à moins de disposer d'une visibilité et d'un éclairage suffisants. Veillez à ne pas perdre l'équilibre et tenez bien les poignées des mancherons. Marchez, ne courez jamais.

Entretien et remisage

- Contrôlez fréquemment le serrage de toute la visserie pour vous assurer que la machine peut être utilisée en toute sécurité.
- Ne rangez jamais une déneigeuse dont le réservoir de carburant n'est pas vide dans un local contenant des sources possibles d'inflammation, telles que des chaudières, séchoirs à linge, etc. Laissez le moteur refroidir avant de ranger la machine à l'intérieur.
- Suivez toujours les instructions de remisage qui figurent dans ce manuel avant de remettre la déneigeuse pour une durée prolongée, afin de n'oublier aucune opération importante.
- Remplacez les autocollants d'instruction ou de sécurité manquants ou endommagés.
- Après avoir utilisé la déneigeuse, laissez-la tourner à vide quelques minutes pour éviter que le la tarière/la roue hélice et la turbine ne soient bloquées par le gel. Arrêtez le moteur, attendez l'arrêt complet de toutes les pièces mobiles et tirez la poignée du lanceur à plusieurs reprises pour empêcher le démarreur de geler.

Sécurité des déneigeuses Toro

Les instructions de sécurité qui suivent sont des informations spécifiques aux produits Toro, ou d'autres informations essentielles non incluses dans les normes ANSI et ISO.

- **La tarière/la roue hélice ou la turbine en rotation peuvent sectionner ou blesser les mains et les doigts.** Restez derrière les mancherons et n'approchez pas de l'ouverture d'éjection durant l'utilisation de la déneigeuse. **Gardez le visage, les mains, les pieds et toute autre partie du corps ou de vos vêtements à distance des pièces cachées, mobiles ou tournantes.**
- Avant toute intervention d'inspection, de nettoyage, de réglage ou de réparation de la déneigeuse, et avant de désobstruer l'éjecteur, **coupez le moteur, retirez la clé de contact et attendez l'arrêt de toutes les pièces mobiles.** Débranchez la bougie et éloignez le capuchon pour éviter tout risque de démarrage accidentel.
- Si l'éjecteur est obstrué, dégagez-le à l'aide d'un bâton, **jamais avec la main.**
- **Avant** de quitter la position de conduite (derrière les mancherons), coupez le moteur, retirez la clé de contact et attendez l'arrêt de toutes les pièces en mouvement.
- Ne portez pas de vêtements amples qui risquent de s'accrocher dans les pièces mobiles.

- Si une garde, un dispositif de sécurité ou un autocollant manquent, sont endommagés ou illisibles, réparez ou remplacez-les avant d'utiliser la machine. Resserrez également les écrous, boulons et vis qui en ont besoin.
- **Ne fumez pas** lorsque vous manipulez de l'essence.
- Pour l'utilisation sur pentes des déneigeuses à deux étages, utilisez la vitesse la plus basse et, pour les déneigeuses à PowerShift, la position de roue arrière.
- **N'utilisez pas** la déneigeuse sur un toit.
- Ne touchez jamais au moteur en marche ou juste après l'avoir arrêté, car il peut être très chaud et vous brûler. Ne faites pas l'appoint et ne vérifiez pas le niveau d'huile dans le carter pendant que le moteur est en marche.
- N'effectuez que les opérations d'entretien décrites dans ce manuel. Avant toute intervention de réglage, d'entretien ou de réparation, coupez le moteur, débranchez la bougie et éloignez le capuchon pour éviter tout risque de contact accidentel. Si la machine requiert une réparation importante, faites appel à votre vendeur réparateur Toro agréé.
- Ne modifiez par le réglage du régulateur sur le moteur.
- Si vous rangez la déneigeuse pour une période de plus de 30 jours, videz l'essence du réservoir pour éviter les risques d'incendie. Conservez l'essence dans un bidon homologué. Ne laissez pas la clé dans le commutateur d'allumage lorsque vous rangez la machine.

- Pour préserver le bon fonctionnement et la sécurité de la machine, n'utilisez que des pièces de rechange et des accessoires d'origine Toro.

Niveau de pression acoustique

Les modèles 38428 et 39429 produisent au niveau de l'oreille de l'utilisateur une pression acoustique de 90 dB(A) et les modèles 38441 et 38442 une pression acoustique de 91 dB(A), d'après des mesures effectuées sur des machines identiques selon la Directive 81/1051/CEE.

Niveau de puissance acoustique

Les modèles 38428 et 39429 produisent un niveau de puissance acoustique de 103 LwA et les modèles 38441 et 38442 un niveau de puissance acoustique de 105 LwA, d'après des mesures effectuées sur des machines identiques selon la Directive 79/113/CEE.

Niveau de vibrations

Les modèles 38428 et 38429 expose les mains et les bras à un niveau de vibrations maximum de 28,5 m/s et les modèles 38441 et 38442 à un niveau de vibrations maximum de 30 m/s, d'après des mesures effectuées sur des machines identiques selon la norme EN 1033.

Signification des pictogrammes

Triangle de danger – le pictogramme à l'intérieur indique la nature du risque



Signal de danger



Lire le manuel de l'utilisateur



Ne pas ouvrir ou retirer les boucliers de protection quand le moteur tourne

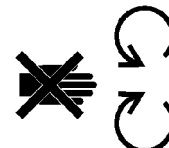

Rester à une distance suffisante de la machine

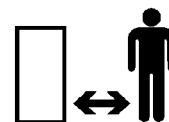

Rester à une distance suffisante de la machine – déneigeuse à un étage



Suivre la procédure d'entretien décrite dans le manuel



Restez à une distance suffisante de la machine – déneigeuse à deux étages

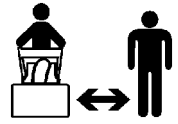

Couper le moteur et retirer la clé de contact avant d'entreprendre tout entretien ou réparation

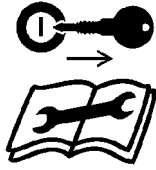

Projection d'objets – risques pour tout le corps

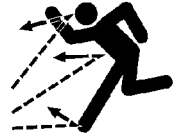

Couper le moteur et retirer la clé de contact avant de quitter la position de conduite – déneigeuse à un étage



Electrocution



Couper le moteur et retirer la clé de contact avant de quitter la position de conduite – déneigeuse à deux étages



Coupe ou coincement du pied – rotation de la tarière



Sectionnement des doigts ou de la main – lames de roue hélice



Démarrage électrique

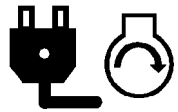

Surfaces brûlantes – brûlure des doigts ou des mains



Perte de contrôle de la machine en montée



Liquides caustiques – brûlures chimiques aux doigts ou aux mains



Perte de contrôle de la machine en descente





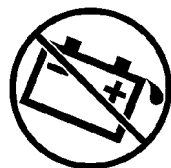





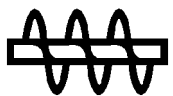

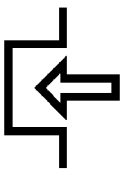

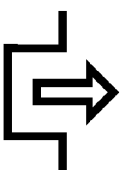

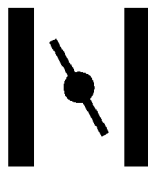
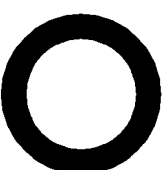
Ne pas incliner la batterie



Entraînement des roues



Conserver au sec		Tarière de prélèvement de la neige	
Sens de marche de la machine – marche avant		Embrayer	
Sens de marche de la machine – marche arrière		Débrayer	
Marche/“ON”		Starter	
Arrêt/“OFF”		Régime moteur (commande des gaz)	
Rapide		Point mort	
Lent		Roue hélice/tarière de prélèvement de la neige	
Réduction/ augmentation		Verrouiller	

Démarrage du moteur

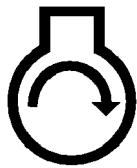

Déverrouiller



Arrêt du moteur



Actionnement du levier



Sens d'éjection de la neige



Actionnement du levier



Amorceur (aide au démarrage)



Essence sans plomb



Actionnement de l'amorceur

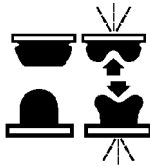

Coupure des doigts ou de la main



Actionnement de la commande des gaz

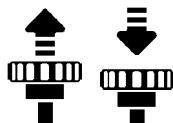

Coupure au pied



Utilisation du PowerShift



Trajet de la courroie

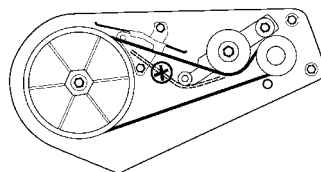

Assemblage

Remarque : Pour déterminer les côtés gauche et droit, se tenir derrière la déneigeuse en position normale de conduite.

Pièces détachées

DESCRIPTION	QTE	UTILISATION
Entretoise courte (côté droit)	1	Montage des roues
Entretoise longue (côté gauche)	1	
Ecrous de poussée	2	
Roues	2	
Vis de carrossier	3	Pose de l'éjecteur
Contre-écrous	3	
Rondelles	3	
Ejecteur	1	
Poignée de l'éjecteur (Modèles 38428 et 38429 seulement)	1	
Bague en plastique	1	Pose de la manivelle de l'éjecteur (Modèles 38441 et 38442 seulement)
Vis d'assemblage	2	
Contre-écrous	2	
Manivelle et support de montage de l'éjecteur	1	
Boutons	2	Montage du mancheron
Rondelles bombées	2	
Guide-câble	1	
Verrous de mancheron	2	
Barre de commande	1	
Partie supérieure du mancheron	1	
Ressort	1	Installation du câble de commande.
Protection du ressort	1	
Dispositif de réglage du câble	1	
Câble de commande	1	

Montage des roues

1. Basculez la déneigeuse sur le côté gauche et placez une cale en bois sous l'extrémité gauche de l'essieu (Fig. 2).

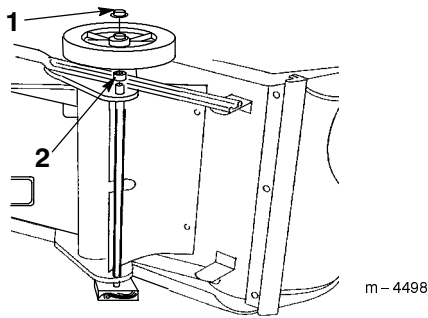

Figure 2

1. Ecrou de poussée
2. Entretoise courte

2. Enfilez l'entretoise courte et une roue sur l'extrémité droite de l'essieu (Fig. 2).

Remarque : Dirigez le côté de la roue muni des six rayons vers le bas.

3. Enfilez un écrou de poussée à l'extrémité de l'essieu (Fig. 2).
4. Frappez l'écrou de poussée avec un marteau pour l'enfoncer **fermement** en position.
5. Basculez la déneigeuse sur le côté droit et placez une cale en bois sous l'extrémité droite de l'essieu.
6. Enfilez l'entretoise longue et une roue sur l'extrémité gauche de l'essieu (Fig. 3).

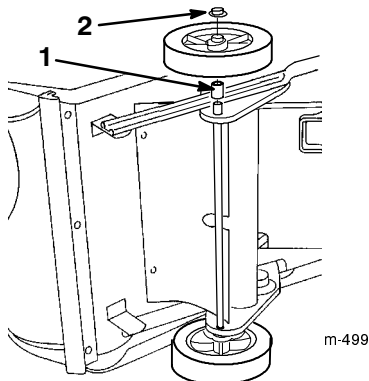

Figure 3

1. Entretoise longue
2. Ecrou de poussée

Remarque : Dirigez le côté de la roue muni des six rayons vers le bas.

7. Répétez les étapes 3 et 4 de la procédure.

Montage du mancheron

1. Coupez les attaches qui lient le câble de commande à la partie inférieure du mancheron.
2. Montez la barre de commande sur la partie supérieure du mancheron de la manière indiquée à la Figure 4 (modèles 38428 et 38429) ou à la Figure 5 (modèles 38441 et 3844).

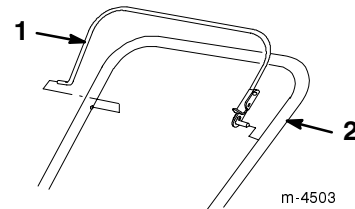

Figure 4

1. Barre de commande
2. Partie supérieure du mancheron

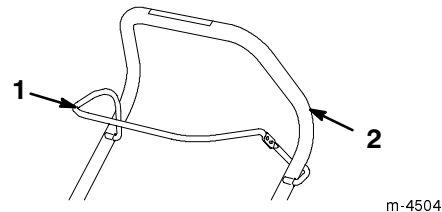

Figure 5

1. Barre de commande
2. Partie supérieure du mancheron

3. Montez la partie supérieure du mancheron comme illustré à la Figure 6.

IMPORTANT : Vous devez faire passer le câble de commande dans le guide-câble avant de serrer le verrou du mancheron (Fig. 6)

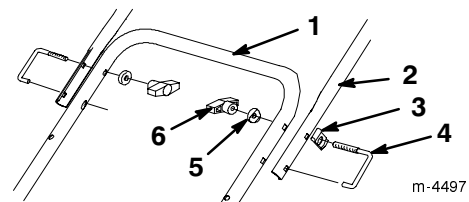

Figure 6

1. Partie inférieure du mancheron
2. Partie supérieure du mancheron
3. Guide-câble
4. Verrou du mancheron (2)
5. Rondelles bombées (2)
6. Bouton (2)

Pose de l'éjecteur

Modèles 38428 et 38429 seulement

1. Placez la poignée de l'éjecteur sur la couronne de l'éjecteur (Fig. 7).

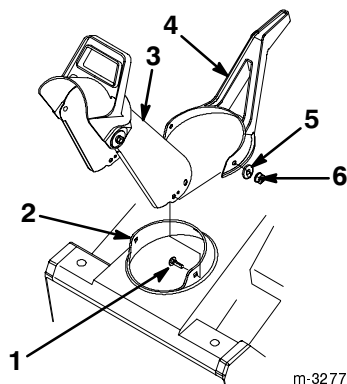

Figure 7

- | | |
|---------------------------|--------------------------|
| 1. Vis de carrossier (3) | 4. Poignée de l'éjecteur |
| 2. Couronne de l'éjecteur | 5. Rondelle (3) |
| 3. Ejecteur | 6. Contre-écrou (3) |

2. Insérez l'éjecteur entre la couronne et la poignée (Fig.7).
3. Alignez les trous à l'arrière de l'éjecteur et le trou au centre de la couronne.

Remarque : Vous pouvez tourner la couronne de l'éjecteur pour faciliter le montage.

4. Installez une vis de carrossier, une rondelle et un contre-écrou dans les trous centraux, en plaçant la rondelle et le contre-écrou à l'extérieur.
5. Installez les vis de carrossier, les rondelles et les contre-écrous dans les trous restants, en plaçant les rondelles et les contre-écrous à l'extérieur.
6. Serrez **solidement** les contre-écrous.

Modèles 38441 et 38442 seulement

1. Placez l'éjecteur sur la couronne (Fig. 8).

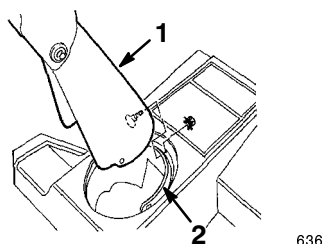

Figure 8

- | | |
|-------------|---------------------------|
| 1. Ejecteur | 2. Couronne de l'éjecteur |
|-------------|---------------------------|

2. Alignez les trous à l'arrière de l'éjecteur et le trou au centre de la couronne (Fig. 8).
3. Installez une vis de carrossier et un contre-écrou dans les trous centraux, en plaçant le contre-écrou à l'extérieur (Fig. 8).

Remarque : Vous pouvez tourner la couronne de l'éjecteur pour faciliter le montage.

4. Installez les vis de carrossier et les contre-écrous dans les trous restants, en plaçant les contre-écrous à l'extérieur.
5. Serrez **solidement** les contre-écrous.

Pose de la manivelle de l'éjecteur

Modèles 38441 et 38442 seulement

1. Insérez l'extrémité plate de la manivelle dans le trou du carénage tout en alignant le support de montage avec les trous de la partie inférieure du manchon (Fig. 9).

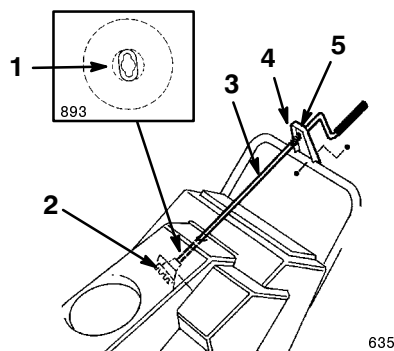

Figure 9

- | | |
|----------------------------|-------------------------------------|
| 1. Manivelle de l'éjecteur | 4. Bague en plastique |
| 2. Support de montage | 5. Ouverture masquée de l'engrenage |
| 3. Engrenage | |

2. Tournez lentement la manivelle jusqu'à ce que l'extrémité plate s'adapte à l'ouverture masquée de l'engrenage et que l'éjecteur tourne aussi (Fig. 9).
3. Insérez complètement la bague en plastique dans le trou du support de montage (Fig. 9).
4. Fixez le support de montage au manchon à l'aide de deux vis et contre-écrous (Fig. 9).

Installation du câble de commande

Modèles 38428 et 38429 seulement

1. Faites passer la câble dans le guide-câble situé du côté gauche de la machine (Fig.10).

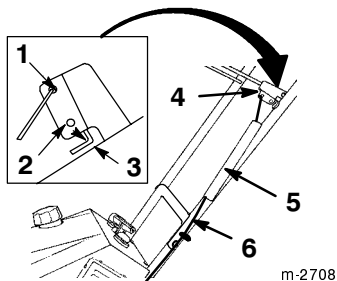

Figure 10

- | | |
|--------------------------|---------------------------------|
| 1. Trou supérieur | 4. Support de barre de commande |
| 2. Trou inférieur | 5. Protection du ressort |
| 3. écart de 1,6 à 3,2 mm | 6. Câble de commande |

2. Accrochez le ressort au trou rond à l'extrémité du dispositif de réglage du câble (Fig. 11).

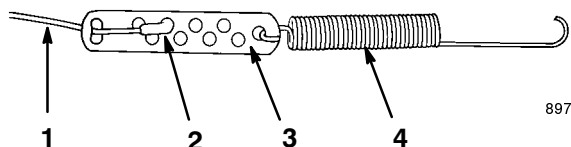

Figure 11

- | | |
|-----------------|-----------------------------------|
| 1. Câble | 3. Dispositif de réglage du câble |
| 2. Raccord en Z | 4. Ressort |

3. Fixez l'extrémité du câble au dispositif de réglage comme indiqué à la Figure 11.
4. Placez la protection sur le ressort et le dispositif de réglage du câble, et poussez l'extrémité du ressort dans le trou à l'extrémité de la protection du ressort (Fig. 10).
5. Serrez la barre de commande et déposez-la du mancheron.
6. Passez l'extrémité libre du câble de commande dans le trou supérieur de la barre de commande, comme indiqué à la Figure 10.
7. Serrez la barre de commande et insérez-la dans le mancheron.
8. Rapprochez la barre de commande du mancheron pour tendre le câble.

9. Vérifiez que l'écart entre la barre de commande et le mancheron est compris entre 1,6 et 3,2 mm (voir l'encart de la Fig. 10). Pour modifier l'écartement, reportez-vous à la section *Réglage de la barre de commande* page 17.

IMPORTANT : Le câble de commande ne doit pas être complètement tendu quand vous désengagez la barre de commande.

Modèles 38441 et 38442 seulement

1. Insérez l'extrémité supérieure du câble de commande dans le trou inférieur du support de la barre de commande (reportez-vous à l'encart de la Fig. 12).

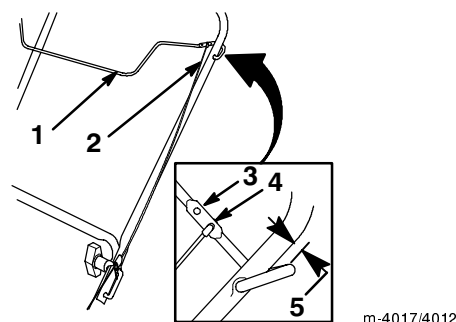

Figure 12

- | | |
|---------------------------------|--------------------------|
| 1. Support de barre de commande | 3. Trou supérieur |
| 2. Câble | 4. Trou inférieur |
| | 5. écart de 1,6 à 3,2 mm |

2. Rapprochez la barre de commande du mancheron pour tendre le câble.
3. Vérifiez que l'écart entre la barre de commande et le mancheron est compris entre 1,6 et 3,2 mm (voir l'encart de la Fig. 12). Pour modifier l'écartement, reportez-vous à la section *Réglage du câble de commande* page 17.

IMPORTANT : Le câble de commande ne doit pas être complètement tendu quand vous désengagez la barre de commande.

Avant la mise en marche

Mélange d'essence et d'huile

La déneigeuse Toro est équipée d'un moteur à deux temps alimenté par un mélange essence/huile de 50:1.

Utilisez de l'essence sans plomb propre et fraîche, éventuellement oxygénée ou reformulée, avec un indice d'octane de 87 ou plus. Pour garantir la fraîcheur de l'essence, n'achetez pas plus de la quantité normalement consommée en un mois. L'usage d'essence sans plomb réduit la formation de dépôts dans la chambre de combustion et augmente la durée de vie des bougies.

IMPORTANT : N'utilisez jamais de méthanol, d'essence contenant du méthanol ou plus de 10% d'éthanol, d'essence super ou d'essence blanche. Ces carburants pourraient endommager le système d'alimentation.

IMPORTANT : N'utilisez pas d'huile automobile (par exemple SAE 30 ou 10W-30), d'huile à deux temps non certifiée NMMA TCW ou un mélange essence/huile mal dosé. Ceci risquerait d'entraîner des dégâts du moteur non couverts par la garantie Toro.



DANGER



DANGER POTENTIEL

- Dans certaines conditions, l'essence est extrêmement inflammable et hautement explosive.

QUELS SONT LES RISQUES?

- Un incendie ou une explosion causés par l'essence peuvent occasionner des brûlures à vous ou à d'autres personnes, ainsi que des dégâts matériels.

COMMENT SE PROTEGER?

- Remplir le réservoir à l'extérieur, dans un endroit dégagé, lorsque le moteur est froid. Essuyer l'essence éventuellement répandue.
- Ne pas remplir le réservoir à ras bords. Le niveau d'essence doit arriver entre 6 et 13 mm sous le goulot de remplissage. L'espace au-dessus doit rester vide pour permettre à l'essence de se dilater.
- Ne pas fumer lorsqu'on manipule de l'essence et se tenir à l'écart de toute flamme nue ou source d'étincelles.
- Conserver l'essence dans un récipient homologué, hors de la portée des enfants.
- Ne jamais acheter plus de la quantité d'essence normalement consommée en un mois.



DANGER



DANGER POTENTIEL

- Dans certaines circonstances, de l'électricité statique peut se former lors du remplissage et mettre le feu à l'essence.

QUELS SONT LES RISQUES?

- Un incendie ou une explosion causés par l'essence peuvent occasionner des brûlures à vous ou à d'autres personnes, ainsi que des dégâts matériels.

COMMENT SE PROTEGER?

- Toujours placer les bidons d'essence sur le sol, à l'écart du véhicule, avant de les remplir.
- Ne pas remplir des bidons d'essence à l'intérieur d'un véhicule ou dans la caisse d'un véhicule utilitaire, car la moquette intérieure ou le revêtement en matière plastique de la caisse risquent d'isoler le bidon et de freiner l'évacuation de l'électricité statique éventuellement produite.
- Si possible, décharger la machine du véhicule ou de la remorque et la poser avec les roues sur le sol avant de remplir le réservoir de carburant.
- Si ce n'est pas possible, laisser la machine dans le véhicule ou sur la remorque, mais remplir le réservoir à l'aide d'un bidon, et non directement à la pompe.
- En cas de remplissage à la pompe, maintenir tout le temps le pistolet en contact avec le bord du réservoir ou du bidon, jusqu'à ce que le remplissage soit terminé.

Remarque : Utilisez un stabilisateur/conditionneur de carburant pour tous les produits à moteur à essence Toro, tant en période d'utilisation qu'en période de remisage. Un stabilisateur/conditionneur nettoie le moteur pendant l'utilisation et empêche la formation de dépôts gommeux pendant le remisage. Le stabilisateur/conditionneur sera plus performant si vous le mélangez à de l'essence fraîche. Si vous utilisez l'huile pour moteur à 2 temps *Toro 50:1 All Season avec stabilisateur* pour service intensif, il est inutile d'ajouter un stabilisateur/conditionneur.

IMPORTANT : Ne pas utiliser d'autres additifs qu'un stabilisateur durant le remisage. N'utilisez pas de stabilisateurs à base d'alcools tels que l'éthanol, le méthanol ou l'isopropanol.

1. Versez 1,9 litre d'essence sans plomb fraîche dans un bidon homologué.

Remarque : Ne mélangez pas essence et huile dans le réservoir de carburant. L'huile se mélange plus facilement et beaucoup mieux à température ambiante. Au-dessous de 0°C, elle devra être mélangée plus longuement.

- Ajoutez d'un seul coup à l'essence la quantité d'huile pour moteur à 2 temps *Toro 50:1 All Season avec stabilisateur* pour service intensif ou une huile pour moteur à 2 temps certifiée NMMA ou TCW de grade équivalent en vous reportant au tableau ci-dessous:

Tableau du mélange 50:1 d'essence/huile	
Essence	Huile
4 litres	80 ml
8 litres	160 ml
20 litres	400 ml

- Rebouchez le bidon d'essence et
- agitez-le pour bien mélanger l'essence et l'huile.
- Enlevez soigneusement le bouchon et ajoutez le reste d'essence.

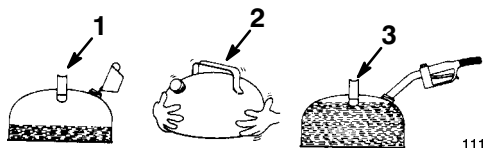

Figure 13

- Ajoutez de l'huile à la moitié de l'essence
- Bouchez le bidon et agitez-le pour en mélanger le contenu
- Versez le restant d'essence

Plein du réservoir d'essence-et-d'huile

IMPORTANT : Ne remplissez pas excessivement le réservoir de carburant pour permettre au mélange essence/huile de se dilater.

- Nettoyez la surface autour du bouchon du réservoir de carburant.
- Retirez le bouchon du réservoir de carburant et versez le mélange essence/huile jusqu'à 6 mm du haut du réservoir **et non pas du goulot de remplissage.**
- Revissez fermement le bouchon du réservoir et essuyez le carburant éventuellement répandu.

Utilisation

Commandes

Le panneau de commande de la déneigeuse présente un commutateur à clé, un amorceur, un démarreur à lanceur et un bouton de démarrage électrique (modèles à démarrage électrique seulement). Le starter se trouve juste en dessous du panneau de commande (Fig. 14).

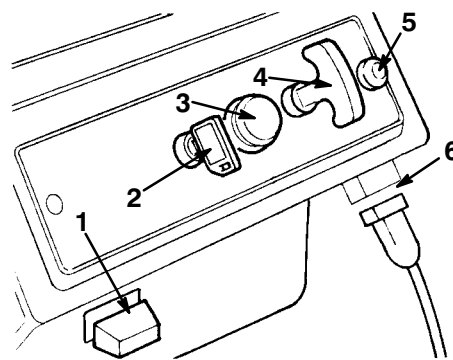

Figure 14

- Starter
- Commutateur à clé
- Amorceur
- Démarreur à lanceur
- Bouton de démarrage électrique (modèles à démarreur électrique seulement)
- Connecteur d'alimentation (modèles à démarreur électrique seulement)

Démarrage du moteur

- Tournez la clé à la position contact établi (*On*) et tirez sur le starter.
- Couvrez l'orifice central de l'amorceur avec le pouce et appuyez lentement sur l'amorceur à deux reprises. Par grand froid, il faudra peut-être vous y reprendre à plusieurs fois.

Remarque : N'utilisez pas le starter et l'amorceur pour mettre le moteur en marche s'il est chaud.

- Utilisation du lanceur :** Tout en tenant la machine d'une main, tirez vigoureusement sur la poignée du lanceur avec l'autre main.

Démarrage électrique :

- Connectez le cordon d'alimentation à la déneigeuse et branchez-le dans une prise de courant standard.



PRUDENCE



DANGER POTENTIEL

- Si vous laissez la déneigeuse branchée à une prise murale, elle risque d'être mise en marche accidentellement.

QUELS SONT LES RISQUES?

- Des personnes sont susceptibles d'être blessées ou des dommages matériels peuvent être causés.

COMMENT SE PROTÉGER?

- Débranchez le cordon d'alimentation quand la déneigeuse ne sert pas.

B. Appuyez sur le bouton du démarreur.

Pour éviter de surchauffer le démarreur, ne l'actionnez pas plus de dix fois d'affilée, à raison de 5 secondes de marche, 5 secondes d'arrêt. Si le moteur ne démarre pas lors de cette première tentative, attendez au moins 40 minutes avant de réessayer, pour laisser le démarreur refroidir.

IMPORTANT : Un usage prolongé peut endommager le démarreur pour cause de surchauffe.

Si le moteur n'a pas démarré lors du second essai, portez la déneigeuse chez un réparateur Toro agréé pour la faire réviser.

C. Quand le moteur a démarré, débranchez le cordon d'alimentation de la déneigeuse et de la prise de courant.

4. Pendant que le moteur est en marche, appuyez doucement sur le starter.

Arrêt du moteur

Tournez la clé en position de contact coupé (*Off*) et attendez l'arrêt complet de toutes les pièces mobiles avant de quitter la position de conduite.

Démarrage des pales de la turbine

Pour lancer les pales de la turbine, serrez la barre de commande contre le mancheron.

Arrêt des pales de la turbine

Relâchez la barre de commande pour arrêter les pales de la turbine

Remarque : Lorsque vous relâchez la barre de commande, les pales s'arrêtent, mais le moteur continue de tourner.

Réglage de l'éjecteur

Modèles 38428 et 38429 seulement

Déplacez la poignée de l'éjecteur de gauche à droite pour régler la direction de l'éjection (Fig. 15). La poignée du déflecteur, située en haut de l'éjecteur, commande la hauteur d'éjection de la neige. **Ne serrez pas excessivement les contre-écrous de montage du déflecteur.**

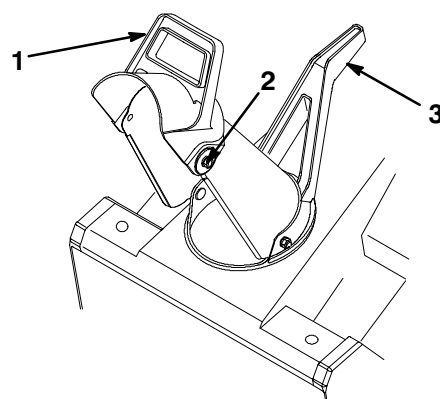

Figure 15

1. Poignée du déflecteur
2. Contre-écrou de montage du déflecteur
3. Poignée de l'éjecteur

IMPORTANT : Ne soulevez pas la déneigeuse par la poignée de l'éjecteur, au risque d'endommager la poignée.

Modèles 38441 et 38442 seulement

Tournez la manivelle de l'éjecteur dans le sens des aiguilles d'une montre pour déplacer l'éjecteur vers la droite, ou dans l'autre sens pour déplacer l'éjecteur vers la gauche (Fig. 16). La poignée du déflecteur, située en haut de l'éjecteur, commande la hauteur d'éjection de la neige. **Ne serrez pas excessivement les contre-écrous de montage du déflecteur.**

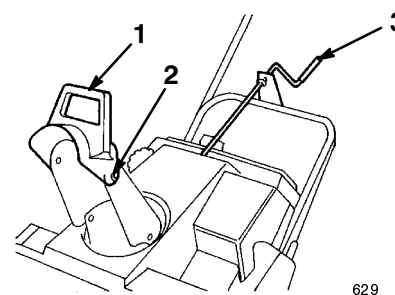

Figure 16

1. Poignée du déflecteur
2. Contre-écrou de montage du déflecteur
3. Manivelle de l'éjecteur

Conseils d'utilisation

ATTENTION

DANGER POTENTIEL

- Des pierres, des jouets ou d'autres objets peuvent être ramassés et projetés par les pales de la turbine.

QUELS SONT LES RISQUES?

- Des objets projetés peuvent blesser sérieusement l'utilisateur ou des personnes à proximité.

COMMENT SE PROTEGER?

- Ne laissez pas d'objets susceptibles d'être ramassés et projetés par les pales de la turbine dans la zone à déblayer.
- Tenez les enfants et les animaux domestiques à l'écart de la zone de travail.

- Enlevez la neige aussitôt que possible après qu'elle est tombée ; le déneigement s'en trouve facilité et d'autant plus efficace.
- La déneigeuse dégage la neige qui se trouve sur le sol et se propulse en avant quand vous élevez le mancheron. Elle s'incline **légèrement** en avant pour permettre aux pales de la turbine de toucher le sol. Les

roues n'ont pas besoin de toucher le sol pour tracter la machine. Plus vous inclinez le mancheron vers l'avant, plus la machine se propulse en avant rapidement.

- Veillez à ce que les bandes déblayées se chevauchent pour bien enlever toute la neige.
- Rejetez toujours la neige de préférence dans le sens du vent.
- Pour ne pas ramasser de cailloux ou de gravier, appuyez sur le mancheron pour élever les pales de la turbine tout en poussant la machine en avant.
- Dans certaines conditions enneigées et par temps froid, certaines commandes et pièces mobiles peuvent être bloquées par le gel. **Ne forcez jamais les commandes pour les faire fonctionner lorsqu'elles sont gelées.** Si certaines commandes ou pièces sont difficiles à utiliser, mettez le moteur en marche et laissez-le tourner quelques minutes.
- Après utilisation de la déneigeuse, laissez le moteur tourner quelques minutes pour éviter que les pièces en mouvement soient bloquées par le gel. Coupez le moteur et éliminez la glace et la neige qui se trouvent sur la déneigeuse.
- **Sur les modèles 38441 et 38442 :** Actionnez la manivelle de l'éjecteur à plusieurs reprises pour éliminer la glace et la neige éventuellement présentes.

Entretien

Programme d'entretien recommandé

Pièce	Entretien	1ère fois	Une fois par an	Commentaires
Serrez les fixations	Vérifiez le serrage des fixations et resserrez-les au besoin.	X	X	Serrez les fixations selon les besoins.
Câble de commande	Vérifiez le câble de commande. Réglez-le si nécessaire.	X	X	Vérifiez et réglez si nécessaire.
Lame racleuse	Vérifiez l'état de la lame racleuse. Remplacez si nécessaire.		X	
Pales de la turbine	Vérifiez l'état des pales. Remplacez si nécessaire.		X	
Bougie	Nettoyez, inspectez, et contrôlez l'écartement des électrodes. Remplacez si nécessaire.		X	
Courroie d'entraînement	Vérifiez l'état de la courroie. Remplacez si nécessaire.		X	
Réservoir d'essence	Videz le carburant, puis faites tourner le moteur pour assécher complètement le réservoir et le carburateur.		X	



PRUDENCE



DANGER POTENTIEL

- Si vous ne débranchez pas la bougie, quelqu'un pourrait mettre le moteur en marche.

QUELS SONT LES RISQUES?

- Le démarrage accidentel peut causer des blessures graves à vous ou aux personnes se tenant à proximité.

COMMENT SE PROTEGER?

- Débranchez la bougie avant toute intervention sur la machine. Eloignez le capuchon de la bougie pour éviter tout contact accidentel.

Réglage du câble de commande

Vérifiez périodiquement le réglage du câble de commande.

1. Coupez le moteur et attendez l'arrêt de toutes les pièces en mouvement.
2. Rapprochez la barre de commande du mancheron pour tendre le câble (Fig. 10 ou Fig. 12).
3. Vérifiez que l'écart entre la barre de commande et le mancheron est compris entre 1,6 et 3,2 mm. Reportez-vous à l'encart de la Figure 10 (modèles 38428 et 38429) ou de la Figure 12 (modèles 38441 et 38442). Pour régler le câble, passez au point 4.

Remarque : Le câble de commande ne doit pas être complètement tendu quand vous désengagez la barre de commande.

4. Réglez le câble comme suit :

Modèles 38428 et 38429 seulement.

- A. Décrochez le ressort du trou supérieur du support de la barre de commande (Fig. 10).
- B. Otez la protection du ressort et du dispositif de réglage du câble.
- C. Décrochez le raccord en Z du dispositif de réglage (Fig. 11) et replacez-le dans un trou supérieur ou inférieur du dispositif de réglage de manière à obtenir l'écartement voulu de 1,6 et 3,2 mm entre le support de la barre de commande et le mancheron (Fig. 10).
- D. Placez la protection sur le dispositif de réglage du câble et le ressort.
- E. Accrochez le ressort dans le trou supérieur du support de la barre de commande.

Modèles 38441 et 38442 seulement.

- A. Décrochez l'extrémité supérieure du câble du trou du support de la barre de commande (Fig. 12).

- B. Remontez la protection du ressort sur le câble pour exposer le dispositif de réglage (Fig. 17).

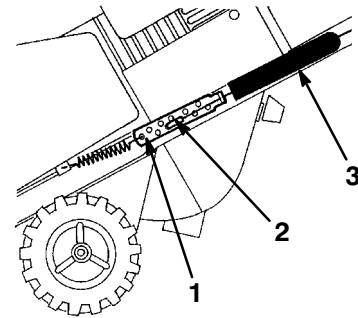

Figure 17

- | | |
|-----------------------------------|--------------------------|
| 1. Dispositif de réglage du câble | 2. Raccord en Z |
| | 3. Protection du ressort |

- C. Décrochez le raccord en Z du dispositif de réglage (Fig. 11) et replacez-le dans un trou supérieur ou inférieur du dispositif de réglage de manière à obtenir l'écartement voulu de 1,6 et 3,2 mm entre le support de la barre de commande et le mancheron (Fig. 12).

- D. Installez la protection du ressort sur le dispositif de réglage du câble.

- E. Accrochez l'extrémité supérieure du câble dans le trou inférieure du support de la barre de commande.

5. Vérifiez le réglage, comme indiqué aux points 2 et 3 ci-dessus).

La courroie d'entraînement s'use et se détend avec le temps. Une courroie mal tendue peut glisser et réduire les performances de la machine si elle est très chargée. La courroie peut glisser après deux à trois saisons de service normal (10 à 15 heures). Si la courroie glisse (elle émet un grincement continu) quand la machine est très chargée, augmentez la tension en procédant comme suit :

- **Pour les Modèles 38428 et 38429 :** Accrochez l'extrémité ressort dans le trou inférieur du support de la barre de commande (Fig. 10).

- **Pour les Modèles 38441 et 38442 :** Accrochez l'extrémité supérieure du câble dans le trou supérieur du support de la barre de commande (Fig. 12).

Si vous utilisez le mauvais trou de réglage dans le support de la barre de commande, vous risquez de réduire la durée de vie de la courroie. Il peut arriver que la courroie glisse (grince) quand la neige est très mouillée en raison de l'humidité présente dans le système d'entraînement. Pour sécher le système, démarrez la turbine et laissez-la fonctionner à vide pendant 30 secondes. Une fois l'humidité supprimée, la courroie ne devrait plus glisser.

Remplacement de la lame racleuse

En début de saison, vérifiez l'usure de la lame racleuse. Remplacez la lame racleuse si la base a moins de 1,6 mm d'épaisseur (Fig. 18).

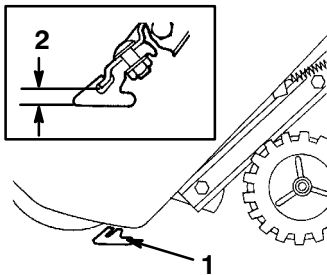

Figure 18

1. Lame racleuse 2. 1,6 mm

Remarque : La durée de fonctionnement et le plus ou moins bon état de la surface de travail déterminent la rapidité d'usure de la lame racleuse.

1. Coupez le moteur et attendez l'arrêt de toutes les pièces en mouvement.
2. Enlevez la clé du commutateur d'allumage.
3. Enlevez les trois vis qui fixent le panneau de commande au carter (Fig. 19).

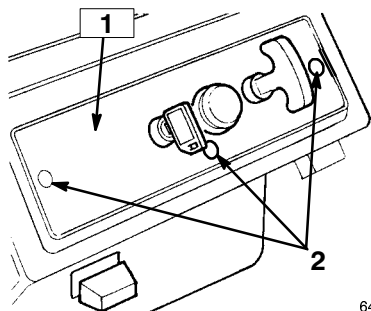

Figure 19

1. Panneau de commande 2. Vis de montage

4. Déposez le panneau de commande et laissez-le pendre au bout du cordon du lanceur.
5. Débranchez la bougie (Fig. 20).

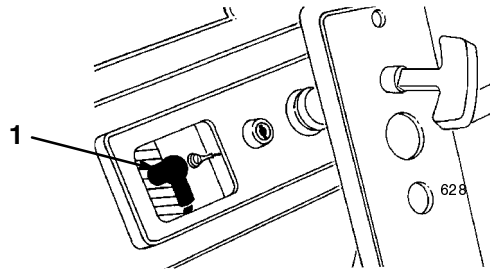

Figure 20

1. Fil de bougie

6. Vidangez le réservoir de carburant, comme expliqué à la rubrique *Vidange du réservoir d'essence*, page 21.
7. Basculez la déneigeuse en avant sur le carter avant.
8. Enlevez les trois vis de carrossier et les contre-écrous de fixation de la lame racleuse (Fig. 21).

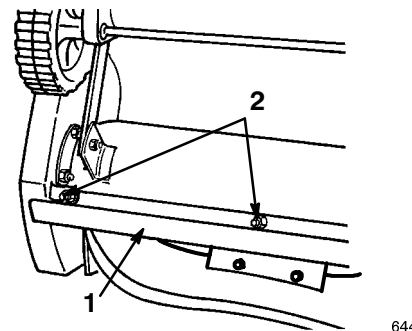

Figure 21

1. Lame racleuse 2. Vis de carrossier et contre-écrous (3)

9. Déposez la lame racleuse en la faisant glisser vers la droite et vers le bas.
10. Posez la nouvelle lame racleuse sur le carter à l'aide des vis de carrossier et des contre-écrous.
11. Rebranchez la bougie.
12. Fixez le panneau de commande à l'aide des vis.
13. Introduisez la clé dans le commutateur d'allumage.

Remplacement des pales de la turbine

En début de saison, vérifiez l'usure des pales de la turbine. Quand le bord usé d'une pale atteint le trou de l'indicateur d'usure (Fig. 22), remplacez les **deux** pales pour garantir les performances de la déneigeuse et pour éviter d'endommager la surface inférieure de la déneigeuse.

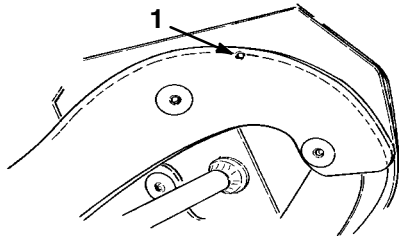

Figure 22

1. Trou de l'indicateur d'usure

Remarque : Remplacez la lame racleuse chaque fois que vous remplacez les pales de la turbine, ceci afin d'assurer la qualité du fonctionnement et des performances de la déneigeuse.

Remarque : La durée de fonctionnement et le plus ou moins bon état de la surface de travail déterminent la rapidité d'usure des pales de la turbine.

Dépose d'une pale usée

Remarque : Vous aurez besoin, pour ce faire, d'une clé à vis Torx (T27).

1. Enlevez les quatre vis Torx et les quatre contre-écrous qui fixent les bords extérieurs de la lame racleuse à l'ensemble arbre de turbine (Fig. 23).

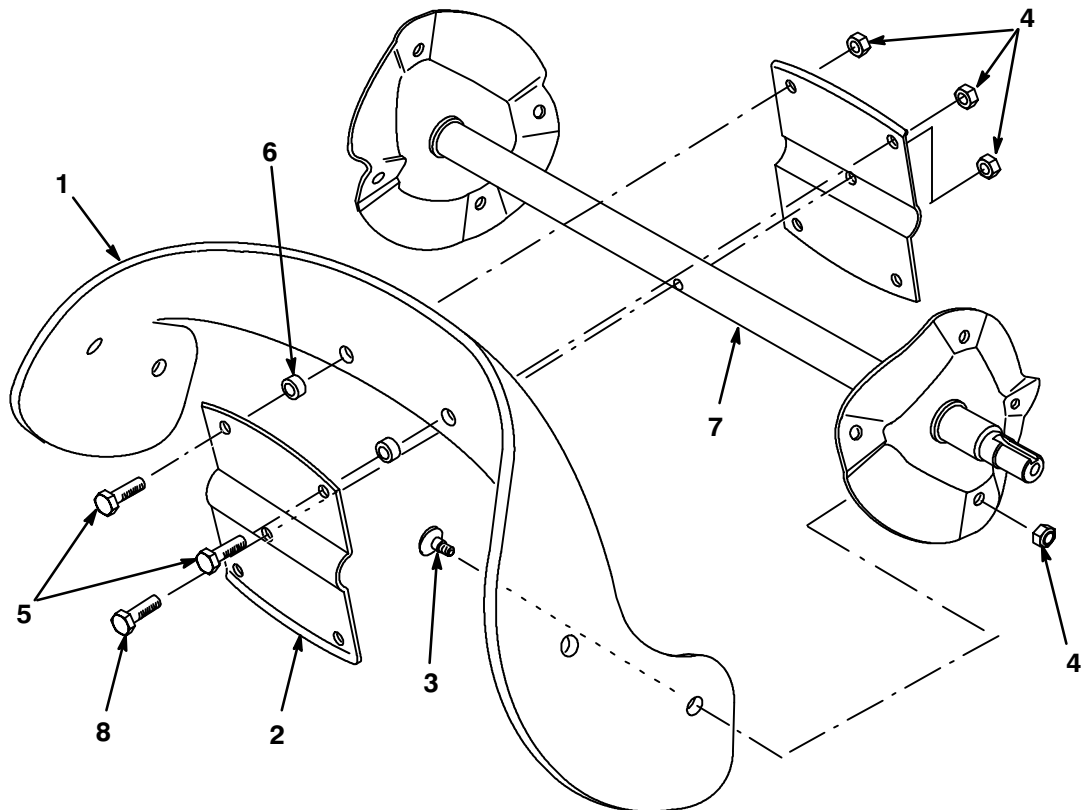

Figure 23

- | | | | |
|-------------------------|-----------------|--------------------------|------------------------------|
| 1. Pale de la turbine | 3. Vis Torx | 5. Vis à tête hexagonale | 7. Ensemble arbre de tarière |
| 2. Moitié de la turbine | 4. Contre-écrou | 6. Entretoise | 8. Vis à tête hexagonale |

2. Enlevez les deux vis à tête hexagonale, les deux entretoises et les deux contre-écrous qui fixent le centre de la pale aux moitiés de la turbine (Fig. 23).

3. Desserrez la vis à tête hexagonale qui fixe les moitiés de la turbine à l'ensemble arbre de tarière (Fig. 23).
4. Déposez la pale en la faisant coulisser entre les moitiés de la turbine (Fig. 23).

Pose d'une pale neuve

1. Examinez le bord de la pale neuve pour détecter la différence d'épaisseur (Fig. 24). Certaines pales portent un numéro de référence du côté épais.

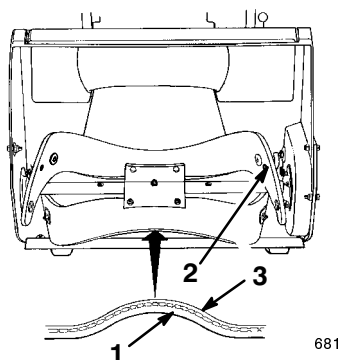

Figure 24

1. Couche fine
2. Couche épaisse
3. Trou de l'indicateur d'usure

Montez les pales en dirigeant la couche épaisse vers **l'intérieur** de la courbe (Fig. 24). Si elles ne sont pas montées correctement, les pales risquent d'être déséquilibrées, ce qui fait "sauter" ou "rebondir" la déneigeuse.

2. Insérez la pale neuve entre les moitiés de la turbine.
3. Fixez la pale aux moitiés de la turbine avec deux vis à tête hexagonale, deux entretoises et deux contre-écrous, en plaçant les têtes des vis du côté épais de la lame (Fig. 24).
4. Courbez la pale et fixez-la avec les vis Torx et contre-écrous restants, en plaçant la tête des vis sur le côté épais de la pale (Fig. 24).
5. Resserrez fermement toutes les vis et tous les contre-écrous.

Remplacement de la bougie

En début de saison, vérifiez l'état de la bougie d'allumage. Si les électrodes centrales sont noircies ou abîmées, remplacez-la par une bougie neuve *NGK BPMR4A*.

1. Enlevez les trois vis qui fixent le panneau de commande au carter (Fig. 20).
2. Enlevez la clé du commutateur d'allumage, déposez le panneau de commande et laissez-le pendre au bout du cordon du lanceur.
3. Débranchez et déposez la bougie (Fig. 21).
4. Examinez et remplacez la bougie si elle est fêlée, encrassée ou abîmée.

IMPORTANT : Ne nettoyez pas la bougie à l'aide d'un jet de sable, d'un grattoir ou d'une brosse métallique. Des impuretés pourraient tomber dans le cylindre et endommager le moteur.

5. Réglez l'écartement des électrodes (Fig. 25) à 0,81 mm.

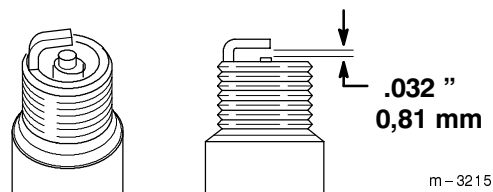

Figure 25

6. Installez et serrez la bougie à 20,4 Nm. Si vous ne disposez pas d'une clé dynamométrique, serrez la bougie fermement.
7. Rebranchez la bougie.
8. Fixez le panneau de commande à l'aide des vis.

Remplacement de la courroie d'entraînement

Examinez la courroie d'entraînement au début de la saison et remplacez-la si elle est usée ou endommagée.

1. Coupez le moteur et attendez l'arrêt de toutes les pièces en mouvement.
2. Enlevez la clé du commutateur d'allumage.
3. Enlevez les trois vis qui fixent le panneau de commande au carter (Fig. 20).
4. Déposez le panneau de commande et laissez-le pendre au bout du cordon du lanceur.
5. Débranchez la bougie (Fig. 21).
6. Enlevez les trois vis autotaraudeuses, les deux vis d'assemblage, la rondelle et les deux contre-écrous qui fixent le carter au châssis de la déneigeuse (Fig. 26). Mettez le carter de la courroie d'entraînement de côté.

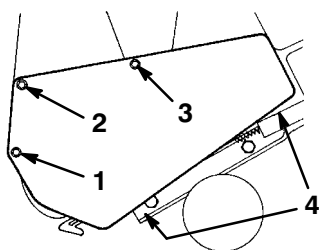

Figure 26

- | | |
|---|--------------------------------|
| 1. Vis d'assemblage et contre-écrou | 3. Vis autotaraudeuse longue |
| 2. Vis d'assemblage, contre-écrou et rondelle | 4. Vis autotaraudeuses courtes |

7. Tirez la poulie folle et déposez la courroie d'entraînement de la poulie de turbine, l'ensemble bras de frein et la poulie du moteur (Fig. 27).

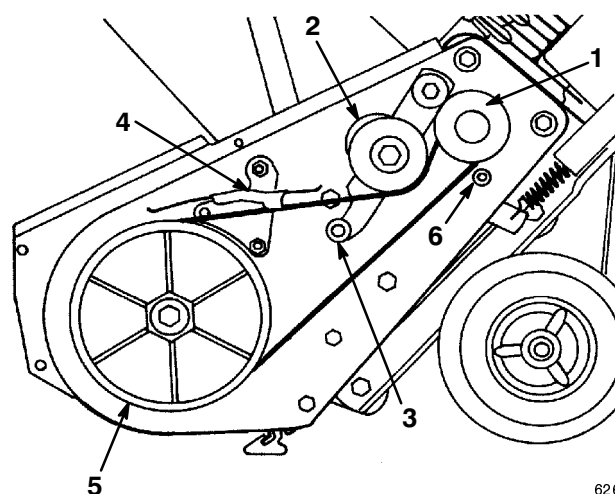

Figure 27

- | | |
|------------------|---------------------------|
| 1. Poulie moteur | 4. Ensemble bras de frein |
| 2. Poulie folle | 5. Poulie de turbine |
| 3. Galet | 6. Guide de courroie |

8. Enroulez la courroie d'entraînement neuve autour de la poulie du moteur, sous la poulie folle, sur le galet, dans l'ensemble frein et autour de la poulie de turbine (Fig. 27).

IMPORTANT : La courroie d'entraînement doit passer en haut du galet, comme indiqué à la Figure 27.

9. Remontez le carter de courroie d'entraînement. Serrez solidement les fixations, mais **sans excès**.

10. Rebranchez la bougie.

11. Introduisez la clé dans le commutateur d'allumage.

Vidange du réservoir d'essence

1. Coupez le moteur et attendez l'arrêt de toutes les pièces en mouvement.
2. Enlevez la clé du commutateur d'allumage.
3. Enlevez le bouchon du réservoir de carburant et, à l'aide d'un siphon à pompe, vidangez le carburant dans un bidon homologué propre.
4. Mettez le moteur en marche et laissez-le tourner jusqu'à ce qu'il s'arrête faute de carburant. Répétez deux autres fois cette étape pour bien vidanger le réservoir de carburant et le carburateur.

Dépistage des pannes

Toro a conçu et construit cette déneigeuse pour offrir un fonctionnement exempt de problèmes. Vérifiez soigneusement les composants et pièces qui suivent et reportez-vous à la rubrique *Entretien* page 16 pour tout renseignement supplémentaire. Si un problème persiste, consultez votre concessionnaire Toro agréé.

PROBLEME	CAUSES POSSIBLES	MESURE CORRECTIVE
Le démarreur électrique ne se lance pas (modèles à démarrage électrique seulement).	<ol style="list-style-type: none"> 1. Le cordon d'alimentation n'est pas branché à la prise ou à la déneigeuse. 2. Le cordon d'alimentation est usé, corrodé ou endommagé. 3. La prise n'est pas sous tension. 	<ol style="list-style-type: none"> 1. Raccordez le cordon d'alimentation à la prise et/ou la déneigeuse. 2. Changez le cordon d'alimentation. 3. Demandez à un électricien qualifié de mettre la prise sous tension.
Le moteur ne démarre pas ou difficilement.	<ol style="list-style-type: none"> 1. La clé ne se trouve pas dans le commutateur d'allumage ou se trouve à la position contact coupé (<i>Off</i>). 2. Le starter se trouve à la position hors service (<i>Off</i>) et l'amorceur n'a pas été actionné. 3. Le réservoir de carburant est vide ou le circuit d'alimentation contient du carburant pas frais. 4. Le fil de la bougie est mal branché ou débranché. 5. La bougie est corrodée ou encrassée, ou l'écartement des électrodes est incorrect. 6. L'évent du bouchon du réservoir de carburant est bouché. 	<ol style="list-style-type: none"> 1. Introduisez la clé dans le commutateur d'allumage et tournez-la à la position contact établi (<i>On</i>). 2. Placez le starter à la position en service (<i>On</i>) et appuyez à deux reprises sur l'amorceur. 3. Vidangez et/ou faites le plein du réservoir d'essence avec un mélange d'essence fraîche et d'huile (qui n'a pas été stockée plus d'un mois). Si le problème persiste, consultez votre concessionnaire Toro agréé. 4. Rebranchez la bougie. 5. Nettoyez la bougie. Vérifiez et ajustez l'écartement des électrodes. Changez la bougie si elle est endommagée. 6. Éliminez l'obstruction ou changez le bouchon.

PROBLEME	CAUSES POSSIBLES	MESURE CORRECTIVE
Le régime moteur n'est pas régulier.	<ol style="list-style-type: none"> 1. Le starter se trouve à la position en service (<i>On</i>). 2. Le circuit d'alimentation contient du carburant qui n'est pas frais. 3. Le fil de la bougie est mal branché. 4. La bougie est corrodée ou encrassée, ou l'écartement des électrodes est incorrect. 	<ol style="list-style-type: none"> 1. Réglez le starter sur <i>hors service</i>. 2. Vidangez et faites le plein du réservoir d'essence avec un mélange d'essence fraîche et d'huile (qui n'a pas été stockée plus d'un mois). Si le problème persiste, consultez votre concessionnaire Toro agréé. 3. Rebranchez la bougie. 4. Nettoyez la bougie. Vérifiez et ajustez l'écartement des électrodes. Changez la bougie si elle est endommagée.
Le moteur tourne mais la machine éjecte mal la neige ou pas du tout.	<ol style="list-style-type: none"> 1. Vous avancez trop vite ou trop lentement. 2. Vous tentez de déblayer une quantité de neige trop importante par bande. 3. Vous tentez de déblayer de la neige très lourde ou très mouillée. 4. L'éjecteur est obstrué. 5. Le câble de commande est mal réglé ou cassé (modèles à embrayage seulement). 6. La courroie d'entraînement est détendue ou ne se trouve plus sur la poulie. 7. La courroie d'entraînement est usée ou cassée. 8. Les pales de la turbine sont usées. 	<ol style="list-style-type: none"> 1. Changez votre vitesse de déplacement. 2. Réduisez la quantité de neige déblayée par bande. 3. Ne surchargez pas la machine avec de la neige très lourde ou mouillée et ralentissez. 4. Arrêtez le moteur, attendez l'arrêt complet de toutes les pièces mobiles et dégagez la neige qui se trouve dans l'éjecteur à l'aide d'un bâton. 5. Réglez ou remplacez le câble de commande. 6. Posez la courroie d'entraînement et/ou réglez le câble de commande. 7. Remplacez la courroie d'entraînement. 8. Remplacez les pales de la turbine.
La machine ne déblaye pas correctement la neige.	<ol style="list-style-type: none"> 1. La neige est trop compacte. 2. L'avant de la déneigeuse est soulevé. 3. La lame racleuse est trop usée. 4. Les pales de la turbine sont trop usées. 	<ol style="list-style-type: none"> 1. Déblayez la neige avant qu'elle soit trop compacte. 2. Soulevez le mancheron pour maintenir l'avant de la machine au ras du sol. 3. Remplacez la lame racleuse. 4. Remplacez les pales de la turbine.

PROBLEME	CAUSES POSSIBLES	MESURE CORRECTIVE
La déneigeuse n'est pas autotractée.	<ol style="list-style-type: none"> 1. L'avant de la déneigeuse est soulevé. 2. Les pales de la turbine sont trop usées. 	<ol style="list-style-type: none"> 1. Soulevez le mancheron pour maintenir l'avant de la machine au ras du sol. 2. Remplacez les pales de la turbine.
Les pales de la turbine ne s'arrêtent pas correctement.	<ol style="list-style-type: none"> 1. Le câble de commande est mal réglé (modèles à embrayage seulement). 	<ol style="list-style-type: none"> 1. Réglez le câble de commande.

Remisage

IMPORTANT : Remisez la déneigeuse dans sa position de travail, en appui sur les roues. Ne remisez pas la déneigeuse en appui sur le carter avant pour éviter tout problème de démarrage par la suite.

ATTENTION

DANGER POTENTIEL

- Les vapeurs d'essence sont extrêmement inflammables, explosives et dangereuses à respirer.

QUELS SONT LES RISQUES?

- Si l'on range la machine dans un local où se trouve une flamme nue, les vapeurs d'essence risquent de s'enflammer et de provoquer une explosion.

COMMENT SE PROTEGER?

- Ne rangez pas la déneigeuse dans une partie habitée de la maison, une cave ou tout autre endroit contenant des sources potentielles d'inflammation telles qu'une chaudière, un chauffe-eau, un séchoir à linge, etc.

Préparation du système d'alimentation

1. Ajoutez un stabilisateur/conditionneur dans le réservoir d'essence de la manière indiquée.

Remarque : Si vous utilisez l'huile pour moteur à 2 temps *Toro 50:1 All Season avec stabilisateur*, il est inutile d'ajouter un stabilisateur/conditionneur.

2. Faites tourner le moteur cinq minutes pour faire circuler le carburant traité dans tout le système d'alimentation.
3. Coupez le moteur, laissez-le refroidir et videz le réservoir de carburant, ou laissez tourner le moteur jusqu'à ce qu'il s'arrête faute de carburant.

4. Redémarrez le moteur et laissez-le tourner jusqu'à ce qu'il s'arrête faute de carburant.
5. Utilisez le starter ou l'amorceur, redémarrez le moteur une troisième fois et laissez-le tourner jusqu'à ce qu'il ne démarre plus.
6. Débarrassez-vous du carburant inutilisé correctement, selon la réglementation locale en matière de recyclage, ou utilisez-le dans votre voiture.

Remarque : Ne conservez pas l'essence stabilisée pendant plus de 90 jours.

Préparation du moteur

Cette procédure vous permet de fermer les orifices d'admission et d'échappement du moteur et d'éviter ainsi la corrosion de l'alésage du cylindre.

1. Tirez lentement sur la poignée du lanceur jusqu'à ce que vous sentiez une résistance due à la pression de compression.
2. Relâchez lentement la tension du lanceur pour éviter que le moteur ne tourne en sens inverse sous l'effet de la pression de compression.

Préparation de la déneigeuse

1. Serrez toutes les vis, tous les boulons et tous les contre-écrous qui en ont besoin. Réparez ou remplacez les pièces endommagées.
2. Nettoyez soigneusement la déneigeuse.
3. Couvrez la déneigeuse et rangez-la dans un endroit propre et sec, hors de portée des enfants. Laissez le moteur refroidir avant de ranger la machine dans un endroit clos.