



824 XL Power Throw™

Déneigeuse

Modèle N° 38086—210000001 et suivants

Manuel de l'utilisateur

Table des matières

	Page
Introduction	2
Sécurité	3
Sécurité des déneigeuses	3
Sécurité des déneigeuses Toro	4
Autocollants de sécurité et d'instructions	6
Assemblage	7
Pièces détachées	7
Montage des mancherons	7
Montage de la tige de changement de vitesse ...	8
Montage de la tige de traction	9
Montage de la tringlerie de commande de tarière/roue hélice	10
Pose de l'éjecteur	10
Montage de la tige d'orientation de l'éjecteur ..	11
Pose des patins	11
Niveau de graisse de la boîte d'engrenages de tarière	12
Avant la mise en marche	12
Plein d'huile du carter moteur	12
Plein du réservoir d'essence	13
Contrôle de la pression des pneus	14
Utilisation	14
Commandes	14
Dépose de la boîte de chauffage	15
Pose de la boîte de chauffage	16
Démarrage du moteur	16
Arrêt du moteur	17
Roue libre ou autotraction	17
Conseils d'utilisation	17
Entretien	18
Programme d'entretien recommandé	18
Contrôle du niveau d'huile moteur	20
Vidange de l'huile moteur	20
Niveau de graisse de la boîte d'engrenages de tarière	21
Réglage de l'entraînement de traction	21
Remplacement de la courroie d'entraînement de traction	21
Réglage de la courroie d'entraînement de tarière/roue hélice	23
Remplacement de la courroie d'entraînement de tarière/roue hélice	24
Réglage des patins et de la lame racleuse	24
Réglage du changement de vitesse	25
Lubrification de la déneigeuse	25
Remplacement de la bougie	26
Vidange du réservoir d'essence	26
Dépistage des pannes	27

Remisage	30
Préparation du système d'alimentation	30
Préparation du moteur	30
Préparation de la déneigeuse	30
Accessoires	30
Garantie intégrale Toro	32

! **ATTENTION** !

L'échappement du moteur de ce produit contient des substances que l'état de Californie considère comme susceptible de provoquer des cancers, des malformations congénitales ou d'autres troubles de la reproduction.

Introduction

Merci d'avoir fait confiance à Toro. Nous espérons que votre acquisition vous donnera pleine satisfaction.

Lisez attentivement ce manuel pour vous familiariser avec l'utilisation et l'entretien de votre produit. Les informations de ce manuel peuvent aider l'utilisateur à éviter des accidents et à ne pas endommager la machine. Toro conçoit et fabrique des produits sûrs, mais il faut les utiliser correctement, en respectant les consignes de sécurité.

Lorsque vous contactez votre concessionnaire agréé ou l'usine, ayez sous la main les numéros de modèle et de série du produit. Ces numéros sont indiqués à l'endroit illustré à la Figure 1.

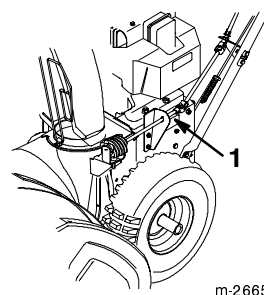

Figure 1

1. Numéros de modèle et de série

Notez les numéros de modèle et de série du produit dans l'espace ci-dessous :

N° de modèle : _____

N° de série : _____

Les mises en garde de ce manuel signalent des dangers potentiels et indiquent des précautions à respecter pour éviter des accidents qui peuvent être graves, voire mortels. Les mises en garde sont intitulées DANGER, ATTENTION et PRUDENCE suivant le degré de danger.

DANGER signale un danger sérieux, entraînant inévitablement des blessures graves, voire mortelles, si les précautions recommandées ne sont pas respectées.

ATTENTION signale un danger pouvant entraîner des blessures graves, voire mortelles, si les précautions recommandées ne sont pas respectées.

PRUDENCE signale un danger pouvant entraîner des blessures légères ou modérées si les précautions recommandées ne sont pas respectées.

Deux autres termes sont également utilisés pour faire passer des informations essentielles : **Important**, pour attirer l'attention sur des données mécaniques spécifiques, et **Remarque**, pour des informations d'ordre général méritant une attention particulière.

Sécurité

Cette déneigeuse est conforme ou dépasse les spécifications de la norme B71.3 de l'American National Standards Institute et de la norme ISO 8437 en vigueur au moment de la production. Toutefois, l'usage ou l'entretien incorrects par l'utilisateur ou le propriétaire peuvent causer des accidents. Pour réduire les risques d'accidents et de blessures, respectez les instructions de sécurité.

Votre déneigeuse est conçue et testée pour fonctionner correctement et sans danger à condition de respecter rigoureusement les instructions de sécurité qui suivent. **Le non-respect de ces instructions peut causer des accidents.**

Pour assurer le maximum de sécurité et de rendement et bien connaître la machine, il est essentiel que vous-même et tout autre utilisateur de la machine lisiez et compreniez la matière de ce guide avant de mettre le moteur en marche. Faites particulièrement attention aux symboles de sécurité  qui signifient PRUDENCE, ATTENTION ou DANGER et concernent la sécurité des personnes. Veillez à lire et bien comprendre ces directives qui portent sur votre sécurité. Ne pas les respecter, c'est risquer de se blesser.

Sécurité des déneigeuses

Les instructions qui suivent sont adaptées des normes ANSI/OPEI B71.3 et ISO 8437 en vigueur au moment de la production. Les informations ou la terminologie spécifiques aux produits Toro sont indiquées entre parenthèses.

Apprentissage

- Lisez attentivement le manuel de l'utilisateur. Familiarisez-vous avec les commandes et l'utilisation correcte de la machine. Sachez comment arrêter la machine et débrayer les commandes rapidement.
- Ne laissez jamais un enfant utiliser la machine. Ne laissez personne utiliser la machine sans instructions adéquates.
- N'admettez personne dans la zone de travail, et surtout pas d'enfants ou d'animaux domestiques.
- Faites attention de ne pas glisser ou tomber, surtout en marche arrière.

Préliminaires

- Inspectez soigneusement la zone de travail et enlevez tous les paillasons, traîneaux, planches, fils de fer ou autres objets qui s'y trouvent.
- Vérifiez que toutes les commandes sont débrayées et que le changement de vitesse est au point mort avant de mettre le moteur en marche.
- Portez des vêtements d'hiver adaptés et des chaussures offrant une bonne prise sur les surfaces glissantes.
- Manipulez le carburant avec prudence car il est très inflammable.
 - Conservez le carburant dans un récipient homologué.
 - N'ajoutez jamais de carburant lorsque le moteur tourne ou est chaud.
 - Remplissez le réservoir très soigneusement dehors, jamais à l'intérieur. Remplissez le réservoir très soigneusement à l'extérieur, jamais à l'intérieur.
 - Refermez bien les bouchons du réservoir et du bidon, et essuyez l'essence éventuellement répandue.
- Pour le démarrage électrique, utilisez exclusivement le cordon d'alimentation fourni avec la déneigeuse, dans une prise de courant appropriée.
- Réglez la hauteur du carter de la tarière pour éviter de ramasser du gravier ou des cailloux (ceci n'est pas nécessaire pour les déneigeuses à un étage).
- N'entreprenez jamais de réglages lorsque le moteur tourne, sauf si Toro le demande expressément.
- Laissez le moteur et la machine s'adapter aux températures extérieures avant de commencer à déneiger.
- Les machines motorisées peuvent projeter des objets dans les yeux. Portez toujours des lunettes de sécurité ou une protection oculaire pendant le travail et lors de tout réglage ou réparation.

Utilisation

- Ne vous approchez pas des pièces en rotation. Ne vous tenez jamais devant l'ouverture d'éjection.
- Soyez très prudent lorsque vous traversez ou déneigez des routes, trottoirs ou allées de gravier. Faites attention aux dangers cachés et à la circulation.
- Après avoir heurté un obstacle, coupez le moteur, débranchez la bougie et vérifiez soigneusement si la déneigeuse n'est pas endommagée. Apportez les réparations éventuellement nécessaires avant de reprendre le travail.
- Si la machine se met à vibrer de façon anormale, coupez le moteur et cherchez-en immédiatement la cause. Les vibrations sont généralement le signe d'un problème.
- Coupez toujours le moteur avant de quitter la position de conduite, de désobstruer le carter de la tarière/roue hélice ou le guide d'éjection, ou d'entreprendre tout réglage, inspection ou réparation.
- Avant tout nettoyage, inspection ou réparation, attendez l'arrêt de la tarière/la roue hélice ou la turbine et de toutes les pièces mobiles. Débranchez la bougie et éloignez le capuchon pour éviter tout risque de contact accidentel.
- Ne faites pas tourner le moteur à l'intérieur, sauf pour faire démarrer la machine et la rentrer ou la sortir du bâtiment. Ouvrez les portes vers l'extérieur, car les gaz d'échappement sont dangereux.
- Ne déneigez jamais perpendiculairement à une pente. Soyez extrêmement prudent si vous devez tourner sur une pente. Ne déneigez pas de pentes trop fortes.
- N'utilisez pas la déneigeuse si toutes les gardes, plaques et autres protections appropriées ne sont pas en place.
- N'utilisez jamais la déneigeuse près de constructions vitrées, véhicules automobiles, fenêtres ou déclivités sans régler l'angle d'éjection de manière appropriée. Tenez les enfants et les animaux à distance.
- Ne surchargez pas la déneigeuse en essayant de déblayer trop vite.
- N'utilisez jamais la déneigeuse à grande vitesse sur un sol glissant. Regardez derrière vous et soyez très prudent lors du déplacement en marche arrière.
- Ne dirigez jamais l'éjection vers des personnes, et ne laissez personne se tenir devant la machine.
- Débrayez la tarière/roue hélice ou la turbine pour le transport de la machine et lorsqu'elle n'est pas utilisée.

- N'utilisez pas d'autres accessoires que ceux approuvés par Toro, tels que lests de roue, contrepoids, cabine, etc. (Demandez à votre concessionnaire officiel quels sont les accessoires disponibles pour votre déneigeuse).
- N'utilisez jamais la déneigeuse à moins de disposer d'une visibilité et d'un éclairage suffisants. Veillez à ne pas perdre l'équilibre et tenez bien les poignées des mancherons. Marchez, ne courez jamais.

Entretien et remisage

- Contrôlez fréquemment le serrage de toute la visserie pour vous assurer que la machine peut être utilisée en toute sécurité.
- Ne rangez jamais une déneigeuse dont le réservoir de carburant n'est pas vide dans un local contenant des sources possibles d'inflammation, telles que des chaudières, séchoirs à linge, etc. Laissez le moteur refroidir avant de ranger la machine à l'intérieur.
- Suivez toujours les instructions de remisage qui figurent dans ce manuel avant de remiser la déneigeuse pour une durée prolongée, afin de n'oublier aucune opération importante.
- Remplacez les autocollants d'instruction ou de sécurité manquants ou endommagés.
- Après avoir utilisé la déneigeuse, laissez-la tourner à vide quelques minutes pour éviter que la tarière/la roue hélice et la turbine ne soient bloquées par le gel. En laissant le moteur en marche, restez à la position de conduite et débrayez la tarière/roue hélice ou la turbine, sélectionnez le point mort de la traction et tirez la poignée du lanceur à plusieurs reprises pour empêcher le démarreur de geler. (Le cliquetis bruyant produit lorsque vous tirez le lanceur est normal et sans danger pour le moteur ou le démarreur).

Sécurité des déneigeuses Toro

Les instructions de sécurité qui suivent sont des informations spécifiques aux produits Toro, ou d'autres informations essentielles non incluses dans les normes ANSI et ISO.

- **La tarière/la roue hélice ou la turbine en rotation peuvent sectionner ou blesser les mains et les doigts.** Restez derrière les mancherons et n'approchez pas de l'ouverture d'éjection durant l'utilisation de la déneigeuse. **Gardez le visage, les mains, les pieds et toute autre partie du corps ou de vos vêtements à distance des pièces cachées, mobiles ou tournantes.**
- Avant toute intervention d'inspection, de nettoyage, de réglage ou de réparation de la déneigeuse, et avant de désobstruer l'éjecteur, **coupez le moteur, retirez la clé de contact et attendez l'arrêt de toutes les pièces**

mobiles. Débranchez la bougie et éloignez le capuchon pour éviter tout risque de démarrage accidentel.

- Si l'éjecteur est obstrué, dégagez-le à l'aide d'un bâton, **jamais avec la main.**
- **Avant** de quitter la position de conduite (derrière les mancherons), coupez le moteur, retirez la clé de contact et attendez l'arrêt de toutes les pièces en mouvement.
- Ne portez pas de vêtements amples qui risquent de s'accrocher dans les pièces mobiles.
- Si une garde, un dispositif de sécurité ou un autocollant manquent, sont endommagés ou illisibles, réparez ou remplacez-les avant d'utiliser la machine. Resserrez également les écrous, boulons et vis qui en ont besoin.
- **Ne fumez pas** lorsque vous manipulez de l'essence.
- Pour l'utilisation sur pentes des déneigeuses à deux étages, utilisez la vitesse la plus basse et, pour les déneigeuses à PowerShift, la position de roue arrière.
- **N'utilisez pas** la déneigeuse sur un toit.

Avant l'emploi

Lisez et assimilez le contenu de ce guide avant de mettre la machine en marche et de l'utiliser. Familiarisez-vous avec toutes les commandes et apprenez à arrêter le moteur rapidement.

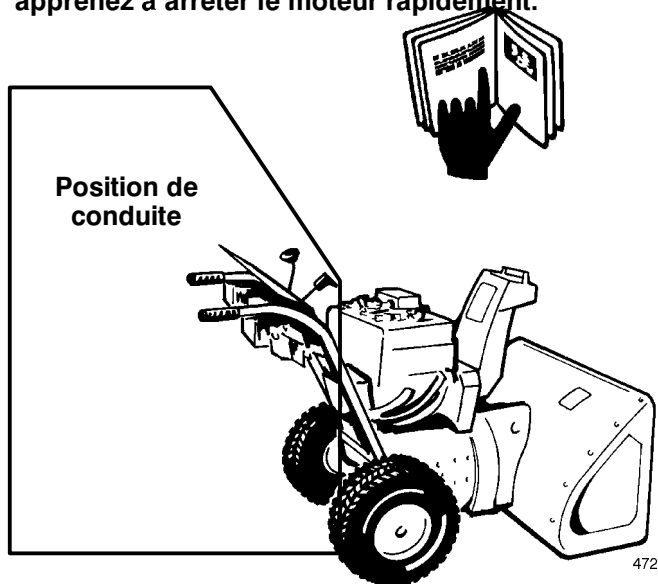

- Ne touchez jamais au moteur en marche ou juste après l'avoir arrêté, car il peut être très chaud et vous brûler. Ne faites pas l'appoint et ne vérifiez pas le niveau d'huile dans le carter pendant que le moteur est en marche.
- N'effectuez que les opérations d'entretien décrites dans ce manuel. Avant toute intervention de réglage, d'entretien ou de réparation, coupez le moteur, débranchez la bougie et éloignez le capuchon pour éviter tout risque de contact accidentel. Si la machine requiert une réparation importante, faites appel à votre vendeur réparateur Toro agréé.
- Ne modifiez par le réglage du régulateur sur le moteur.
- Si vous rangez la déneigeuse pour une période de plus de 30 jours, videz l'essence du réservoir pour éviter les risques d'incendie. Conservez l'essence dans un bidon homologué. Ne laissez pas la clé dans le commutateur d'allumage lorsque vous rangez la machine.
- Pour préserver le bon fonctionnement et la sécurité de la machine, n'utilisez que des pièces de rechange et des accessoires d'origine Toro.

Attention : l'usage incorrect peut entraîner la perte de doigts, mains ou pieds.

La roue hélice tourne à grande vitesse à 5 cm de l'ouverture.

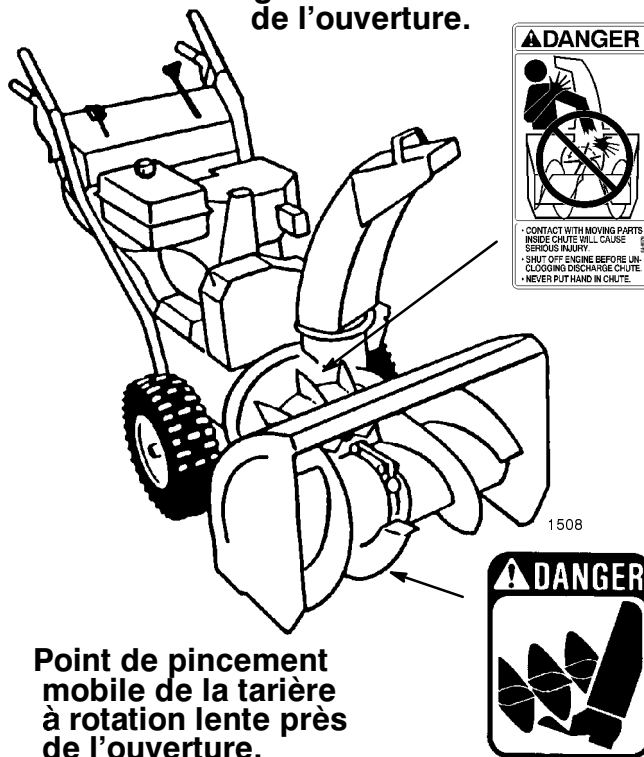

Autocollants de sécurité et d'instructions

Des autocollants de sécurité et d'instructions bien visibles sont placés près de tous les endroits potentiellement dangereux. Remplacez tout autocollant endommagé ou manquant. Procurez-vous les autocollants portant des numéros de référence Tecumseh auprès de Tecumseh Products Company. Procurez-vous les autocollants portant des numéros de référence Toro auprès de Toro Company.



Sur le carter de la tarière
(réf. Toro no 53-7670)

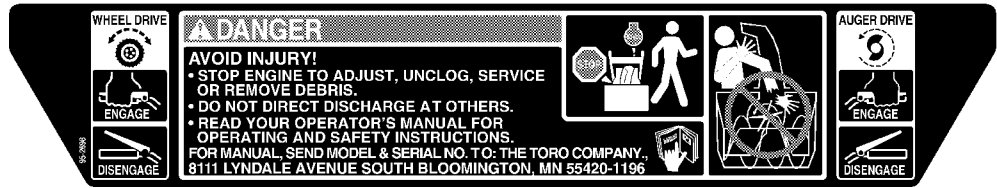

Sur le panneau de commande
(réf. Toro no 100-3412)



Près de l'amorceur
(réf. Tecumseh no 36501)

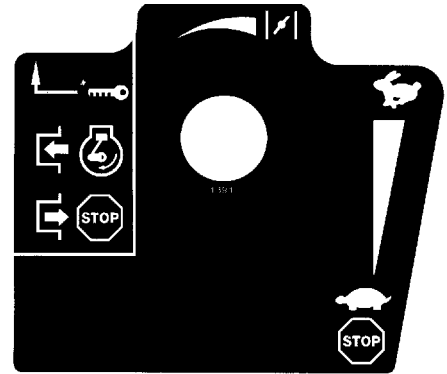

Sur le moteur
(réf. Tecumseh no 35077)



Sur l'éjecteur
(Toro Part No. 94-8079)



Sur le moteur
(réf. Tecumseh no 37119)



Sur le panneau de commande
(Toro Part No. 100-3341)

Assemblage

Remarque : Pour déterminer les côtés gauche et droit, se tenir derrière la déneigeuse en position normale de conduite.

Pièces détachées

Pièce	Qté	Utilisation
Mancherons	2	Montage des mancherons
Boulons d'assemblage	4	
Rondelles bombées	4	
Tige de changement de vitesse	1	Montage de la tige de changement de vitesse
Goupille fendue	1	
Rondelle plate	1	
Contre-écrou à embase	1	Montage de la tige de traction
Ressort de pression	1	
Tringle inférieure	1	Montage de la tringlerie de commande de tarière/roue hélice tringlerie
Contre-écrou à embase	1	
Ecrou à embase	1	
Ejecteur	1	Pose de l'éjecteur
Dispositifs de retenue en plastique de l'éjecteur	3	
Plaques de retenue de l'éjecteur	3	
Vis	3	
Contre-écrous	3	
Vis sans fin	1	
Etrier	1	
Vis de carrossier	1	
Rondelle plate	1	
Contre-écrou	1	
Patins	2	Pose des patins
Boulon à tête-embase—1,9 cm	2	
Rondelles plates et contre-écrous	2	
Clé de contact	1	Démarrage et arrêt du moteur
Rallonge—3 m	1	

Montage des mancherons

- Coupez les attaches qui lient les tiges de commande au mancheron.
- Retirez les axes d'essieu des deux roues (Fig. 2) et faites glisser ces dernières d'environ 2,5 cm vers l'extérieur.

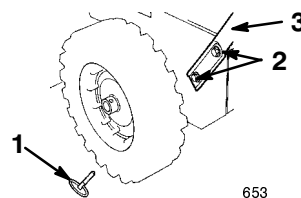

Figure 2

- Axe d'essieu
- Boulons d'assemblage et rondelles bombées
- Mancheron

3. Tenez le mancheron gauche en position de montage et insérez la tige de traction dans la boucle de la tige de traction inférieure (Fig. 3).

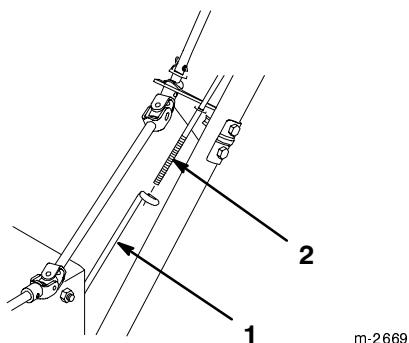

Figure 3

1. Tige de traction inférieure
2. Tige de traction

IMPORTANT : Vérifiez que l'ensemble tige d'orientation de l'éjecteur se trouve bien entre le moteur et la tige de traction (Fig. 4).

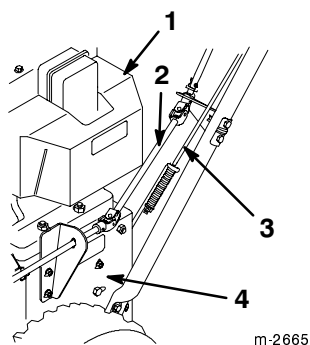

Figure 4

1. Moteur
2. Tige d'orientation de l'éjecteur
3. Tige de traction
4. Plaque latérale

4. Positionnez le mancheron gauche en appui contre le côté gauche de la déneigeuse, les trous de montage dans l'alignement de ceux de la plaque latérale (Fig. 4).

5. Fixez le mancheron gauche à l'aide de deux vis d'assemblage et rondelles bombées. Serrez à la main (Fig. 2).

Remarque : La face concave de la rondelle bombée doit être tournée vers l'extérieur du mancheron.

6. Positionnez le mancheron droit en appui contre le côté droit de la déneigeuse, les trous de montage dans l'alignement de ceux de la plaque latérale.

7. Fixez le mancheron droit à l'aide de deux vis d'assemblage et rondelles bombées. Serrez à la main.
8. Ajustez la hauteur des mancherons et serrez les rondelles bombées à 2250 N-cm. Si vous ne disposez pas d'une clé dynamométrique, serrez les rondelles fermement.
9. Glissez les roues vers l'intérieur et insérez les axes d'essieu dans les trous du moyeu et le trou **intérieur** de l'essieu (Fig. 5).

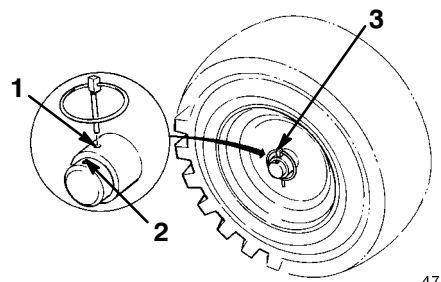

Figure 5

1. Trou intérieur de l'essieu et moyeu
2. Trou extérieur de l'essieu
3. Axe d'essieu

Remarque : Si votre déneigeuse est munie de chaînes à neige, insérez les axes dans les trous **extérieurs** de l'essieu.

Montage de la tige de changement de vitesse

1. Tirez le bras de changement de vitesse à fond vers l'extérieur (Fig. 6).

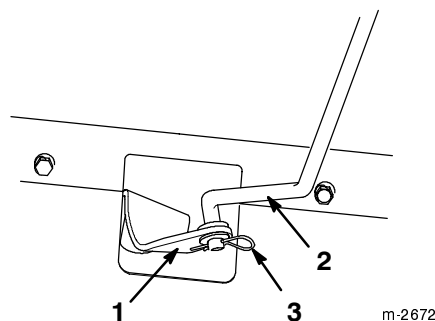

Figure 6

1. Bras de changement de vitesse
2. Tige de changement de vitesse
3. Rondelle plate et goupille fendue

- Mettez le levier de changement de vitesse (Fig. 7) du panneau de commande en position R_2 (marche arrière).

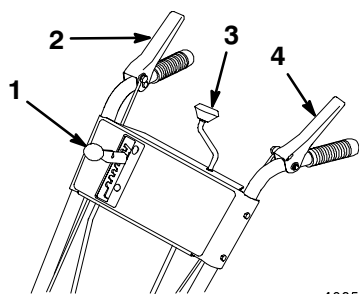

Figure 7

- | | |
|---|---|
| 1. Levier de changement de vitesse | 3. Commande d'orientation de l'éjecteur |
| 2. Manette de commande de tarière/roue hélice | 4. Manette de commande de traction |

- Vissez le haut de la tige de changement de vitesse dans le tourillon (Fig. 8) jusqu'à ce que le bas de la tige puisse être inséré dans le trou du bras de changement de vitesse (Fig. 6).

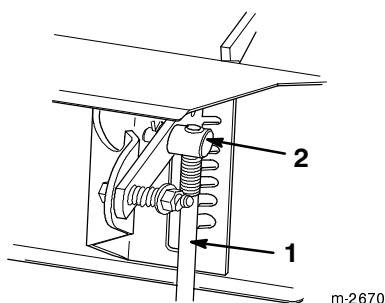

Figure 8

- | | |
|----------------------------------|--------------|
| 1. Tige de changement de vitesse | 2. Tourillon |
|----------------------------------|--------------|

- Insérez la tige de changement de vitesse dans le bras, mettez une rondelle plate sur la tige et fixez le tout à l'aide d'une goupille fendue (Fig. 6).

Remarque : Si vous ne pouvez pas passer en cinquième ou si les vitesses ne vous conviennent pas, réglez le levier de changement de vitesse comme expliqué à la rubrique *Réglage du changement de vitesse*, page 25.

Montage de la tige de traction

- Glissez le ressort sur le bas de la tige de commande de traction (Fig. 9).

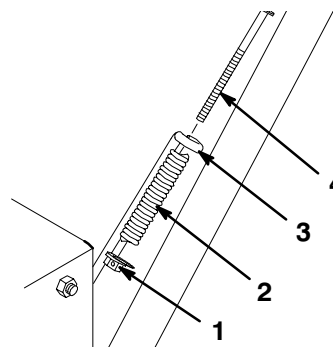

Figure 9

- | | |
|--------------------------------|---------------------------------|
| 1. Contre-écrou à embase | 4. Tige de commande de traction |
| 2. Ressort | |
| 3. Tige de traction inférieure | |

- Vissez un contre-écrou à embase (embase vers le haut) sur le bas de la tige de commande de traction, sous le ressort (Fig. 9).
- Réglez la position de l'écrou à embase sur la tige de commande de traction vers le haut ou vers le bas pour que l'extrémité de la manette de commande de traction soit à environ 12,7 cm de la poignée (Fig. 10).

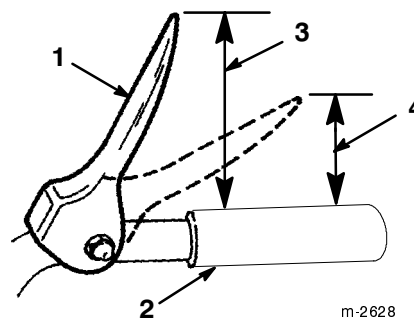

Figure 10

- | | |
|------------------------------------|--------------------|
| 1. Manette de commande de traction | 3. Environ 12,7 cm |
| 2. Poignée | 4. 7,6 à 10,2 cm |

- Sélectionnez la cinquième (Fig. 7).
- Tirez lentement la déneigeuse en arrière en serrant progressivement la manette de commande de traction vers la poignée.

Le réglage est correct si les roues cessent de tourner quand l'extrémité de la manette de commande de traction est à distance de 7,6 à 10,2 cm de la poignée (Fig. 10).

- Corrigez la position des contre-écrous à embase si nécessaire pour obtenir cet écartement.

Montage de la tringlerie de commande de tarière/roue hélice

1. Vissez un écrou à embase (embase vers le bas) sur la tige de commande supérieure située sur le mancheron droit (Fig. 11).

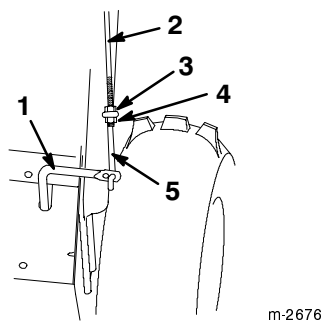

Figure 11

- | | |
|--------------------------------|-----------------------------|
| 1. Tige de commande inférieure | 3. Ecrou hexagonal à embase |
| 2. Tige de commande supérieure | 4. Contre-écrou à embase |
| | 5. Tringle inférieure |

2. Passez la tringle inférieure dans le trou extérieur de la tige de commande inférieure (Fig. 11).
3. Insérez la tige de commande supérieure dans la boucle de la tringle inférieure (Fig. 11).
4. Vissez un contre-écrou à embase (embase vers le haut) sur le bas de la tige de commande supérieure, sous la boucle de la tringle inférieure (Fig. 11).
5. Vérifiez la distance entre le bas de la manette de tarière/roue hélice et le haut de la poignée du mancheron (Fig. 12). L'écartement doit être d'environ 10,2 cm.

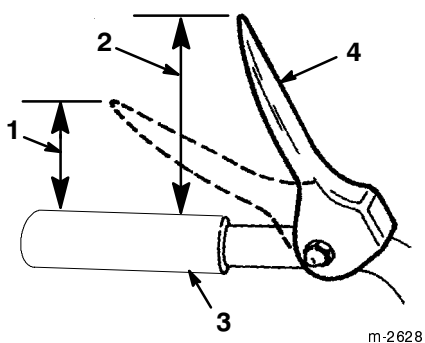

Figure 12

- | | |
|--------------------|---|
| 1. 5,1 cm | 4. Manette de commande de tarière/roue hélice |
| 2. Environ 10,2 cm | |
| 3. Poignée | |

6. Serrez lentement la manette de commande de tarière/roue hélice vers la poignée. La résistance augmente de manière perceptible lorsque la courroie devient tendue (à peu près à mi-course de la manette). Le réglage est correct si la résistance **commence** à augmenter quand le bas de la manette de commande de tarière/roue hélice se trouve à une distance de 5,1 cm du haut de la poignée.

Remarque : Si la résistance n'augmente pas de manière perceptible, déposez le carter de courroie (voir Remplacement de la courroie d'entraînement de tarière/roue hélice, page 24, points 1 et 2) et mesurez l'écartement de 5,1 cm entre la manette et la poignée, au point où le mou est éliminé de la courroie.

7. Corrigez la position de l'écrou à embase et du contre-écrou à embase si nécessaire pour obtenir cet écartement.
8. Serrez l'écrou à embase et le contre-écrou à embase solidement (Fig. 11).

Pose de l'éjecteur

1. Appliquez une fine couche de graisse pour basse température sur la couronne de l'éjecteur.
2. Placez l'éjecteur (ouverture vers l'avant) sur l'ouverture d'éjection de sorte que les dispositifs de retenue en plastique se trouvent sur la couronne (Fig. 13).

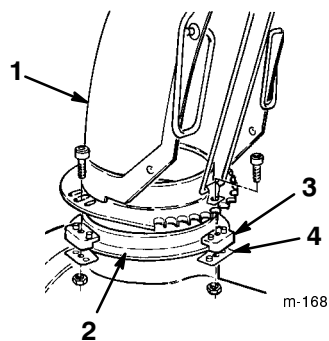

Figure 13

- | | |
|---|------------------------------------|
| 1. Ejecteur | 4. Plaque de retenue de l'éjecteur |
| 2. Couronne de l'éjecteur | |
| 3. Dispositif de retenue en plastique de l'éjecteur | |

3. Serrez la vis et le contre-écrou de gauche pour positionner le dispositif de retenue en appui contre la plaque de retenue et pour fixer l'éjecteur à la couronne (Fig. 13).
4. Poussez les autres dispositifs de retenue vers l'éjecteur (fendu) et serrez les vis (Fig. 13).
5. Vérifiez que l'éjecteur pivote librement sur la couronne. S'il résiste, déplacez le dispositif de retenue droit vers l'extérieur (Fig. 13).

Montage de la tige d'orientation de l'éjecteur

1. Enlevez les deux vis du support de la tige de commande sur le côté gauche du châssis (Fig. 14).

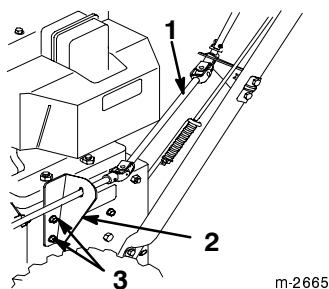

Figure 14

- | | |
|---|--------|
| 1. Tige d'orientation de l'éjecteur | 3. Vis |
| 2. Support de la tige d'orientation de l'éjecteur | |

2. Déposez le support de la tige d'orientation de l'éjecteur.
3. Insérez la tige d'orientation dans le trou du support.
4. Posez le support à l'aide des deux vis (Fig. 14).
5. Introduisez le vis de carrossier dans le trou de montage du support de la vis sans fin (Fig. 15).

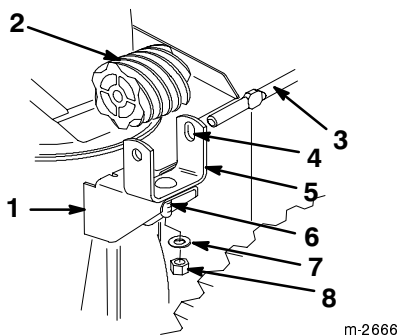

Figure 15

- | | |
|---|-------------------------------|
| 1. Bride de montage | 5. Support de la vis sans fin |
| 2. Vis sans fin | 6. Vis de carrossier |
| 3. Tige de commande d'orientation de l'éjecteur | 7. Rondelle plate |
| 4. Trou fendu | 8. Contre-écrou |

6. Placez la vis sans fin dans le support, les trous fendus en face les uns des autres. Introduisez la tige de commande de l'éjecteur dans les trous (Fig. 15).
7. Montez la vis sans fin et le support sur la bride, sans serrer, à l'aide d'un vis de carrossier, d'une rondelle plate et d'un contre-écrou (Fig. 15).

8. Glissez la vis sans fin dans les dents de la couronne de l'éjecteur et serrez le contre-écrou.
9. Actionnez la commande d'orientation de l'éjecteur (Fig. 19) Si elle est trop dure, appliquez une fine couche de graisse sur la vis sans fin et déplacez légèrement cette dernière vers l'extérieur.

Pose des patins

1. Vérifiez la pression de gonflage des pneus (voir *Contrôle de la pression des pneus*, page 14).
2. Placez la déneigeuse sur une surface plane et horizontale et vérifiez si la lame racleuse (Fig. 16) est bien parallèle au sol. Si ce n'est pas le cas, ajustez la position de la lame racleuse (voir *Réglage des patins et de la lame racleuse*, page 24).

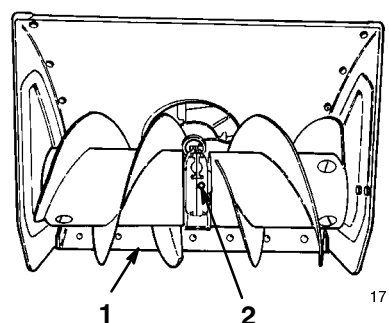

Figure 16

- | | |
|------------------|------------------------|
| 1. lame racleuse | 2. Obturateur de tuyau |
|------------------|------------------------|

3. Enlevez les deux boulons à embase et rondelles plates qui fixent chaque extrémité de la lame racleuse aux plaques latérales (Fig. 17).

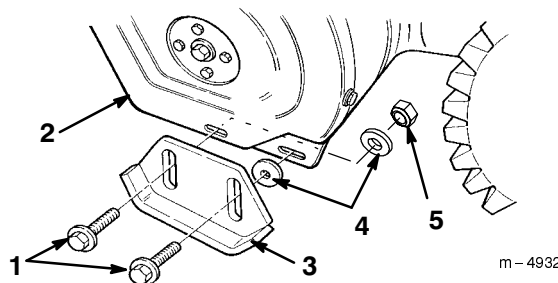

Figure 17

- | | |
|---------------------|---------------------|
| 1. Boulons à embase | 4. Rondelles plates |
| 2. Plaque latérale | 5. Contre-écrou |
| 3. Patin (2) | |

4. Introduisez un boulon à embase dans la fente arrière de chaque patin.
5. Introduisez une rondelle **entre chaque patin et plaque latérale** (Fig. 17). Ne serrez pas les boulons.

6. Introduisez un boulon à embase dans la fente avant de chaque patin et plaque latérale.
7. Introduisez une rondelle et un contre-écrou **derrière (à l'intérieur de) la plaque latérale** (Fig. 17). Ne serrez pas les boulons.

Remarque : Les points suivants décrivent la procédure de réglage des patins pour l'utilisation sur des surfaces revêtues. Pour l'utilisation sur gravier ou cailloux, reportez-vous à la rubrique *Réglage des patins et de la lame racleuse*, page 24.

8. Placez un support sous la **lame racleuse** de manière qu'elle se trouve à 3 mm de la surface du sol si vous utilisez la déneigeuse sur une **surface lisse**.

Remarque : La lame racleuse doit être placée plus haut si le revêtement du sol à déneiger est fissuré, accidenté ou inégal.

9. Descendez les patins jusqu'à ce qu'ils reposent à plat sur le sol, puis serrez les 4 boulons à embase de fixation des patins aux plaques latérales.

Niveau de graisse de la boîte d'engrenages de tarière

1. Garez la déneigeuse sur un sol plat horizontal.
2. Nettoyez la surface autour de l'obturateur du tuyau pour éliminer les impuretés.
3. Retirez l'obturateur de tuyau de la boîte d'engrenages (Fig. 16).
4. Vérifiez le niveau d'huile du carter moteur. L'huile doit atteindre le niveau de trop plein dans l'ouverture du goulot de remplissage.
5. Si le niveau est insuffisant, ajoutez de l'huile de transmission *GL-5* ou *GL-6 SAE 85-95 EP* dans la boîte d'engrenages jusqu'au point de trop plein.

Remarque : N'utilisez pas d'huile synthétique, elle pourrait être incompatible avec l'huile déjà présente dans la boîte d'engrenages.

6. Réinsérez l'obturateur de tuyau dans la boîte d'engrenages.

Avant la mise en marche

Plein d'huile du carter moteur

Le moteur est expédié de l'usine avec quelques onces d'huile dans le carter. Faites l'appoint avant de mettre le moteur en marche. Le carter moteur peut contenir 0,77 litre d'huile, mais comme il en contient déjà un peu,

il ne faut pas y verser toute cette quantité d'un coup. Faites l'appoint progressivement comme expliqué ci-après :

1. Placez la déneigeuse sur un sol plat horizontal pour avoir une indication précise du niveau d'huile.
2. Nettoyez la surface autour de la jauge d'huile (Fig. 18).

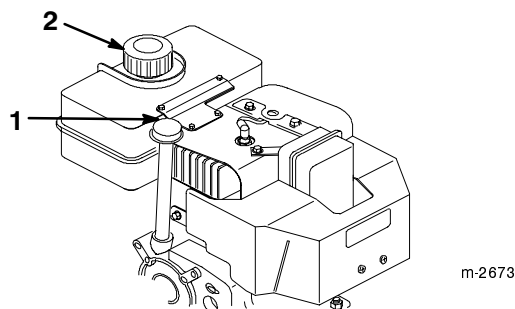

Figure 18

1. Jauge
2. Bouchon du réservoir d'essence

3. Retirez la jauge du carter moteur (Fig. 18).
4. Versez lentement 3/4 de la contenance d'huile totale dans le carter moteur.

Utilisez exclusivement une huile détergente de haute qualité, de viscosité SAE 5W-30 ou SAE 10, de classe de service API (American Petroleum Institute) SF, SG, SH ou SJ. Pour l'utilisation par grand froid (au-dessous de -18°C), utilisez une huile détergente de viscosité OW-30 de classe de service API SF, SG, SH ou SJ.

5. Essuyez la jauge avec un chiffon propre.
6. Réinsérez la jauge complètement.

Remarque : Pour donner une indication exacte du niveau d'huile, la jauge doit être insérée à fond.

7. Retirez la jauge.
8. Voyez le niveau d'huile indiqué par la jauge.
9. Si le niveau n'atteint pas la marque "*Full*" (plein), ajoutez lentement de l'huile en vérifiant souvent le niveau (points 5 à 8) jusqu'à ce qu'il atteigne la marque du plein.



IMPORTANT : N'utilisez pas le moteur avec un carter d'huile trop rempli, sous peine de l'endommager. Si vous avez mis trop d'huile dans le carter, videz l'excédent pour ramener le niveau à la marque du plein.

Plein du réservoir d'essence

Utilisez de l'essence sans plomb propre et fraîche, éventuellement oxygénée ou reformulée, avec un indice d'octane de 87 ou plus. Pour garantir la fraîcheur de l'essence, n'achetez pas plus de la quantité normalement consommée en un mois. L'usage d'essence sans plomb réduit la formation de dépôts dans la chambre de combustion et augmente la durée de vie des bougies.

Les moteurs certifiés conformes à la réglementation antipollution de Californie et de l'EPA des Etats-Unis sur les moteurs ULGE doivent utiliser de l'essence normale sans plomb, sont pourvus éventuellement de systèmes EM et TWC de limitation des émissions de gaz à effet de serre, et ne présentent aucune fonction réglable par l'utilisateur.

IMPORTANT : N'utilisez jamais de méthanol, d'essence contenant du méthanol ou plus de 10% d'éthanol, d'essence super ou d'essence blanche. Ces carburants pourraient endommager le système d'alimentation.

 **DANGER** 

DANGER POTENTIEL



- Dans certaines conditions, l'essence est extrêmement inflammable et hautement explosive.

QUELS SONT LES RISQUES?

- Un incendie ou une explosion causés par l'essence peuvent occasionner des brûlures à vous ou à d'autres personnes, ainsi que des dégâts matériels.

COMMENT SE PROTEGER?

- Remplir le réservoir à l'extérieur, dans un endroit dégagé, lorsque le moteur est froid. Essuyer l'essence éventuellement répandue.
- Ne pas remplir le réservoir à ras bords. Le niveau d'essence doit arriver entre 6 et 13 mm sous le goulot de remplissage. L'espace au-dessus doit rester vide pour permettre à l'essence de se dilater.
- Ne pas fumer lorsqu'on manipule de l'essence et se tenir à l'écart de toute flamme nue ou source d'étincelles.
- Conserver l'essence dans un récipient homologué, hors de la portée des enfants.
- Ne jamais acheter plus de la quantité d'essence normalement consommée en un mois.

 **DANGER** 

DANGER POTENTIEL

- Dans certaines circonstances, de l'électricité statique peut se former lors du remplissage et mettre le feu à l'essence.

QUELS SONT LES RISQUES?

- Un incendie ou une explosion causés par l'essence peuvent occasionner des brûlures à vous ou à d'autres personnes, ainsi que des dégâts matériels.

COMMENT SE PROTEGER?

- Toujours placer les bidons d'essence sur le sol, à l'écart du véhicule, avant de les remplir.
- Ne pas remplir des bidons d'essence à l'intérieur d'un véhicule ou dans la caisse d'un véhicule utilitaire, car la moquette intérieure ou le revêtement en matière plastique de la caisse risquent d'isoler le bidon et de freiner l'évacuation de l'électricité statique éventuellement produite.
- Si possible, décharger la machine du véhicule ou de la remorque et la poser avec les roues sur le sol avant de remplir le réservoir d'essence.
- Si ce n'est pas possible, laisser la machine dans le véhicule ou sur la remorque, mais remplir le réservoir à l'aide d'un bidon, et non directement à la pompe.
- En cas de remplissage à la pompe, maintenir tout le temps le pistolet en contact avec le bord du réservoir ou du bidon, jusqu'à ce que le remplissage soit terminé.

Utiliser régulièrement un stabilisateur/conditionneur de carburant tant en période d'utilisation qu'en période de remisage. Un stabilisateur/conditionneur nettoie le moteur pendant l'utilisation et empêche la formation de dépôts gommeux pendant le remisage.

IMPORTANT : Ne pas utiliser d'autres additifs qu'un stabilisateur durant le remisage. N'utilisez pas de stabilisateurs à base d'alcools tels que l'éthanol, le méthanol ou l'isopropanol.

1. Nettoyez la surface autour du bouchon du réservoir d'essence (Fig. 18).
2. Retirez le bouchon du réservoir d'essence.
3. Remplissez le réservoir d'essence ordinaire sans plomb jusqu'à 6 à 13 mm du haut du réservoir, et non pas du goulot de remplissage.

IMPORTANT : L'espace dans le goulot de remplissage doit rester vide pour permettre à l'essence de se dilater. Ne pas remplir le réservoir à ras bords.

4. Revissez le bouchon du réservoir d'essence.
5. Essayez l'essence éventuellement répandue.

Contrôle de la pression des pneus

Vérifiez la pression de gonflage des pneus, car ils sont surgonflés à l'usine pour l'expédition. Avant d'utiliser la déneigeuse, réduisez la pression des deux pneus à une même valeur comprise entre 48 et 103 kPa.

Utilisation

Commandes

- **Commande de tarière/roue hélice** (Fig. 19)—Pour embrayer la tarière et la roue hélice, serrez la manette contre la poignée de droite du mancheron de droite. Pour les débrayer, lâchez la manette.

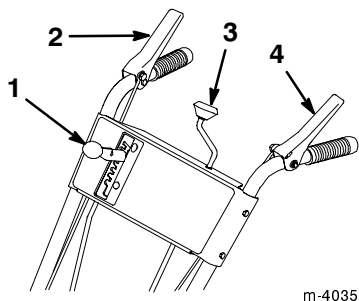

Figure 19

- | | |
|---|---|
| 1. Levier de changement de vitesse | 3. Commande d'orientation de l'éjecteur |
| 2. Manette de commande de tarière/roue hélice | 4. Manette de commande de traction |

- **Levier de changement de vitesse** (Fig. 19)—Cette commande offre cinq vitesses : deux vitesses de marche arrière et trois vitesses de marche avant. Pour changer de vitesse, placez le levier dans la position souhaitée. Le levier s'engage dans un cran pour chaque vitesse choisie. Le changement de vitesse peut être dur lorsque la machine doit fournir de gros efforts.

Remarque : Avant d'engager la marche arrière ou de la quitter, lâchez la manette de commande de traction. Il n'est pas nécessaire de lâcher la manette de commande de traction pour passer d'une vitesse de marche avant à l'autre.

- **Commande d'orientation de l'éjecteur** (Fig.19)—Tournez la commande d'orientation dans le sens des aiguilles d'une montre pour déplacer l'éjecteur vers la droite, ou en sens contraire pour le déplacer vers la gauche.

- **Commande de traction** (Fig. 19)—Pour embrayer la traction (entraînement des roues), serrez la manette contre la poignée du mancheron de gauche. Pour arrêter la traction, lâchez la manette.
- **Clé de contact** (Fig. 20)—Insérez la clé dans le commutateur d'allumage avant de mettre le moteur en marche à l'aide du lanceur. Pour couper le moteur, retirez la clé de contact.

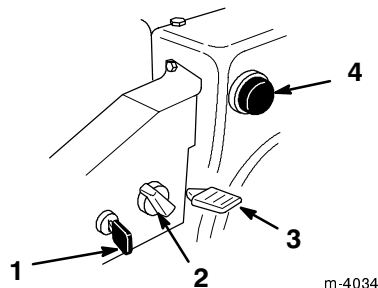

Figure 20

- | | |
|-------------------|---------------------------|
| 1. Clé de contact | 3. Manette d'accélérateur |
| 2. Starter | 4. Amorceur |

- **Starter** (Fig. 20)—Pour mettre en marche un moteur froid, tournez la commande de starter dans le sens des aiguilles d'une montre à la position "On" (en service). A mesure que le moteur se réchauffe, tournez progressivement le starter dans le sens contraire des aiguilles d'une montre à la position "Off" (hors service).
- **Commande d'accélérateur** (Fig. 20)—Déplacez la manette vers le haut pour augmenter le régime du moteur, ou vers le bas pour le réduire. Abaissez complètement la manette pour arrêter le moteur.
- **Amorceur** (Fig. 20)—Appuyez sur l'amorceur pour envoyer une petite quantité d'essence dans le moteur afin de faciliter le démarrage par temps froid.
- **Robinet d'essence** (Fig. 21)—Fermez le robinet en le tournant dans le sens des aiguilles d'une montre et ouvrez-le en le tournant dans le sens contraire des aiguilles d'une montre. Fermez le robinet lorsque vous n'utilisez pas la déneigeuse.

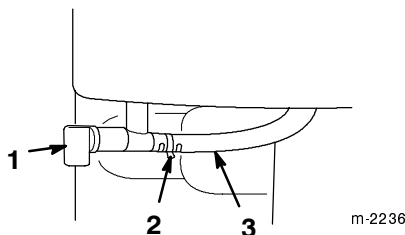

Figure 21

- | | |
|----------------------|----------------------------|
| 1. Robinet d'essence | 3. Conduite d'alimentation |
| 2. Collier | |

- **Démarrreur à lanceur** (Fig. 22)—Le lanceur se trouve à l'arrière du moteur. Tirez sur le lanceur pour mettre le moteur en marche.

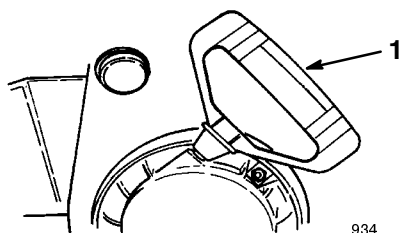

Figure 22

1. Démarrreur à lanceur

- **Démarrreur électrique** (Fig. 23)—Appuyez sur le bouton du démarrage pour mettre le moteur en marche.

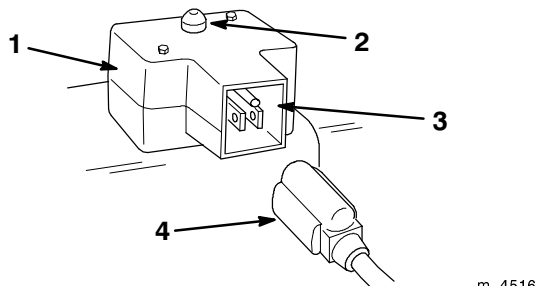

Figure 23

1. Démarrreur électrique
2. Bouton du démarrage
3. Prise
4. Cordon d'alimentation

- **Cordon d'alimentation** (Fig. 23)—Connectez le cordon au démarrage électrique et branchez-le dans une prise de courant avant de mettre le moteur en marche.

- **Poignée du déflecteur** (Fig. 24)—La poignée du déflecteur, située en haut de l'éjecteur, commande la hauteur d'éjection de la neige.

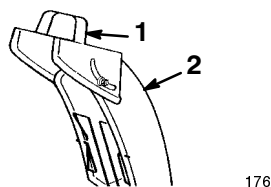

Figure 24

1. Poignée du déflecteur
2. Ejecteur

Dépose de la boîte de chauffage

Avant d'utiliser la déneigeuse par une température extérieure supérieure ou égale à 4°C, déposez la boîte de chauffage (Fig. 25).

1. Débranchez la bougie et éloignez le capuchon pour éviter tout risque de contact accidentel (Fig. 25).

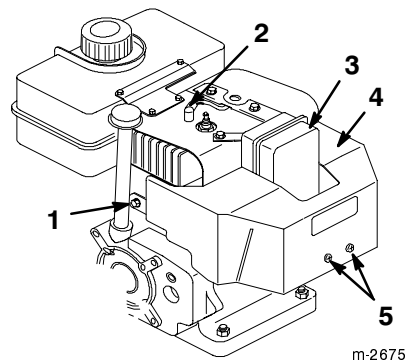

Figure 25

1. Vis à tête hexagonale et rondelle-frein
2. Fil de bougie
3. Vis à tête hexagonale
4. Boîte de chauffage du carburateur
5. Vis Phillips

2. Retirez la clé de contact du commutateur d'allumage (Fig. 20)
3. Enlevez le bouton de starter (Fig. 20).
4. Retirez les deux vis Phillips, les deux vis à tête hexagonale et la rondelle-frein qui fixent la boîte de chauffage en position (Fig. 25).

Remarque : Placez ces fixations dans leurs trous respectifs pour éviter de les perdre.

5. Soulevez la boîte de chauffage pour la dégager et déposez-la.
6. Débranchez le clip du fil de terre vert sous le starter (Fig. 26).

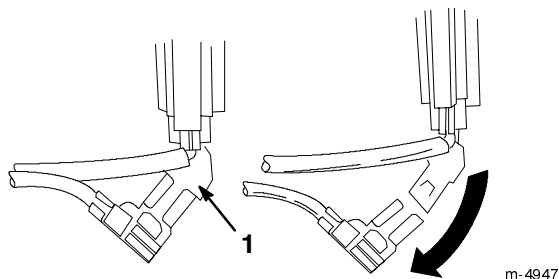

Figure 26

1. Attache de fil de terre vert

7. Remettez le bouton du starter.
8. Rebranchez la bougie (Fig. 25).

IMPORTANT : Servez-vous de la boîte de chauffage comme point de repère de l'emplacement du starter et de la commande d'accélérateur.

Pose de la boîte de chauffage

Pour reposer la boîte de chauffage, inversez la procédure des points 1 à 8 de la rubrique *Dépose de la boîte de chauffage*, page 15. Veillez à retirer les fixations des trous avant de monter la boîte de chauffage.

Démarrage du moteur

IMPORTANT : Vérifiez que la tarière/roue hélice et l'éjecteur ne sont pas obstrués avant d'utiliser la déneigeuse. Si l'éjecteur est obstrué, dégagez-le à l'aide d'un bâton, jamais avec la main.

1. Réglez la manette d'accélérateur sur "rapide".
2. Vérifiez si la manette de commande de tarière/roue à hélice et la manette de commande de traction sont bien *débrayées* (Fig. 19).
3. Ouvrez le robinet d'essence situé au-dessous du réservoir de carburant (Fig. 21).
4. Tournez le starter en position "On" (en service) (Fig. 20).
5. Insérez la clé de contact (Fig. 20).

IMPORTANT : N'utilisez pas l'amorceur si le moteur a déjà travaillé et est encore chaud. Un amorçage excessif risque de noyer le moteur et d'empêcher le démarrage.

6. Couvrez l'orifice central de l'amorceur (Fig. 20) avec le pouce et appuyez lentement sur l'amorceur à trois reprises.
7. **Utilisation du démarreur à lanceur :**
 - A. Prenez la poignée du lanceur (Fig. 22) et tirez-la lentement jusqu'à ce que vous sentiez une résistance, puis tirez vigoureusement pour lancer le moteur.
 - B. Ne lâchez pas la poignée du lanceur, et laissez-la revenir lentement.

Utilisation du démarreur électrique :

- A. Raccordez le cordon d'alimentation à la déneigeuse (Fig. 23) et branchez-le dans une prise de courant standard.
- B. Appuyez sur le bouton du démarreur.

Pour éviter de surchauffer le démarreur, ne l'actionnez pas plus de dix fois d'affilée, à raison de 5 secondes de marche, 5 secondes d'arrêt. Si le moteur ne démarre pas lors de cette première tentative, attendez au moins 40 minutes avant de réessayer, pour laisser le démarreur refroidir.

IMPORTANT : Un usage prolongé peut endommager le démarreur pour cause de surchauffe.

Si le moteur n'a pas démarré lors du second essai, portez la déneigeuse chez un réparateur Toro agréé pour la faire réviser.

- C. Quand le moteur a démarré, débranchez le cordon d'alimentation de la déneigeuse et de la prise de courant.

Remarque : Si le moteur ne démarre pas ou si la température est inférieure ou égale à -23°C , il peut être nécessaire d'amorcer davantage. Après avoir enfoncé l'amorceur, essayez de démarrer avant d'actionner à nouveau l'amorceur.

8. Dès que le moteur a démarré, tournez le starter (Fig. 20) à la position 3/4. A mesure que le moteur se réchauffe, tournez le starter à la position 1/2. Quand le moteur est suffisamment chaud, tournez le starter à la position "Off" (hors service).
9. Sélectionnez la première (Fig. 19), serrez la manette de commande de traction contre la poignée, puis relâchez-la. Si la déneigeuse se met à avancer avant que vous ayez engagé la manette de commande ou après que vous l'avez relâchée, reportez-vous à la rubrique *Réglage de l'entraînement de traction*, page 21.
10. Vérifiez que la tarière et la roue hélice ne tournent pas quand la manette de commande de tarière/roue à hélice est *débrayée*. Tenez-vous à la position de conduite et observez le côté du carter de la tarière (Fig. 17). Une grande tête de vis sur le côté du carter tourne chaque fois que la tarière et la roue hélice tournent (Fig. 27). **Si la tarière et la roue hélice tournent alors que le moteur est en marche et la manette de commande de tarière/roue hélice est débrayée, arrêtez immédiatement la déneigeuse.** Reportez-vous à la rubrique *Réglage de la courroie d'entraînement de tarière/roue hélice*, page 23. Si le problème persiste, portez la déneigeuse chez un réparateur Toro agréé pour la faire réviser.

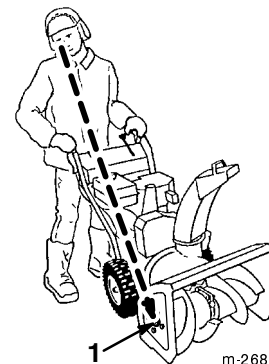

Figure 27

1. Grande tête de vis

IMPORTANT : N'utilisez pas la déneigeuse si la tarière et la roue hélice tournent quand vous débrayez la commande de tarière/roue hélice.

Arrêt du moteur

1. Embrayez la tarière pour évacuer toute la neige encore présente dans le carénage.
2. Laissez le moteur tourner pendant quelques minutes pour sécher l'humidité accumulée.
3. Pendant que le moteur est en marche, tirez à fond sur la poignée du lanceur à trois ou quatre reprises, d'un mouvement rapide et continu. Ceci aide à éviter le gel du lanceur.



Remarque : Le cliquetis bruyant produit lorsque vous tirez le lanceur, est normal et sans danger pour le moteur ou le démarreur.

4. Relâchez les manettes de commande de traction et de tarière/roue hélice (Fig. 19).
5. Arrêtez le moteur de l'une des manières suivantes :
 - A. Réglez la manette d'accélérateur sur *lent* et enlevez la clé de contact du commutateur d'allumage.
 - B. Réglez la manette d'accélérateur sur *arrêt*.
6. Fermez le robinet d'essence (Fig. 20).
7. Attendez l'arrêt de toutes les pièces en mouvement avant de quitter la position de conduite.

Roue libre ou autotraction

La déneigeuse peut être utilisée en roue libre ou en autotraction. L'essieu présente deux trous à chaque extrémité. Si vous insérez les goupilles dans les trous extérieurs et pas à travers le moyeu (Fig. 5), la déneigeuse fonctionnera en roue libre. Si vous insérez les goupilles dans le moyeu et les trous intérieurs de l'essieu (Fig. 5), la déneigeuse sera autotractée.

Conseils d'utilisation

DANGER

DANGER POTENTIEL

- **Quand la déneigeuse est en marche, la tarière et la roue hélice peuvent tourner.**

QUELS SONT LES RISQUES?

- **La tarière ou la roue hélice en rotation peuvent sectionner ou blesser les mains et les pieds.**

COMMENT SE PROTEGER?

- **Avant toute intervention d'inspection, de nettoyage, de réglage ou de réparation de la déneigeuse, et avant de désobstruer l'éjecteur, coupez le moteur et attendez l'arrêt de toutes les pièces mobiles. Débranchez la bougie et éloignez le capuchon pour éviter tout risque de démarrage accidentel.**
- **Si l'éjecteur est obstrué, dégagez-le à l'aide d'un bâton, jamais avec la main.**
- **Restez derrière les mancherons et n'approchez pas de l'ouverture d'éjection durant l'utilisation de la déneigeuse.**
- **Gardez les pieds, les mains, le visage et toute autre partie du corps ou des vêtements à l'écart des pièces ou organes cachés, mobiles ou tournants.**

ATTENTION

DANGER POTENTIEL

- **Des pierres, des jouets ou d'autres objets peuvent être ramassés et projetés par la tarière/roue hélice.**

QUELS SONT LES RISQUES?

- **Des objets projetés peuvent blesser sérieusement l'utilisateur ou des personnes à proximité.**

COMMENT SE PROTEGER?

- **Ne laissez pas d'objets susceptibles d'être ramassés et projetés par la tarière/roue hélice dans la zone à déblayer.**
- **Tenez les enfants et les animaux domestiques à l'écart de la zone de travail.**

- Fermez le robinet d'essence et enlevez la clé de contact quand vous n'utilisez pas la déneigeuse.
- Enlevez la neige aussitôt que possible après qu'elle est tombée ; le déneigement s'en trouve facilité et d'autant plus efficace.
- Réglez les patins en fonction de la surface à déneiger (voir *Réglage des patins et de la lame racleuse*, page 24).

- Il arrive que l'avant de la déneigeuse ait tendance à grimper. Quand cela se produit, réduisez la vitesse d'avance de la machine en passant à un rapport inférieur. Si la machine continue de grimper sur la neige, soulevez les mancherons pour que l'avant de la déneigeuse reste au ras du sol.
- Rejetez toujours la neige de préférence dans le sens du vent.
- Veillez à ce que les bandes déblayées se chevauchent pour bien enlever toute la neige.
- Si les roues patinent, passez à un rapport inférieur pour réduire la vitesse d'avance.
- Laissez la déneigeuse tourner à vide pendant quelques minutes après utilisation pour éviter que les pièces en mouvement ne soient bloquées par le gel. Embrayez la tarière pour évacuer toute la neige encore présente dans le carénage.
- Ne surchargez pas la déneigeuse en essayant de déblayer trop rapidement. Si le régime moteur diminue, passez à un rapport inférieur pour réduire la vitesse d'avance.
- Utilisez toujours la position *rapide* de la manette d'accélérateur pour le déneigement.
- Pour éviter l'obstruction de l'éjecteur lorsque la neige est mouillée ou fondante, travaillez à plein régime et n'avancez pas trop vite pour ne pas surcharger le moteur.
- Dans certaines conditions enneigées et par temps froid, certaines commandes et pièces mobiles peuvent être bloquées par le gel. Si vous constatez qu'une commande devient dure, coupez le moteur, attendez l'arrêt de toutes les pièces en mouvement, et vérifiez si aucune pièce n'est bloquée par le gel. **Ne forcez jamais les commandes pour les faire fonctionner lorsqu'elles sont gelées.**

Entretien

Programme d'entretien recommandé

Pièce	Entretien	1ère fois	Toutes les 5 h	Toutes les 10 h	Toutes les 15 h	Toutes les 25 h	Toutes les 100 h	Lors du remisage
Niveau d'huile moteur	Contrôlez le niveau avant chaque utilisation et faites l'appoint si nécessaire.	X	X	X	X	X		X
Changez l'huile moteur	Changez l'huile moteur après les deux premières heures d'utilisation, et selon les intervalles préconisés par la suite.					X		X
Boîte d'engrenages de tarière	Contrôlez le niveau de graisse de la boîte d'engrenages de tarière. Ajoutez de l'huile si nécessaire.	X		X				X

Pièce	Entretien	1ère fois	Toutes les 5 h	Toutes les 10 h	Toutes les 15 h	Toutes les 25 h	Toutes les 100 h	Lors du remisage
Régalez la transmission de traction	Régalez la transmission de la traction après la première heure d'utilisation et selon les intervalles préconisés par la suite.	X	X		X	X		
Remplacez la courroie d'entraînement de traction	Remplacez la courroie si nécessaire.							
Régalez la courroie d'entraînement de tarière/roue hélice	Régalez la courroie d'entraînement après la première heure d'utilisation et selon les intervalles préconisés par la suite.	X	X		X	X		
Remplacez la courroie d'entraînement de tarière/roue hélice	Remplacez la courroie si nécessaire.							
Patins et lame racleuse	Régalez les patins et la lame racleuse.	X			X			
Levier de changement de vitesse	Régalez le changement de vitesse si nécessaire.	X						
Lubrification de la déneigeuse	Huilez et graissez les pièces mobiles internes.				X			X

Pièce	Entretien	1ère fois	Toutes les 5 h	Toutes les 10 h	Toutes les 15 h	Toutes les 25 h	Toutes les 100 h	Lors du remisage
Bougie	Nettoyez, inspectez, et contrôlez l'écartement des électrodes. Remplacez si nécessaire.						X	
Réservoir d'essence	Videz l'essence puis faites tourner le moteur pour assécher complètement le réservoir et le carburateur.							X

PRUDENCE

DANGER POTENTIEL

- Si vous ne débranchez pas la bougie, quelqu'un pourrait mettre le moteur en marche.

QUELS SONT LES RISQUES?

- Le démarrage accidentel peut causer des blessures graves à vous ou aux personnes se tenant à proximité.

COMMENT SE PROTEGER?

- Débranchez la bougie avant toute intervention sur la machine. Eloignez le capuchon de la bougie pour éviter tout contact accidentel.

Contrôle du niveau d'huile moteur

Contrôlez le niveau d'huile toutes les 5 heures de service ou avant chaque utilisation.

1. Garez la déneigeuse sur un sol plat horizontal.
2. Nettoyez la surface autour de la jauge d'huile (Fig. 18).
3. Retirez la jauge du carter moteur.
4. Essuyez la jauge avec un chiffon propre.
5. Réinsérez la jauge complètement.

Remarque : Pour donner une indication exacte du niveau d'huile, la jauge doit être insérée à fond.

6. Retirez la jauge du carter moteur.
7. Voyez le niveau d'huile indiqué par la jauge.
8. Si le niveau n'atteint pas la marque "Full" (plein), ajoutez lentement de l'huile en vérifiant souvent le niveau jusqu'à ce qu'il atteigne la marque du plein.

Utilisez exclusivement une huile détergente de haute qualité, de viscosité SAE 5W-30 ou SAE 10, de classe de service API (American Petroleum Institute) SF, SG, SH ou SJ. Pour l'utilisation par grand froid (au-dessous de -18°C), utilisez une huile détergente de viscosité OW-30 de classe de service API SF, SG, SH ou SJ.

IMPORTANT : N'utilisez pas le moteur avec un carter d'huile trop rempli, sous peine de l'endommager. Si vous avez mis trop d'huile dans le carter, videz l'excédent pour ramener le niveau à la marque du plein.

9. Remettez la jauge en place.

Vidange de l'huile moteur

Changez l'huile après les 2 premières heures d'utilisation puis, en conditions normales, à la fréquence spécifiée dans le *Programme d'entretien recommandé*, page 18. Dans la mesure du possible, faites marcher le moteur juste avant la vidange pour réchauffer l'huile, afin de faciliter l'écoulement et d'entraîner plus d'impuretés.

1. Débranchez la bougie et éloignez le capuchon pour éviter tout risque de contact accidentel (Fig. 25).
2. Nettoyez la surface autour du bouchon de vidange d'huile (Fig. 28).
3. Placez le bac de vidange sous le tube de vidange et retirez le bouchon (Fig. 28).

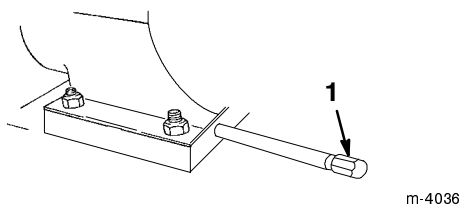

Figure 28

1. Bouchon de vidange

4. Remplacez le bouchon de vidange lorsque toute l'huile s'est écoulée.
5. Plein du carter moteur. Reportez-vous à la rubrique *Plein d'huile du carter moteur*, page 12.
6. Essuyez l'excédent d'huile.

Niveau de graisse de la boîte d'engrenages de tarière

Contrôlez le niveau de graisse de la boîte d'engrenages de tarière après montage de la déneigeuse et à la fréquence spécifiée dans le *Programme d'entretien recommandé*, page 18.

1. Placez la déneigeuse sur un sol plat horizontal.
2. Débranchez la bougie et éloignez le capuchon pour éviter tout risque de contact accidentel (Fig. 25).
3. Nettoyez la surface autour de l'obturateur du tuyau pour éliminer les impuretés.
4. Retirez l'obturateur de tuyau de la boîte d'engrenages (Fig. 16).
5. Vérifiez le niveau d'huile du carter moteur. L'huile doit atteindre le niveau de trop plein dans l'ouverture du goulot de remplissage.
6. Si le niveau est insuffisant, ajoutez de l'huile de transmission *GL-5* ou *GL-6 SAE 85-95 EP* dans la boîte d'engrenages jusqu'au point de trop plein.

Remarque : N'utilisez pas d'huile synthétique, elle pourrait être incompatible avec l'huile déjà présente dans la boîte d'engrenages.

7. Réinsérez l'obturateur de tuyau dans la boîte d'engrenages.

Réglage de l'entraînement de traction

Si vous réussissez à passer les vitesses correctement, mais la déneigeuse refuse de se déplacer en marche avant ou en marche arrière, réglez l'entraînement de traction.

1. Débranchez la bougie et éloignez le capuchon pour éviter tout risque de contact accidentel (Fig. 25).
2. Vérifiez le réglage conformément aux points 4 et 5 des instructions de *Montage de la tige de traction*, page 9. Effectuez les réglages nécessaires.
3. Si le problème persiste alors que la tringlerie est correctement réglée, adressez-vous à votre concessionnaire Toro agréé.

Remplacement de la courroie d'entraînement de traction

Si la courroie de traction (Fig. 31) est usée, imbibée d'huile ou endommagée de quelque autre manière, remplacez-la par une courroie neuve en vente chez votre concessionnaire Toro agréé.

1. Débranchez la bougie et éloignez le capuchon pour éviter tout risque de contact accidentel (Fig. 25).
2. Retirez les 3 vis de fixation du carter de courroie et mettez ce dernier de côté (Fig. 29).

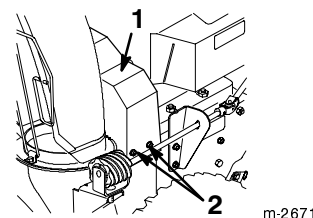

Figure 29

1. Carter de courroie supérieur
2. Vis

3. Desserrez le bras de frein de tarière. Pour ce faire, desserrez la vis arrière et retirez la vis avant (Fig. 30).

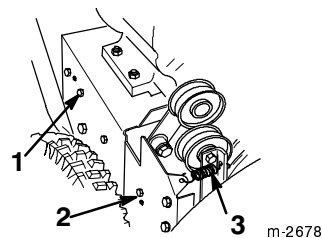

Figure 30

1. Vis arrière
2. Vis avant
3. Ressort de poulie folle

4. Déposez le ressort de poulie folle (Fig. 30). Laissez le bras de frein pendre librement, mais hors du chemin.
5. Retirez les 2 vis, rondelles et rondelles-frein de fixation du guide-courroie (Fig. 31).

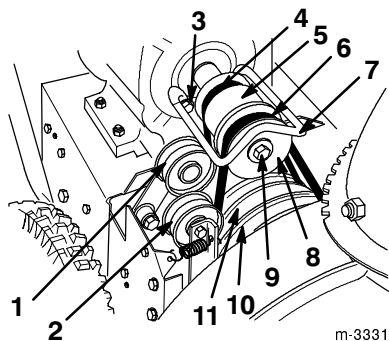

Figure 31

- | | |
|---|---|
| 1. Poulie folle de traction | 7. Guide de courroie |
| 2. Poulie folle | 8. Poulie à gorge du moteur |
| 3. Vis, rondelle et rondelle-frein | 9. Vis du vilebrequin, rondelle-frein et rondelle |
| 4. Courroie de traction | 10. Grande poulie de tarière/roue hélice |
| 5. Poulie moteur | 11. Poulie de traction |
| 6. Courroie d'entraînement de tarière/roue hélice | |

6. Retirez la vis du vilebrequin du moteur avec sa rondelle et sa rondelle-frein (Fig. 31).
7. Détachez et déposez la poulie à gorge du moteur (Fig. 31).
8. Retirez la courroie d'entraînement de tarière/roue hélice et laissez-la autour de la grande poulie de tarière/roue hélice.
9. Déposez la poulie du moteur (Fig. 31).
10. Retirez la courroie de traction hors de la poulie de traction et du vilebrequin du moteur (Fig. 31).
11. Tirez la poulie folle de traction vers l'extérieur et mettez en place la nouvelle courroie de traction (Fig. 31).

12. Remontez la poulie du moteur.

Remarque : Veillez à ne pas pincer la courroie d'entraînement de traction (Fig. 32).

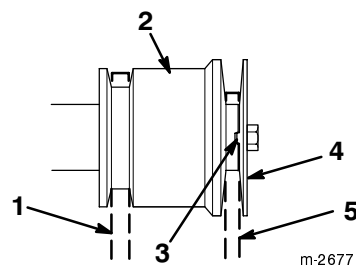

Figure 32

- | | |
|--|---|
| 1. Courroie d'entraînement de traction | 4. Poulie à gorge du moteur |
| 2. Poulie moteur | 5. Courroie d'entraînement de tarière/roue hélice |
| 3. Relief et creux d'indexation | |

13. Tirez la poulie folle vers l'extérieur et passez la courroie d'entraînement de tarière/roue hélice devant la poulie du moteur, en veillant à la faire passer du côté intérieur de la poulie folle (Fig. 31).

14. Remontez la poulie à gorge du moteur, la rondelle plate, la rondelle-frein et la vis du vilebrequin du moteur. Contrôlez que le relief d'indexation de la poulie à gorge du moteur est bien engagé dans le creux d'indexation de la poulie du moteur.

Remarque : Veillez à ne pas pincer la courroie d'entraînement de tarière/roue hélice (Fig. 32).

15. Vérifiez que le patin de frein est monté correctement sur le bras de frein. Positionnez le pan coupé du patin de la manière indiquée dans la Figure 33.

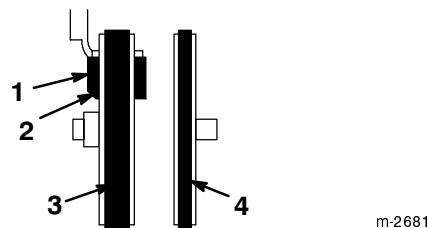
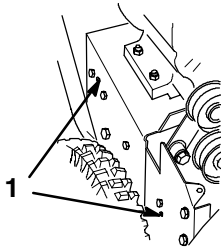

Figure 33

- | | |
|---|--|
| 1. Patin de frein | 4. Courroie d'entraînement de traction |
| 2. Pan coupé | |
| 3. Courroie d'entraînement de tarière/roue hélice | |

16. Remplacez les 2 vis de fixation de l'ensemble bras de frein de tarière. Vérifiez que les ergots sont bien engagés dans les trous du côté gauche de la déneigeuse (Fig. 34).



m-2678

Figure 34

1. Ergots dans les trous

17. Tandis que quelqu'un serre la manette de commande de tarière/roue hélice contre la poignée (Fig. 19), remontez le guide-courroie à l'aide de 2 vis, 2 rondelles et 2 rondelles-frein.
18. Contrôlez et réglez le guide-courroie pour qu'il ne touche aucune partie de la poulie du moteur.
19. Contrôlez et réglez la tringlerie de commande de tarière/roue hélice comme expliqué aux points 5 à 7 de la rubrique *Montage de la tringlerie de commande de tarière/roue hélice*, page 10.
20. Raccrochez le ressort de la poulie folle.
21. Remontez le carter de courroie à l'aide de 3 vis.
22. Vérifiez que la tarière et la roue hélice ne tournent pas quand la manette de commande de tarière/roue à hélice est *débrayée*. Tenez-vous à la position de conduite et observez le côté du carter de la tarière (Fig. 17). Une grande tête de vis sur le côté du carter tourne chaque fois que la tarière et la roue hélice tournent (Fig. 27). **Si la tarière et la roue hélice tournent alors que le moteur est en marche et la manette de commande de tarière/roue hélice est débrayée, arrêtez immédiatement la déneigeuse.** Reportez-vous à la rubrique *Réglage de la courroie d'entraînement de tarière/roue hélice*, page 23. Si le problème persiste, portez la déneigeuse chez un réparateur Toro agréé pour la faire réviser.

IMPORTANT : N'utilisez pas la déneigeuse si la tarière et la roue hélice tournent quand vous débrayez la commande de tarière/roue hélice.

Réglage de la courroie d'entraînement de tarière/roue hélice

Une courroie d'entraînement de tarière/roue hélice qui patine diminue l'efficacité de la déneigeuse et endommage la courroie.

⚠
DANGER
⚠

DANGER POTENTIEL

- Un mauvais réglage peut entraîner des accidents si la tarière ou la roue hélice tournent lorsqu'elles ne devraient pas.

QUELS SONT LES RISQUES?

- La roue hélice ou la tarière en rotation peuvent sectionner ou blesser les mains ou les doigts.

COMMENT SE PROTÉGER?

- Gardez le visage, les mains, les pieds et toute autre partie du corps ou de vos vêtements à distance des pièces cachées, mobiles ou tournantes.
- Veillez à maintenir l'écartement du bras de frein de roue hélice.
- Ne serrez pas trop la courroie d'entraînement de tarière/roue hélice, sans quoi la tarière et la roue hélice risquent de tourner alors que la commande est en position *débrayée*. Si le problème se produit, réduisez la tension de la courroie.

Vérifiez si la tension de la courroie d'entraînement de tarière/roue hélice est correcte après la première heure de fonctionnement, puis toutes les cinq à dix heures de fonctionnement.

1. Débranchez la bougie et éloignez le capuchon pour éviter tout risque de contact accidentel.
2. Vérifiez le réglage conformément aux points 5 à 7 de la rubrique *Montage de la tringlerie de commande de tarière/roue hélice*, page 10. Effectuez les réglages nécessaires.
3. Actionnez la tarière pour vérifier la tension de la courroie.
4. Si la courroie patine encore, remplacez-la.
5. **Si la tarière et la roue hélice tournent lorsque le moteur est en marche et que la manette de commande de tarière/roue hélice n'est pas embrayée, coupez immédiatement le moteur et portez la déneigeuse chez un réparateur Toro agréé pour la faire réviser.**

IMPORTANT : N'utilisez pas la déneigeuse si la tarière et la roue hélice tournent quand vous débrayez la commande de tarière/roue hélice.

Remplacement de la courroie d'entraînement de tarière/roue hélice

Si la courroie d'entraînement de tarière/roue hélice (Fig. 31) est usée, imbibée d'huile ou endommagée de quelque autre manière, remplacez-la par une courroie neuve.

Vérifiez si la tension de la courroie d'entraînement de tarière/roue hélice est correcte après la première heure de fonctionnement, puis toutes les cinq à dix heures de fonctionnement.

1. Débranchez la bougie et éloignez le capuchon pour éviter tout risque de contact accidentel (Fig. 25).
2. Retirez les 3 vis de fixation du carter de courroie et mettez ce dernier de côté (Fig. 29).
3. Desserrez le bras de frein de tarière. Pour ce faire, desserrez la vis arrière et retirez la vis avant qui fixent l'ensemble bras de frein au châssis (Fig. 30).
4. Déposez le ressort de poulie folle (Fig. 30). Laissez le bras de frein pendre librement, mais hors du chemin.
5. Retirez les 2 vis, rondelles et rondelles-frein de fixation du guide-courroie (Fig. 31).
6. Retirez la vis du vilebrequin du moteur avec sa rondelle et sa rondelle-frein (Fig. 31).
7. Détachez et déposez la poulie à gorge du moteur (Fig. 31).
8. Déposez la courroie d'entraînement de tarière/roue hélice (Fig. 31).
9. Tirez la poulie folle vers l'extérieur et passez la courroie neuve autour de la grande poulie de tarière/roue hélice (Fig. 31).
10. Passez la courroie devant la poulie du moteur, en veillant à la faire passer du côté intérieur de la poulie folle (Fig. 31).
11. Remontez la poulie à gorge du moteur, la rondelle plate, la rondelle-frein et la vis du vilebrequin du moteur.
Remarque : Contrôlez que le relief d'indexation de la poulie à gorge du moteur est bien engagé dans le creux d'indexation de la poulie du moteur. Veillez à ne pas pincer la courroie d'entraînement (Fig. 32).
12. Vérifiez que le patin de frein est monté correctement sur le bras de frein. Positionnez le pan coupé du patin de la manière indiquée dans la Figure 33.

13. Remontez les 2 vis de fixation de l'ensemble bras de frein de tarière. Vérifiez que les ergots sont bien engagés dans les trous du côté gauche de la déneigeuse (Fig. 34).
14. Tandis que quelqu'un serre la manette de commande de tarière/roue hélice contre la poignée (Fig. 19), remontez le guide-courroie à l'aide de 2 vis, 2 rondelles et 2 rondelles-frein.
15. Contrôlez et réglez le guide-courroie pour qu'il ne touche aucune partie de la poulie du moteur.
16. Contrôlez et réglez la tringlerie de commande de tarière. comme expliqué aux points 5 à 7 de la rubrique *Montage de la tringlerie de commande de tarière/roue hélice*, page 10.
17. Raccrochez le ressort de la poulie folle.
18. Remontez le carter de courroie à l'aide des 3 vis.
19. Vérifiez que la tarière et la roue hélice ne tournent pas quand la manette de commande de tarière/roue à hélice est *débrayée*. Tenez-vous à la position de conduite et observez le côté du carter de la tarière (Fig. 27). Une grande tête de vis sur le côté du carter tourne chaque fois que la tarière et la roue hélice tournent (Fig. 17). **Si la tarière et la roue hélice tournent alors que le moteur est en marche et la manette de commande de tarière/roue hélice est débrayée, arrêtez immédiatement la déneigeuse.** Reportez-vous à la rubrique *Réglage de la courroie d'entraînement de tarière/roue hélice*, page 23. Si le problème persiste, portez la déneigeuse chez un réparateur Toro agréé pour la faire réviser.

IMPORTANT : N'utilisez pas la déneigeuse si la tarière et la roue hélice tournent quand vous débrayez la commande de tarière/roue hélice.

Réglage des patins et de la lame racleuse

Régalez les patins et la lame racleuse pour compenser l'usure et pour éviter que la tarière ne touche la surface du sol.

1. Débranchez la bougie et éloignez le capuchon pour éviter tout risque de contact accidentel (Fig. 25).
2. Vérifiez la pression de gonflage des pneus comme expliqué à la rubrique *Contrôle de la pression des pneus*, page 14.
3. Garez la déneigeuse sur un sol plat horizontal.
4. Desserrez les 4 boulons à embase qui fixent les deux patins sur les côtés du carter de tarière (Fig. 17) jusqu'à ce que les patins puissent coulisser aisément vers le haut et vers le bas.

- Desserrez les vis de carrossier qui fixent la lame racluse au carter de la tarière (Fig. 35).

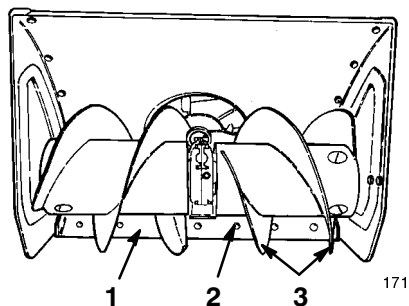

Figure 35

- | | |
|----------------------|---------------------|
| 1. lame racluse | 3. Lames de tarière |
| 2. Vis de carrossier | |

- Placez un support sous les lames de la tarière (Fig. 35) pour qu'elles se trouvent à 3 à 6 mm au moins de la surface du sol.

Surfaces bétonnées ou asphaltées

Si la déneigeuse ne déblaie pas suffisamment près de la surface de travail, réglez les patins de manière à abaisser la lame racluse. Si la surface est fissurée, accidentée ou inégale, réglez les patins de manière à élever la lame racluse.

Sur gravier

Placez un support sous les lames de la tarière à quelques centimètres du sol et réglez les patins pour empêcher la déneigeuse de ramasser et de projeter des cailloux.

- Déplacez la lame racluse de sorte qu'elle touche la surface sur toute sa longueur, puis serrez les deux boulons à embase arrière pour fixer la lame racluse et les patins aux plaques latérales.

Remarque : La lame racluse est ainsi momentanément bloquée en position pour vous permettre de serrer les autres fixations sans modifier le réglage effectué.

- Fixez la lame racluse à l'aide de vis de carrossier et de contre-écrous en nylon.
- Descendez les patins jusqu'à ce qu'ils reposent à plat sur le sol, puis serrez les 2 boulons à embase avant qui fixent les patins aux plaques latérales.

Réglage du changement de vitesse

Si la déneigeuse n'avance que lentement ou pas du tout en première vitesse ou s'il n'est pas possible d'engager la cinquième vitesse, réglez la tringlerie de changement de vitesse.

- Débranchez la bougie et éloignez le capuchon pour éviter tout risque de contact accidentel (Fig. 25).
- Mettez le levier de changement de vitesse (Fig. 19) du panneau de commande en position R_2 (marche arrière).
- Retirez la goupille fendue et la rondelle. Dégagez la tige de changement de vitesse hors du trou du bras de changement de vitesse (Fig. 6).
- Pour régler la vitesse en marche avant de la machine, vissez la tige de changement de vitesse dans le tourillon (Fig. 8).

Remarque : dans un sens ou dans l'autre.

- Réinsérez la tige de changement de vitesse dans le bras de changement de vitesse, et fixez-la à l'aide de la rondelle et de la goupille fendue.

Lubrification de la déneigeuse

Lubrifiez légèrement tous les éléments mobiles de la déneigeuse conformément au *Programme d'entretien recommandé* de la page 18.

- Débranchez la bougie et éloignez le capuchon pour éviter tout risque de contact accidentel (Fig. 25).
- Videz l'essence du réservoir, voir *Vidange du réservoir d'essence*, page 26.
- Basculez la déneigeuse en avant sur le carter de tarière et calez-la pour qu'elle ne puisse pas tomber.
- Enlevez les 8 vis de fixation des plaques de protection arrière et inférieure et déposez celles-ci (Fig. 36).

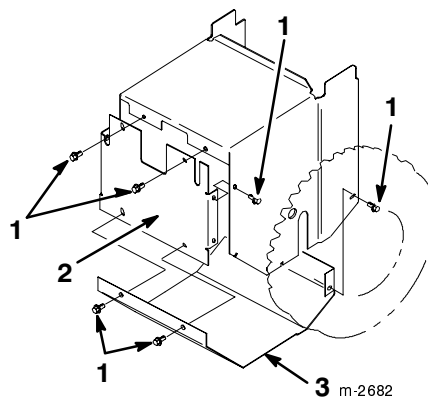

Figure 36

- | | |
|-------------------|----------------------|
| 1. Vis | 3. Plaque inférieure |
| 2. Plaque arrière | |

- Lubrifiez légèrement la déneigeuse avec de l'huile légère comme illustré aux Figures 37 et 38.

IMPORTANT : Veillez à ne pas mettre d'huile ou de graisse sur la roue de caoutchouc ou le disque d'embrayage, ce qui entraînerait le patinage de la roue et la détérioration du caoutchouc.

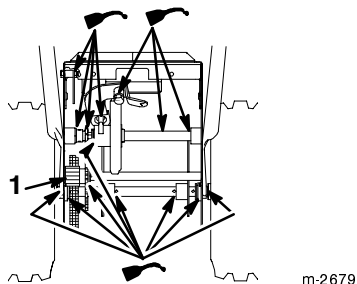

Figure 37

- Engrenage de l'essieu

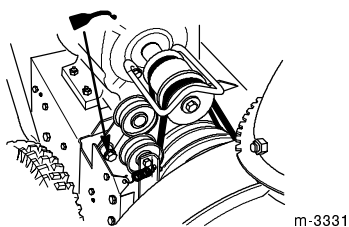

Figure 38

- Essuyez l'excédent d'huile.
- Graissez légèrement l'engrenage de l'essieu (Fig. 37).
- Essuyez la graisse excédentaire.
- Remontez les plaques de protection arrière et inférieure.

Remplacement de la bougie

Utilisez une bougie *Champion RJ-19LM* ou équivalente. Comme l'écartement entre les électrodes centrale et latérale augmente progressivement durant le fonctionnement normal du moteur, remplacez la bougie toutes les 100 heures de service.

- Nettoyez la surface autour de la bougie pour éviter que des corps étrangers ne tombent dans le cylindre quand vous déposez la bougie.
- Débranchez la bougie (Fig. 25), puis retirez-la de la culasse.

IMPORTANT : Toute bougie fêlée, encrassée ou abîmée doit être remplacée. Ne nettoyez pas les bougies à l'aide d'un jet de sable, d'un grattoir ou d'une brosse métallique. Des grains de matière abrasive pourraient se détacher de la bougie, tomber dans le cylindre et endommager le moteur.

- Réglez l'écartement des électrodes de la bougie neuve à 0,76 mm (Fig. 39).

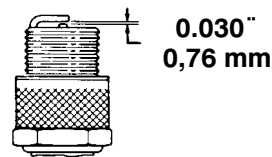

Figure 39

- Montez la bougie dans la culasse.
- Vissez la bougie à 20,4 N-m.
- Rebranchez la bougie.

Vidange du réservoir d'essence

- Débranchez la bougie (Fig. 25).
- Fermez le robinet d'essence (Fig. 21).



DANGER



DANGER POTENTIEL

- L'essence est très inflammable.

QUELS SONT LES RISQUES?

- L'essence peut prendre feu et causer des blessures graves.

COMMENT SE PROTEGER?

- Vidangez l'essence à l'extérieur.
- Ne vidangez l'essence que lorsque le moteur est froid.
- Essuyez l'essence éventuellement répandue.
- Ne vidangez pas l'essence à proximité d'une flamme nue ou de risques d'étincelles susceptibles d'enflammer les vapeurs.
- Ne fumez pas quand vous manipulez de l'essence.

- Placez un bac de vidange propre sous le robinet d'essence.
- Desserrez le collier de fixation de la conduite d'alimentation au robinet, et détachez la conduite du robinet (Fig. 21).
- Ouvrez le robinet en le tournant dans le sens contraire des aiguilles d'une montre pour laisser l'essence s'écouler dans le bac de vidange.
- Reconnectez la conduite d'alimentation et fixez-la à l'aide du collier.
- Rebranchez la bougie.
- Redémarrez le moteur et laissez-le tourner jusqu'à ce qu'il s'arrête faute de carburant.

Dépistage des pannes

Toro a conçu et construit cette déneigeuse pour offrir un fonctionnement exempt de problèmes. Vérifiez soigneusement les composants et pièces qui suivent et reportez-vous à la rubrique *Entretien* page 18 pour tout renseignement supplémentaire. Si un problème persiste, consultez votre concessionnaire Toro agréé.

PROBLEME	CAUSES POSSIBLES	MESURE CORRECTIVE
Le démarreur électrique ne se lance pas (modèles à démarrage électrique seulement).	<ol style="list-style-type: none"> 1. Le cordon d'alimentation n'est pas branché à la prise ou à la déneigeuse. 2. Le cordon d'alimentation est usé, corrodé ou endommagé. 3. La prise n'est pas sous tension. 	<ol style="list-style-type: none"> 1. Raccordez le cordon d'alimentation à la prise et/ou la déneigeuse. 2. Changez le cordon d'alimentation. 3. Demandez à un électricien qualifié de mettre la prise sous tension.
Le moteur ne démarre pas ou difficilement.	<ol style="list-style-type: none"> 1. La clé ne se trouve pas dans le commutateur d'allumage ou se trouve à la position contact coupé (<i>Off</i>). 2. Le starter se trouve à la position hors service (<i>Off</i>) et l'amorceur n'a pas été actionné. 3. Le robinet d'essence est fermé. 4. La manette d'accélérateur ne se trouve pas à la position rapide (<i>Fast</i>). 5. Le réservoir de carburant est vide ou le circuit d'alimentation contient du carburant pas frais. 6. Le fil de la bougie est mal branché ou débranché. 7. La bougie est corrodée ou encrassée, ou l'écartement des électrodes est incorrect. 8. L'évent du bouchon du réservoir de carburant est bouché. 9. Le niveau d'huile dans le carter moteur est trop bas ou trop élevé. 10. La température ambiante est supérieure à 4°C et la boîte de chauffage est sur la déneigeuse. 	<ol style="list-style-type: none"> 1. Introduisez la clé dans le commutateur d'allumage et tournez-la à la position contact établi (<i>On</i>). 2. Placez le starter à la position en service (<i>On</i>) et appuyez à trois reprises sur l'amorceur. 3. Ouvrez le robinet d'essence. 4. Réglez la manette d'accélérateur sur "rapide". 5. Vidangez et/ou faites le plein du réservoir avec de l'essence fraîche (qui n'a pas été stockée plus d'un mois). Si le problème persiste, consultez votre concessionnaire Toro agréé. 6. Rebranchez la bougie. 7. Nettoyez la bougie. Vérifiez et ajustez l'écartement des électrodes. Changez la bougie si elle est endommagée. 8. Éliminez l'obstruction ou changez le bouchon. 9. Faites l'appoint ou vidangez suffisamment d'huile pour amener le niveau à la marque du plein. 10. Déposez la boîte de chauffage si la déneigeuse doit fonctionner quand la température ambiante est supérieure à 4°C.

PROBLEME	CAUSES POSSIBLES	MESURE CORRECTIVE
Le régime moteur n'est pas régulier.	<ol style="list-style-type: none"> 1. Le starter se trouve à la position en service (<i>On</i>). 2. Le robinet d'essence n'est pas complètement ouvert. 3. Le réservoir de carburant est presque vide ou contient du carburant pas frais. 4. Le fil de la bougie est mal branché. 5. La bougie est corrodée ou encrassée, ou l'écartement des électrodes est incorrect. 6. Le niveau d'huile dans le carter moteur est trop bas ou trop élevé. 7. La température ambiante est supérieure à 4°C et la boîte de chauffage est sur la déneigeuse. 	<ol style="list-style-type: none"> 1. Réglez le starter sur <i>hors service</i>. 2. Ouvrez le robinet d'essence. 3. Vidangez et/ou faites le plein du réservoir avec de l'essence fraîche (qui n'a pas été stockée plus d'un mois). Si le problème persiste, consultez votre concessionnaire Toro agréé. 4. Rebranchez la bougie. 5. Nettoyez la bougie. Vérifiez et ajustez l'écartement des électrodes. Changez la bougie si elle est endommagée. 6. Faites l'appoint ou vidangez suffisamment d'huile pour amener le niveau à la marque du plein. 7. Déposez la boîte de chauffage si la déneigeuse doit fonctionner quand la température ambiante est supérieure à 4°C.
Le moteur tourne mais la machine éjecte mal la neige ou pas du tout.	<ol style="list-style-type: none"> 1. La manette d'accélérateur ne se trouve pas à la position rapide (<i>Fast</i>) lors du déneigement. 2. La machine se déplace trop rapidement pour déneiger correctement. 3. Vous tentez de déblayer une quantité de neige trop importante par bande. 4. L'éjecteur est obstrué. 5. Vous tentez de déblayer de la neige très lourde ou très mouillée. 6. La courroie de tarière/roue hélice est détendue ou ne se trouve plus sur la poulie. 7. La courroie de tarière/roue hélice est usée ou cassée. 	<ol style="list-style-type: none"> 1. Régler la manette d'accélérateur sur "rapide" pour déblayer la neige. 2. Sélectionnez un rapport inférieur. 3. Réduisez la quantité de neige déblayée par bande. 4. Arrêtez le moteur, attendez l'arrêt complet de toutes les pièces mobiles et dégagez la neige qui se trouve dans l'éjecteur à l'aide d'un bâton. 5. Ne surchargez pas la machine avec de la neige très lourde ou mouillée. 6. Posez et/ou réglez la courroie de tarière/roue hélice. 7. Remplacez la courroie d'entraînement de tarière/roue hélice.

PROBLEME	CAUSES POSSIBLES	MESURE CORRECTIVE
La machine ne déblaye pas correctement la neige.	<ol style="list-style-type: none"> 1. La pression des pneus est insuffisante. 2. Les patins et/ou la lame racleuse sont mal réglés. 	<ol style="list-style-type: none"> 1. Vérifiez et ajustez la pression des pneus au besoin. 2. Réglez les patins et la lame racleuse.
La machine a tendance à "grimper" sur la neige.	<ol style="list-style-type: none"> 1. La neige est trop compacte. 2. La machine se déplace trop rapidement pour déneiger correctement. 3. Les roues ne sont pas en position arrière (modèles à Power Shift seulement). 	<ol style="list-style-type: none"> 1. Déblayez la neige avant qu'elle soit trop compacte. 2. Sélectionnez un rapport inférieur. 3. Placez les roues en position Power Shift arrière.
La tarière/roue hélice ne s'arrête pas correctement.	<ol style="list-style-type: none"> 1. La courroie de tarière/roue hélice est trop tendue. 	<ol style="list-style-type: none"> 1. Réglez la courroie d'entraînement de tarière/roue hélice. Si le problème persiste, consultez votre concessionnaire Toro agréé.
Le changement de vitesse fonctionne correctement mais la déneigeuse ne bouge pas en marche avant ou arrière.	<ol style="list-style-type: none"> 1. La courroie d'entraînement de traction est détendue. 2. La courroie d'entraînement de traction est usée ou cassée. 	<ol style="list-style-type: none"> 1. Réglez la courroie d'entraînement de traction. 2. Remplacez la courroie d'entraînement de traction.
Le moteur tourne au ralenti ou vous ne pouvez pas sélectionner la 5ème.	<ol style="list-style-type: none"> 1. La tringlerie de changement de vitesse est mal réglée. 	<ol style="list-style-type: none"> 1. Régler la tringlerie.
Les commandes refusent de bouger.	<ol style="list-style-type: none"> 1. Les commandes sont immobilisées par le gel. 	<ol style="list-style-type: none"> 1. Ne forcez pas les commandes pour les faire fonctionner. Laissez les commandes dégeler avant de les utiliser.

Remisage

ATTENTION

DANGER POTENTIEL

- Les vapeurs d'essence sont extrêmement inflammables, explosives, et dangereuses à respirer.

QUELS SONT LES RISQUES?

- Si l'on range la machine dans un local où se trouve une flamme nue, les vapeurs d'essence risquent de s'enflammer et de provoquer une explosion.

COMMENT SE PROTEGER?

- Ne rangez pas la déneigeuse dans une partie habitée de la maison, une cave ou tout autre endroit contenant des sources potentielles d'inflammation telles qu'une chaudière, un chauffe-eau, un séchoir à linge, etc.

Préparation du système d'alimentation

1. Ajoutez un stabilisateur/conditionneur dans le réservoir d'essence de la manière indiquée.
2. Faites tourner le moteur dix minutes pour faire circuler le carburant traité dans tout le système d'alimentation.
3. Coupez le moteur, laissez-le refroidir et videz le réservoir de carburant, ou laissez tourner le moteur jusqu'à ce qu'il s'arrête faute de carburant.
4. Redémarrez le moteur et laissez-le tourner jusqu'à ce qu'il s'arrête faute de carburant.
5. Utilisez le starter ou l'amorceur, redémarrez le moteur une troisième fois et laissez-le tourner jusqu'à ce qu'il ne démarre plus.
6. Débarrassez-vous du carburant inutilisé correctement, selon la réglementation locale en matière de recyclage, ou utilisez-le dans votre voiture.

Remarque : Ne conservez pas l'essence stabilisée pendant plus de 90 jours.

Préparation du moteur

1. Retirez la bougie de la culasse.
2. Versez deux cuillerées à café d'huile dans l'ouverture laissée par la bougie.
3. Remontez la bougie mais ne la reconnectez pas encore.
4. Tirez lentement la poignée du lanceur afin de répartir l'huile à l'intérieur du cylindre.

5. Changez l'huile moteur Reportez-vous à la rubrique *Vidange d'huile moteur*, page 20.

Préparation de la déneigeuse

1. Lubrifier la déneigeuse comme expliqué à la rubrique *Lubrification de la déneigeuse*, page 25.
2. Nettoyez la déneigeuse.
3. Retouchez les surfaces écaillées avec une peinture en vente chez un concessionnaire agréé. Poncez les zones abîmées avant de les peindre et utilisez un produit antirouille pour empêcher le métal de rouiller.
4. Resserrez toutes les vis et tous les écrous. Réparez ou remplacez les pièces endommagées.
5. Couvrez la déneigeuse et rangez-la dans un endroit propre et sec, hors de portée des enfants. Laissez le moteur refroidir avant de ranger la machine dans un endroit clos.

Accessoires

Les accessoires suivants pour déneigeuse peuvent être obtenus chez votre vendeur agréé :

- Chaînes pour pneus
- Brise-congères
- Kit cabine
- Kit d'éclairage



Déneigeuses
à moteur à essence

Garantie intégrale Toro

Garantie intégrale de deux ans (garantie limitée pour usage commercial)

Conditions et produits couverts

La société Toro et sa filiale, la société Toro Warranty, en vertu de l'accord passé entre elles, s'engagent conjointement à réparer tout produit TORO utilisé à des fins résidentielles normales* présentant un défaut de fabrication, pendant une période de deux ans à dater de l'achat.

Cette garantie couvre le coût des pièces et de la main-d'œuvre, mais le transport est à votre charge. Le transport chez un réparateur dans un rayon de 25 km est couvert par la garantie pour les déneigeuses à deux étages seulement.

Cette garantie s'applique à toutes les déneigeuses à moteur à essence.

* L'usage résidentiel normal désigne l'utilisation du produit sur le terrain où se trouve votre maison. L'utilisation dans d'autres lieux est considérée comme un usage commercial, couvert par une garantie limitée.

Garantie limitée pour usage commercial.

Les produits de consommation TORO utilisés à des fins commerciales, par des institutions ou donnés en location, sont couverts contre tout défaut de fabrication par une garantie limitée de 45 jours à dater de l'achat.

Comment faire intervenir la garantie ?

Si vous pensez que votre produit Toro présente un défaut de fabrication, adressez-vous au vendeur chez qui vous l'avez acheté ou à tout autre réparateur agréé Toro (voir la liste dans les pages jaunes de l'annuaire téléphonique). Le concessionnaire prendra en charge votre produit, ou vous recommandera un autre réparateur agréé plus commode pour vous. Une preuve d'achat (copie de la carte d'enregistrement, facture, etc.) peut être nécessaire pour contrôler la validité de la garantie.

Si, pour une raison ou l'autre, vous n'êtes pas satisfait du diagnostic de votre réparateur relatif au défaut de fabrication, ou vous cherchez l'adresse d'un réparateur Toro agréé, n'hésitez pas à nous contacter à l'adresse suivante :

Service clients
Toro Warranty Company
8111 Lyndale Avenue South
Bloomington, MN 55420-1196
612-888-8801
800-348-2424

Responsabilité du propriétaire

Votre produit Toro doit être entretenu en suivant les instructions du mode d'emploi. Cet entretien courant est à vos frais, qu'il soit effectué par vous ou par un concessionnaire.

Autres pays que les Etats-Unis et le Canada

Pour les produits TORO exportés des Etats-Unis ou du Canada, demandez à votre distributeur (concessionnaire) TORO la police de garantie applicable dans votre pays ou région. Si, pour une raison quelconque, vous n'êtes pas satisfait des services de votre distributeur, ou si vous avez du mal à vous procurer les informations de garantie, adressez-vous à l'importateur TORO. En dernier recours, adressez-vous à la société Toro.

Ce que la garantie ne couvre pas

Il n'y a pas d'autres garanties expresses, à part la garantie spéciale du système antipollution de certains produits et la garantie de démarrage TORO pour les moteurs GTS. Cette garantie expresse ne couvre pas :

- Les frais normaux d'entretien et de remplacement de pièces, telles que les filtres, le carburant, les lubrifiants, les pièces d'usure, l'affûtage des lames ou le réglage des freins et de l'embrayage.
- Les produits ou pièces ayant subi des modifications ou un usage abusif, ou nécessitant un remplacement ou une réparation en raison de l'usure normale, d'un accident ou d'un défaut d'entretien.
- Les réparations requises en raison de l'usage d'un carburant inadéquat, de la présence d'impuretés dans le carburant, ou d'une négligence de la préparation du système d'alimentation indispensable avant toute période de non-utilisation de plus de trois mois.
- Les frais de prise à domicile et de livraison au-delà d'un rayon de 25 km de chez le vendeur-réparateur agréé TORO (produits couverts uniquement)

Toutes les réparations couvertes par la présente garantie doivent être effectuées par un réparateur Toro agréé, à l'aide de pièces de rechange agréées par Toro.

Conditions générales

La réparation par un réparateur TORO agréé est le seul dédommagement auquel cette garantie donne droit.

La société Toro et la société Toro Warranty déclinent toute responsabilité en cas de dommages secondaires ou indirects liés à l'utilisation des produits TORO couverts par cette garantie, notamment quant aux coûts et dépenses encourus pour se procurer un équipement ou un service de substitution durant une période raisonnable pour cause de défaillance ou d'indisponibilité en attendant la réparation sous garantie. L'exclusion de la garantie des dommages secondaires ou indirects, ou les restrictions concernant la durée de la garantie implicite, ne sont pas autorisées dans certains pays et peuvent donc ne pas s'appliquer dans votre cas.

Cette garantie vous accorde des droits spécifiques, auxquels peuvent s'ajouter d'autres droits qui varient selon les pays.