



Count on it.

Manual del operador

**Sistema de recogida DFS E-Z
Vac™ de 152 cm (60") y 183 cm
(72")**

Cortacéspedes Z Master® Serie Z500

Nº de modelo 78544—Nº de serie 280000001 y superiores

Nº de modelo 78545—Nº de serie 280000001 y superiores

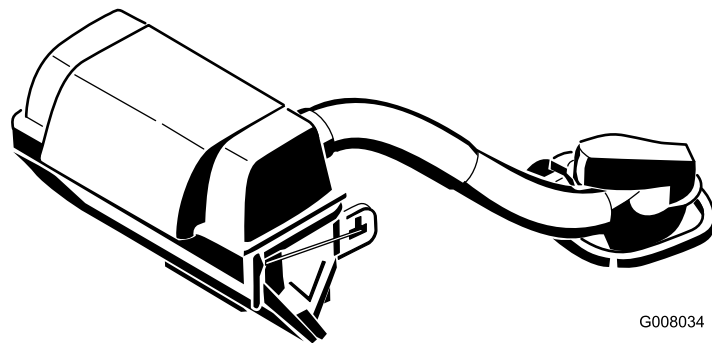

G008034



Introducción

Lea este manual detenidamente para aprender a utilizar y mantener correctamente su producto, y para evitar lesiones y daños al producto. Usted es responsable de utilizar el producto de forma correcta y segura.

Puede ponerse en contacto con Toro directamente en www.Toro.com si desea materiales de formación y seguridad o información sobre accesorios, para localizar un distribuidor o para registrar su producto.

Cuando necesite asistencia técnica, piezas genuinas Toro o información adicional, póngase en contacto con un Distribuidor de Servicio Autorizado o con Asistencia al Cliente Toro, y tenga a mano los números de modelo y serie de su producto. [Figura 1](#) y [Figura 2](#) identifican la ubicación de los números de modelo y serie en el producto. Escriba los números en el espacio provisto.



Figura 1

1. Posición de los números de modelo y serie del soplador

Nº de modelo _____
Nº de serie _____

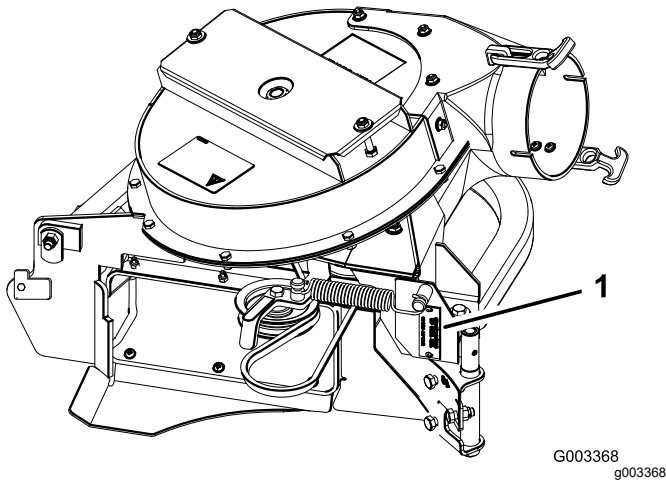

Figura 2

Número de serie del ensacador

1. Ubicación de los números de modelo y de serie del ensacador

Nº de modelo _____
Nº de serie _____

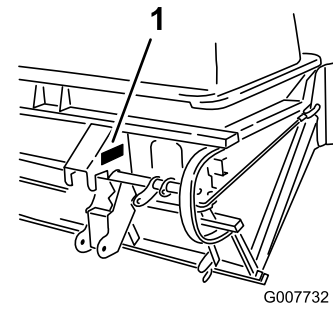
Este manual identifica peligros potenciales y contiene mensajes de seguridad identificados por el símbolo de alerta de seguridad ([Figura 3](#)), que señala un peligro que puede causar lesiones graves o la muerte si usted no sigue las precauciones recomendadas.



Figura 3

1. Símbolo de alerta de seguridad

Este manual utiliza 2 palabras para resaltar información. **Importante** llama la atención sobre información mecánica especial, y **Nota** resalta información general que merece una atención especial.

Contenido

Seguridad	3
Pegatinas de seguridad e instrucciones	4
Montaje	5
1 Preparación del cortacésped	6
2 Instalación del soporte de montaje del ensacador	6
3 Instalación del conjunto de la palanca	8
4 Apriete todos los pernos de montaje.....	9
5 Instalación del conjunto del ensacador.....	9
6 Enrutado de la correa del soplador en el conjunto del soplador	10
7 Instalación del conjunto del soplador.....	10

Seguridad

La siguiente lista contiene información sobre seguridad específica para productos Toro y otra información sobre seguridad que usted debe conocer.

- Familiarícese con la operación segura del equipo, los controles del operador y las señales de seguridad.
- Extreme las precauciones cuando utilice el recogedor u otros accesorios. Éstos pueden cambiar la estabilidad y las características de operación de la máquina.
- Para mejorar la estabilidad, siga las instrucciones del fabricante para añadir o retirar pesos en las ruedas o contrapesos.
- No utilice un recogedor en pendientes o cuestas empinadas. Un recogedor de hierba pesado podría causar una pérdida de control o un vuelco de la máquina.
- Vaya más despacio y extreme la precaución en las pendientes. Asegúrese de conducir en la dirección recomendada en las pendientes. Las condiciones del césped pueden afectar a la estabilidad de la máquina. Extreme las precauciones al operar cerca de terraplenes. Consulte los procedimientos de uso en la proximidad de pendientes y taludes en el *Manual del operador* de la unidad de tracción.
- Haga todos los movimientos en cuestas y pendientes de forma lenta y gradual. No haga giros bruscos, o cambios bruscos de velocidad o de dirección.
- El recogedor puede obstruir la vista hacia atrás. Extreme las precauciones al usar la máquina en marcha atrás.
- Tenga cuidado al cargar o descargar la máquina en/desde un remolque o un camión. Si es necesario subir la máquina a un camión o un remolque con la tolva llena, suba la rampa siempre en marcha atrás.
- No utilice la máquina nunca con el deflector de descarga elevado, retirado o modificado, a menos que utilice un recogedor.
- Mantenga las manos y los pies alejados de las piezas en movimiento. No haga ajustes mientras el motor está funcionando.
- Antes de abandonar el puesto del operador por cualquier razón, incluso para vaciar el recogehierbas o desatascar el conducto, pare la máquina en un lugar llano, desengrane las transmisiones, calce o bloquee las ruedas y pare el motor.
- Si usted retira el recogedor, asegúrese de instalar cualquier deflector de descarga o protector que pudiera haber sido retirado para instalar el recogedor. No haga funcionar el cortacésped

8 Dimensionamiento del tubo superior para máquinas de 152 cm (60") con motor a gasolina	13
9 Cómo instalar los tubos de descarga	14
10 Cómo instalar la cubierta de la correa.....	17
11 Instalación de los contrapesos	17
12 Ajuste del freno de estacionamiento	18
13 Comprobación de la presión de los neumáticos	19
Operación	20
Colocación del Deflector Ajustable	21
Vaciado del ensacador	21
Cómo despejar obstrucciones en el sistema de recogida	21
Cómo retirar el ensacador	22
Utilización del deflector de hierba	22
Transporte de las máquinas.....	22
Consejos de operación	22
Mantenimiento	25
Calendario recomendado de mantenimiento	25
Limpieza del ensacador.....	25
Limpieza del sistema de recogida	25
Inspección de la correa de soplador.....	25
Sustitución de la correa del soplador.....	25
Comprobación y ajuste del cierre del soplador	26
Engrasado del brazo tensor y del pivote de la palanca	26
Inspección del sistema de recogida	27
Ajuste del cierre de la puerta.....	27
Ajuste de la abertura de la puerta.....	28
Ajuste de los cierres.....	28
Inspección de las cuchillas del cortacésped	29
Instalación de las cuchillas del cortacésped.....	29
Instalación del deflector de hierba.....	29
Almacenamiento	30
Solución de problemas	31

sin tener colocado el recogedor completo o el deflector de hierba.

- Pare el motor antes de retirar el recogedor o desatascar el conducto.
- No deje hierba en el recogedor durante periodos extendidos de tiempo.
- Los componentes del recogehierbas están sujetos a desgaste, daños y deterioro, lo cual podría

dejar al descubierto piezas en movimiento o permitir que se arrojen objetos. Compruebe frecuentemente los componentes y sustitúyalos por piezas recomendadas por el fabricante cuando sea necesario.

Pegatinas de seguridad e instrucciones



Las pegatinas de seguridad e instrucciones están a la vista del operador y están ubicadas cerca de cualquier zona de peligro potencial. Sustituya cualquier pegatina que esté dañada o que falte.

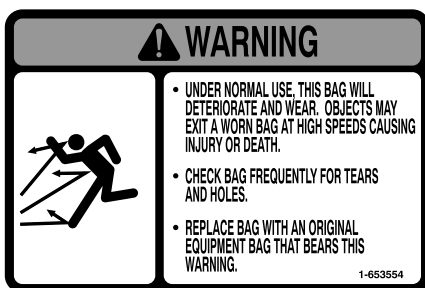

1-653554

decal1-653554

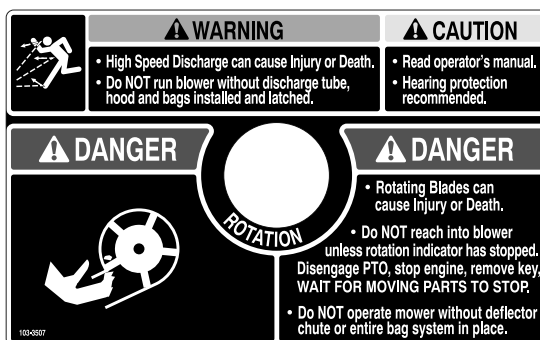

103-3507

decal103-3507



1-653558

decal1-653558



98-5954

decal98-5954

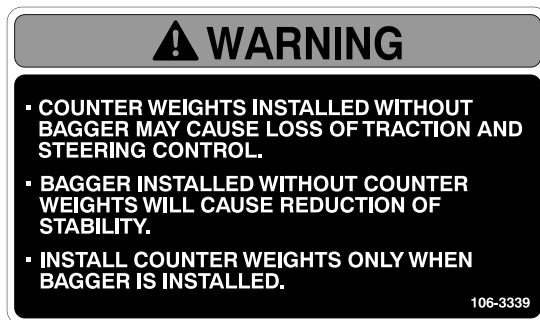

106-3339

decal106-3339

Montaje

Piezas sueltas

Utilice la tabla siguiente para verificar que no falta ninguna pieza.

Procedimiento	Descripción	Cant.	Uso
1	No se necesitan piezas	–	Preparación del cortacésped.
2	Soporte de montaje del ensacador Chapa lateral del ensacador Espaciador Perno ($\frac{3}{8}$ " x $1\frac{1}{2}$ ") Perno ($\frac{3}{8}$ " x 1") (para cortacéspedes Z593 solamente) Tuerca con arandela prensada ($\frac{3}{8}$ ") Arandela curva	1 2 2 14 2 14 14	Instale el soporte de montaje del ensacador.
3	Conjunto de la palanca Arandela Perno ($\frac{3}{8}$ " x $1\frac{1}{4}$ ") Pasador de muelle Contratuerca ($\frac{3}{8}$ ")	1 2 3 1 3	Instale el conjunto de la palanca.
4	No se necesitan piezas	–	Apriete todos los pernos de montaje.
5	Conjunto del ensacador Pasador Chaveta	1 2 2	Instale el conjunto del ensacador.
6	Correa del soplador (del Kit de soplador y transmisión)	1	Enrute la correa del soplador en el conjunto del soplador.
7	Conjunto del soplador (del Kit de soplador y transmisión) Muelle (del Kit de soplador y transmisión)	1 1	Instale el conjunto del soplador.
8	Tubo superior	1	Dimensione el tubo superior para máquinas de 152 cm (60") con motor a gasolina.
9	Tubo superior Tubo inferior Perno (N° 10 x $\frac{3}{4}$ ") Contratuerca (N° 10) Arandela ($\frac{7}{32}$ ")	1 1 3 3 3	Instale los tubos de descarga.
10	Cubierta de correa (del Kit de soplador y transmisión)	1	Instale la cubierta de la correa.
11	Contrapesos para las ruedas giratorias (si son necesarios) Abrazadera Tuerca ($\frac{1}{2}$ ") Arandela de seguridad ($\frac{1}{2}$ ") Placa Contrapeso superior (carcasas de corte de 153 cm (60") solamente).	2 2 4 4 2 2	Instale los contrapesos.

Procedimiento	Descripción	Cant.	Uso
12	No se necesitan piezas	–	Ajuste el freno de estacionamiento.
13	No se necesitan piezas	–	Compruebe la presión de los neumáticos.

Nota: Los lados derecho e izquierdo de la máquina se determinan desde la posición normal del operador.

1

Preparación del cortacésped

No se necesitan piezas

Procedimiento

Realice el procedimiento siguiente para preparar el cortacésped para la instalación del soplador y el kit de acabado.

1. Desengrane la TDF, mueva las palancas de control de movimiento a la posición de BLOQUEO/PUNTO MUERTO y ponga el freno de estacionamiento.
2. Pare el motor, retire la llave y espere a que se detengan todas las piezas en movimiento antes de abandonar el puesto del operador.
3. Repare cualquier zona doblada o dañada de la carcasa de corte y reponga cualquier pieza que falte.
4. Limpie cualquier residuo de la carcasa y de la parte trasera del cortacésped para facilitar la instalación.

2

Instalación del soporte de montaje del ensacador

Piezas necesarias en este paso:

1	Soporte de montaje del ensacador
2	Chapa lateral del ensacador
2	Espaciador
14	Perno ($\frac{3}{8}$ " x $1\frac{1}{2}$ ")
2	Perno ($\frac{3}{8}$ " x 1") (para cortacéspedes Z593 solamente)
14	Tuerca con arandela prensada ($\frac{3}{8}$ ")
14	Arandela curva

Procedimiento

Importante: No apriete los pernos hasta que los soportes laterales y el soporte de montaje del ensacador se calcen flojos en la máquina.

Consulte el procedimiento correcto de apriete de los pernos en la sección Apriete de los pernos de montaje.

1. Retire los pernos, las tuercas y las arandelas que sujetan la barra de rodillo a un lateral de la máquina. Deseche las tuercas, los pernos y las arandelas (Figura 4, Figura 5 y Figura 6).
2. Instale la chapa lateral del ensacador y la sección de la barra antivuelco en el lateral de la máquina usando 4 pernos ($\frac{3}{8}$ " x $1\frac{1}{2}$ "), 4 arandelas curvas ($\frac{3}{8}$ ") y 4 tuercas con arandela prensada ($\frac{3}{8}$ ") (Figura 4, Figura 5 y Figura 6).
3. Repita los pasos detallados arriba en el otro lado (Figura 4, Figura 5 y Figura 6).

Nota: Asegúrese de que las arandelas curvas están instaladas, según se muestra en Figura 4, Figura 5 y Figura 6.

4. Instale el soporte de montaje del ensacador en los soportes laterales izquierdo y derecho del ensacador con 4 pernos ($\frac{3}{8}$ " x $1\frac{1}{2}$ "), 4 arandelas

curvas ($\frac{3}{8}$ ") y 4 tuercas con arandela prensada ($\frac{3}{8}$ ") (Figura 4, Figura 5 y Figura 6).

5. Instale el soporte de montaje del ensacador en el bastidor trasero de la máquina con 2 pernos ($\frac{3}{8}$ " x $1\frac{1}{2}$ ") (utilice 2 pernos de $\frac{3}{8}$ " x 1" en cortacéspedes Z593, como se muestra en la Figura 5), 2 arandelas curvas ($\frac{3}{8}$ ") y 2 tuercas con arandela prensada ($\frac{3}{8}$ ") (Figura 4, Figura 5 y Figura 6).



Figura 4

Para cortacéspedes alimentados a gasolina Z500

- | | |
|-------------------------------------------------|-----------------------------------------------------------------|
| 1. Perno ($\frac{3}{8}$ " x $1\frac{1}{2}$ ") | 6. ROPS |
| 2. Arandela curvada ($\frac{3}{8}$ ") | 7. Tuerca con arandela prensada ($\frac{3}{8}$ ") |
| 3. Soporte de montaje del ensacador | 8. Vista lateral de la chapa lateral del ensacador |
| 4. Espaciador | 9. Orificios a utilizar para la instalación del soporte lateral |
| 5. Chapa lateral del ensacador | |

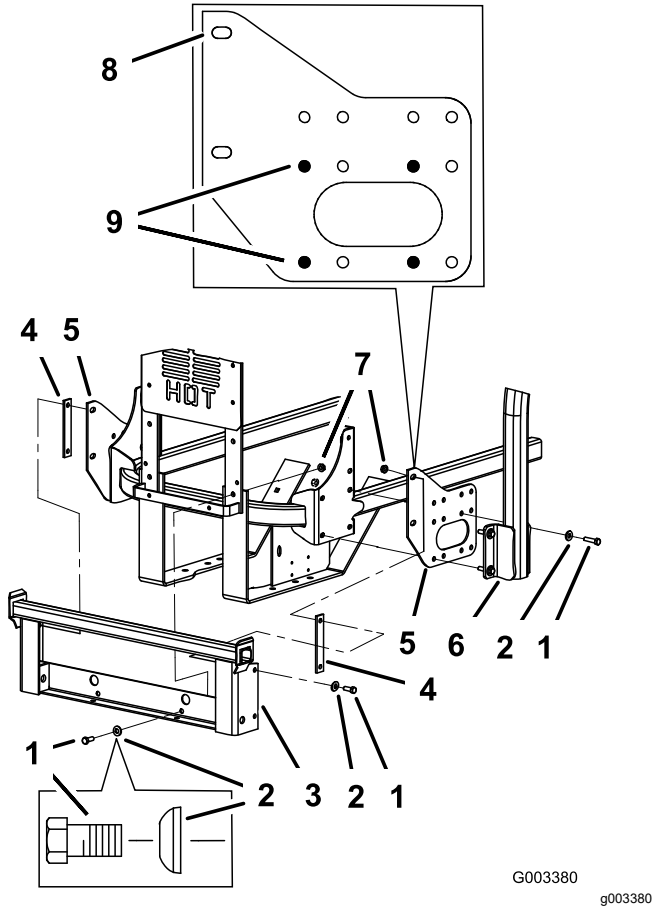

Figura 5

Cortacéspedes con motor diésel Kubota

- | | |
|-------------------------------------------------|------------------------------------------------------------------|
| 1. Perno ($\frac{3}{8}$ " x 1") | 6. Chapa lateral del ensacador |
| 2. Arandela curvada ($\frac{3}{8}$ ") | 7. ROPS |
| 3. Soporte de montaje del ensacador | 8. Tuerca con arandela prensada ($\frac{3}{8}$ ") |
| 4. Perno ($\frac{3}{8}$ " x $1\frac{1}{2}$ ") | 9. Vista lateral de la chapa lateral del ensacador |
| 5. Placa | 10. Orificios a utilizar para la instalación del soporte lateral |

3

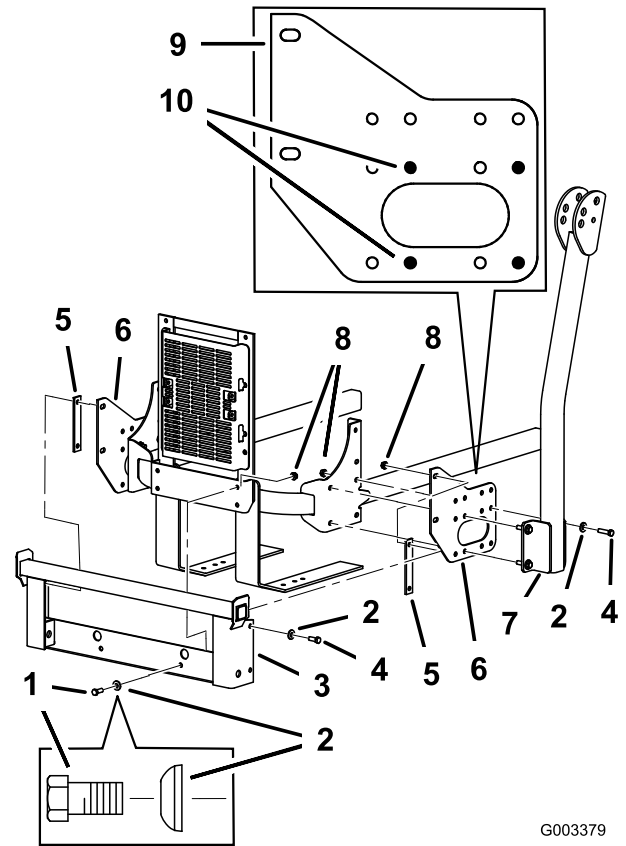
Instalación del conjunto de la palanca

Piezas necesarias en este paso:

1	Conjunto de la palanca
2	Arandela
3	Perno ($\frac{3}{8}$ " x $1\frac{1}{4}$ ")
1	Pasador de muelle
3	Contratuercas ($\frac{3}{8}$ ")



Figura 6

Cortacéspedes con motor diésel Daihatsu

- | | |
|-------------------------------------------------|-----------------------------------------------------------------|
| 1. Perno ($\frac{3}{8}$ " x $1\frac{1}{2}$ ") | 6. ROPS |
| 2. Arandela curva ($\frac{3}{8}$ ") | 7. Tuerca con arandela prensada ($\frac{3}{8}$ ") |
| 3. Soporte de montaje del ensacador | 8. Vista lateral de la chapa lateral del ensacador |
| 4. Espaciador | 9. Orificios a utilizar para la instalación del soporte lateral |
| 5. Chapa lateral del ensacador | |

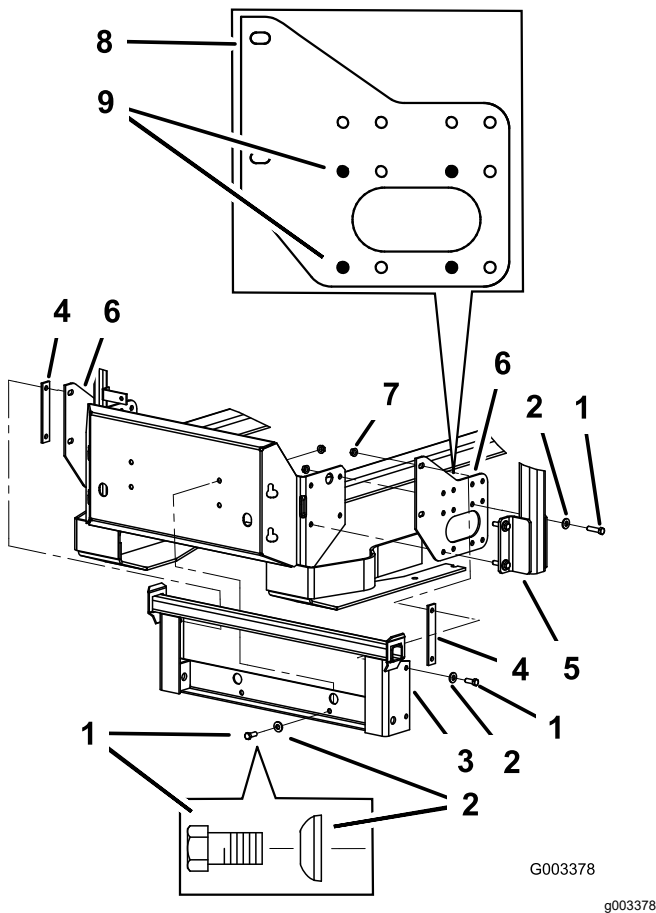

Figura 7

- | | |
|---------------------------|-------------------------------------------------|
| 1. Conjunto de la palanca | 3. Perno ($\frac{3}{8}$ " x $1\frac{1}{4}$ ") |
| 2. Arandela | 4. Tuerca ($\frac{3}{8}$ ") |

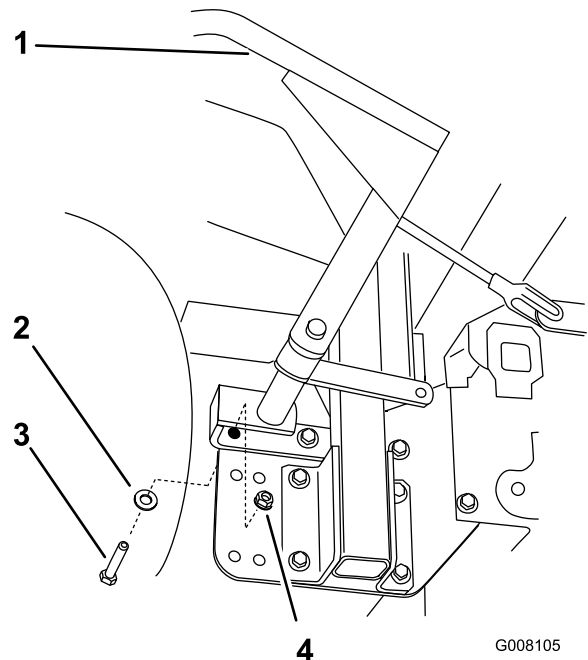

Figura 8

- | | |
|-------------------------------------------------|--------------------------------------------------------------|
| 1. Conjunto de la palanca | 4. Tuerca ($\frac{3}{8}$ ") |
| 2. Perno ($\frac{3}{8}$ " x $1\frac{1}{4}$ ") | 5. Este perno no se utiliza en las máquinas con motor Kubota |
| 3. Arandela | |

3. Instale el acoplamiento del brazo del ensacador en el conjunto del ensacador con un pasador con muelle (Figura 9).

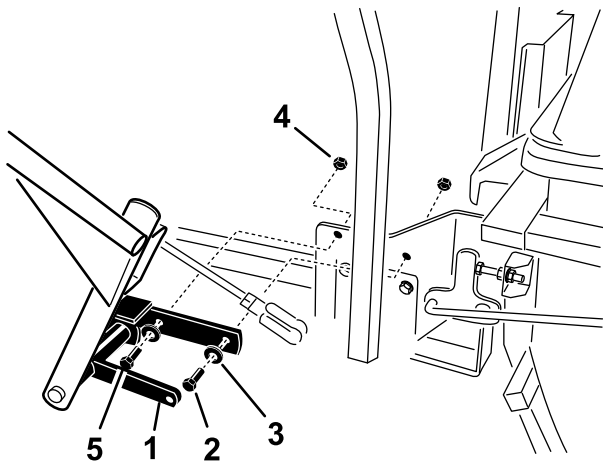

Figura 9

- | | |
|-----------------------------------------|-----------------------|
| 1. Acoplamiento del brazo del ensacador | 3. Pasador con muelle |
| 2. Conjunto del ensacador | |

4

Apriete todos los pernos de montaje

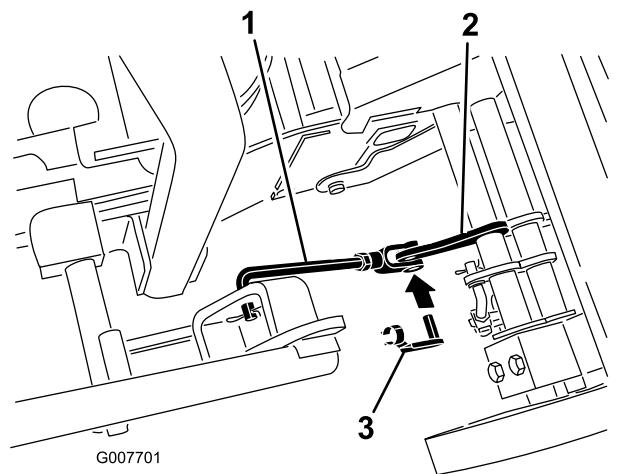
No se necesitan piezas

Procedimiento

Para apretar los soportes laterales y el soporte de montaje del ensacador, siga estos pasos en la secuencia indicada. Todos los pernos de montaje deben apretarse a 48 N·m (35 pies-libra).

1. Apriete el soporte de montaje del ensacador al bastidor trasero primero.
2. Apriete el ROPS y los soportes laterales en cada lado del cortacésped.
3. Si el soporte de montaje del ensacador se desplaza lateralmente 3 mm ($\frac{1}{8}$ ") o más, instale uno o ambos espaciadores entre el soporte de montaje del ensacador y las chapas de montaje (Figura 4, Figura 5 y Figura 6).
4. Apriete el soporte de montaje del ensacador a los soportes laterales.

5

Instalación del conjunto del ensacador

Piezas necesarias en este paso:

1	Conjunto del ensacador
2	Pasador
2	Chaveta

Procedimiento

1. Instale el conjunto del ensacador sobre el soporte de montaje del ensacador (Figura 10).
2. Instale los 2 pasadores en el conjunto del ensacador y el soporte de montaje del ensacador. Sujételo con 2 chavetas (Figura 10).



Figura 10

- | | |
|---------------------|-------------------------------------|
| 1. Conjunto de tapa | 3. Chaveta |
| 2. Pasador | 4. Soporte de montaje del ensacador |

6

Enrutado de la correa del soplador en el conjunto del soplador

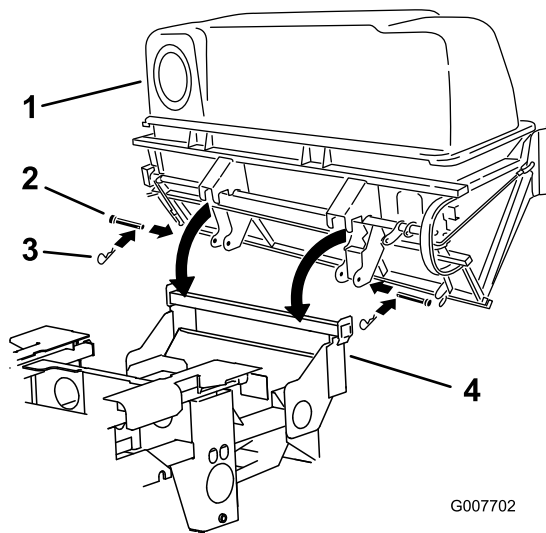
Piezas necesarias en este paso:

1	Correa del soplador (del Kit de soplador y transmisión)
---	---------------------------------------------------------

Procedimiento

1. Instale la correa alrededor de la polea del soplador (Figura 11).
2. Instale el muelle en el brazo tensor y la clavija del soplador (Figura 11).



Figura 11

- | | |
|---------------------------------|-----------------------|
| 1. Polea tensora | 4. Clavija |
| 2. Polea de la carcasa de corte | 5. Correa |
| 3. Muelle | 6. Polea del soplador |

7

Instalación del conjunto del soplador

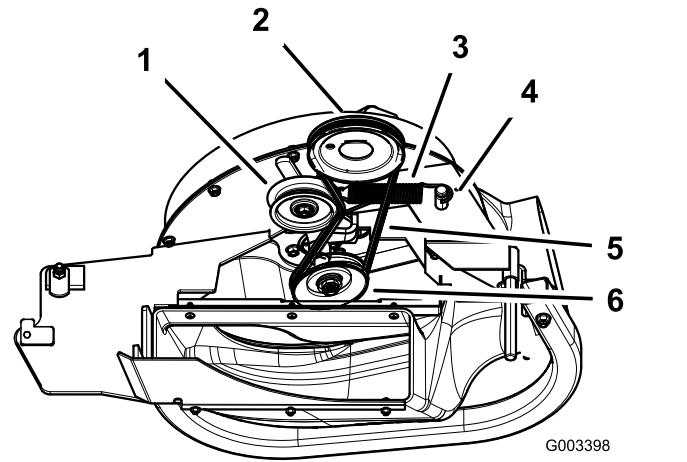
Piezas necesarias en este paso:

1	Conjunto del soplador (del Kit de soplador y transmisión)
1	Muelle (del Kit de soplador y transmisión)

Procedimiento

⚠ ADVERTENCIA

Si el hueco de descarga se deja destapado, el cortacésped podría arrojar objetos hacia usted o hacia otras personas y causar lesiones graves. También podría producirse un contacto con la cuchilla.

- No utilice nunca el cortacésped sin tener instalado una tapa, una placa de picado o un conducto de hierba y bolsa de recortes.
- Asegúrese de instalar el deflector de hierba después de retirar el conducto de hierba y el recogedor.

1. Retire el conducto de descarga de la carcasa de corte ([Figura 12](#)).



Figura 12

1. Perno
 2. Espaciador
 3. Contratuerca
 4. Muelle
 5. Muelle instalado
 6. Deflector de hierba
 7. Extremo en L del muelle (colóquelo detrás del reborde de la carcasa antes de instalar el perno)
 8. Extremo en J del muelle
2. Introduzca la clavija del soplador en el orificio del pivote. Para cortacéspedes de 152 cm (60"), consulte la [Figura 13](#), y para cortacéspedes de 183 cm (72"), consulte la [Figura 14](#).

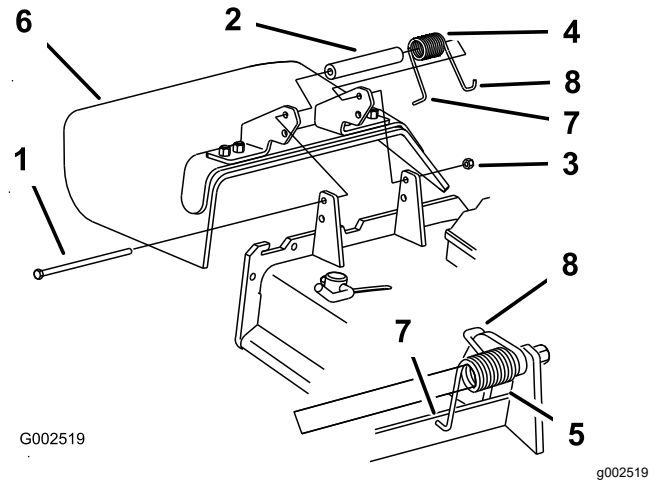
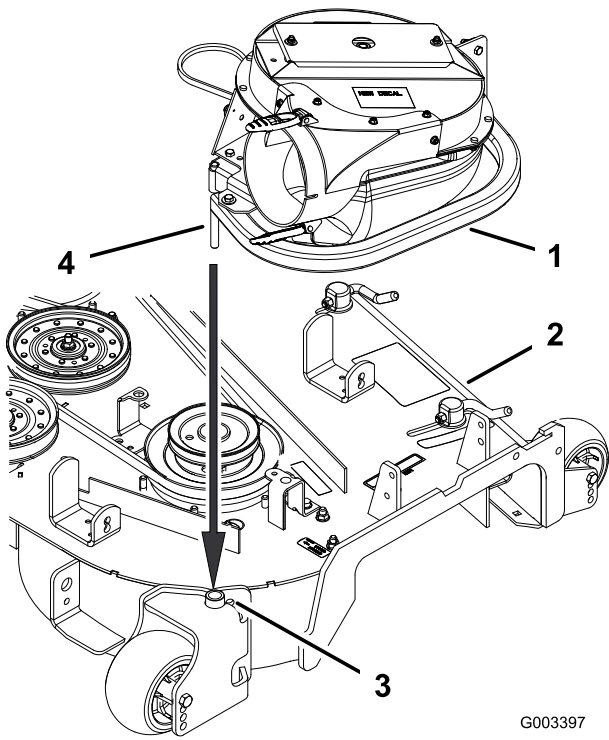

G003397
g003397

Figura 13

Carcasa de corte de 152 cm (60")

- | | |
|-----------------------------------------------|--------------------------------------|
| 1. Conjunto del soplador | 3. Orificio de pivote |
| 2. Carcasa de corte de 152 cm (60") ilustrada | 4. Clavija del conjunto del soplador |

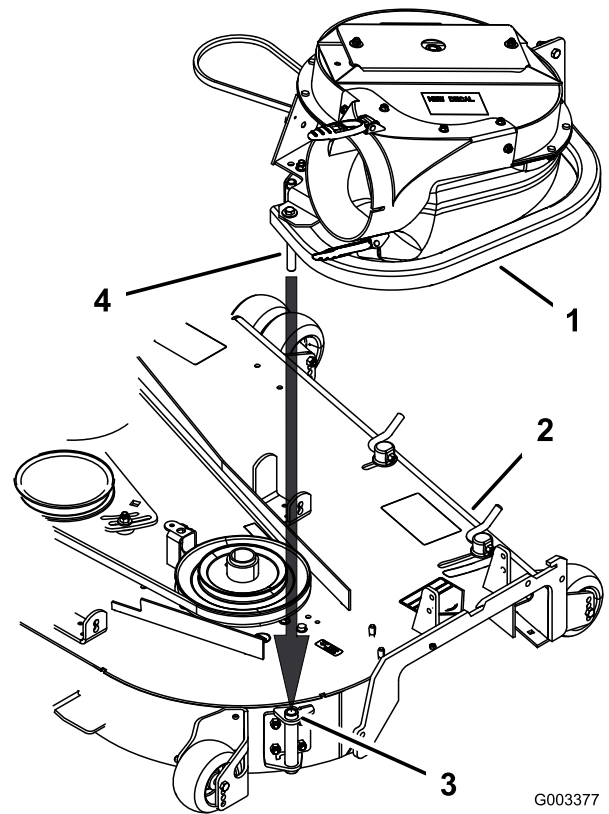

G003377
g003377

Figura 14

Carcasa de corte de 183 cm (72")

- | | |
|-----------------------------------------------|--------------------------------------|
| 1. Conjunto del soplador | 3. Orificio de pivote |
| 2. Carcasa de corte de 183 cm (72") ilustrada | 4. Clavija del conjunto del soplador |

3. Cierre el conjunto del soplador para ver si los cierres están correctamente ajustados (Figura 15).

Nota: Afloje o apriete el perno de manera que los cierres sujeten firmemente el conjunto del soplador contra la carcasa de corte, pero que puedan ser liberados a mano (Figura 15).

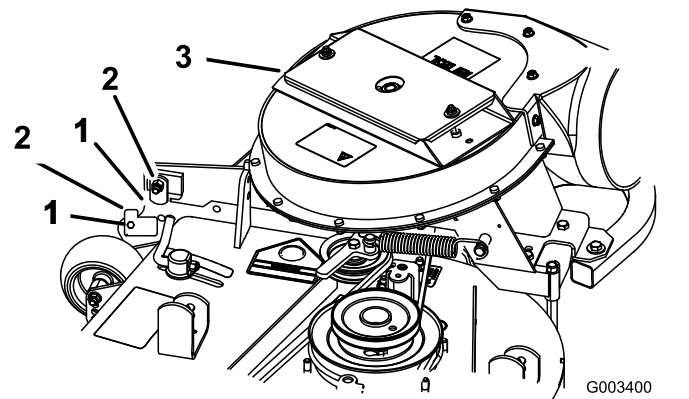

G003400
g003400

Figura 15

- | | |
|-----------|--------------------------|
| 1. Cierre | 3. Conjunto del soplador |
| 2. Perno | |

4. Instale el muelle según se muestra en [Figura 16](#).

Nota: Asegúrese de que los ganchos estén correctamente orientados.



Figura 16

G003638

g003638

1. Polea tensora tensada con muelle
2. Extremo de gancho corto
3. Extremo de gancho largo con muelle

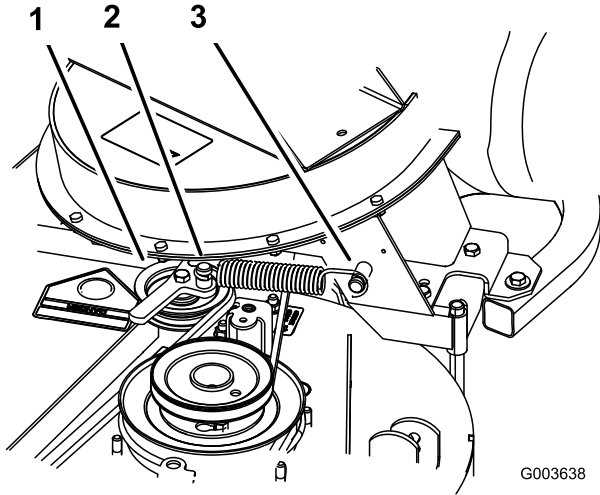
5. Retire la polea tensora tensada con muelle y enrute la correa alrededor de la polea de la carcasa de corte ([Figura 17](#)).

Nota: Asegúrese de que la correa pasa correctamente alrededor de las poleas del soplador ([Figura 17](#)).



Figura 17

G003399

g003399

1. Polea de la carcasa de corte
2. Polea tensora tensada con muelle
3. Soplador

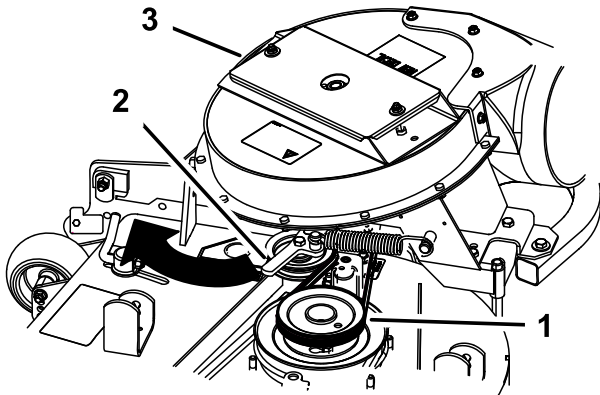
8

Dimensionamiento del tubo superior para máquinas de 152 cm (60") con motor a gasolina

Piezas necesarias en este paso:

1	Tubo superior
---	---------------

Procedimiento

Nota: Este procedimiento solo corresponde a máquinas de 152 cm (60") con motor a gasolina.

1. Mida 89 mm (3½") desde la parte inferior del tubo superior. Utilice los 3 orificios existentes como marcas y luego márquelo en varios lugares para crear una línea alrededor del tubo ([Figura 18](#)).
2. Corte los 89 mm (3½") del tubo superior ([Figura 18](#)).

Nota: Observe las 3 muescas del tubo. Aquí es donde se perforarán los orificios en el siguiente procedimiento.



Figura 18

G003391

g003391

1. Muecas para perforar orificios
2. Tubo superior
3. Corte 89 mm (3½") para máquinas de 152 cm (60") con motor a gasolina.
4. Use los orificios existentes para crear una línea
5. Línea para cortar el tubo

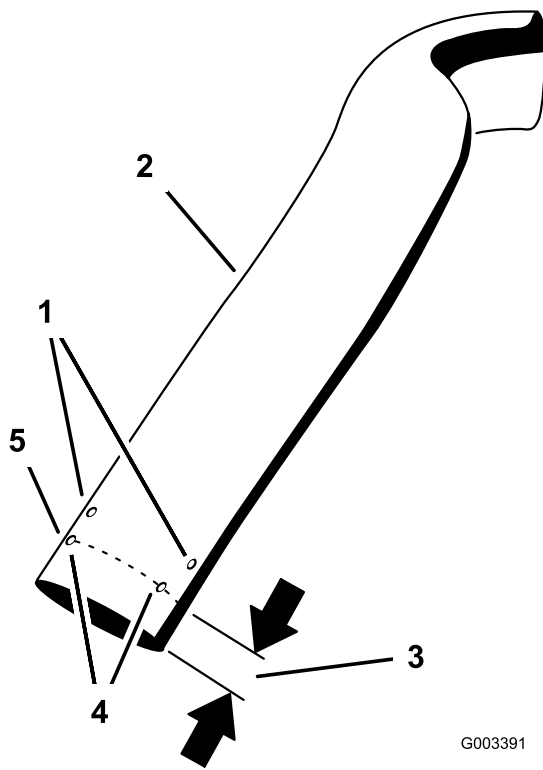
Nota: Recuerde volver a colocar el deflector de hierba después de retirar el ensacador del cortacésped. Consulte [Instalación del deflector de hierba \(página 29\)](#).

1. Desengrane la toma de fuerza y ponga el freno de estacionamiento.
2. Pare el motor, retire la llave y espere a que se detengan todas las piezas en movimiento antes de abandonar el puesto del operador.
3. Baje la carcasa de corte a la altura de corte más baja.
4. Instale el tubo superior en el hueco del ensacador y vuelva a retirarlo de manera que sobresalga el sello de goma (Figura 19).



Figura 19

G009223

g009223

1. Tubo superior
2. Hueco del ensacador
3. Capó del ensacador

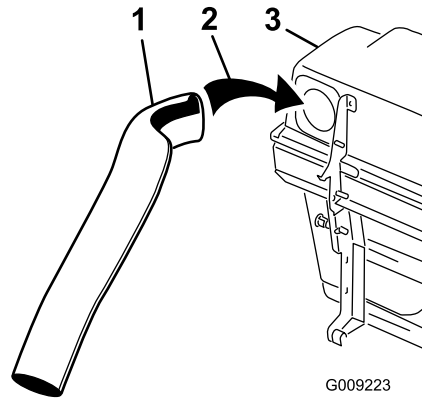
5. Mida la distancia de penetración del tubo en el capó.

Nota: Mida desde la placa del capó hasta el borde del tubo, según se muestra en [Figura 20](#). Esta distancia debe ser de 19 mm (¾").

9

Cómo instalar los tubos de descarga

Piezas necesarias en este paso:

1	Tubo superior
1	Tubo inferior
3	Perno (N° 10 x ¾")
3	Contratuerca (N° 10)
3	Arandela (7/32")

Procedimiento

Importante: Asegúrese de que la carcasa de corte está en la posición de altura de corte más baja mientras instala los tubos de descarga.



Figura 20

G003388

g003388

- | | |
|-------------------|----------------------------|
| 1. Placa del capó | 4. 19 mm ($\frac{3}{4}$ " |
| 2. Tubo superior | 5. Borde del tubo |
| 3. Capó bajado | |

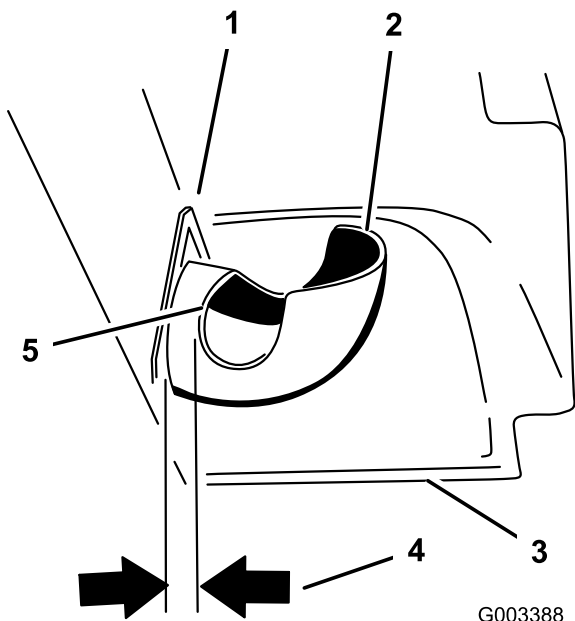
6. Una vez que obtenga la medida de 19 mm ($\frac{3}{4}$ "), marque el tubo superior en el exterior, en el punto donde sobresale el sello de goma (Figura 21).

Nota: Esta marca asegura la posición correcta del tubo superior al perforar los orificios y unir los tubos superior e inferior.

Nota: El sello de goma debe sobresalir del capó del ensacador.



Figura 21

G003393

g003393

- | | |
|---------------------------------|-------------------------------------------------|
| 1. Tubo superior | 3. Tapa del ensacador |
| 2. Protrusión del sello de goma | 4. Haga una señal aquí contra el sello de goma. |

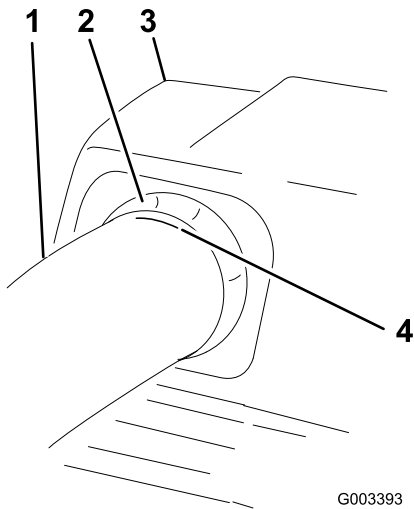
7. Instale el tubo inferior en el tubo superior (Figura 22).



Figura 22

G003424

g003424

- | | |
|------------------|------------------|
| 1. Tubo inferior | 2. Tubo superior |
|------------------|------------------|

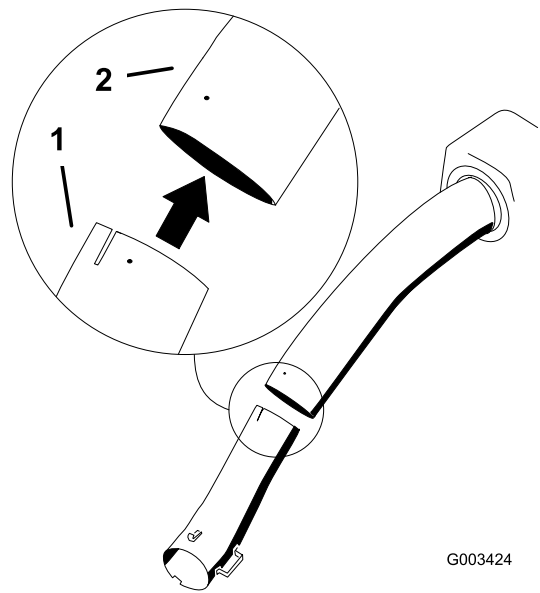
8. Deslice el tubo inferior sobre la bota y conéctelos con el cierre (Figura 23).

Nota: Hay cierres en la parte superior y la parte inferior de la carcasa del soplador.



Figura 23

- | | |
|--------------------------|-----------|
| 1. Conjunto del soplador | 3. Cierre |
| 2. Tubo inferior | |

9. Asegúrese de que la carcasa de corte está en la posición de altura de corte más baja y que la señal del tubo superior está colocada todavía contra el sello de goma sobresaliente.

Compruebe que la marca de [Figura 21](#) está todavía en su lugar.

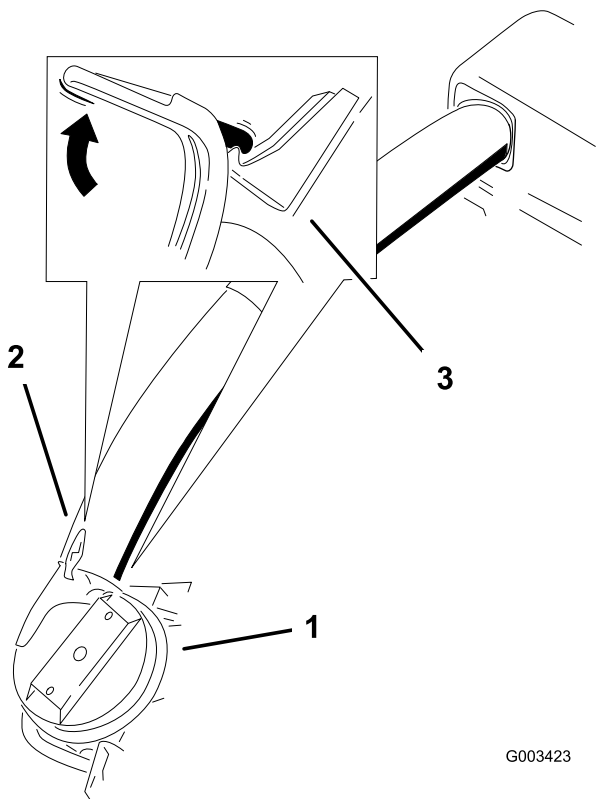
10. Usando los 3 orificios o muescas del tubo superior como guía, perforo 3 orificios (5.6 mm [7/32"] de diámetro) en el punto de unión de los tubos superior e inferior ([Figura 24](#)).



Figura 24

- | | |
|-----------------------------------------------------------------------------------------------|--------------------------|
| 1. Capó del ensacador | 4. Tubo inferior |
| 2. Tubo superior | 5. Conjunto del soplador |
| 3. Perfore orificios de 5.6 mm (7/32") de diámetro aquí (use el tubo superior como plantilla) | |

11. Retire el tubo inferior del soplador.

12. Una los tubos superior e inferior con 3 pernos (N° 10 x ¾"), 3 arandelas planas (7/32"), y 3 contratueras (N° 10), como se muestra en la [Figura 25](#).

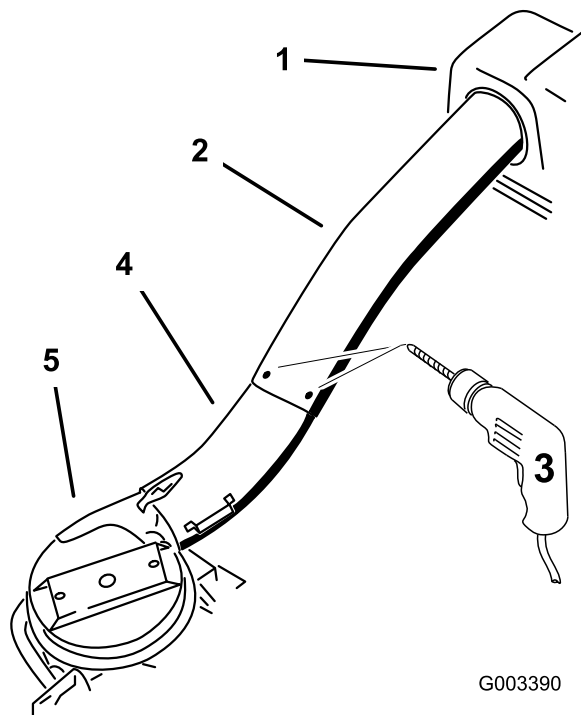

Figura 25

- | | |
|---------------------------|-------------------------|
| 1. Tubo inferior | 4. Contratuerca (N° 10) |
| 2. Tubo superior | 5. Perno, (N° 10 x ¾") |
| 3. Arandela plana (7/32") | |

13. Instale el tubo inferior en la carcasa del soplador y fíjelo con los cierres.

10

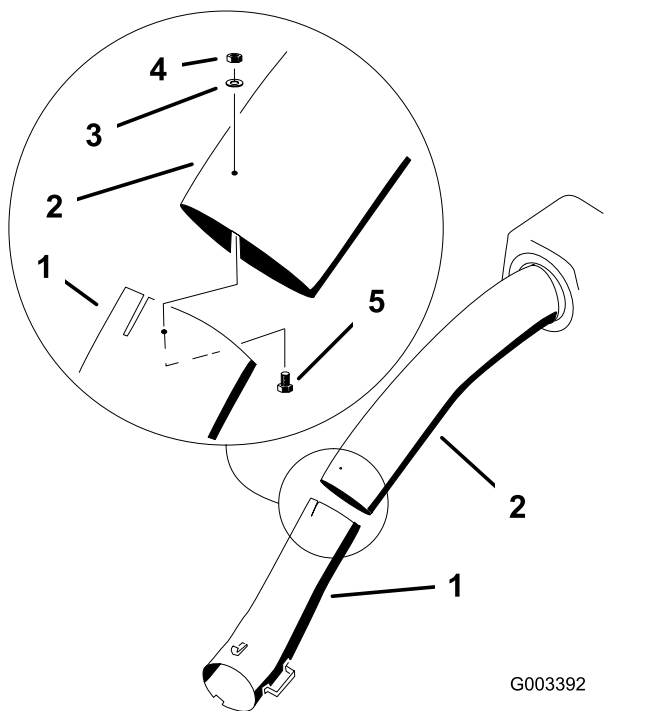
Cómo instalar la cubierta de la correa

Piezas necesarias en este paso:

1	Cubierta de correa (del Kit de soplador y transmisión)
---	--------------------------------------------------------

Procedimiento

1. Baje la carcasa de corte a la altura de corte más baja.
2. Instale la nueva cubierta de la correa de manera que las muescas de cada lado pasen por encima de los soportes de la cubierta de la correa, y enganche el cierre ([Figura 26](#)).



Figura 26

- | | |
|----------------------------------------|----------------------------------------|
| 1. Cubierta de la correa | 5. Enganche |
| 2. Conjunto del soplador | 6. Muesca de la cubierta de la correa |
| 3. Conjunto de la polea | 7. Soporte de la cubierta de la correa |
| 4. Soporte de la cubierta de la correa | |

11

Instalación de los contrapesos

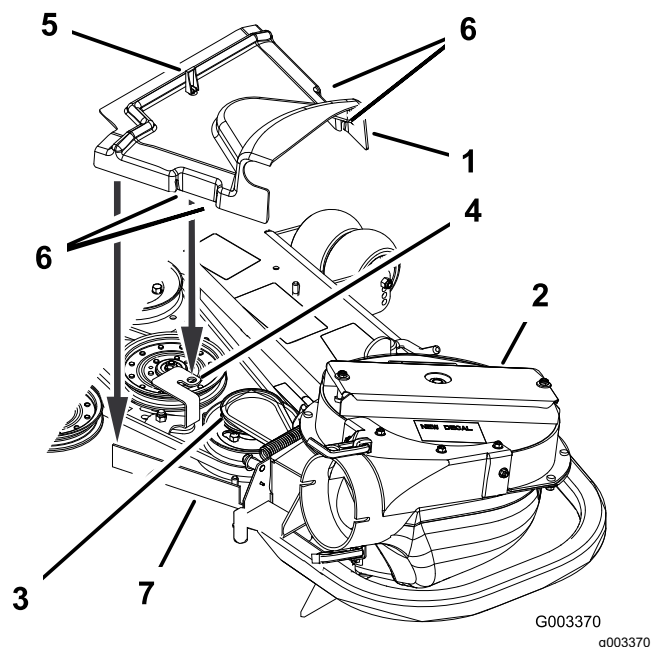
Piezas necesarias en este paso:

2	Contrapesos para las ruedas giratorias (si son necesarios)
2	Abrazadera
4	Tuerca (½")
4	Arandela de seguridad (½")
2	Placa
2	Contrapeso superior (carcasas de corte de 153 cm (60") solamente).

Procedimiento

Para cumplir con el estándar ANSI/OPEI B71.4-2004, es necesario agregar pesos a la máquina.

⚠ CUIDADO

El ensacador añade mucho peso a la parte trasera de la máquina, y puede provocar una falta de estabilidad, y posiblemente una pérdida de control.

1. Coloque los contrapesos de las ruedas giratorias en las ruedas giratorias delanteras.
2. Instale la placa, las tuercas ($\frac{1}{2}$ ") y la arandela de freno ($\frac{1}{2}$ ") debajo del bastidor y del contrapeso (Figura 27).
3. Repita el procedimiento en el otro lado.

Nota: Todos los cortacéspedes Z Master necesitan los contrapesos de las ruedas giratorias.



Figura 27

- | | |
|-----------------------------------------------|------------------------------|
| 1. Contrapeso de la rueda giratoria delantera | 4. Tuerca |
| 2. Perno en U | 5. Rueda giratoria delantera |
| 3. Placa | 6. Arandela de seguridad |

Nota: Solo las máquinas Z Master con carcasas de corte de 153 cm (60") reciben contrapesos superiores.

4. Instale los contrapesos superiores sobre el contrapeso de cada rueda giratoria (máquinas de 152 cm (60")) con 2 pernos ($\frac{1}{2}$ " x $2\frac{1}{2}$ "), como se muestra en la Figura 28.

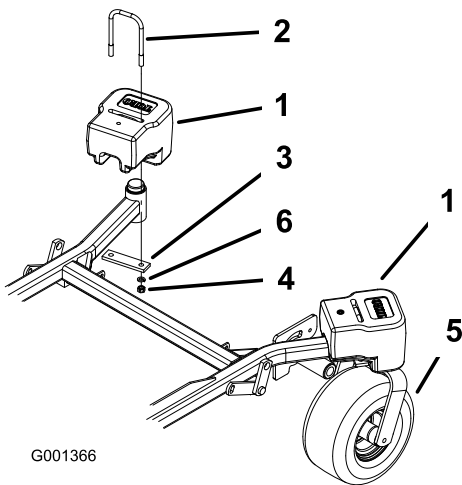

Figura 28

- | | |
|-------------------------------------------------|-----------------------------------------------|
| 1. Contrapeso superior | 3. Contrapeso de la rueda giratoria delantera |
| 2. Perno ($\frac{1}{2}$ " x $2\frac{1}{2}$ ") | 4. Rueda giratoria delantera |

12

Ajuste del freno de estacionamiento

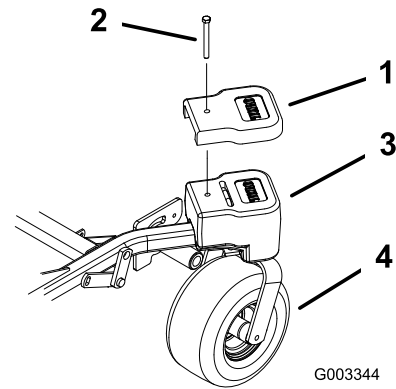
No se necesitan piezas

Procedimiento

Compruebe que el freno de estacionamiento está correctamente ajustado.

1. Baje la palanca de freno (freno quitado).
2. Mida la longitud del muelle.

La distancia entre las arandelas debe ser de 70 mm ($2\frac{3}{4}$ ") (Figura 29).



Figura 29

G003788

g003788

- | | |
|-----------------------------------|-------------------------------|
| 1. Palanca de freno | 5. 5 mm – 7 mm (3/16" – 1/4") |
| 2. Muelle (70 mm/2¾") | 6. Contratuerca y horquilla |
| 3. Tuercas de ajuste | 7. Pivote del muñón |
| 4. Collar en la varilla del freno | |

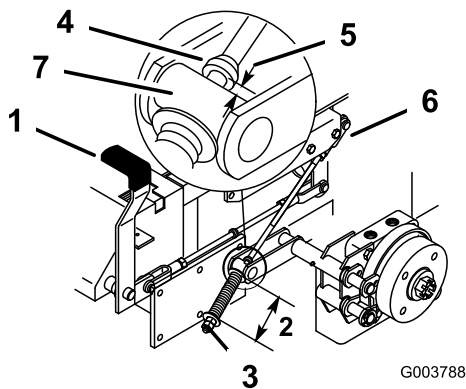
3. Si es necesario un ajuste, afloje la contratuerca que está debajo del muelle y apriete la tuerca que está directamente debajo de la horquilla (Figura 29). Gire la tuerca hasta obtener la medida correcta. Apriete las dos tuercas juntas y repita en el otro lado de la unidad.
4. Gire las tuercas en el sentido de las agujas del reloj para acortar el muelle y en el sentido contrario a las agujas del reloj para alargar el muelle.
5. Mueva la palanca del freno de estacionamiento hacia arriba (freno puesto).
6. Mida la distancia entre el pivote del muñón y el collar de la varilla de freno. La distancia debe ser de 5 mm – 7 mm (3/16" – 1/4") (Figura 29).
7. Si es necesario un ajuste, afloje la contratuerca que está justo por debajo de la horquilla. Gire la varilla inferior hasta obtener la medida correcta (Figura 29). Apriete la contratuerca en la horquilla.

13

Comprobación de la presión de los neumáticos

No se necesitan piezas

Procedimiento

Nota: Aumente la presión de los neumáticos debido al peso adicional.

Compruebe y aumente la presión del aire en las ruedas giratorias delanteras y los neumáticos traseros (Figura 30).

Presión:

Neumáticos traseros: 1.38 bar (20 psi).

Ruedas giratorias delanteras: 1.72 bar (25 psi)

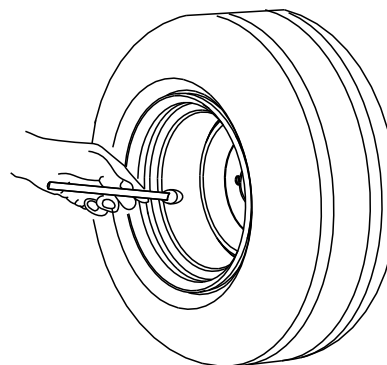

G001055

g001055

Figura 30

Operación

Nota: Los lados derecho e izquierdo de la máquina se determinan desde la posición normal del operador.

Importante: Ponga el freno de estacionamiento antes de dejar la máquina sin supervisión, aunque sea por unos pocos minutos.

⚠ ADVERTENCIA

Para evitar lesiones personales, siga estos procedimientos:

- Familiarícese con todas las instrucciones de operación y seguridad que aparecen en el *Manual del operador* de su máquina antes de utilizar este accesorio.
- Nunca retire el ensacador o los tubos del ensacador con el motor en marcha.
- Pare siempre el motor y espere a que se detengan todas las piezas en movimiento antes de despejar cualquier atasco del sistema de ensacado.
- Nunca realice tareas de mantenimiento o reparación con el motor en marcha.
- Ponga el freno de estacionamiento.

⚠ ADVERTENCIA

Sin el deflector de hierba, los tubos del ensacador o el sistema de recogida completo adecuadamente montado, usted y otras personas están expuestos a contacto con las cuchillas y a residuos lanzados al aire. El contacto con la(s) cuchilla(s) del cortacésped en rotación y con los residuos lanzados al aire causará lesiones o la muerte.

- Instale siempre el deflector de hierba al retirar el sistema de recogida y cambiar al modo de descarga lateral.
- Si el deflector de hierba se deteriora alguna vez, sustitúyalo inmediatamente. El deflector de hierba dirige el material hacia abajo y hacia el césped.
- No coloque nunca las manos o los pies debajo del cortacésped.
- No intente nunca despejar la zona de descarga o las cuchillas del cortacésped sin mover la toma de fuerza a desengranada y girar la llave de contacto a desconectado. También retire la llave, y desconecte el cable de la bujía.
- Pare el motor antes de despejar el conducto de descarga.
- Nunca utilice las manos para desatascar el conducto de descarga: utilice un palo u otro objeto similar.

⚠ CUIDADO

Los niños u otras personas podrían resultar lesionados si mueven o intentan conducir el tractor mientras está desatendido.

Retire siempre la llave de contacto y ponga el freno de estacionamiento cuando deje la máquina sin supervisión, aunque sea por unos pocos minutos.

Colocación del Deflector Ajustable

Ajuste el deflector a la posición B (posición media) para el ensacado. Consulte en el *Manual de Operador* de la máquina el procedimiento de ajuste del deflector.



Figura 31

Vaciado del ensacador

1. Desengrane la toma de fuerza y ponga el freno de estacionamiento.
2. Levante la palanca para abrir la puerta y vaciar la tolva.
3. Presione la palanca hacia abajo para cerrar la puerta (Figura 32).

Nota: Si es necesario subir la máquina a un camión o un remolque con la tolva llena, suba la rampa siempre en marcha atrás. Esto reducirá la posibilidad de volcar hacia atrás.

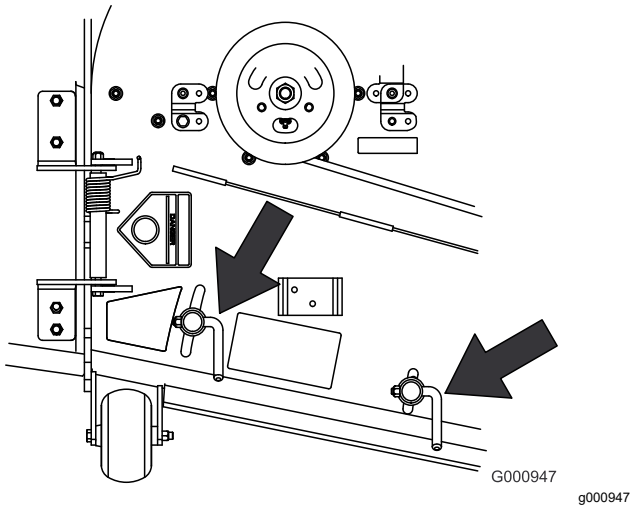

Figura 32

Cómo despejar obstrucciones en el sistema de recogida

⚠ ADVERTENCIA

Cuando el ensacador está en marcha, el soplador está girando, y puede amputar o lesionar las manos.

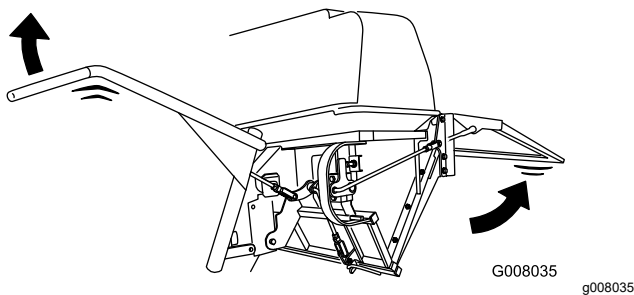
- Antes de realizar cualquier ajuste, limpieza, reparación o inspección del soplador, y antes de desatascar el conducto, pare el motor y espere a que se detengan todas las piezas en movimiento. Retire la llave.
- Utilice un palo, no las manos, para retirar obstrucciones del soplador y del tubo.
- Mantenga la cara, las manos, los pies y otras partes del cuerpo o la ropa, alejados de piezas ocultas o en movimiento.

1. Desengrane la toma de fuerza y ponga el freno de estacionamiento.
2. Pare el motor, retire la llave y espere a que se detengan todas las piezas en movimiento antes de abandonar el puesto del operador.
3. Vacíe el ensacador.
4. Desenganche el cierre del tubo inferior.
5. Retire los tubos del ensacador.
6. Utilice un palo u otro objeto similar, no las manos, para retirar y limpiar la obstrucción del conjunto del tubo.

Nota: En la mayoría de los casos, los residuos eliminarse sacudiendo los tubos.

7. Si el conjunto del soplador está atascado, desengánchelo, retire la correa, y ábralo.
8. Utilice un palo u otro objeto similar, no las manos, para retirar y limpiar la obstrucción del conjunto del soplador.
9. Después de retirar la obstrucción, instale el sistema de recogida completo y prosiga con la operación.

Cómo retirar el ensacador

⚠ ADVERTENCIA

Los componentes que se encuentran alrededor del motor estarán calientes si la máquina ha estado funcionando. Si usted toca un componente caliente puede quemarse.

- No toque los componentes del motor si están calientes.
 - Deje que el motor se enfríe antes de retirar el ensacador.
1. Desengrane la toma de fuerza, ponga el freno de estacionamiento y calce o bloquee los neumáticos.
 2. Pare el motor, retire la llave y espere a que se detengan todas las piezas en movimiento antes de abandonar el puesto del operador.
 3. Desenganche el tubo inferior del soplador y retire el tubo del conjunto del soplador.
 4. Retire el tubo del capó del ensacador.
 5. Baje la carcasa de corte a la altura de corte más baja.
 6. Desenganche la cubierta de la correa, que cubre el conjunto de la polea de cortacésped.
 7. Retire la correa del soplador del conjunto de la polea de cortacésped.
 8. Abra el conjunto del soplador.
 9. Retire el conjunto del soplador del orificio de pivote.
 10. Si usted va a cambiar al modo de descarga lateral, asegúrese de que el deflector de hierba está instalado y que puede ser bajado a la posición de trabajo.
 11. Retire el sistema de recogida.

Utilización del deflector de hierba

⚠ PELIGRO

Sin el deflector de hierba, la tapa de descarga o el recogedor completo adecuadamente montado, usted y otras personas están expuestos a contacto con las cuchillas y a residuos lanzados al aire. El contacto con las cuchillas del cortacésped en rotación y con los residuos lanzados al aire causará lesiones o muerte.

- Instale siempre el deflector de hierba al retirar el sistema de recogida y cambiar al modo de descarga lateral.
- Si el deflector de hierba se deteriora alguna vez, sustitúyalo inmediatamente. El deflector de hierba dirige el material hacia abajo y hacia el césped.
- No coloque nunca las manos o los pies debajo del cortacésped.
- No intente nunca despejar la zona de descarga o las cuchillas del cortacésped sin mover la toma de fuerza a Desengranada, girar la llave de contacto a Desconectado y retirar la llave.

Transporte de las máquinas

No deje residuos o hierba en el ensacador si va a transportar la máquina en un remolque o en un camión.

⚠ PELIGRO

El transporte de la máquina con hierba o residuos en el ensacador puede dañar la máquina.

No deje residuos o hierba en el ensacador si va a transportar la máquina en un remolque o en un camión.

Consejos de operación

Tamaño de la máquina

Recuerde que la máquina es más larga y más ancha cuando está instalado este accesorio. Si hace giros demasiado cerrados en lugares estrechos, usted puede dañar el accesorio u otros objetos.

Perfilar

Perfile siempre con el lado izquierdo del cortacésped. No perfile con el lado derecho del cortacésped porque se podrían dañar los tubos del ensacador.

Altura de corte

Para un rendimiento de ensacado óptimo, ajuste la altura de corte de la carcasa para quitar no más de 51 mm – 76 mm (2" – 3") o un tercio de la altura de la hierba, lo que sea menor. Si corta una cantidad mayor, se reduce la capacidad del sistema de vacío.

Frecuencia de corte

Siegue a menudo, sobre todo cuando crece deprisa. Tendrá que segar en dos pasadas si llega a estar demasiado larga; consulte [Ensacado de hierba alta](#) (página 23).

Técnica de corte

Para obtener el mejor aspecto de corte, asegúrese de solapar ligeramente la zona cortada anteriormente. Esto ayuda a reducir la carga del motor y reduce la posibilidad de que se obstruyan el conjunto del soplador y los tubos.

Velocidad de ensacado

El sistema de ensacado puede taponarse si conduce demasiado deprisa y cae demasiado la velocidad del motor. En cuestas, puede ser necesario reducir la velocidad de avance de la máquina. Siegue cuesta abajo siempre que sea posible.

▲ CUIDADO

A medida que se llena el ensacador, se añade más peso a la parte trasera de la máquina. Si usted se detiene y emprende la marcha súbitamente en una cuesta, puede perder el control de la dirección o la máquina puede volcar.

- **No pare ni arranque de repente la máquina al conducir cuesta arriba o cuesta abajo. Evite arrancar en sentido cuesta arriba.**
- **Si usted detiene la máquina en sentido cuesta arriba, desengrane la toma de fuerza. Luego baje la cuesta en marcha atrás a velocidad lenta.**
- **No cambie de velocidad ni se detenga en pendientes.**

Ensacado de hierba alta

Si la hierba crece más de lo habitual, o si contiene un grado de humedad elevado, utilice una altura de corte mayor de lo normal y corte y recoja la hierba con este ajuste. Después vuelva a cortar y recoger la hierba utilizando el ajuste habitual.

La hierba excesivamente larga pesa mucho y es posible que no sea impulsada correctamente hacia el ensacador. Si esto ocurre, el tubo y el soplador pueden atascarse. Para evitar obstruir el sistema de ensacado, reduzca la velocidad de avance y siegue la hierba con una altura de corte alta, luego baje la carcasa a la altura de corte normal y repita el proceso de ensacado.

Ensacado de hierba mojada

Si es posible, corte la hierba cuando está seca. La hierba mojada puede causar obstrucciones.

Cómo reducir las obstrucciones

Para evitar obstruir el sistema de ensacado, reduzca la velocidad de avance y siegue la hierba con una altura de corte alta, luego baje el cortacésped a su altura de corte normal y repita el proceso de ensacado.

Señales de taponamiento

Durante la recogida, es normal que salga expulsada una pequeña cantidad de recortes de hierba delante del cortacésped. Si esta cantidad de recortes es excesiva, es una indicación de que el ensacador está lleno o que el tubo está obstruido.

Cuchillas de ensacado

En la mayoría de las condiciones de siega, las cuchillas de alta elevación estándar proporcionan el mejor rendimiento de ensacado.

Se recomienda el uso de la cuchilla Atomic de Toro para el ensacado de hojas en condiciones secas. En condiciones secas con mucho polvo, las cuchillas de baja o media elevación reducen la expulsión de polvo y tierra, sin dejar de proporcionar un caudal de aire eficaz para el ensacado.

Póngase en contacto con un Distribuidor de Servicio Autorizado, que dispone de las cuchillas correctas para diferentes condiciones de siega.

Cómo subir la máquina a bordillos y remolques

Siempre eleve la carcasa a la posición más alta para cargar la máquina en un remolque o para bajar/subir

por un bordillo. Si se deja la carcasa en una posición más baja, durante la carga o al pasar por el bordillo, pueden producirse daños en el cortacésped. Si los bordillos tienen más de 152 mm (6") de altura, crúcelos en ángulo agudo y con la carcasa elevada al máximo. Extreme las precauciones al cargar la máquina en un remolque. Utilice una rampa de ancho completo que tenga la longitud suficiente para que el ángulo no supere los 15 grados.

Mantenimiento

Calendario recomendado de mantenimiento

Intervalo de mantenimiento y servicio	Procedimiento de mantenimiento
Después de las primeras 8 horas	<ul style="list-style-type: none">• Inspeccione la correa del soplador.• Inspeccione el sistema de recogida
Cada vez que se utilice o diariamente	<ul style="list-style-type: none">• Limpie la rejilla del capó.• Limpie el sistema de recogida.
Cada 25 horas	<ul style="list-style-type: none">• Inspeccione la correa del soplador.
Cada 50 horas	<ul style="list-style-type: none">• Engrase el brazo tensor.
Cada 100 horas	<ul style="list-style-type: none">• Engrase el pivote de la palanca.• Inspeccione el sistema de recogida

Limpieza del ensacador

Intervalo de mantenimiento: Cada vez que se utilice o diariamente

Limpie la rejilla antes de cada uso (más a menudo si la hierba está mojada).

1. Desengrane la toma de fuerza y ponga el freno de estacionamiento.
2. Pare el motor, retire la llave y espere a que se detengan todas las piezas en movimiento antes de abandonar el puesto del operador.
3. Abra el ensacador.
4. Limpie las rejillas de residuos.
5. Cierre el ensacador.

Limpieza del sistema de recogida

Intervalo de mantenimiento: Cada vez que se utilice o diariamente

1. Lave el interior y el exterior del capó del ensacador, el tubo, y los bajos del cortacésped. Utilice un detergente suave para automóviles para eliminar la suciedad.
2. Asegúrese de eliminar la hierba apelmazada de todas las piezas.
3. Después de lavar todas las piezas, deje que se sequen del todo.

Nota: Con todas las piezas instaladas, arranque el motor y deje funcionar la máquina durante 1 minuto para facilitar el secado.

Inspección de la correa de soplador

Intervalo de mantenimiento: Después de las primeras 8 horas

Cada 25 horas

Compruebe que las correas no tienen grietas, bordes deshilachados, marcas de quemaduras u otros daños. Sustituya cualquier correa dañada.

Sustitución de la correa del soplador

1. Desengrane la TDF, mueva las palancas de control de movimiento a la posición de BLOQUEO/PUNTO MUERTO, y ponga el freno de estacionamiento.
2. Pare el motor, retire la llave y espere a que se detengan todas las piezas en movimiento antes de abandonar el puesto del operador.
3. Tire hacia atrás de la polea tensora tensada con muelle para aliviar la tensión de la correa (Figura 33).
4. Retire la correa del ensacador de la polea del cortacésped y luego de las poleas del soplador.
5. Pase la correa nueva alrededor de las poleas del soplador y de la polea de la carcasa de corte (Figura 33).



Figura 33

- | | |
|---------------------------------|-----------------------|
| 1. Polea tensora | 4. Clavija |
| 2. Polea de la carcasa de corte | 5. Correa |
| 3. Muelle | 6. Polea del soplador |

6. Instale el muelle según se muestra en [Figura 34](#).

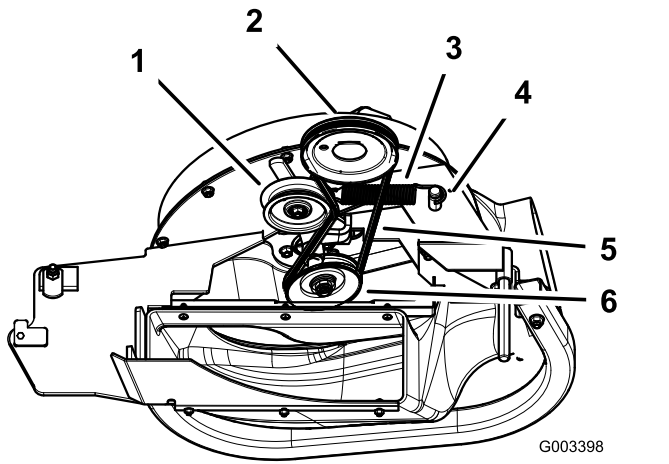

Figura 34

- | | |
|----------------------------|---------------------------------------|
| 1. Polea tensora tensada | 3. Extremo de gancho largo con muelle |
| 2. Extremo de gancho corto | |

7. Tire hacia atrás de la polea tensada con muelle y pase la correa por la misma ([Figura 33](#)).

Comprobación y ajuste del cierre del soplador

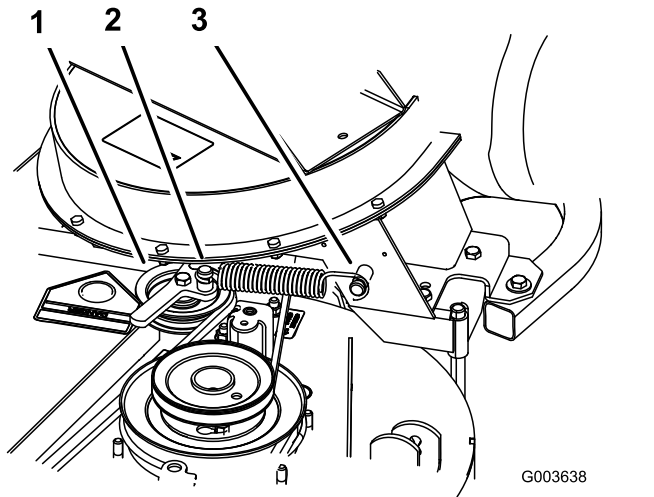
Cierre el conjunto del soplador para ver si los cierres están correctamente ajustados. Afloje o apriete los pernos de manera que los cierres sujeten firmemente el conjunto del soplador contra la carcasa de corte, pero que puedan ser liberados a mano.



Figura 35

- | | |
|-----------|--------------------------|
| 1. Cierre | 3. Conjunto del soplador |
| 2. Perno | |

Engrasado del brazo tensor y del pivote de la palanca

Intervalo de mantenimiento: Cada 50 horas—Engrase el brazo tensor.

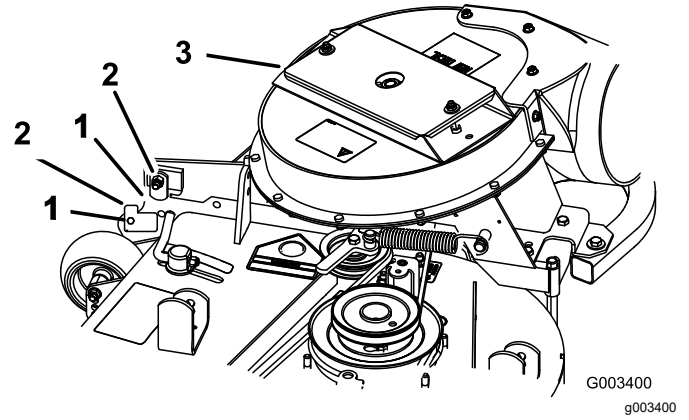
Cada 100 horas—Engrase el pivote de la palanca.

Engrase el brazo tensor de la correa del soplador ([Figura 36](#)).



Figura 36

Engrase el pivote de la palanca ([Figura 37](#)).

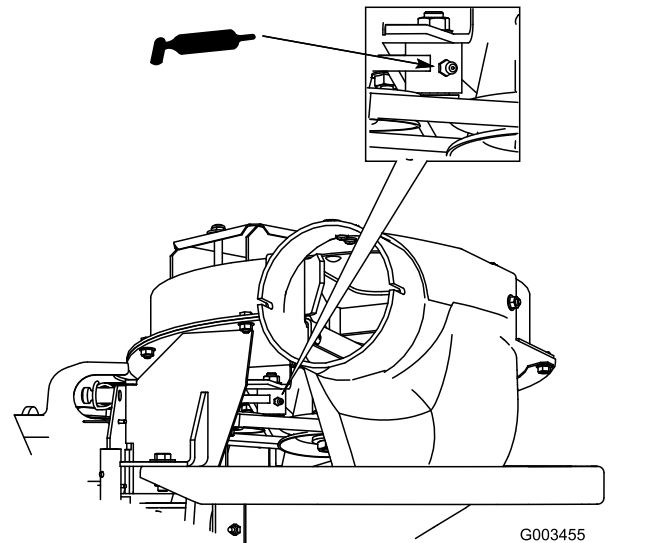

Figura 37

Inspección del sistema de recogida

Intervalo de mantenimiento: Después de las primeras 8 horas

Cada 100 horas

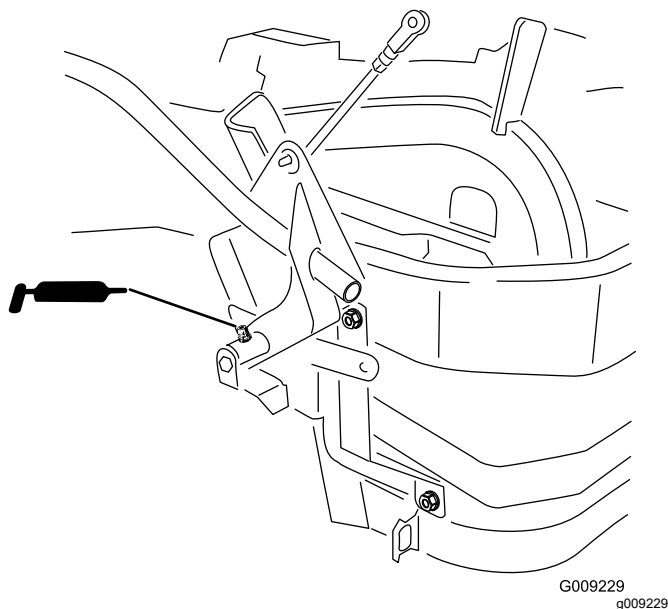
1. Desengrane la TDF, mueva las palancas de control de movimiento a la posición de BLOQUEO/PUNTO MUERTO, y ponga el freno de estacionamiento.
2. Pare el motor, retire la llave y espere a que se detengan todas las piezas en movimiento antes de abandonar el puesto del operador.
3. Compruebe el tubo superior, el tubo inferior, el ensacador, y el conjunto del soplador.

Nota: Cambie estos componentes si están agrietados o rotos.

4. Compruebe el bastidor del ensacador.

Nota: Cambie cualquier pieza agrietada o rota.

5. Apriete todos los pernos, tuercas y tornillos.

Ajuste del cierre de la puerta

Los dos acoplamientos y los dos tornillos de tope pueden ajustarse para permitir el cierre completo de la puerta.

1. Desengrane la TDF, mueva las palancas de control de movimiento a la posición de BLOQUEO/PUNTO MUERTO, y ponga el freno de estacionamiento.
2. Pare el motor, retire la llave y espere a que se detengan todas las piezas en movimiento antes de abandonar el puesto del operador.
3. Con la puerta cerrada, afloje las tuercas y ajuste los tornillos de tope hasta que el brazo de contacto quede en posición vertical (Figura 38 y Figura 39).
4. Ajuste la longitud de las varillas de acoplamiento de la bisagra hasta que la puerta se cierre por completo con una fuerza razonable sobre la palanca (Figura 38 y Figura 39).

Nota: Alargue las varillas para reducir la resistencia. Acorte las varillas para aumentar la resistencia

Nota: Asegúrese de ajustar ambos lados a la misma distancia. Con la puerta cerrada, las varillas deben estar ligeramente apretadas para evitar ruidos y vibraciones.

5. Apriete las tuercas.

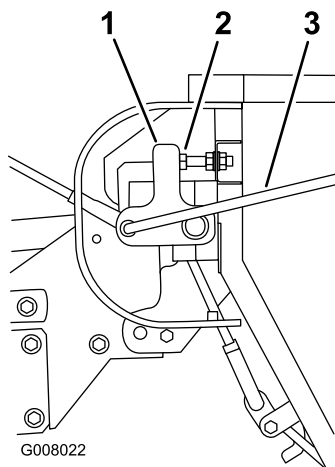

G008022

Figura 38

g008022

- | | |
|---------------------------------------------|----------------------------------------------|
| 1. Brazo de contacto —
posición vertical | 3. Varillas de acoplamiento
de la bisagra |
| 2. Perno de bloqueo | |

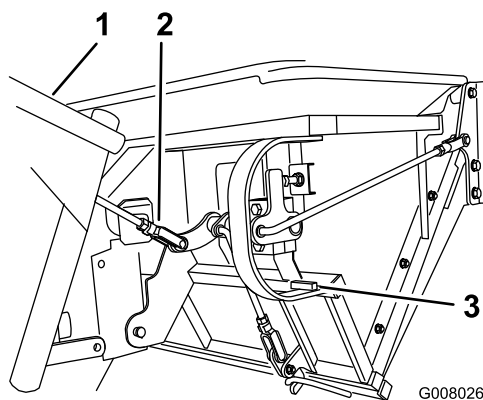

G008026

Figura 40

g008026

- | | |
|----------------------------------|-----------|
| 1. Asa | 3. Parada |
| 2. Acoplamiento de la
palanca | |

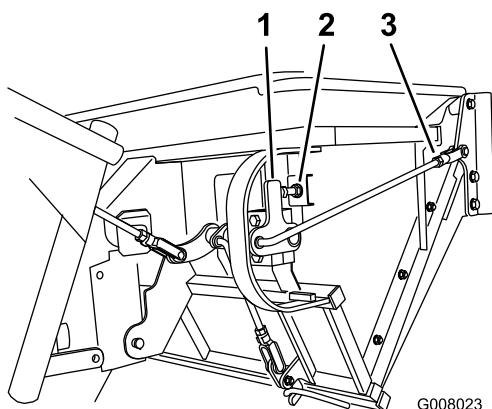

G008023

Figura 39

g008023

- | | |
|----------------------|-----------------------------|
| 1. Brazo de contacto | 3. Acoplamientos de bisagra |
| 2. Perno de bloqueo | |

Ajuste de la abertura de la puerta

Nota: Realice este procedimiento después de ajustar el cierre de la puerta.

Ajuste el acoplamiento de la palanca para obtener la apertura máxima de la puerta ([Figura 40](#)).

Nota: Alargue el acoplamiento para que la puerta se abra más. Acorte el acoplamiento para que la puerta se abra menos.

Nota: La apertura máxima de la puerta se produce cuando el brazo de contacto llega al tope. Este tope no es ajustable, y evita que la puerta se abra demasiado.

Ajuste de los cierres

Nota: Ajuste las posiciones de apertura y cierre de la puerta antes de ajustar los cierres.

1. Desengrane la TDF, mueva las palancas de control de movimiento a la posición de BLOQUEO/PUNTO MUERTO, y ponga el freno de estacionamiento.
2. Pare el motor, retire la llave y espere a que se detengan todas las piezas en movimiento antes de abandonar el puesto del operador.
3. Cierre la puerta.
4. Asegúrese de que los cierres se enganchan completamente y que tocan la varilla de cierre que está soldada a la puerta ([Figura 41](#)).

Nota: Los cierres deben quedar apretados contra la varilla de cierre. Deben tener holgura suficiente para moverse un poco.

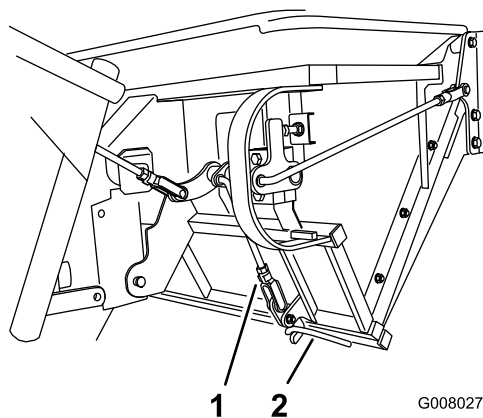

G008027

Figura 41

g008027

- | | |
|----------------------------|----------------------|
| 1. Acoplamiento del cierre | 2. Varilla de cierre |
|----------------------------|----------------------|

Inspección de las cuchillas del cortacésped

1. Inspeccione las cuchillas del cortacésped regularmente, y siempre que una cuchilla haya golpeado algún objeto extraño.
2. Si las cuchillas están muy desgastadas o dañadas, instale cuchillas nuevas. Consulte en el *Manual del operador* del cortacésped los procedimientos completos de mantenimiento de las cuchillas.

Instalación de las cuchillas del cortacésped.

En la mayoría de las condiciones de siega, las cuchillas de alta elevación estándar proporcionarán el mejor rendimiento de ensacado.

Se recomienda el uso de la cuchilla Atomic de Toro para el ensacado de hojas en condiciones secas. En condiciones secas con mucho polvo, las cuchillas de baja o media elevación reducen la expulsión de polvo y tierra, sin dejar de proporcionar un caudal de aire eficaz para el ensacado.

Póngase en contacto con un Distribuidor de Servicio Autorizado, que dispone de las cuchillas correctas para diferentes condiciones de siega.

Consulte el *Manual del operador* del cortacésped si necesita más información sobre la instalación de las cuchillas.

Instalación del deflector de hierba

⚠ ADVERTENCIA

Si el hueco de descarga se deja destapado, el cortacésped podría arrojar objetos hacia usted o hacia otras personas y causar lesiones graves. También podría producirse un contacto con la cuchilla.

- **No utilice nunca el cortacésped sin tener instalado una tapa, una placa de picado o un conducto de hierba y bolsa de recortes.**
- **Compruebe que el deflector de hierba está bajado.**

1. Retire la contratuerca, el perno, el muelle y el espaciador que sujetan el deflector a los soportes de pivote ([Figura 42](#)).
2. Retire el deflector de hierba dañado o desgastado.
3. Coloque el espaciador y el muelle en el deflector de hierba.

Nota: Coloque el extremo en **L** del muelle detrás del reborde de la carcasa.

Nota: Asegúrese de colocar el extremo en **L** del muelle detrás del reborde de la carcasa antes de instalar el perno, según muestra [Figura 42](#).

4. Instale el perno y la tuerca
5. Coloque el extremo en **J** del muelle alrededor del deflector de hierba ([Figura 42](#)).

Importante: El deflector de hierba debe poder bajar a su posición. Levante el deflector para verificar que puede bajar del todo.

Almacenamiento



Figura 42

- | | |
|-----------------|-------------------------------------------------------------------------------------------------|
| 1. Perno | 5. Muelle instalado |
| 2. Espaciador | 6. Deflector de hierba |
| 3. Contratuerca | 7. Extremo en L del muelle; coloque detrás del reborde de la carcasa antes de instalar el perno |
| 4. Muelle | 8. Extremo en J del muelle |

1. Limpie el ensacador. Consulte [Limpieza del ensacador \(página 25\)](#) y [Limpieza del sistema de recogida \(página 25\)](#).
2. Inspeccione el ensacador en busca de desperfectos. Consulte [Inspección del sistema de recogida \(página 27\)](#).
3. Asegúrese de que el ensacador está vacío y totalmente seco.
4. Compruebe que la correa no está desgastada ni agrietada.
5. Almacene la máquina en un lugar seco y limpio, protegido de la luz solar directa. Si es imprescindible almacenar la máquina en el exterior, cúbrala con una funda impermeable. Esto protege las piezas de plástico y alarga la vida de la máquina.

Solución de problemas

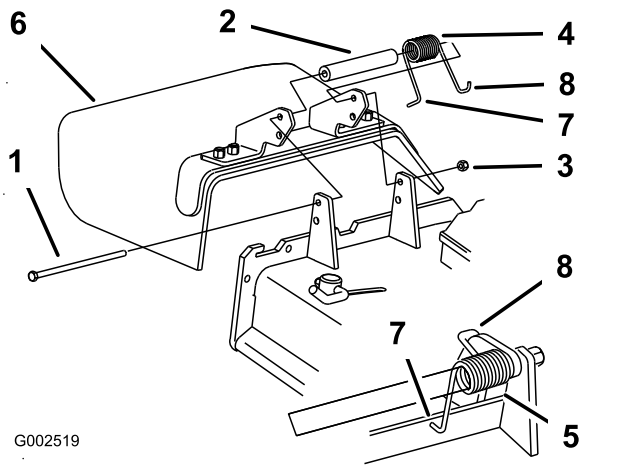
Problema	Posible causa	Acción correctora
Hay una vibración anormal.	<ol style="list-style-type: none"> 1. La(s) cuchilla(s) de corte está(n) doblada(s) o desequilibrada(s). 2. Uno de los pernos de montaje de las cuchillas está suelto. 3. Una polea del soplador o un conjunto de polea está suelto. 4. Una de las correas del soplador está desgastada. 5. La(s) palas del ventilador del soplador está(n) doblada(s) o desequilibrada(s). 	<ol style="list-style-type: none"> 1. Instale cuchilla(s) nueva(s). 2. Apriete el perno de montaje de la cuchilla. 3. Apriete la polea correspondiente. 4. Sustituya la correa del soplador. 5. Póngase en contacto con el Servicio Técnico Autorizado.
Hay una reducción en el rendimiento de ensacado.	<ol style="list-style-type: none"> 1. La velocidad del motor es baja. 2. La rejilla del capó del ensacador está obstruida. 3. Una de las correas del soplador está suelta. 4. Un tubo o el soplador está obstruido. 5. El ensacador está lleno. 	<ol style="list-style-type: none"> 1. Haga funcionar el sistema de recogida siempre a aceleración máxima. 2. Retire los residuos, las hojas o los recortes de hierba de la rejilla. 3. Sustituya la correa del soplador. 4. Localice y elimine los residuos atascados. 5. Vacíe el ensacador.
El soplador y los tubos se obstruyen con demasiada frecuencia.	<ol style="list-style-type: none"> 1. El ensacador está demasiado lleno. 2. La velocidad del motor es baja. 3. La hierba está demasiado mojada. 4. La hierba está demasiado larga. 5. La rejilla del capó del ensacador está obstruida. 6. La velocidad de avance es demasiado alta. 7. Una de las correas del soplador está desgastada. 	<ol style="list-style-type: none"> 1. Vacíe el ensacador con más frecuencia. 2. Haga funcionar el sistema de recogida siempre a aceleración máxima. 3. Corte la hierba cuando está seca. 4. No corte más de 51 mm – 76 mm (2" – 3") o 1/3 de la altura de la hierba, lo que sea menor. 5. Retire los residuos, las hojas o los recortes de hierba de la rejilla. 6. Conduzca más lentamente con el acelerador abierto del todo. 7. Sustituya la correa del soplador.
Expulsión de residuos.	<ol style="list-style-type: none"> 1. El ensacador está demasiado lleno. 2. La velocidad de avance es demasiado alta. 3. La carcasa de corte no está nivelada. 	<ol style="list-style-type: none"> 1. Vacíe el ensacador con más frecuencia. 2. Conduzca más lentamente con el acelerador abierto del todo. 3. Consulte en el <i>Manual del operador</i> de la máquina las instrucciones de nivelación de la carcasa de corte.
El impulsor del soplador no gira libremente.	<ol style="list-style-type: none"> 1. El soplador está obstruido. 2. El impulsor no está alineado. 	<ol style="list-style-type: none"> 1. Retire todos los residuos, las hojas y los recortes de hierba del impulsor de soplador. 2. Póngase en contacto con el Servicio Técnico Autorizado.



Condiciones y productos cubiertos

The Toro Company y su afiliado, Toro Warranty Company, bajo un acuerdo entre sí, prometen conjuntamente al comprador original reparar los Productos Toro citados a continuación si tienen defectos de materiales o mano de obra.

Los siguientes plazos son aplicables desde la fecha de la compra por el propietario original:

Productos	Periodo de garantía
Cortacéspedes de 53 cm (21")	2 años en uso residencial ² 1 año en uso comercial
• Motores ⁴	Honda – 2 años Kawasaki – 3 años
Cortacéspedes de 76 cm (30")	1 año en uso residencial ² 1 año en uso comercial
• Motores ⁴	Kawasaki – 3 años
Cortacéspedes dirigidos de tamaño medio	2 años
• Motores ⁴	Kawasaki – 3 años
Cortacéspedes Grand Stand®	5 años o 1200 horas ²
• Motores ⁴	3 años
• Bastidor	Vida del producto (únicamente el propietario original) ³
Cortacéspedes Z Master® Serie 2000	4 años o 500 horas ²
• Motores ⁴	3 años
• Bastidor	Vida del producto (únicamente el propietario original) ³
Cortacéspedes Z Master® Serie 3000	5 años o 1200 horas ²
• Motores ⁴	3 años
• Bastidor	Vida del producto (únicamente el propietario original) ³
Cortacéspedes Z Master® Serie 5000	5 años o 1200 horas ²
• Motores ⁴	Kohler Command – 2 años Kohler EFI – 3 años
• Bastidor	Vida del producto (únicamente el propietario original) ³
Cortacéspedes Z Master® Serie 6000	5 años o 1200 horas ²
• Motores ⁴	Kawasaki – 3 años
• Bastidor	Vida del producto (únicamente el propietario original) ³
Cortacéspedes Z Master® Serie 7000	5 años o 1200 horas ²
• Motores ⁴	2 años
• Bastidor	Vida del producto (únicamente el propietario original) ³
Cortacéspedes Z Master® Serie 8000	2 años o 1200 horas ²
• Motores ⁴	2 años
• Bastidor	Vida del producto (únicamente el propietario original) ³
Todos los cortacéspedes	
• Batería	90 días piezas y mano de obra 1 año solo piezas
• Correas y neumáticos	90 días
• Accesorios	1 año

¹"Uso residencial" significa el uso del producto en la misma parcela en que se encuentra su vivienda. El uso en más de un lugar se considera como uso comercial y será aplicable la garantía comercial.

²Lo que ocurra primero.

³Garantía de por vida del bastidor – Si el bastidor principal, que consta de las piezas que están soldadas entre sí para formar la estructura de tractor a la que están conectados otros componentes tales como el motor, se agrieta o se rompe durante el uso normal, será reparado o sustituido, a discreción de Toro, bajo la garantía sin coste alguno en concepto de piezas o mano de obra. Quedan excluidos los fallos del bastidor causados por mal uso o abuso y los fallos o las reparaciones necesarias a causa de óxido o corrosión.

⁴Algunos motores utilizados en los productos Toro están garantizados por el fabricante del motor.

Instrucciones para obtener asistencia bajo la garantía

Si usted cree que su producto Toro tiene un defecto de materiales o de mano de obra, siga este procedimiento:

- Póngase en contacto con cualquier Servicio Técnico Autorizado Toro para concertar el mantenimiento en sus instalaciones. Para localizar un distribuidor cerca de usted, consulte las Páginas Amarillas telefónicas (mire en "cortacéspedes") o visite nuestro sitio web en www.toro.com. También puede llamar a los números que aparecen en el apartado 3 para usar el sistema de localización de Distribuidores Toro las 24 horas al día.
- Lleve el producto y su prueba de compra (recibo o factura de venta) al Distribuidor. El distribuidor diagnosticará el problema y determinará si está cubierto por la garantía.
- Si por alguna razón usted no está satisfecho con el análisis del Servicio Técnico o con la asistencia recibida, póngase en contacto con nosotros en la dirección siguiente:

RLC Customer Care Department
Toro Warranty Company
8111 Lyndale Avenue South
Bloomington, MN 55420-1196 EE. UU.
888-865-5676 (clientes de EE. UU.)
888-865-5691 (clientes de Canadá)

Responsabilidades del Propietario

Usted debe mantener su Producto Toro siguiendo los procedimientos de mantenimiento descritos en el *manual del operador*. Dicho mantenimiento rutinario, sea realizado por un distribuidor o por usted mismo, es por cuenta de usted.

Elementos y condiciones no cubiertos

No hay otra garantía expresa salvo la cobertura especial de sistemas de emisión y la garantía sobre motores en algunos productos. Esta garantía expresa no cubre:

- El coste de mantenimiento regular, servicio o piezas, como por ejemplo filtros, combustible, lubricantes, cambios de aceite, bujías, filtros de aire, afilado de cuchillas o cuchillas desgastadas, ajustes de cables/acoplamientos o ajustes de frenos y embragues
- Componentes que fallan debido al desgaste normal
- Cualquier producto o pieza que haya sufrido modificaciones, abusos o negligencia y que necesite ser sustituido o reparado debido a accidente o falta de mantenimiento adecuado
- Costes de recogida y entrega
- Reparaciones o intentos de reparación por parte de personas no pertenecientes a un Servicio Técnico Toro Autorizado
- Reparaciones necesarias por no haber seguido el procedimiento recomendado respecto al combustible (consulte el *manual del operador* para obtener más detalles)
 - La eliminación de contaminantes del sistema de combustible no está cubierta
 - El uso de combustible viejo (de más de un mes de edad) o combustible que contenga más del 10% de etanol o el 15% de MTBE
 - El no drenar el sistema de combustible antes de un periodo de inactividad de más de un mes

Condiciones Generales

Todas las reparaciones cubiertas por estas garantías deben ser realizadas por un Distribuidor Toro Autorizado usando piezas de repuesto aprobados por Toro.

Ni The Toro Company ni Toro Warranty Company son responsables de daños indirectos, incidentales o consecuentes en conexión con el uso de los productos Toro cubiertos por esta garantía, incluyendo cualquier coste o gasto por la provisión de equipos de sustitución o servicio durante periodos razonables de mal funcionamiento o no utilización hasta la terminación de las reparaciones bajo esta garantía.

Toda garantía implícita de mercantilidad (que el producto es adecuado para el uso normal) y adecuación a un uso determinado (que el producto es adecuado para un propósito determinado) se limitan a la duración de la garantía expresa.

Algunos estados no permiten exclusiones de daños incidentales o consecuentes, ni limitaciones sobre la duración de una garantía implícita, de manera que las exclusiones y limitaciones arriba citadas pueden no serle aplicables a usted.

Esta garantía le otorga a usted derechos legales específicos; es posible que usted tenga otros derechos que varían de un estado a otro.

Países fuera de Estados Unidos o Canadá

Los clientes que compraron productos Toro fuera de los Estados Unidos o Canadá deben ponerse en contacto con su Distribuidor (Concesionario) Toro para obtener pólizas de garantía para su país, provincia o estado. Si por cualquier razón usted no está satisfecho con el servicio ofrecido por su distribuidor, o si tiene dificultad en obtener información sobre la garantía, póngase en contacto con el importador Toro. Si fallan todos los demás recursos, puede ponerse en contacto con nosotros en Toro Warranty Company

Ley de Consumo de Australia: Los clientes australianos encontrarán información sobre la Ley de Consumo de Australia dentro de la caja o a través de su distribuidor Toro local.