



Count on it.

Manuale dell'operatore

Seminatrice meccanica da 50,8 cm

N° del modello 23512—N° di serie 40000000 e superiori

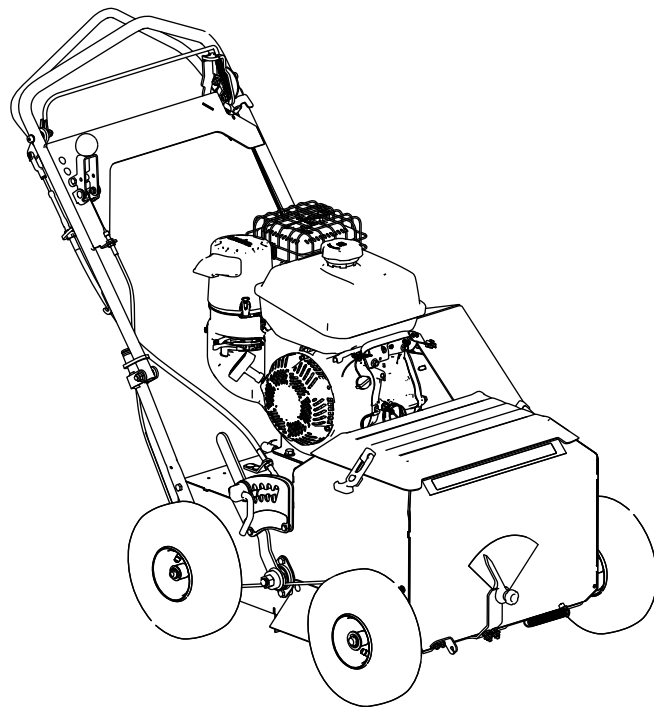

Questo prodotto è conforme a tutte le direttive europee pertinenti; vedere i dettagli nella Dichiarazione di Conformità (DICO) specifica del prodotto, fornita a parte.



Figura 1

g252246

Introduzione

Questa macchina semina, elimina il feltro e rastrella elettricamente i tappeti erbosi per rivitalizzare le aree verdi esistenti e per spargere i semi. È destinata all'uso per applicazioni su tappeti erbosi da piccole a medie dimensioni in proprietà residenziali e commerciali. L'utilizzo di questo prodotto per scopi non conformi alle funzioni per cui è stato concepito può essere pericoloso per l'utente e gli astanti.

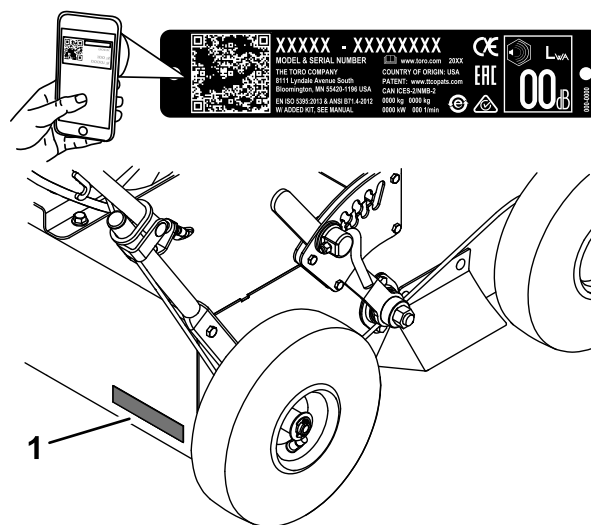
Leggete attentamente queste informazioni al fine di utilizzare e mantenere correttamente il prodotto e di evitare infortuni e danni. Voi siete responsabili del corretto utilizzo del prodotto, all'insegna della sicurezza.

Visitate il sito www.Toro.com per informazioni su prodotti e accessori, per assistenza nella ricerca di un rivenditore o per registrare il vostro prodotto.

Per assistenza, ricambi originali Toro o ulteriori informazioni, rivolgetevi a un Distributore Toro autorizzato o a un Centro Assistenza Toro, e abbiate sempre a portata di mano il numero del modello e il numero di serie del prodotto. **Figura 1** indica la posizione del numero di modello e di serie sul prodotto. Scrivete i numeri nell'apposito spazio.

Importante: Con il vostro dispositivo mobile, potete scansionare il codice QR (se presente) sull'adesivo del numero di serie o navigare al sito www.Toro.com per accedere a informazioni su garanzia, ricambi e altre informazioni sui prodotti.

1. Posizione del numero del modello e del numero di serie

N° del modello _____
N° di serie _____

Il sistema di avvertimento adottato dal presente manuale identifica i pericoli potenziali e riporta messaggi di sicurezza, identificati dal simbolo di avvertimento (**Figura 2**), che segnalano un pericolo in grado di provocare infortuni gravi o la morte se non si osservano le precauzioni raccomandate.



Figura 2

Simbolo di avvertimento

g000502

Per evidenziare le informazioni vengono utilizzate due parole. **Importante** indica informazioni meccaniche di particolare importanza, e **Nota** evidenzia informazioni generali di particolare rilevanza.

Indice

Sicurezza	4
Requisiti generali di sicurezza	4
Adesivi di sicurezza e informativi	5
Preparazione	8
1 Apertura della stegola	8
2 Controllo del livello dell'olio motore.....	8
Quadro generale del prodotto	9
Comandi	9
Specifiche	12

Requisiti di serraggio	12	Controllo e sostituzione delle lame	28
Attrezzi/accessori	12	Manutenzione della sponda per semi	30
Prima dell'uso	12	Controllo della sponda per semi	30
Sicurezza prima del funzionamento	12	Regolazione della posizione di chiusura della sponda per semi	30
Rifornimento di carburante	13	Pulizia	31
Controllo dell'olio motore	14	Lavaggio della macchina	31
Regolazione della profondità delle lame di taglio	14	Pulizia dell'area del motore	31
Regolazione dell'indicatore del volume di semina	14	Pulizia del sottoscocca della macchina	31
Utilizzo del coperchio per semi	14	Pulizia sotto il copricinghia	31
Durante l'uso	15	Pulizia della sponda per semi	31
Sicurezza durante il funzionamento	15	Rimessaggio	32
Sicurezza sui pendii	15	Sicurezza nel rimessaggio	32
Avviamento della macchina	16	Rimessaggio della macchina	32
Spegnimento della macchina	16	Rimozione del tosaerba dal rimessaggio	33
Utilizzo della trazione automatica	16	Localizzazione guasti	34
Utilizzo della stegola di comando delle lame	17		
Funzionamento della macchina	17		
Suggerimenti	18		
Dopo l'uso	18		
Sicurezza dopo le operazioni	18		
Trasporto della macchina	18		
Disinnesto della trasmissione idrostatica	19		
Manutenzione	20		
Sicurezza durante la manutenzione	20		
Programma di manutenzione raccoman- dato	20		
Procedure pre-manutenzione	21		
Scollamento del cappello dalla candela	21		
Lubrificazione	21		
Lubrificazione dei cuscinetti dell'albero dello sminuzzatore	21		
Manutenzione del motore	22		
Sicurezza del motore	22		
Revisione del filtro dell'aria	22		
Revisione dell'olio motore	23		
Manutenzione della candela	24		
Manutenzione del sistema di alimenta- zione	25		
Spurgo del serbatoio del carburante	25		
Manutenzione del sistema di trazione	25		
Controllo della pressione degli pneumatici	25		
Regolazione della trazione automatica	26		
Sostituzione del fluido della trasmissione idraulica	26		
Manutenzione della cinghia	27		
Rimozione del copricinghia	27		
Montaggio del copricinghia	27		
Controllo delle condizioni della cinghia	27		
Regolazione della tensione della cinghia di trasmissione della trazione automatica	27		
Manutenzione delle lame di taglio	28		

Sicurezza

Questa macchina è stata progettata in conformità con EN ISO 5395.

Requisiti generali di sicurezza

Questo prodotto è in grado di ferire mani e piedi e di scagliare oggetti. Rispettate sempre tutte le norme di sicurezza per evitare gravi infortuni.

- Leggete e comprendete il contenuto di questo *Manuale dell'operatore* prima di avviare il motore.
- Non mettete le mani o i piedi vicino alle parti mobili della macchina.
- Azionate la macchina solo con le protezioni e i dispositivi di sicurezza montati e funzionanti.
- Tenete i bambini e gli astanti lontano dall'area di lavoro. Non permettete che bambini e ragazzi utilizzino la macchina.
- Arrestate la macchina e spegnete il motore prima di sottoporre la macchina a manutenzione, rifornimento o rimozione di ostruzioni.

L'errato utilizzo o l'errata manutenzione di questa macchina può causare infortuni. Per ridurre il rischio di incidenti, rispettate le seguenti norme di sicurezza e fate sempre attenzione al simbolo di allarme (Figura 2), che indica: Attenzione, Avvertenza o Pericolo – “norme di sicurezza”. La mancanza di rispetto delle presenti istruzioni può provocare infortuni o la morte.

Adesivi di sicurezza e informativi



Adesivi e istruzioni di sicurezza sono chiaramente visibili all'operatore e ubicate vicino a qualsiasi area di potenziale pericolo. Sostituite eventuali adesivi se danneggiati o mancanti.

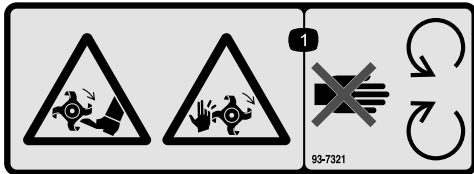

93-7321

decal93-7321

1. Pericolo di ferite o smembramento di mani e piedi causati da coltelli o lame rotanti – Restate lontano dalle parti in movimento.

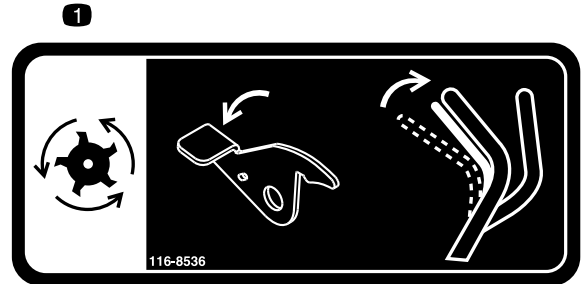

116-8536

decal116-8536

1. Lame di taglio - Premete verso il basso la leva e tirate la barra di comando delle lame contro la stegola per innestare le lame di taglio.

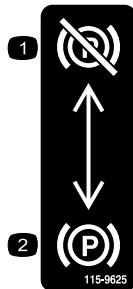

115-9625

decal115-9625

1. Freno di stazionamento – disinnestato
2. Freno di stazionamento – innestato

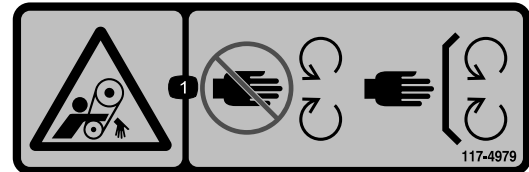

117-4979

decal117-4979

1. Pericolo di impigliamento, cinghia – tenetevi a distanza dalle parti in movimento; tenete tutte le protezioni e gli schermi montati.

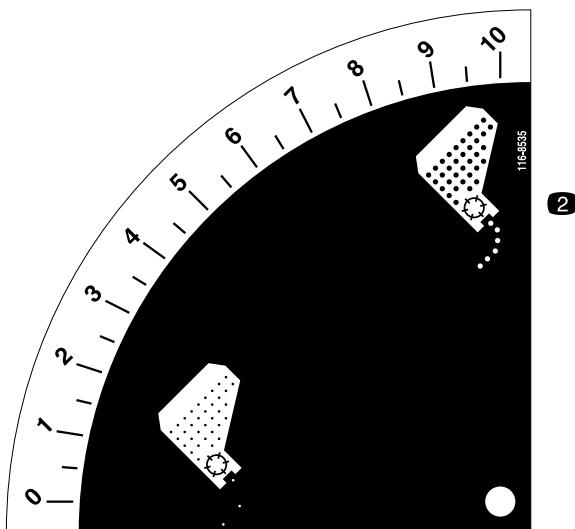

116-8535

decal116-8535

1. Volume del flusso di semi inferiore
2. Volume del flusso di semi superiore



121-6203

decal121-6203

1. Posizione della leva di bypass per azionare la macchina
2. Posizione della leva di bypass per spingere la macchina
3. Leggete il Manuale dell'operatore

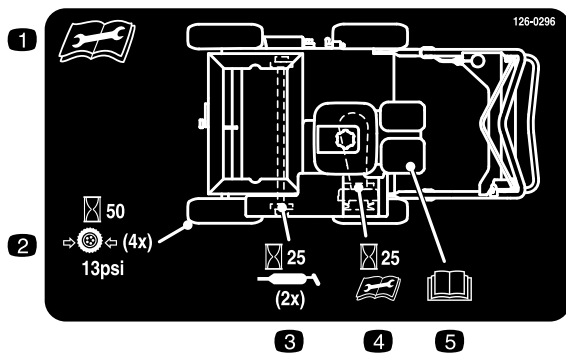

126-0296

decal126-0296

1. Leggete il *Manuale dell'operatore* prima di effettuare la manutenzione.
2. Verificate la pressione degli pneumatici ogni 50 ore.
3. Ingrassate ogni 25 ore.
4. Controllate la tensione della cinghia di trasmissione ogni 25 ore; leggete il *Manuale dell'operatore* per maggiori informazioni.
5. *Manuale dell'operatore*

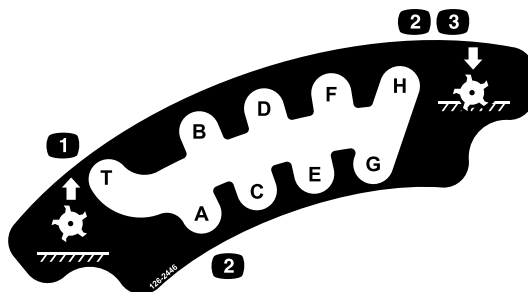

126-2446

decal126-2446

1. Lama verso l'alto; "T" = Posizione di trasferimento
2. Impostazioni di profondità in aumento da "A" ad "H"
3. "H" = impostazione più profonda della lama; lama abbassata

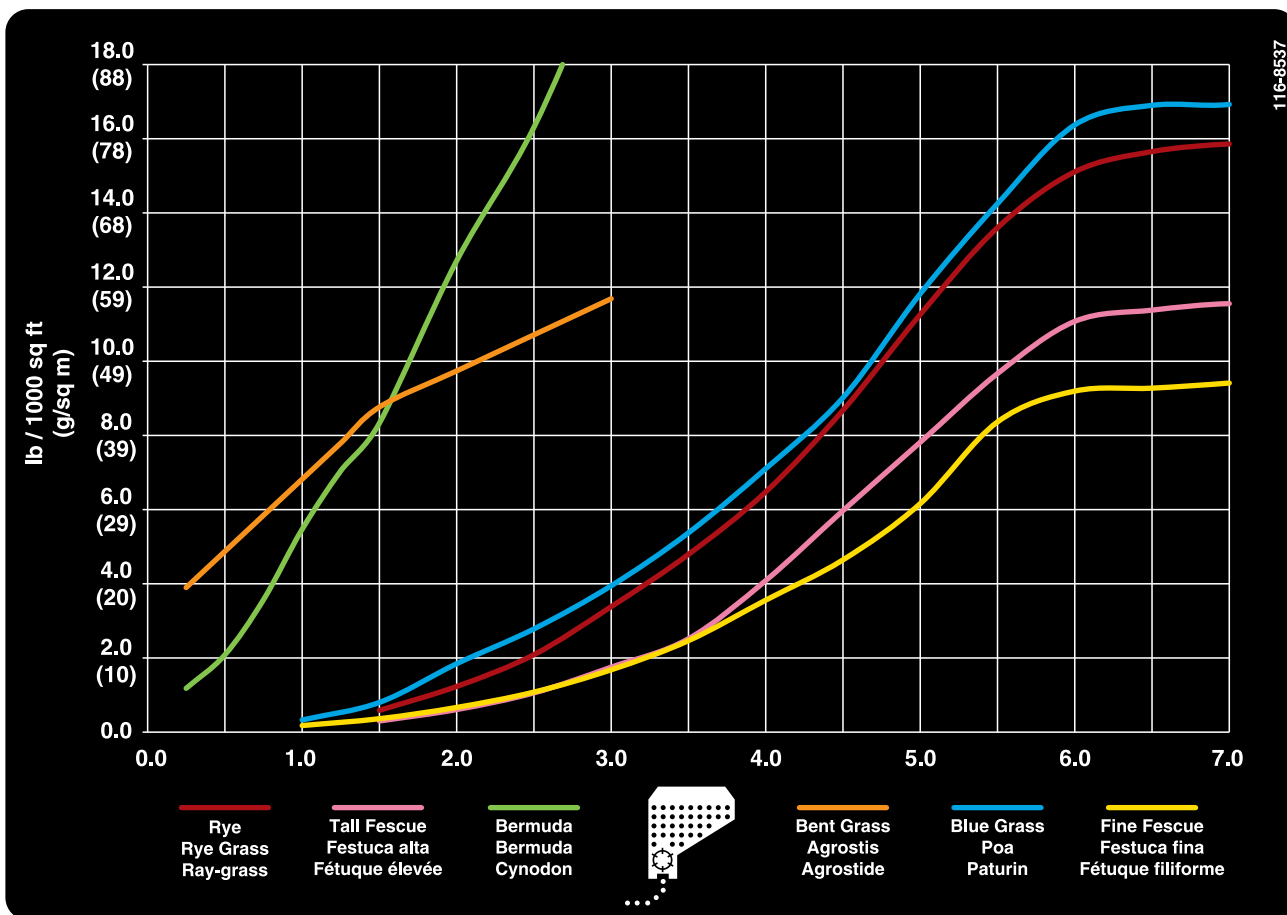

116-8537

decal116-8537

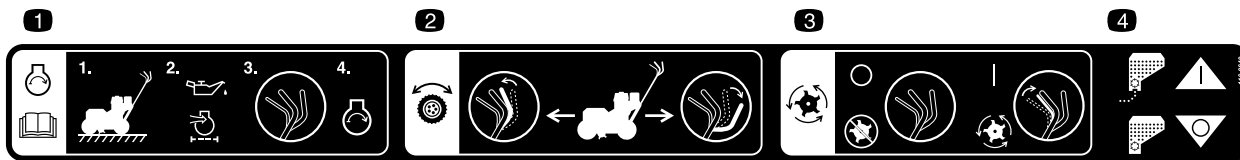

decal116-8648

116-8648

1. Per avviare il motore, leggete il *Manuale dell'operatore* - (1) Parcheggiate la macchina su terreno pianeggiante (2) Riempite il motore con olio (3) Spostate le barre di comando in posizione di folle (4) Avviate il motore.
2. Trazione automatica - Spingete la barra di comando della trazione automatica in avanti per spostare la macchina in avanti; tirate la barra di comando della trazione automatica indietro per spostare la macchina indietro.
3. Lame di taglio - Rilasciate la barra di comando delle lame (posizione di folle) per disinnestare le lame di taglio; tenete la barra di comando delle lame contro la stegola per innestare le lame di taglio.
4. Tramoggia per semi accesa; tramoggia per semi spenta.

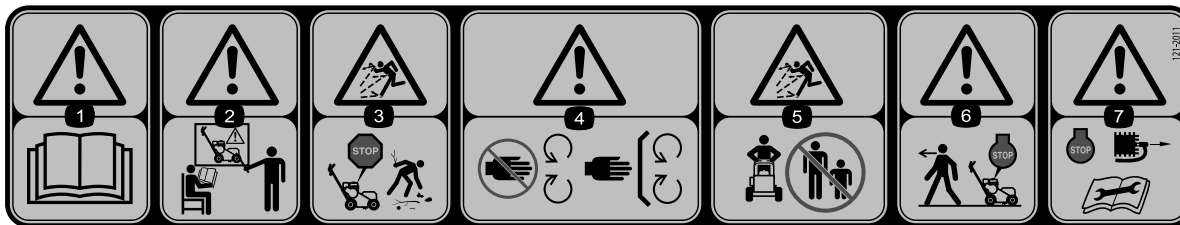

decal121-2011

121-2011

1. Avvertenza – leggete il *Manuale dell'operatore*.
2. Avvertenza – non utilizzate la macchina se non siete opportunamente addestrati.
3. Pericolo di lancio di oggetti; raccogliete i detriti prima dell'utilizzo.
4. Avvertenza – tenete le mani a debita distanza dalle parti in movimento; non rimuovete le protezioni e i carter.
5. Pericolo di lancio di oggetti – tenete gli astanti a distanza.
6. Avvertenza – spegnete il motore prima di lasciare la macchina.
7. Avvertenza – prima di eseguire interventi di manutenzione sulla macchina, fermate il motore e togliete il cappellotto della candela.

Preparazione

1

Apertura della stegola

Non occorrono parti

Procedura

1. Sollevate la stegola in posizione operativa ([Figura 3](#)).



Figura 3

2. Fate scorrere gli anelli di bloccaggio ovali verso il basso lungo ciascun lato della stegola superiore e sulla maniglia inferiore ([Figura 3](#)), bloccando tra loro le sezioni delle stegole.

2

Controllo del livello dell'olio motore

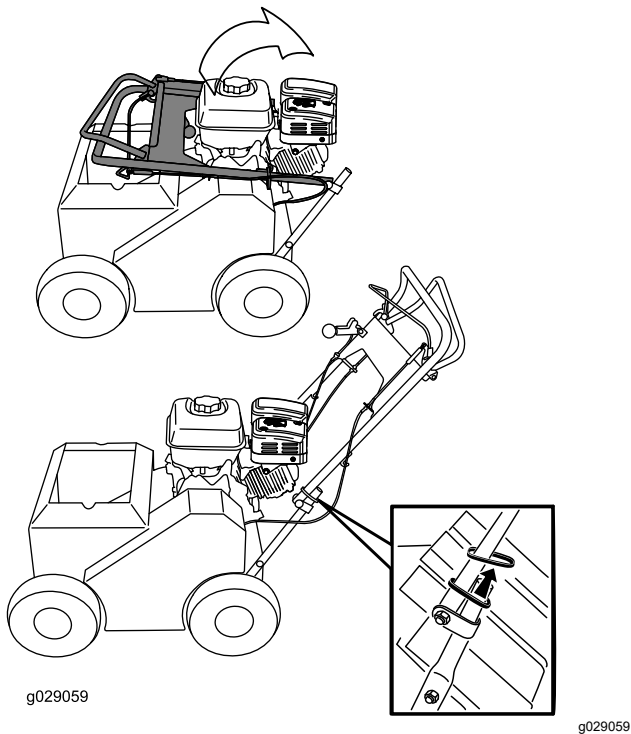
Non occorrono parti

Procedura

Fate riferimento a [Controllo del livello dell'olio motore \(pagina 23\)](#).

Quadro generale del prodotto



Figura 4

- | | |
|---|-------------------------------------|
| 1. Leva di comando della seminatrice | 6. Tramoggia per semi e coperchio |
| 2. Barra di comando della trazione automatica | 7. Indicatore del volume di semina |
| 3. Stegola | 8. Leva di comando della profondità |
| 4. Barra di comando delle lame | 9. Stegola di avviamento a strappo |
| 5. Tappo del serbatoio del carburante | |

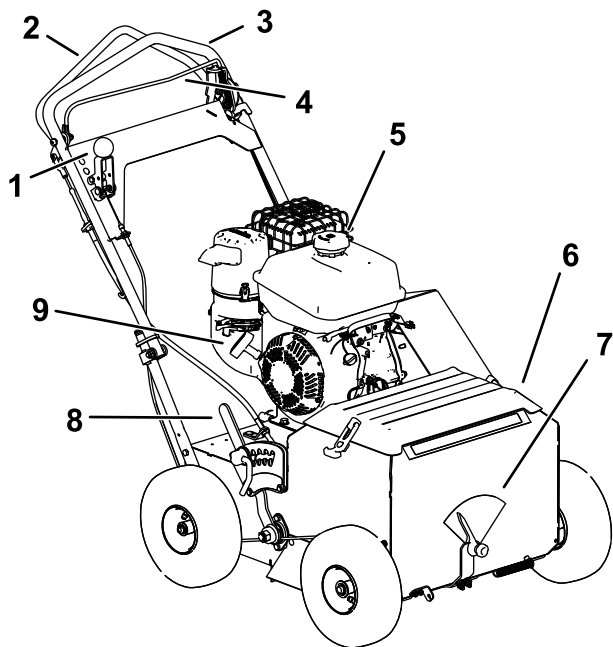

Figura 5

- | | |
|--|---|
| 1. Stegola di avviamento a strappo | 6. Leva dell'acceleratore |
| 2. Valvola di intercettazione del carburante | 7. Asta di livello |
| 3. Leva dello starter | 8. Tappo di spurgo dell'olio |
| 4. Filtro dell'aria | 9. Interruttore di accensione/spegnimento |
| 5. Tappo del serbatoio del carburante | |

Comandi

Leva dello starter

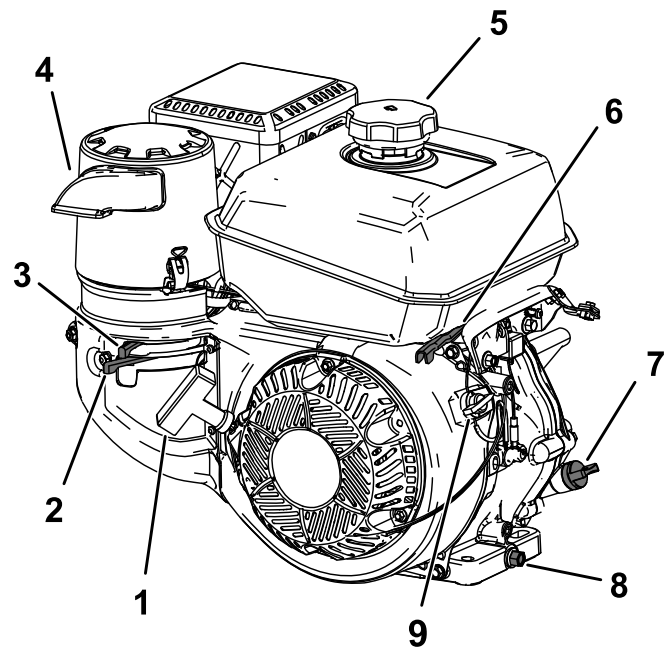
Prima di avviare il motore a freddo, spostate la leva dello starter ([Figura 5](#)) a sinistra. Quando il motore si è avviato, regolate lo starter per mantenere il motore in funzione in modo uniforme. Appena possibile, spostate la leva dello starter completamente a destra.

Nota: Con il motore caldo, non è necessario attivare lo starter, o solo in minima parte.

Leva dell'acceleratore

La leva dell'acceleratore ([Figura 5](#)) è situata sul motore e controlla la velocità del motore. Lo spostamento della leva dell'acceleratore indietro aumenta il regime del motore; lo spostamento avanti riduce la velocità del motore.

Interruttore di accensione/spengimento del motore

L'interruttore di accensione/spengimento del motore (Figura 5) è situato sul lato anteriore destro del motore. Prima di avviare il motore, ruotate l'interruttore in senso orario in posizione di ACCENSIONE. Ruotate l'interruttore in senso antiorario in posizione di SPEGNIMENTO per spegnere il motore.

Valvola di intercettazione del carburante

La valvola di intercettazione del carburante (Figura 5) è situata sul motore ed è utilizzata per spegnere il carburante quando la macchina non verrà utilizzata per qualche giorno, durante il trasferimento da e verso il sito di lavoro e quando la macchina è parcheggiata all'interno di un edificio.

Ruotatela verso il basso per aprirla, oppure verso l'alto per chiuderla.

Barra di comando della trazione automatica

La barra di comando della trazione automatica (Figura 6), situata sotto la stegola, controlla il movimento di marcia avanti e retromarcia della macchina.

Quando premete la barra di comando della trazione automatica contro la stegola, la velocità di avanzamento della macchina cambia in base alla distanza tra la barra di comando e la stegola. Quando rilasciate la barra di comando, la macchina smette di muoversi.



Figura 6

- | | |
|--------------------------------------|---|
| 1. Leva di comando della seminatrice | 4. Barra di comando della trazione automatica |
| 2. Stegola | 5. Blocco del comando delle lame |
| 3. Barra di comando delle lame | |

Barra di comando delle lame

La barra di comando delle lame (Figura 6), situata davanti alla stegola, innesta o disinnesta la lama.

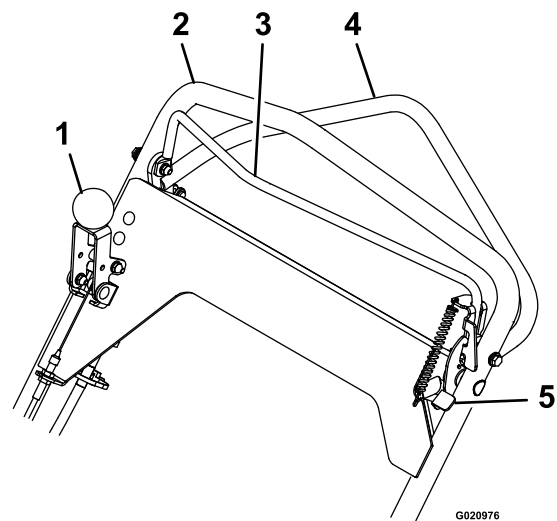
Se il motore è in funzione, le lame si innestano quando premete la barra di comando delle lame verso la stegola.

Quando rilasciate la barra di comando delle lame, le lame si arrestano.

Blocco del comando delle lame

Il blocco del comando delle lame (Figura 6) è situato sul lato sinistro della stegola, vicino alla barra di comando delle lame.

Lo spostamento del blocco del comando delle lame in posizione completamente avanti consente di premere la barra di comando delle lame contro la stegola.

La pressione della barra di comando delle lame contro la stegola innesta la lama. Il rilascio della barra di comando delle lame disinnesta automaticamente la lama. Il blocco del comando della lama viene ripristinato per bloccare la barra di comando della lama.

Leva di comando della seminatrice

La leva di comando della seminatrice (Figura 6) è situata sulla stegola destra.

Spingete la leva in avanti per avviare il flusso di semi e tiratela indietro per arrestarlo.

Freno di stazionamento

Impostate il freno di stazionamento ogniqualvolta lasciate la macchina incustodita e quando effettuate la manutenzione. Per inserire il freno di stazionamento, tirate l'asta del freno verso l'esterno e verso il basso, bloccandola in posizione esterna. Per disinnestare il freno, tirate il freno verso l'alto fino a quando non scatta di nuovo nella macchina.



Figura 7

(Parte posteriore della macchina illustrata)

1. Freno di stazionamento

Leva di bypass della trasmissione idrostatica

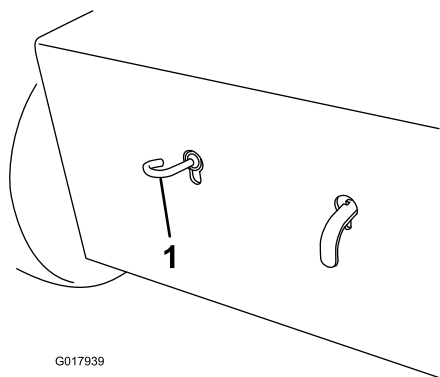
La leva di bypass della trasmissione idrostatica (Figura 8) rilascia l'impianto della trasmissione idrostatica in modo da permettervi di spostare manualmente la macchina senza che il motore sia in funzione.

Per la posizione operativa normale, tirate la stegola verso l'alto, quindi spingetela in dentro fino a quando tutte e 3 le tacche si trovano all'interno del telaio.

Nota: L'ultima tacca sulla stegola non si fissa nella scanalatura.

Per rilasciare le ruote di trasmissione, tirate la stegola verso l'alto, quindi verso l'esterno, fino a quando l'ultima tacca si innesta nella scanalatura. Quindi spingete la stegola verso il basso.



Figura 8

1. Stegola in dentro – posizione operativa normale
2. Tutte le tacche all'interno del telaio
3. Stegola in fuori – rilascio della trasmissione idrostatica
4. Ultima tacca innestata nella scanalatura

Specifiche

Nota: Specifiche e disegno sono soggetti a variazione senza preavviso.

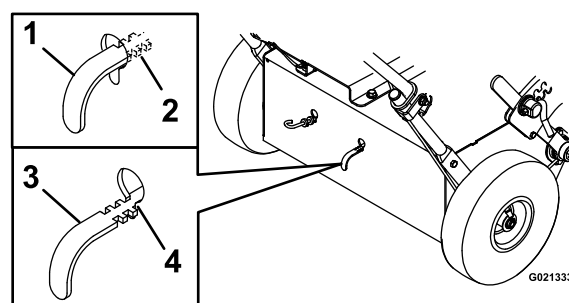
Larghezza	76 cm (30")
Lunghezza (operativa)	137 cm (54")
Lunghezza (con stegola riposta)	95,25 cm (37,5")
Altezza (operativa)	113 cm (44,5")
Altezza (con stegola riposta)	73,5 cm (29")
Peso	120,2 kg (265 lb)

Requisiti di serraggio

Posizione dei bulloni	Coppia
Bulloni di fissaggio del motore	Da 37 a 45 Nm
Bulloni di fissaggio della frizione	Da 66 a 83 Nm
Dado dell'albero dello sminuzzatore	Da 88 a 115 Nm

Attrezzi/accessori

È disponibile una gamma di attrezzi ed accessori approvati da Toro per l'impiego con la macchina, per ottimizzare ed ampliare le sue applicazioni. Richiedete un elenco di tutti gli attrezzi ed accessori approvati a un Centro Assistenza Toro o a un Distributore Toro autorizzati oppure visitate il sito www.Toro.com.

Per ottenere prestazioni ottimali e mantenere la certificazione di sicurezza della macchina, utilizzate solo ricambi e accessori originali Toro. I ricambi e gli accessori realizzati da altri produttori possono essere pericolosi e tale utilizzo può rendere nulla la garanzia del prodotto.

Funzionamento

Prima dell'uso

Nota: Stabilite i lati sinistro e destro della macchina dalla normale posizione operativa.

Sicurezza prima del funzionamento

Requisiti generali di sicurezza

- Non lasciate mai che bambini o persone non addestrate utilizzino o effettuino interventi di manutenzione sulla macchina. Le normative locali possono imporre limiti all'età dell'operatore. Il proprietario è responsabile dell'addestramento di tutti gli operatori e i meccanici.
- Familiarizzate con il funzionamento sicuro dell'apparecchiatura, con i comandi dell'operatore e con gli adesivi di sicurezza.
- Imparate come arrestare la macchina e spegnere rapidamente il motore.
- Verificate che i comandi di presenza dell'operatore, gli interruttori di sicurezza e gli schermi siano collegati e correttamente funzionanti. Se non funzionano correttamente, non azionate la macchina.
- Ispezionate l'area in cui userete la macchina ed eliminate tutti gli oggetti con cui la macchina potrebbe venire a contatto.
- Valutate il terreno per determinare l'attrezzatura idonea ed eventuali attrezzi o accessori richiesti per un funzionamento corretto e sicuro della macchina.

Sicurezza del carburante

- Prestate estrema cautela nel maneggiare il carburante. È infiammabile e i suoi vapori sono esplosivi
- Spegnete sigarette, sigari, pipa e altre fonti di accensione.
- Non rimuovete il tappo del carburante né rabboccate il serbatoio del carburante mentre il motore è in funzione o è caldo.
- Non rabboccate o spurgate il carburante in uno spazio chiuso.
- Non rimessate la macchina o la tanica del carburante in luoghi in cui siano presenti fiamme aperte, scintille o spie, come uno scaldabagno o altri apparecchi.
- Se del carburante dovesse fuoriuscire, non tentate di avviare il motore, evitate di creare fonti di

ignizione fino a quando i vapori di carburante non saranno evaporati.

- Riempite il serbatoio del carburante all'aria aperta, a motore freddo, e tergete la benzina versata.
- Non riempire mai il serbatoio del carburante all'interno di un rimorchio.
- Non riempite completamente il serbatoio. Versate benzina nel serbatoio fino a 6 to 13 mm sotto la base del collo del bocchettone di riempimento. Questo spazio servirà ad assorbire l'espansione della benzina.
- Conservate la benzina in taniche omologate, e tenetela lontano dalla portata dei bambini. Acquistate benzina in modo da utilizzarla entro 30 giorni.
- Non utilizzate la macchina se l'impianto di scarico completo non è montato, o se quest'ultimo non è in perfette condizioni d'impiego.

In talune condizioni la benzina è estremamente infiammabile ed altamente esplosiva. Un incendio o un'esplosione possono ustionare voi ed altre persone e causare danni.

- Prima del rabbocco, posizionate sempre le taniche di benzina sul pavimento, lontano dal veicolo.
- Non riempite le taniche di benzina all'interno di un veicolo oppure su un camion o un rimorchio, in quanto il tappetino del rimorchio o le pareti di plastica del camion possono isolare la tanica e rallentare la dispersione delle cariche elettrostatiche.
- Quando possibile, rimuovete l'attrezzatura alimentata a carburante dall'autocarro o dal rimorchio ed effettuate il rifornimento con le ruote a terra. Se ciò non è possibile, effettuate il rifornimento dell'attrezzatura su un autocarro o un rimorchio da un contenitore portatile, anziché da una pompa di erogazione della benzina.
- Se è necessario utilizzare un ugello di erogazione del carburante, mantenete l'ugello a contatto con il bordo del serbatoio del carburante o l'apertura del contenitore in ogni momento, fino al completamento del rifornimento.

Se ingerito, il carburante è nocivo o fatale. L'esposizione a lungo termine ai vapori di benzina può causare gravi danni e malattie.

- Evitate di respirare a lungo i vapori.
- Tenete il viso a distanza dall'erogatore e dall'apertura del serbatoio del carburante o del condizionatore.
- Tenete il carburante lontano dagli occhi e dalla pelle.

Rifornimento di carburante

Capacità: 5,6 litri

Carburante raccomandato

Tipo	Benzina senza piombo
Valutazione nominale minima di ottani	87 (USA) o 91 (ottano ricerca; al di fuori degli USA)
Etanolo	Non oltre il 10% per volume
Metanolo	Nessuno
MTBE (metilterziariobutil etere)	Meno del 15% per volume
Olio	Non aggiungetelo al carburante

Utilizzate solo carburante pulito e fresco (non più vecchio di 30 giorni) proveniente da fonti autorevoli.

Importante: Per ridurre il rischio di avviamenti difficoltosi, versate nella benzina (conservata per non più di 30 giorni) uno stabilizzatore per carburante per l'intera stagione; esaurite il carburante nella macchina prima di riparla per oltre 30 giorni.

Non utilizzate additivi per carburante diversi dallo stabilizzatore/additivo. Non utilizzate stabilizzatori a base di alcol come etanolo, metanolo o alcol isopropilico.

In talune condizioni la benzina è estremamente infiammabile ed altamente esplosiva. Un incendio o un'esplosione possono ustionare voi ed altre persone e causare danni.

Riempimento del serbatoio del carburante

1. Disinnestate le lame di taglio, spegnete il motore, attendete che tutte le parti in movimento si siano fermate e girate l'interruttore del motore in posizione di SPEGNIMENTO.
2. Lasciate raffreddare il motore.
3. Pulite intorno al tappo del serbatoio carburante e toglietelo.

Nota: Il tappo è legato al serbatoio del carburante.

4. Versate benzina senza piombo nel relativo serbatoio fino a quando il livello non raggiunge appena l'interno del cesto del filtro a maglie.

Importante: Questo spazio permette l'espansione della benzina. Non riempite completamente il serbatoio.

5. Montate a fondo il tappo sul serbatoio del carburante,
6. Tergete il carburante versato.

Controllo dell'olio motore

Controllate l'olio motore prima di avviare il motore; fate riferimento a [Controllo del livello dell'olio motore \(pagina 23\)](#).

Regolazione della profondità delle lame di taglio

1. Portate la macchina a un arresto completo.
2. Disinnestate le lame di taglio.
3. Prima di lasciare la postazione dell'operatore, spegnete il motore e attendete l'arresto di tutte le parti in movimento. Scollegate il cappellotto dalla candela.
4. Sbloccate la stegola della profondità delle lame di taglio tirandola verso l'alto.



Figura 9

1. Sblocco
2. Stegola della profondità delle lame di taglio
3. Blocco

5. Spostate la leva sull'impostazione della scanalatura della profondità operativa desiderata. Ruotate e spingete verso il basso la stegola per bloccarla.
6. Regolate la posizione verso il basso di pari passo con l'usura delle lame di taglio.

Regolazione dell'indicatore del volume di semina

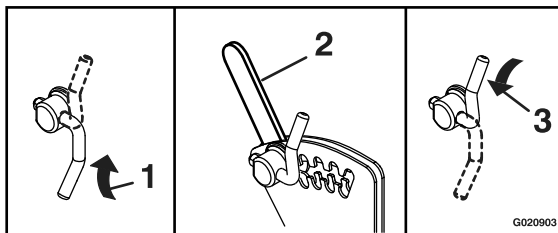
1. Portate la macchina a un arresto completo.
2. Disinnestate le lame di taglio.
3. Prima di lasciare la postazione dell'operatore, spegnete il motore e attendete l'arresto di tutte le parti in movimento.
4. Per modificare il volume di semina, allentate la manopola sull'indicatore del volume di semina nella parte anteriore della tramoggia dei semi. Spostate il puntatore dell'indicatore

alla posizione desiderata, quindi serrate la manopola.



Figura 10

1. Puntatore dell'indicatore

Nota: Fate riferimento alla tabella di semina situata sulla macchina per determinare l'impostazione corretta dell'indicatore per il tipo di erba e la densità cui desiderate piantarla.

Utilizzo del coperchio per semi

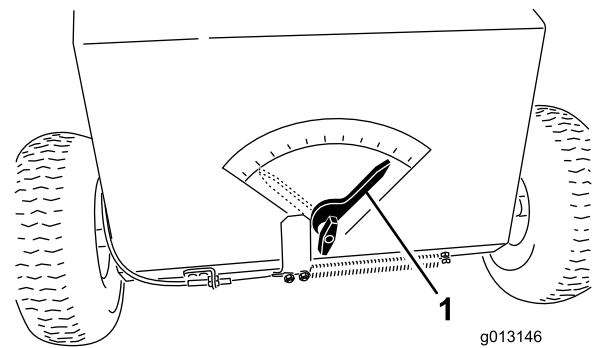
- Per montare il coperchio per semi ([Figura 11](#)), posizionatelo sulla tramoggia per semi e fissatelo ai montanti di chiusura sui lati utilizzando i fermi in gomma.
- Per rimuovere il coperchio per semi, tirate ciascun fermo in gomma verso il basso e lontano dai montanti di chiusura, quindi rimuovete il coperchio.



Figura 11

1. Coperchio per semi
2. Tramoggia per semi
3. Fermo in gomma
4. Montante di chiusura

Durante l'uso

Sicurezza durante il funzionamento

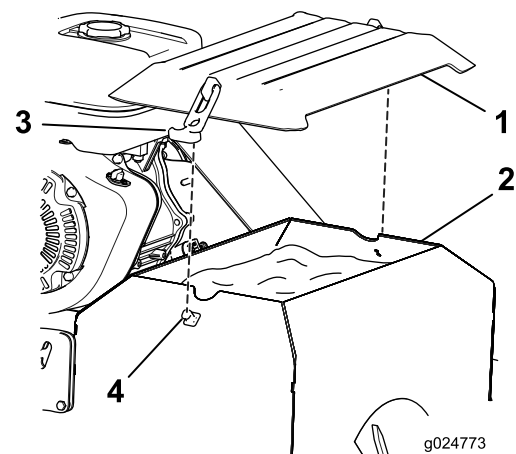
Requisiti generali di sicurezza

- Il proprietario/operatore può impedire che si verifichino incidenti o infortuni a persone o danni alle proprietà, e ne è responsabile.
- Indossate un abbigliamento idoneo, comprendente protezione per gli occhi, pantaloni lunghi, calzature robuste anti-scivolo e protezione dell'udito. Legate i capelli lunghi e non indossate gioielli pendenti.
- Prestate piena attenzione quando utilizzate la macchina. Non effettuate alcuna attività che causi distrazioni; in caso contrario, potreste causare infortuni o danni alla proprietà.
- Non utilizzate la macchina in caso di malattia, stanchezza o sotto l'effetto di alcol o droga.
- Non trasportate mai passeggeri sulla macchina e tenete astanti e animali domestici a distanza dalla macchina durante l'utilizzo.
- Utilizzate la macchina solo in condizioni di visibilità buone per evitare buche o pericoli nascosti.
- Evitate di utilizzare la macchina sull'erba bagnata. Una trazione ridotta può causare lo slittamento della macchina.
- Assicuratevi che tutte le trasmissioni siano in posizione di folle, che il freno di stazionamento sia inserito e che vi troviate nella posizione operativa prima di avviare il motore.
- Tenete mani e piedi a distanza dall'area delle lame.
- Guardate dietro e in basso prima di fare retromarcia per assicurarvi di avere la strada libera.
- Prestate attenzione quando vi avvicinate ad angoli ciechi, cespugli, alberi o altri oggetti che potrebbero ostacolare la vostra visuale.
- Fermate le lame ogni volta che non state utilizzando la macchina.
- Arrestate la macchina, spegnete il motore, inserite il freno di stazionamento e ispezionate le lame dopo aver colpito un oggetto o se sulla macchina si avvertono vibrazioni anomale. Effettuate le riparazioni necessarie prima di riprendere a utilizzare la macchina.
- Rallentate e prestate attenzione in fase di curva e attraversamento di strade e marciapiedi con la macchina. Lasciate sempre il diritto di precedenza.
- Spegnete il motore e disinnestate le lame di taglio prima di regolare la profondità delle lame.

- Non azionate il motore in una zona in cui i gas di scarico non possano disperdersi.
- Non lasciate mai incustodita una macchina in moto.
- Prima di abbandonare la posizione operativa per qualsiasi motivo, effettuate le seguenti procedure:
 - Arrestate la macchina su terreno pianeggiante.
 - Spegnete il motore.
 - Inserite il freno di stazionamento.
 - Attendete finché tutte le parti mobili si siano fermate.
 - Sollevate le lame.
- Non utilizzate la macchina se c'è rischio di fulmini.
- Non cambiate la velocità del regolatore e non mandate fuori giri il motore.
- Utilizzate solo accessori e attrezzi approvati da Toro.

Sicurezza sui pendii

- Le pendenze sono un importante fattore che influisce sugli incidenti causati da perdita di controllo e ribaltamento, che possono comportare gravi infortuni o la morte. Siete responsabili del funzionamento sicuro in pendenza. L'utilizzo della macchina su qualsiasi pendenza richiede un livello superiore di attenzione.
- Valutate le condizioni del sito per determinare se la pendenza è sicura per l'utilizzo della macchina, anche facendo un sopralluogo del sito. Basatevi sempre su buon senso e giudizio quando effettuate questa ricognizione.
- Consultate le istruzioni relative alle pendenze elencate di seguito per l'utilizzo della macchina in pendenza e per determinare se potete utilizzare la macchina nelle condizioni di un particolare giorno e su un particolare sito. I cambiamenti del terreno possono determinare un cambiamento del funzionamento in pendenza della macchina.
- Evitate di avviare, arrestare o sterzare con la macchina in pendenza. Evitate di effettuare improvvisi cambiamenti di velocità o direzione. Svoltate lentamente e in modo graduale.
- Non azionate la macchina in condizioni in cui trazione, sterzaggio o stabilità possono essere compromessi.
- Rimuovete o segnalate le ostruzioni, come fossati, buche, solchi, dossi, rocce o altri pericoli nascosti. L'erba alta può nascondere ostacoli. Il terreno accidentato può ribaltare la macchina.
- Siate consapevoli del fatto che l'utilizzo della macchina su erba bagnata, trasversalmente su pendenze o in discesa può causare una perdita

di trazione della macchina. La perdita di trazione delle ruote motrici può comportare uno slittamento e una perdita di capacità frenante e sterzante.

- Prestate estrema cautela durante l'utilizzo della macchina in prossimità di scarpate, fossati, terrapieni, zone d'acqua pericolose o altri pericoli. La macchina potrebbe ribaltarsi improvvisamente nel caso in cui una ruota ne superi il bordo o se il bordo dovesse cedere. Individuate un'area di sicurezza tra la macchina ed eventuali pericoli.
- Individuate i pericoli alla base della pendenza.

Avviamento della macchina

1. Assicuratevi che la barra di comando delle lame sia in posizione di SPEGNIMENTO.
2. Spostate l'interruttore del motore in posizione di ACCENSIONE, quindi aprite la valvola di intercettazione del carburante.
3. Spostate a sinistra la leva dello starter se state avviando il motore a freddo.

Nota: Con il motore tiepido o caldo non è sempre necessario attivare lo starter.

4. Portate la leva dell'acceleratore al centro tra le posizioni di MINIMA (tartaruga) e MASSIMA (lepre).
5. Tirate con decisione l'avviatore autoavvolgente per avviare il motore.
6. Quando il motore si è avviato, spostate gradualmente la leva dello starter a destra.

Nota: Se il motore stalla o esita, spostate lo starter di nuovo a sinistra fino a quando il motore non si scalda.

7. Spostate la leva dell'acceleratore alla posizione desiderata.

Spegnimento della macchina

1. Portate la macchina a un arresto completo.
2. Rilasciate la barra di comando delle lame. Le lame si arrestano e il motore continua a funzionare.
3. Posizionate l'acceleratore a metà tra le posizioni SLOW e FAST.
4. Lasciate in funzione il motore per almeno 15 secondi, poi ruotate l'interruttore di accensione/spegnimento del motore in posizione di SPEGNIMENTO per spegnere il motore.

Importante: In caso di emergenza, spegnete immediatamente il motore.

5. Chiudete la valvola di intercettazione del carburante.
6. Attendete che tutte le parti in movimento si siano fermate, prima di lasciare il posto dell'operatore.

Utilizzo della trazione automatica

1. Avviare il motore.
 2. Spostate la barra di comando della trazione automatica dalla posizione di FOLLE.
- Per muovervi avanti, premete la barra di comando della trazione automatica contro la stegola (Figura 12).



Figura 12

1. Barra di comando della trazione automatica (posizione di folle)
2. Retromarcia – spingete verso il basso e lontano dalla stegola
3. Marcia avanti – tirate verso la stegola
4. Stegola

Nota: Potete modificare la velocità di trazione aumentando o riducendo la distanza tra la barra di comando della trazione automatica e la stegola. Abbassate la barra di comando della trazione verso la posizione di folle e riducete la velocità di avanzamento quando effettuate una svolta o se la macchina si muove troppo rapidamente.

Se rilasciate la barra di comando della trazione, essa ritorna in folle e la macchina si arresta. Premete la barra di comando della trazione per avvicinarla di più alla stegola ed aumentare la velocità di trazione. Quando tenete stretta la barra di comando della trazione contro la stegola, la macchina procede alla massima velocità. Rilasciate

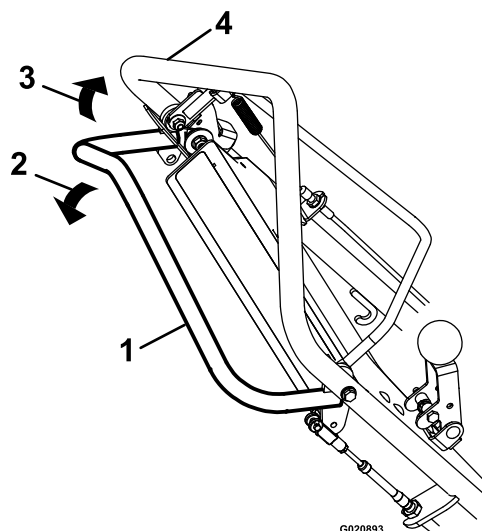
la barra di comando della trazione per arrestare il movimento oppure ogni volta che abbandonate la macchina.

- Per girare a sinistra o destra, diminuite la velocità, spingete le stegole verso il basso e sterzate la macchina nella direzione desiderata, quindi riprendete il normale funzionamento.
 - Per procedere in retromarcia, rilasciate la barra di comando della trazione e lasciate che ritorni in folle. Spingete la barra di comando della trazione verso il basso e lontano dalla stegola. La velocità di avanzamento varia a seconda dell'aumento o della diminuzione della distanza dalla posizione di folle.
3. Per disinnestare la trazione automatica e posizionare la macchina in folle, rilasciate la barra di comando della trazione.

Nota: Se la macchina procede lentamente avanti o indietro quando la barra di comando della trazione è in posizione di folle, spegnete il motore e regolate il cavo della trazione automatica; fate riferimento a [Regolazione della trazione automatica \(pagina 26\)](#).

Utilizzo della stegola di comando delle lame

1. Avviare il motore.
2. Spingete in avanti e tenete premuto il blocco del comando delle lame per rilasciare la barra di comando delle lame ([Figura 13](#)).



Figura 13

- | | |
|--|--------------------------------|
| 1. Blocco del comando delle lame (posizione di blocco) | 3. Barra di comando delle lame |
| 2. Pressione | 4. Maniglia verso cui spingere |

3. Spingete la stegola di comando delle lame contro la stegola e rilasciate il blocco del comando lame; le lame si innestano.

4. Rilasciate la stegola di comando per disinnestare le lame del tosaerba. Il blocco del comando delle lame viene ripristinato per bloccare la barra di comando della lama.

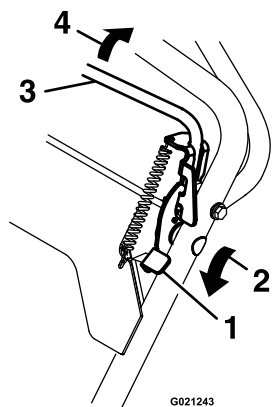
Funzionamento della macchina

⚠ PERICOLO

Le lame rotanti sotto la macchina sono pericolose. Il contatto con la lama può causare gravi infortuni o la morte.

Non mettete le mani o i piedi sotto la macchina.

⚠ PERICOLO

Quando la macchina è in funzione, il contatto con parti rotanti o in movimento causerà gravi lesioni a mani e piedi.

- **Prima di effettuare interventi di regolazione, pulizia, ispezione, risoluzione dei problemi o riparazione della macchina, spegnete il motore e attendete che tutte le parti in movimento si fermino. Scollegate il cappellotto dalla candela e tenetelo a distanza dalla candela stessa per evitare che qualcuno avvii accidentalmente il motore.**
- **Rimanete dietro la stegola e lontano dalla miscelatrice di semi e dalle lame di taglio durante l'utilizzo della macchina.**
- **Tenete viso, mani, piedi e ogni altra parte del corpo o dell'abbigliamento lontano da parti nascoste, rotanti o in movimento.**

1. Durante la semina, riempite la tramoggia per semi e impostate l'indicatore del volume di semina; fate riferimento a [Regolazione dell'indicatore del volume di semina \(pagina 14\)](#).
2. Regolate la profondità dell'altezza di taglio all'impostazione desiderata; fate riferimento a [Regolazione della profondità delle lame di taglio \(pagina 14\)](#).
3. Avviare il motore.
4. Impostate l'acceleratore del motore in posizione di MASSIMA.
5. Spingete in basso la stegola per sollevare leggermente le ruote dal suolo.

6. La pressione della barra di comando delle lame contro la stegola innesta le lame. Abbassate lentamente le ruote anteriori a terra, permettendo alle lame di lavorare gradualmente su erba e terreno.
7. Durante la semina, spingete in avanti la leva di comando della seminatrice per avviare il flusso di semi.

Nota: Non è necessario spegnere e riaccendere la leva di comando del flusso di semi ad ogni sterzata. Il flusso di semi rallenta e/o si arresta quando arrestate o fate rallentare la macchina per la svolta. Per ridurre la dispersione di semi, sollevate le ruote anteriori mentre la macchina sterza.

Nota: La macchina semina allo stesso volume in marcia avanti e in retromarcia.

Nota: In caso di feltro eccessivo, può essere necessario rimuoverlo prima della semina.

8. Innestate la barra di comando della trazione automatica per iniziare l'attività.

Suggerimenti

Eccesso di semina

- Impostate le lame di taglio a 3-6 mm nel terreno.
- Dal momento che il flusso di semi varia fortemente a seconda dei tipi di semi, riempite la tramoggia con una quantità minima di semi e seminate una porzione di prova del giardino per garantire di selezionare l'erogazione di semi desiderata.
- Per una copertura ottimale, riducete il flusso di semi a 1/2 della quantità desiderata e seminate l'intero giardino in una direzione, quindi completate una seconda passata in senso perpendicolare alla prima.

Importante: Non introducete nel terreno più semi di quanto raccomandato dall'azienda produttrice dei semi. Un eccesso di semina può far crescere l'erba troppo fitta e renderla suscettibile ai funghi.

Eliminazione del feltro

Impostate le lame di taglio a 3-6 mm oltre lo strato di feltro, nel terreno. Azionate la macchina nel giardino con la leva di comando della seminatrice spenta.

Rastrellamento elettrico/rinnovo

Per lavorare su un terreno nuovo o arare un prato esistente, impostate le lame di taglio a 6-13 mm nel terreno. Procedete in marcia avanti e in retromarcia sull'area da livellare, oppure effettuate più passate da diverse direzioni.

La macchina funziona meglio quando il terreno è duro e asciutto ed è più aggressiva nel frantumare il terreno in retromarcia. Se il terreno è morbido e fa sì che il motore si impantani, sollevate le lame leggermente ed effettuate qualche passata prima di abbassarle alla piena profondità.

Dopo l'uso

Sicurezza dopo le operazioni

Requisiti generali di sicurezza

- Per prevenire un incendio, eliminate erba e detriti dalla macchina. Tergete l'olio e il carburante versati.
- Spegnete la valvola di intercettazione del carburante prima del rimessaggio o del trasferimento della macchina.
- Lasciate raffreddare il motore prima di riporre la macchina in un ambiente chiuso.
- Non depositate mai la macchina o la tanica del carburante in presenza di fiamme libere, scintille o spie, come vicino a uno scaldabagno o altre apparecchiature.
- Prestate la massima attenzione durante il carico e lo scarico della macchina da un rimorchio o da un autocarro.

Trasporto della macchina

⚠ AVVERTENZA

Il carico della macchina su un rimorchio senza rampe sufficientemente robuste o accuratamente supportate può essere pericoloso. Le rampe potrebbero crollare, causando la caduta della macchina che, a sua volta, può determinare lesioni.

- **Utilizzate rampe corrette che siano fissate all'autocarro o al rimorchio.**
- **Tenete piedi e gambe lontano dalla parte sottostante la macchina durante il carico e lo scarico.**
- **Se necessario, chiedete assistenza durante il carico.**

Assicuratevi che la valvola d'intercettazione del carburante sia chiusa.

Ancorate saldamente la macchina al rimorchio con cinghie, catene, cavi o funi.

Assicuratevi che il rimorchio sia dotato dell'illuminazione e delle marcature necessarie, come richiesto dalla legge, e utilizzate catene di sicurezza.

Disinnesto della trasmissione idrostatica

Se è necessario spingere la macchina senza alimentazione, rilasciate la trasmissione idrostatica. Per rilasciare la trasmissione, tirate la leva di bypass della trasmissione idrostatica (Figura 14) verso l'esterno e verso il basso, bloccandola nella posizione esterna. Le ruote anteriori ora possono ruotare liberamente.

Per innestare la trasmissione, tirate la leva di bypass verso l'alto fino a quando non scatta nuovamente nella macchina.



Figura 14

(Parte posteriore della macchina illustrata)

1. Leva di bypass della trasmissione idrostatica

Manutenzione

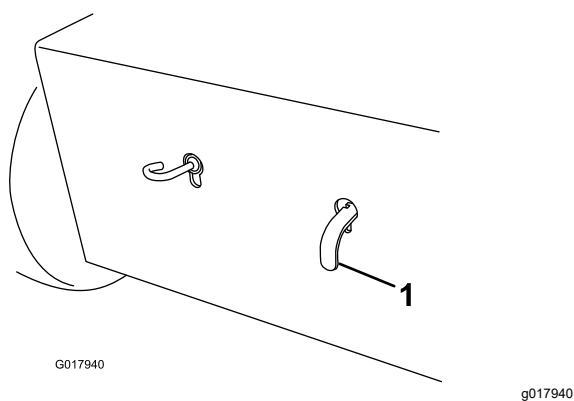
Sicurezza durante la manutenzione

- Prima di regolare, pulire o riparare la macchina, effettuate le seguenti procedure:
 - Parcheggiate la macchina su terreno pianeggiante.
 - Disinnestate le trasmissioni.
 - Spegnete il motore.
 - Attendete finché tutte le parti mobili si siano fermate.
 - Inserite il freno di stazionamento.
 - Sollevate le lame.
 - Scollegate il cappellotto dalla candela.
- Per prevenire un incendio, eliminate erba e detriti dalle lame, dalle trasmissioni, dalla marmitta e dal motore. Tergete l'olio e il carburante versati.
- Tergete l'olio e il carburante versati.
- Non consentite a personale non addestrato di effettuare la manutenzione della macchina.
- Utilizzate cavalletti metallici per sostenere la macchina e/o i componenti quando necessario.
- Scaricate con cautela la pressione dai componenti che hanno accumulato energia.
- Prima di eseguire qualsiasi riparazione, rimuovete il cappellotto della candela.
- Prestate la massima attenzione quando controllate le lame. Avvolgete la lama (o le lame) o indossate guanti dalla spessa imbottitura e prestate attenzione durante la relativa manutenzione. Effettuate unicamente la sostituzione delle lame; non raddrizzatele né saldatele.
- Tenete mani e piedi a distanza dalle parti in movimento. Se possibile, non eseguite regolazioni mentre il motore è in funzione.
- Mantenete tutte le parti in buone condizioni operative e tutti i componenti ben serrati. Sostituite tutti gli adesivi usurati o danneggiati.
- Non interferite mai con la funzione per cui un dispositivo di sicurezza è progettato e non riducete il livello di protezione fornito da un dispositivo di sicurezza. Controllatene il funzionamento ad intervalli regolari.
- Per ottenere prestazioni ottimali e mantenere la certificazione di sicurezza della macchina, utilizzate solo ricambi e accessori originali Toro. I ricambi e gli accessori realizzati da altri produttori possono essere pericolosi e tale utilizzo può rendere nulla la garanzia del prodotto.
- Verificate di frequente il funzionamento del freno di stazionamento. Regolate ed effettuate la manutenzione come opportuno.

Programma di manutenzione raccomandato

Cadenza di manutenzione	Procedura di manutenzione
Dopo le prime 5 ore	<ul style="list-style-type: none">• Cambio dell'olio motore.
Prima di ogni utilizzo o quotidianamente	<ul style="list-style-type: none">• Ispezionate gli elementi del filtro dell'aria.• Controllo del livello dell'olio motore.• Controllate la pressione degli pneumatici.• Controllate le lame per escludere usura o danni.• Controllate la sponda per semi.• Pulite l'area del motore e di scarico.• Pulite gli accumuli di detriti da sotto la macchina.• Verificate che non siano presenti dispositivi di fissaggio lenti.
Ogni 25 ore	<ul style="list-style-type: none">• Ingrassate i cuscinetti dell'albero dello sminuzzatore.• Controllo delle condizioni della cinghia.
Ogni 50 ore	<ul style="list-style-type: none">• Pulite gli elementi del filtro dell'aria. Puliteli con maggiore frequenza in ambienti polverosi.• Cambio dell'olio motore.• Pulite sotto il copricinghia.
Ogni 100 ore	<ul style="list-style-type: none">• Controllate e regolate la candela; all'occorrenza, sostituitemela.• Sostituite il fluido della trasmissione idraulica.

Cadenza di manutenzione	Procedura di manutenzione
Ogni 200 ore	<ul style="list-style-type: none"> • Sostituite l'elemento di carta del filtro dell'aria. Sostituiteli con maggiore frequenza in ambienti polverosi. • Cambiate la candela.
Ogni anno o prima del rimessaggio	<ul style="list-style-type: none"> • Ritoccate la vernice scheggiata.

Procedure pre-manutenzione

Scollegamento del cappello dalla candela

Prima di effettuare qualsiasi intervento di manutenzione su motore, cinghia o lame di taglio, scollegate il cappello dalla candela (Figura 15).

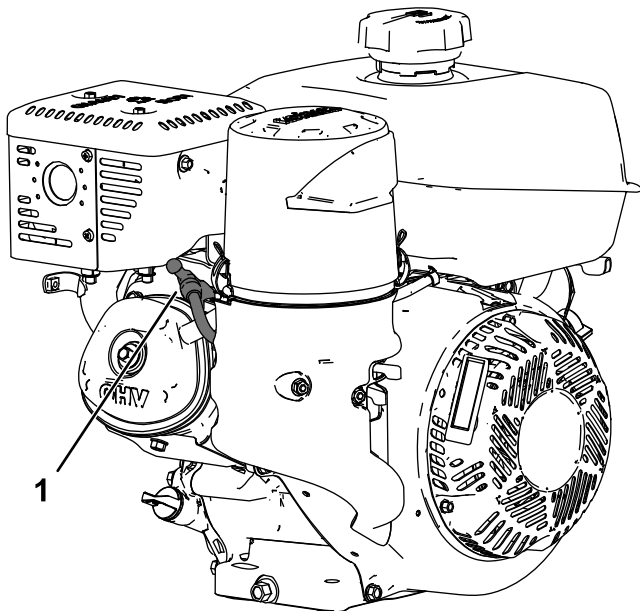

g252737

Figura 15

1. Cappello della candela

Lubrificazione

Lubrificazione dei cuscinetti dell'albero dello sminuzzatore

Intervallo tra gli interventi tecnici: Ogni 25 ore—Ingrassate i cuscinetti dell'albero dello sminuzzatore.

1. Spegnete il motore, attendete che tutte le parti mobili si fermino e togliete il cappello dalla candela.
2. Inserite il freno di stazionamento.
3. Lubrificate i raccordi (Figura 16) con 1 o 2 pompate di grasso multifunzione n. 2 di grado NLGI.

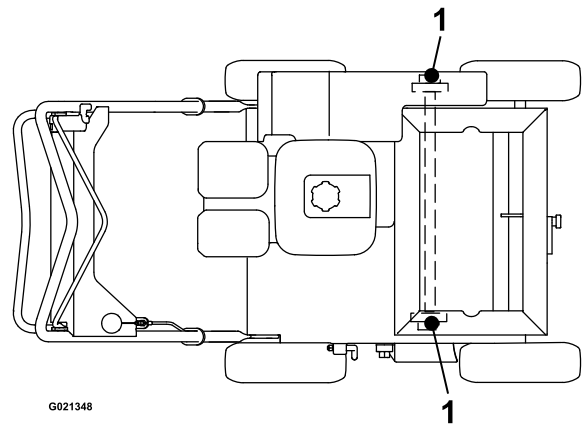

G021348

Figura 16

g021348

1. Raccordo d'ingrassaggio

Manutenzione del motore

Sicurezza del motore

- Spegnete il motore prima di controllare l'olio o aggiungere olio nella coppa.
- Tenete mani, piedi, viso, abbigliamento e altre parti del corpo lontano dalla marmitta e altre superfici calde.

Revisione del filtro dell'aria

Intervallo tra gli interventi tecnici: Prima di ogni utilizzo o quotidianamente—Ispettionate gli elementi del filtro dell'aria.

Ogni 50 ore—Pulite gli elementi del filtro dell'aria. Puliteli con maggiore frequenza in ambienti polverosi.

Ogni 200 ore/Ogni mese (optando per l'intervallo più breve)—Sostituite l'elemento di carta del filtro dell'aria. Sostituiteli con maggiore frequenza in ambienti polverosi.

Importante: Non azionate il motore senza il filtro dell'aria completo, per evitare di danneggiare seriamente il motore.

1. Spegnete il motore e attendete che tutte le parti in movimento si arrestino; fate riferimento a [Sicurezza durante la manutenzione \(pagina 20\)](#).
2. Scollegate il cappello dalla candela; consultate il capitolo [Scollegamento del cappello dalla candela \(pagina 21\)](#).
3. Sganciate il fermo che fissa il coperchio del filtro dell'aria ([Figura 17](#)).



Figura 17

g232363

- | | |
|-----------------------------------|------------------------------|
| 1. Coperchio del filtro dell'aria | 4. Elemento di carta |
| 2. Dispositivo di fermo | 5. Base del filtro dell'aria |
| 3. Elemento in schiuma sintetica | |

4. Rimuovete la protezione del filtro dell'aria.

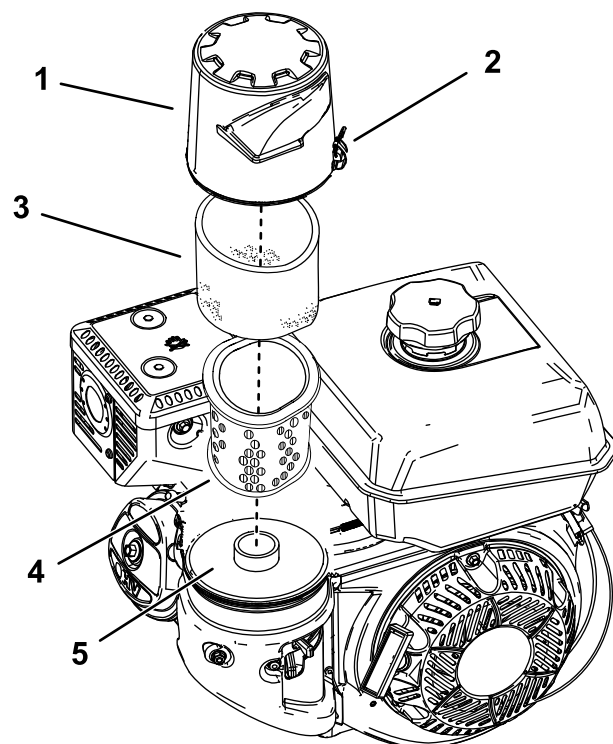
Nota: Prestate attenzione a evitare che sporcizia e detriti cadano nella base.

5. Rimuovete gli elementi di carta e in schiuma sintetica dalla base ([Figura 17](#)).
6. Rimuovete l'elemento in schiuma sintetica dall'elemento di carta ([Figura 17](#)).
7. Ispezionate l'elemento in schiuma e l'elemento in carta e sostituiteli se sono danneggiati o troppo sporchi.
8. Pulite l'elemento di carta picchiettandolo delicatamente per rimuovere la sporcizia.

Nota: Non cercate mai di eliminare lo sporco dall'elemento in carta con una spazzola; lo spazzolamento spinge lo sporco all'interno delle fibre. Sostituite l'elemento se picchiettando su di esso lo sporco non viene rimosso.

9. Pulite l'elemento in schiuma sintetica con acqua calda e sapone, oppure con un solvente **non infiammabile**.

Nota: Non utilizzate benzina per pulire l'elemento di schiuma sintetica, dal momento che potrebbe creare un rischio di incendio o esplosione.

10. Sciacquate e asciugate accuratamente l'elemento in schiuma sintetica.
11. Pulite la sporcizia dalla base e dal coperchio con un panno umido.
Nota: Prestate attenzione a evitare l'ingresso di sporcizia e detriti nel condotto dell'aria che porta al carburatore.
12. Montate gli elementi del filtro dell'aria e assicuratevi che siano adeguatamente posizionati.
13. Montate il coperchio e agganciate il fermo per fissarlo.

Revisione dell'olio motore

Intervallo tra gli interventi tecnici: Dopo le prime 5 ore

Ogni 50 ore

L'olio motore Toro Premium è reperibile dal vostro rivenditore Toro autorizzato.

Importante: Utilizzate olio motore *detergente a 4 tempi* che soddisfi o superi i requisiti per la categoria **API service SJ o superiore**.

Capacità della coppa: 1,1 litri

Importante: Non avviate il motore con il livello dell'olio nel carter troppo basso o troppo alto per evitare di danneggiarlo. Questo tipo di danno non è coperto dalla garanzia.

Nota: Utilizzate SAE 10W-30 per uso generico. Potete utilizzare le altre viscosità illustrate nel grafico quando la temperatura media nella vostra zona rientra nell'intervallo indicato (Figura 18).



Figura 18

Controllo del livello dell'olio motore

Intervallo tra gli interventi tecnici: Prima di ogni utilizzo o quotidianamente

1. Arrestate la macchina su una superficie pianeggiante e assicuratevi che il motore sia in piano.
2. Disinnestate le lame di taglio, spegnete il motore, attendete che tutte le parti in movimento si siano fermate e girate l'interruttore del motore in posizione di SPEGNIMENTO.
3. Lasciate raffreddare il motore.
4. Pulite attorno all'asta di livello (Figura 19) in modo da impedire che lo sporco cada nel foro di riempimento e danneggi il motore.

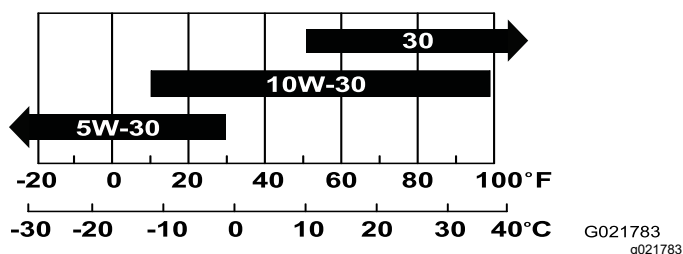

Figura 19

1. Foro di riempimento
 2. Asta di livello
 3. Livello superiore
 4. Livello inferiore
5. Estraete l'asta di livello e pulitene l'estremità.
 6. Inserite l'asta di livello a fondo nel tubo di riempimento, ma **non avvitatela al suo interno** (Figura 19).
 7. Estraete nuovamente l'asta e controllate l'estremità. Se il livello dell'olio motore è basso, versate lentamente nel foro di riempimento solo l'olio sufficiente ad alzare il livello al segno di pieno sull'asta di livello (Figura 19).

Cambio dell'olio motore

⚠ AVVERTENZA

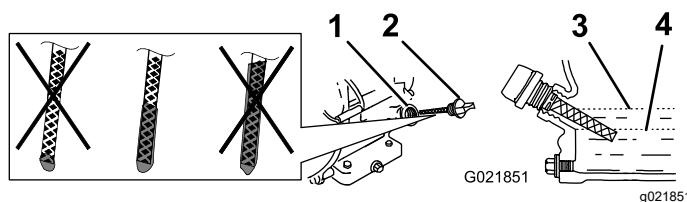
L'olio può scottare quando il motore è caldo, ed il contatto con l'olio caldo può causare gravi ustioni.

Evitate di toccare l'olio motore caldo durante lo spurgo.

1. Disinnestate le lame di taglio, spegnete il motore, spegnete l'interruttore del motore e attendete che tutte le parti in movimento si arrestino.
2. Scollegate il cappellotto dalla candela.
3. Sollevate le ruote anteriori a 5-8 cm da terra e posizionate una bacinella sotto il tappo di spurgo per raccogliere l'olio.

4. Togliete il tappo di spurgo (Figura 20).



Figura 20

1. Asta di livello
2. Tappo di spurgo

5. Quando l'olio è stato spurgato completamente, abbassate le ruote anteriori a terra, riposizionate il tappo di spurgo e serratelo a 18 Nm.

Nota: Consegnate l'olio usato ad un centro di raccolta certificato.

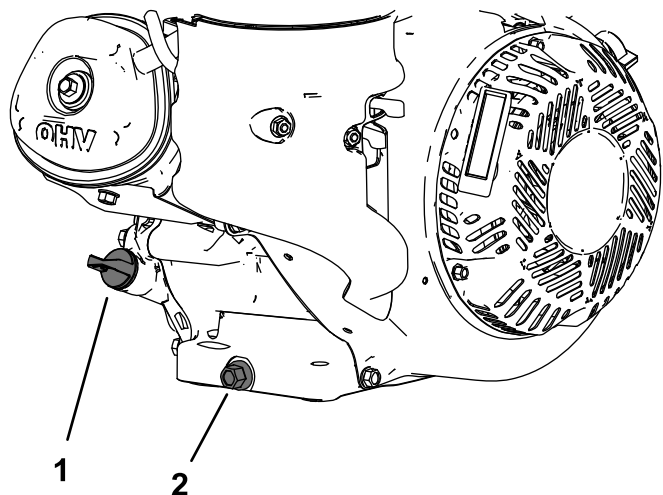
6. Rimuovete l'asta di livello e versate lentamente l'olio nel foro di riempimento fino a quando l'olio non fuoriesce dal foro di riempimento.
7. Accertatevi che l'olio sia al livello corretto sull'asta di livello; fate riferimento a [Controllo del livello dell'olio motore \(pagina 23\)](#)
8. Riposizionate e fissate l'asta di livello.
9. Tergete l'olio versato.
10. Collegate il cappello alla candela.

Manutenzione della candela

Intervallo tra gli interventi tecnici: Ogni 100 ore—Controllate e regolate la candela; all'occorrenza, sostituiteda.

Ogni 200 ore—Cambiate la candela.

Specifiche delle candele: candela Champion RC12YC o equivalente.

1. Spegnete il motore e attendete che tutte le parti in movimento si siano fermate.
2. Scollegate il cappello dalla candela.
3. Pulite attorno alla candela.
4. Togliete la candela dalla testata.

Importante: Le candele incrinates, incrostate o sporche devono essere sostituite. Non pulite gli elettrodi, perché i granelli che penetrano nel cilindro possono danneggiare il motore.

5. Impostate la distanza sul tappo a 0,76 mm, fate riferimento a [Figura 21](#).



Figura 21

1. Elettrodo laterale
2. Isolatore dell'elettrodo centrale
3. Distanza tra gli elettrodi: 0,76 mm

6. Montate a mano la candela con cautela (per evitare l'incrocio della filettatura) e serratela a fondo.
7. Serrate la candela di un altro 1/2 giro se è nuova; altrimenti serratela di un altro 1/8–1/4 di giro.

Importante: La candela allentata può surriscaldarsi e danneggiare il motore; l'eccessivo serraggio può danneggiare le filettature nella testa del cilindro.

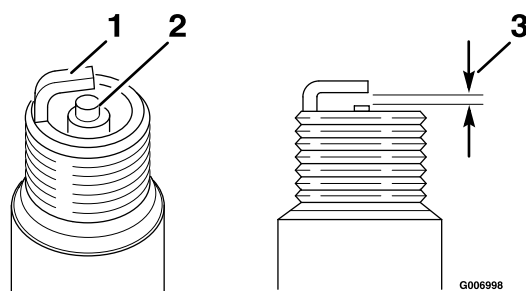
8. Collegate il cappello alla candela.

Manutenzione del sistema di alimentazione

⚠ AVVERTENZA

I componenti dell'impianto del carburante sono ad alta pressione. L'utilizzo di componenti inadatti può causare l'avaria dell'impianto, perdite di carburante e possibili esplosioni.

Utilizzate solo tubi di alimentazione e filtri del carburante approvati.

Spurgo del serbatoio del carburante

1. Spegnete il motore e lasciatelo raffreddare. Inserite il freno di stazionamento.
Nota: Drenate la benzina esclusivamente a motore freddo.
2. Scollegate il cappello dalla candela.
3. Chiudete la valvola di intercettazione del carburante.
4. Staccate il tubo di alimentazione del carburante allentando il serratubo sul carburatore.
5. Aprite la valvola del carburante girando la leva in posizione di apertura.
6. Spurgate completamente la benzina dal serbatoio e dal tubo di alimentazione del carburante, in una tanica omologata.
7. Chiudete la valvola del carburante.

Manutenzione del sistema di trazione

Nota: La trasmissione idrostatica è riempita e sigillata di fabbrica. Non richiede manutenzione. Per la manutenzione, contattate il vostro Centro assistenza Toro autorizzato.

Controllo della pressione degli pneumatici

Intervallo tra gli interventi tecnici: Prima di ogni utilizzo o quotidianamente

Mantenete la pressione pneumatica delle ruote come riportato. Per ottenere la lettura più accurata, controllate gli pneumatici quando sono freddi.

Pressione: 1,65 bar



Figura 22

1. Stelo della valvola

g003793

Regolazione della trazione automatica

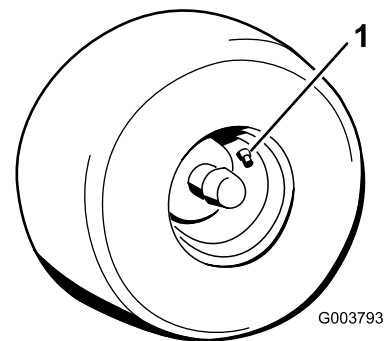
Se la macchina procede lentamente in avanti o indietro quando il motore è acceso e la barra di comando della trazione automatica è in folle, completate la seguente procedura:

1. Spegnete il motore, attendete che tutte le parti mobili si fermino e togliete il cappello dalla candela.
2. Alzate le lame di taglio alla massima posizione.
3. Premete la barra di comando della trazione automatica sulla stegola fino a quando la trasmissione non è a piena corsa.
 - Se la barra di comando viene a contatto con la stegola, rilasciate la barra di comando. Se la barra di comando non viene a contatto con la stegola, procedete al passaggio 4.
 - Allentate il dado di regolazione superiore di 1 giro, quindi serrate il dado di regolazione inferiore.
 - Premete la barra di comando sulla stegola.
 - Ripetete questo passaggio fino a quando non vi è una distanza massima di 3,2 mm tra la barra di comando della trazione automatica e la stegola.
 - Una volta ottenuta la distanza desiderata, procedete con il passaggio 4.



Figura 23

- | | |
|------------------------|---|
| 1. Dadi di regolazione | 4. Tornichetto |
| 2. Cavo | 5. Barra di comando della trazione automatica |
| 3. Controdado | |

4. Rimuovete la coppiglia e ruotate il tornichetto in senso orario di 1 giro completo.
5. Montate la coppiglia e ruotate il controdado contro il tornichetto.

6. Avviate il motore e testate la regolazione, ripetendo questa procedura come opportuno.

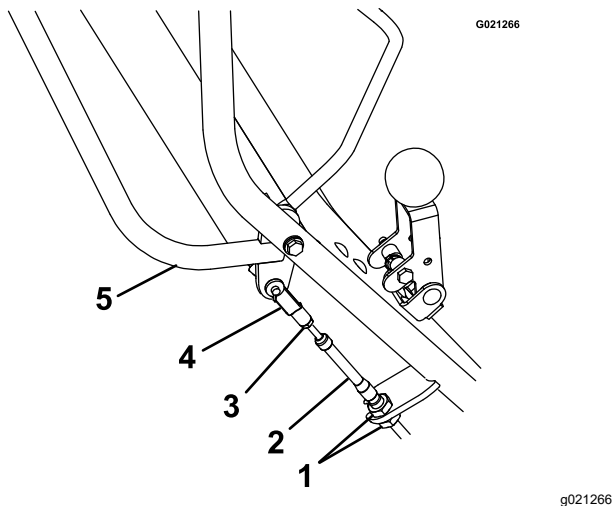
Sostituzione del fluido della trasmissione idraulica

Intervallo tra gli interventi tecnici: Ogni 100 ore

1. Spegnete il motore, attendete che tutte le parti mobili si fermino e togliete il cappello dalla candela. Inserite il freno di stazionamento.
2. Togliete la trasmissione dal tosaerba.
3. Pulite attentamente l'area attorno al serbatoio di espansione e al foro di riempimento dell'olio.

Importante: Evitate che sporco o impurità penetrino nell'impianto idraulico.

4. Rimuovete e conservate il raccordo del foro di riempimento dell'olio, quindi posizionate la trasmissione in modo tale che l'olio spurghi completamente dall'alloggiamento.
5. Una volta spurgato completamente l'olio dal transaxle, rimuovete e conservate la vite autofilettante n. 10-32 x 1/2" e il dispositivo di fissaggio a cricchetto che fissa il serbatoio di espansione all'alloggiamento.
6. Rimuovete il serbatoio di espansione, quindi spurgate l'olio.

Nota: Non rimuovete il tappo di sfiato dal serbatoio.

Nota: Non rimuovete il flessibile del serbatoio o l'O-ring, a meno che non sia necessario sostituirli.

7. Montate il serbatoio di espansione inserendo prima il flessibile nel serbatoio. Posizionate l'apertura del serbatoio sull'O-ring, quindi spingete verso il basso per garantire una tenuta corretta. Montate la vite autofilettante n. 10-32 x 1/2" e serratela a 2,8 Nm.
8. Riempite il transaxle nel foro di riempimento dell'olio fino a quando l'olio non si trova tra 13 e 32 cm sotto la parte superiore del foro di riempimento.

Nota: Si raccomanda di utilizzare l'olio per trasmissioni idrostatiche Toro Premium. Mobil 1 15W-50 è un'alternativa accettabile.

9. Rimontate il raccordo del foro di riempimento dell'olio.

Manutenzione della cinghia

Rimozione del copricinghia

1. Allentate le 2 viti a testa cilindrica e i 2 bulloni a testa flangiata che fissano il copricinghia alla macchina (Figura 24).



Figura 24

g290695

1. Viti a testa cilindrica
2. Bulloni a testa flangiata

2. Rimuovete il copricinghia dalla macchina (Figura 24).

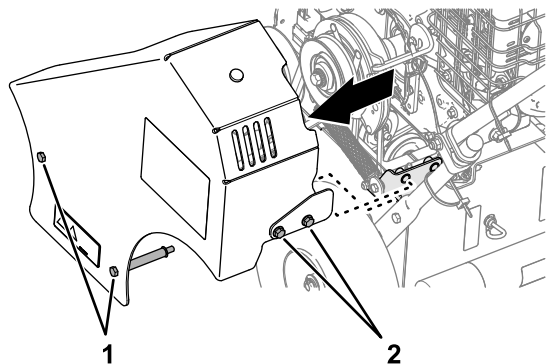
Montaggio del copricinghia

1. Allineate il copricinghia, le viti a testa cilindrica e i bulloni a testa flangiata ai fori nella piastra laterale del telaio e nella staffa a molla (Figura 25).



Figura 25

g289447

1. Viti a testa cilindrica
2. Bulloni a testa flangiata

2. Montate il copricinghia sulla macchina con le 2 viti a testa cilindrica e 2 bulloni a testa flangiata (Figura 25).
3. Serrate le viti a testa cilindrica e i bulloni a testa flangiata a 1378 - 2542 N·cm.

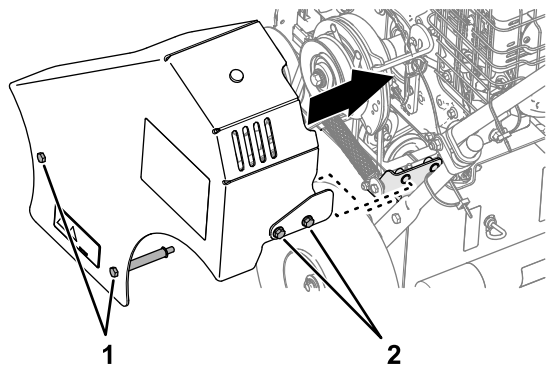
Controllo delle condizioni della cinghia

Intervallo tra gli interventi tecnici: Ogni 25 ore

1. Spegnete il motore, attendete che tutte le parti mobili si fermino e togliete il cappello dalla candela. Inserite il freno di stazionamento.
2. Togliete il copricinghia dal lato sinistro della macchina.
3. Controllate le cinghie per escludere crepe, bordi frastagliati, segni di bruciature o altri danni.
4. Se una cinghia è danneggiata, sostituirla.
5. Controllate la tensione della cinghia di trasmissione; fate riferimento a [Regolazione della tensione della cinghia di trasmissione della trazione automatica](#) (pagina 27).

Regolazione della tensione della cinghia di trasmissione della trazione automatica

Se durante il funzionamento la cinghia di trasmissione della trazione automatica cigola (ad esempio quando passa da folle a marcia avanti o retromarcia), serrate la cinghia nel modo seguente:

1. Spegnete il motore, attendete che tutte le parti mobili si fermino e togliete il cappello dalla candela.
2. Alzate le lame di taglio alla massima posizione.
3. Rimuovete e conservate i 4 bulloni, le rondelle di bloccaggio e i 2 distanziali che fissano il copricinghia al lato sinistro della macchina, quindi rimuovete il coperchio.
4. Verificate la tensione della cinghia. Non deve flettersi di oltre 6 mm con una pressione moderata delle dita applicata sulla lunghezza, appena sopra il telaio della macchina (Figura 26).



Figura 26

1. Cinghia
2. Carrello della puleggia
3. Dado

5. Per serrare la cinghia, allentate i 4 dadi di montaggio e bulloni che fissano il carrello della puleggia al telaio, quindi spostate il carrello a sinistra, serrando la cinghia; poi fissate i 4 dadi di montaggio e bulloni (Figura 26).
6. Montate il copricinghia utilizzando la bulloneria conservata al passaggio 3.

Manutenzione delle lame di taglio

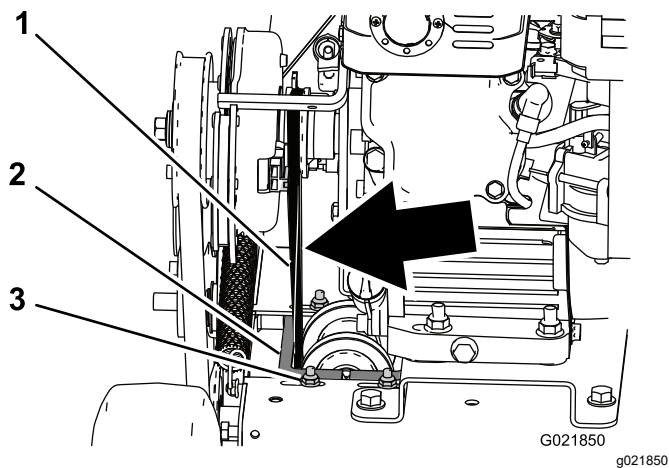
Controllo e sostituzione delle lame

Intervallo tra gli interventi tecnici: Prima di ogni utilizzo o quotidianamente—Controllate le lame per escludere usura o danni.

Quando le lame sono usurate e non funzionano più in modo corretto, sostituitele come segue:

Importante: Effettuate questa procedura quando il serbatoio del carburante è vuoto o quasi vuoto.

1. Spegnete il motore, attendete che tutte le parti mobili si fermino e togliete il cappellotto dalla candela. Inserite il freno di stazionamento.
2. Girate la valvola di intercettazione del carburante in posizione di SPEGNIMENTO, quindi spurgate il carburante dal serbatoio; fate riferimento a [Spurgo del serbatoio del carburante \(pagina 25\)](#).
3. Rimuovete i 4 bulloni, le rondelle di bloccaggio e i 2 distanziali che fissano il copricinghia sul lato sinistro della macchina, quindi rimuovete il coperchio.
4. Rimuovete la cinghia di azionamento delle lame dalla macchina.
5. Inclinate la macchina indietro fino a quando la stegola non poggia a terra e posizionate un cavalletto metallico sotto la macchina.

Nota: Se necessario, servitevi dell'aiuto di 2 persone per inclinare la macchina indietro.

⚠ ATTENZIONE

Sollevare la macchina facendo affidamento solo sui martinetti meccanici o idraulici può essere pericoloso. I martinetti meccanici o idraulici possono non fornire un supporto sufficiente o malfunzionare, facendo cadere la macchina e causando infortuni.

Non affidatevi unicamente ai martinetti meccanici o idraulici per il supporto della macchina. Utilizzate cavalletti metallici adeguati o un supporto equivalente.

6. Abbassate le lame di taglio alla posizione inferiore.
7. Ruotate il gruppo delle lame di taglio. Deve girare liberamente. Se quando si ferma produce

un rumore di raschiatura, i cuscinetti sono usurati: sostituiteli quando sostituite le lame.

8. Ispezionate le lame per escludere danni e usura e sostituitele come opportuno.

▲ PERICOLO

Una lama usurata o danneggiata può rompersi. Un pezzo della lama può essere scagliato nell'area dell'operatore o verso un astante, comportando gravi infortuni o la morte.

- **Controllate la lama ad intervalli regolari, per accertare che non sia consumata o danneggiata.**
- **Se la lama è consumata o danneggiata, sostituirla.**

9. Rimuovete i 4 bulloni a testa tonda e i dadi di bloccaggio che fissano il gruppo delle lame di taglio (Figura 27) e rimuoveteli dalla staffa di montaggio della forcella.



Figura 27

- | | |
|---|--|
| 1. Bullone a testa tonda | 9. Chiave |
| 2. Staffa di montaggio della forcella | 10. Distanziale della puleggia |
| 3. Cuscinetto flangiato con viti di fermo | 11. Dado dell'albero dello sminuzzatore |
| 4. Dado di bloccaggio | 12. Distanziale dell'albero dello sminuzzatore |
| 5. Puleggia | 13. Lama di taglio |
| 6. Mozzo rastremato con viti di fermo | 14. Distanziale della lama |
| 7. Rondella | 15. Albero |
| 8. Bullone | |

10. Rimuovete i 2 bulloni e rondelle che fissano la puleggia al cuscinetto. Allentate le viti di fermo sul cuscinetto e fate scorrere via la chiave dall'albero (Figura 27). Rimuovete il cuscinetto e la puleggia rimuovendo i dispositivi di fissaggio dei cuscinetti dalla staffa di montaggio della forcella.
11. Allentate le 2 viti di fermo situate sul cuscinetto flangiato, quindi fate scorrere via il cuscinetto dall'albero.
12. Allentate e rimuovete il dado dell'albero dello sminuzzatore e il distanziale della puleggia dall'albero.

13. Facendo attenzione, fate scorrere via dall'albero le lame e i distanziali in modo alternato e sostituiteli, se necessario.
14. Effettuate la procedura inversa per montare il gruppo.

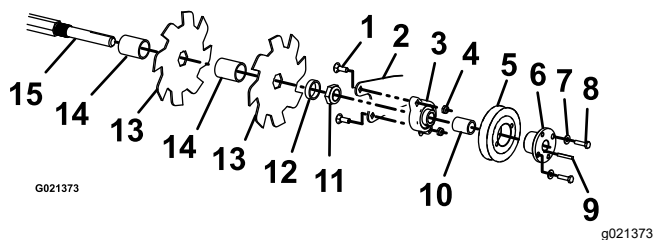
Nota: Ruotate ogni lama di 1/6 di giro dalla lama precedente.

▲ AVVERTENZA

Un'installazione non corretta della lama o dei componenti utilizzati per fissare la lama può essere pericolosa. Il mancato utilizzo di tutti i componenti originali e il mancato montaggio come illustrato può far sì che la lama o un suo componente venga scagliato da sotto la scocca, determinando gravi infortuni o la morte.

Montate sempre lame, dispositivi di azionamento delle lame e bulloni delle lame Toro, come illustrato.

15. Riportate la macchina in posizione diritta.
16. Collegate il cappello alla candela.

Manutenzione della sponda per semi

Controllo della sponda per semi

Intervallo tra gli interventi tecnici: Prima di ogni utilizzo o quotidianamente

Nota: I detriti intrappolati potrebbero impedire il libero movimento della sponda per semi.

1. Spegnete il motore, attendete che tutte le parti mobili si fermino e togliete il cappello dalla candela. Inserite il freno di stazionamento.
2. Controllate per verificare che la sponda per semi si muova liberamente e sia priva di detriti.
3. Se la sponda per semi non si apre all'arresto quando la leva di comando della seminatrice è in posizione di ACCENSIONE, pulite il gruppo sponda; fate riferimento a [Pulizia della sponda per semi \(pagina 31\)](#).

Regolazione della posizione di chiusura della sponda per semi

Se la sponda per semi è parzialmente aperta quando la leva di comando della seminatrice è in posizione di SPEGNIMENTO, completate le seguenti operazioni:

1. Spegnete il motore, attendete che tutte le parti mobili si fermino e togliete il cappello dalla candela.
2. Alzate le lame di taglio alla massima posizione.
3. Tirate la leva di comando della seminatrice in posizione di SPEGNIMENTO.
4. Allentate i dadi sul cavo di comando della sponda per semi (consultate [Figura 28](#)).



Figura 28

1. Controdado

2. Cavo

5. Spostate il cavo a destra per chiudere la sponda per semi o a sinistra per aprirla.

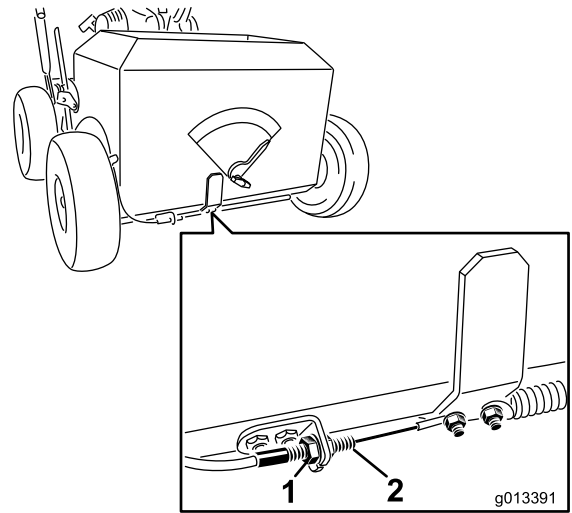
Importante: Non serrate il cavo al punto che la sponda per semi sia stretta a destra con estrema tensione sul cavo, dal momento che ciò può danneggiare la sponda e il cavo. Regolate solo fino a quando le aperture nella parte inferiore della seminatrice non sono chiuse.

6. Serrate i controdadi e testate la leva di comando della seminatrice per garantire che la sponda per semi si apra e chiuda correttamente.

Pulizia

Lavaggio della macchina

Lavate la macchina come opportuno utilizzando solo acqua o con un detergente delicato. Potete utilizzare un panno per il lavaggio della macchina.

Importante: Non utilizzate acqua salmastra o rigenerata per pulire la macchina.

Importante: Non lavatela con attrezzatura per idrolavaggio. L'attrezzatura per idrolavaggio può rimuovere adesivi importanti o lavare via grasso necessario nei punti di attrito. Non utilizzate una quantità d'acqua eccessiva in prossimità di quadro di comando e motore.

Importante: Non lavate la macchina con il motore in funzione. Il lavaggio della macchina con il motore in funzione può comportare danni interni al motore.

Pulizia dell'area del motore

Intervallo tra gli interventi tecnici: Prima di ogni utilizzo o quotidianamente (Pulite l'area del motore e di scarico più spesso in condizioni asciutte o di sporco).

⚠ ATTENZIONE

Detriti eccessivi attorno all'area del motore e di scarico possono far sì che queste aree si surriscaldino, creando possibili rischi di incendio.

Pulite tutti i detriti dall'area del motore e di scarico.

1. Spegnete il motore, attendete che tutte le parti mobili si fermino e togliete il cappello dalla candela.
2. Pulite tutti i detriti dalla griglia di aspirazione dell'aria del motore e attorno al motore.
3. Pulite eventuale grasso od olio in eccesso attorno al motore.

Pulizia del sottoscocca della macchina

Intervallo tra gli interventi tecnici: Prima di ogni utilizzo o quotidianamente

1. Spegnete il motore, attendete che tutte le parti mobili si fermino e togliete il cappello dalla candela.

2. Otterrete una resa ottimale se manterrete pulito il sottoscocca della macchina.

⚠ ATTENZIONE

La macchina può spostare del materiale da sotto l'alloggiamento.

- Usate occhiali di sicurezza.
- Rimanete in posizione di servizio (dietro la stegola).
- Non consentite ad alcuno di avvicinarsi alla zona di lavoro.

3. Girate la valvola di intercettazione del carburante in posizione di SPEGNIMENTO, quindi spurgate il carburante dal serbatoio; fate riferimento a [Spurgo del serbatoio del carburante \(pagina 25\)](#).
4. Inclinate la macchina indietro fino a quando la stegola non poggia a terra e posizionate un cavalletto metallico sotto la macchina.
Nota: Se necessario, servitevi dell'aiuto di 2 persone per inclinare la macchina indietro.
5. Rimuovete i detriti con un raschietto per legno duro o altro dispositivo idoneo. Evitate di toccare bavature e taglienti affilati.
6. Riportate la macchina in posizione diritta.
7. Riempite il serbatoio del carburante.
8. Collegate il cappello alla candela.

Pulizia sotto il copricinghia

Intervallo tra gli interventi tecnici: Ogni 50 ore

1. Spegnete il motore e attendete che tutte le parti in movimento si siano fermate.
2. Scollegate il cappello dalla candela.
3. Rimuovete e conservate i 4 bulloni, le rondelle di bloccaggio e i 2 distanziali che fissano il copricinghia al lato sinistro della macchina.
4. Rimuovete il copricinghia e spazzolate via tutti i corpi estranei da attorno alla cinghia.
5. Installate il copricinghia e serrate tutta la bulloneria.
6. Collegate il cappello alla candela.

Pulizia della sponda per semi

1. Spegnete il motore e attendete che tutte le parti in movimento si siano fermate.
2. Scollegate il cappello dalla candela.

3. Spurgate il carburante dal serbatoio; fate riferimento a [Spurgo del serbatoio del carburante \(pagina 25\)](#).
4. Inclinate la macchina indietro fino a quando la stegola non poggia a terra e posizionate un cavalletto metallico sotto la macchina.
Nota: Se necessario, servitevi dell'aiuto di 2 persone per inclinare la macchina indietro.
5. Pulite i detriti tra il telaio e la sponda per semi.
6. Lubrificate la superficie di scorrimento tra il telaio e la sponda per semi con un lubrificante secco.
7. Riportate la macchina in posizione diritta.
8. Riempite il serbatoio del carburante.
9. Collegate il cappellotto alla candela.

Rimessaggio

Sicurezza nel rimessaggio

- Parcheggiate la macchina su una superficie pianeggiante, attendete che tutte le parti in movimento si fermino, inserite il freno di stazionamento e lasciate raffreddare la macchina prima di rimessarla.
- Non rimessate la macchina o il carburante accanto a fiamme e non spurgate il carburante al chiuso.

Rimessaggio della macchina

1. Sollevate le lame di taglio, arrestate la macchina, spegnete il motore e scollegate il cappellotto dalla candela.
2. Rimuovete sporco e morchia dall'intera macchina.

Importante: La macchina può essere lavata con detersivo neutro ed acqua. Non lavate la macchina a pressione. Non utilizzate una quantità d'acqua eccessiva, in particolare in prossimità del motore.

3. Revisionate il filtro dell'aria; vedere [Revisione del filtro dell'aria \(pagina 22\)](#).
4. Cambiate l'olio dal motore; fate riferimento a [Cambio dell'olio motore \(pagina 23\)](#).
5. Ingrassate i cuscinetti dell'albero dello sminuzzatore; fate riferimento a [Lubrificazione dei cuscinetti dell'albero dello sminuzzatore \(pagina 21\)](#).
6. Per uno stoccaggio di oltre 30 giorni, preparate la macchina come segue:
 - A. Aggiungete uno stabilizzatore/additivo a base di petrolio al carburante nel serbatoio. Seguite le istruzioni di miscelazione del produttore dello stabilizzatore. **Non utilizzate stabilizzatori a base di alcol (etanolo o metanolo).**
Nota: Lo stabilizzatore/additivo del carburante è più efficace se viene utilizzato sempre, insieme a carburante fresco.
 - B. Fate funzionare il motore finché non si ferma per mancanza di carburante.
 - C. Avviate il motore con lo starter.
 - D. Avviate e fate girare il motore fino a quando non si avvia nuovamente.
 - E. Smaltite il carburante nel rispetto dell'ambiente. Riciclate il carburante nel rispetto delle leggi locali.

Importante: Non stocate il carburante contenente stabilizzatore/additivo più a lungo della durata raccomandata dal produttore dello stabilizzatore.

7. Controllate e serrate tutti i bulloni, i dadi e le viti. Riparate o sostituite le parti danneggiate.
8. Verniciate tutte le superfici scheggiate o in metallo nudo con vernice di un Centro Assistenza autorizzato.
9. Riponete la macchina in un garage o in un'area di rimessaggio asciutti e puliti e su una superficie piana.
10. Coprite la macchina con un telo per proteggerla e mantenerla pulita.

Rimozione del tosaerba dal rimessaggio

1. Controllate tutti i dispositivi di fermo e serrateli.
2. Controllate la candela e sostituirla qualora sia sporca, usurata o incrinata; fate riferimento al Manuale d'uso del motore.
3. Montate manualmente la candela fino a quando non è stretta; poi serratela di un altro 1/2 giro se è nuova, altrimenti serratela di un altro 1/8 - 1/4 di giro.
4. Osservate le procedure di manutenzione consigliate; vedere [Manutenzione \(pagina 20\)](#).
5. Controllate il livello dell'olio motore; vedere [Controllo del livello dell'olio motore \(pagina 23\)](#).
6. Rabboccate il serbatoio del carburante con carburante fresco; vedere [Rifornimento di carburante \(pagina 13\)](#).
7. Collegate il cappellotto alla candela.

Localizzazione guasti

Problema	Possibile causa	Rimedio
Il motore non si avvia, ha difficoltà di avviamento o perde potenza.	<ol style="list-style-type: none"> 1. Il serbatoio del carburante è vuoto. 2. La valvola d'intercettazione del carburante è chiusa. 3. Nel filtro del carburante è presente dello sporco. 4. Presenza di morchia, acqua o carburante stantio nel sistema di alimentazione. 5. Il filtro dell'aria è sporco. 6. La candela è vecchia o la distanza tra gli elettrodi è errata. 7. Il cappello delle candele non è collegato. 	<ol style="list-style-type: none"> 1. Riempite il serbatoio del carburante. 2. Aprite la valvola d'intercettazione del carburante. 3. Sostituite il filtro del carburante. 4. Rivolgetevi a un Centro Assistenza autorizzato. 5. Pulite o sostituite gli elementi del filtro dell'aria. 6. Regolate o sostituite la candela. 7. Verificate il collegamento del cappello.
Il motore perde potenza.	<ol style="list-style-type: none"> 1. Il motore è sotto sforzo eccessivo. 2. Il filtro dell'aria è sporco. 3. Il livello dell'olio nel carter è basso. 4. Le alette di raffreddamento e i passaggi dell'aria per il motore sono intasati. 5. Morchia nel filtro del carburante. 6. Presenza di morchia, acqua o carburante stantio nel sistema di alimentazione. 	<ol style="list-style-type: none"> 1. Riducete la velocità di avanzamento o la profondità di sminuzzamento. 2. Pulite o sostituite gli elementi del filtro dell'aria. 3. Rabboccate il carter con olio adatto. 4. Rimuovete le ostruzioni da alette di raffreddamento e passaggi per l'aria. 5. Sostituite il filtro del carburante. 6. Rivolgetevi a un Centro Assistenza autorizzato.
Il motore si surriscalda.	<ol style="list-style-type: none"> 1. Il motore è sotto sforzo eccessivo. 2. Il livello dell'olio nel carter è basso. 3. Le alette di raffreddamento e i passaggi dell'aria per il motore sono intasati. 	<ol style="list-style-type: none"> 1. Riducete la velocità di avanzamento o la profondità di sminuzzamento. 2. Rabboccate il carter con olio adatto. 3. Rimuovete le ostruzioni da alette di raffreddamento e passaggi per l'aria.
La macchina procede verso sinistra o destra.	<ol style="list-style-type: none"> 1. La pressione negli pneumatici di trazione non è corretta. 	<ol style="list-style-type: none"> 1. Regolate la pressione degli pneumatici di trazione.
La macchina non parte.	<ol style="list-style-type: none"> 1. La cinghia di trasmissione o della pompa è usurata, allentata o rotta. 2. La cinghia di trasmissione o della pompa è scivolata da una puleggia. 3. Il livello dell'olio della trasmissione è basso. 4. Il cavo della trazione automatica necessita di regolazione o è rotto. 	<ol style="list-style-type: none"> 1. Cambiate la cinghia. 2. Cambiate la cinghia. 3. Aggiungete olio idraulico alla trasmissione. 4. Regolate o sostituite il cavo.
Presenza di vibrazioni anomale.	<ol style="list-style-type: none"> 1. La lama (o lame) è(sono) ricurva(e). 2. I bulloni di fissaggio del motore sono allentati. 3. La puleggia del motore o la puleggia tendicinghia sono allentate. 4. La puleggia del motore è danneggiata. 5. La cinghia è danneggiata. 	<ol style="list-style-type: none"> 1. Montate una nuova lama (o lame). 2. Serrate i bulloni di fissaggio del motore. 3. Serrate la puleggia interessata. 4. Rivolgetevi a un Centro Assistenza autorizzato. 5. Montate una cinghia nuova.

Note:

Informativa sulla privacy SEE/Regno Unito

Utilizzo delle vostre informazioni personali da parte di Toro

The Toro Company ("Toro") rispetta la vostra privacy. Quando acquistate i nostri prodotti, possiamo raccogliere determinate informazioni personali su di voi, direttamente da voi o tramite la vostra azienda o distributore Toro. Toro utilizza queste informazioni per adempiere ai propri obblighi contrattuali, come registrare la vostra garanzia, elaborare la vostra richiesta in garanzia o contattarvi in caso di un richiamo di prodotto, e per finalità aziendali legittime, come valutare la soddisfazione dei clienti, migliorare i nostri prodotti o fornirvi informazioni su prodotti che potrebbero essere di vostro interesse. Toro può condividere i vostri dati con le nostre consociate, affiliate, rivenditori e altri partner commerciali collegati a tali attività. Inoltre, possiamo divulgare le informazioni personali ove richiesto ai sensi della legge o in relazione alla vendita, acquisto o fusione di un'attività. Non venderemo mai le vostre informazioni personali a nessun'altra società a scopi di marketing.

Conservazione delle vostre informazioni personali

Toro conserverà le vostre informazioni personali per tutto il tempo pertinente alle finalità di cui sopra e in conformità con i requisiti normativi. Per maggiori informazioni sui periodi di conservazione dei dati applicabili, contattate legal@toro.com.

L'impegno di Toro per la sicurezza

Le vostre informazioni personali possono essere elaborate negli Stati Uniti o in altri paesi in cui possono essere in vigore leggi sulla protezione dei dati meno rigorose di quelle del vostro paese di residenza. Ogniqualvolta trasferiamo le vostre informazioni al di fuori del vostro paese di residenza, adotteremo tutte le misure richieste per legge al fine di garantire l'implementazione delle opportune tutele per proteggere le vostre informazioni e assicurarci che vengano trattate in sicurezza.

Accesso e correzione

È vostro diritto correggere o riesaminare i vostri dati personali, oppure rifiutare o limitare il trattamento dei vostri dati. A tale scopo, contattateci via email all'indirizzo legal@toro.com. In caso di perplessità in relazione al modo in cui Toro gestisce le vostre informazioni, vi invitiamo a parlarne direttamente con noi. Tenete presente che i residenti europei hanno diritto a sporgere reclamo presso la propria Autorità di protezione dei dati.