



Count on it.

Form No. 3441-735 Rev A

Podręcznik operatora

Siewnik do trawy o szer. 51 cm

Model nr 23512—Numer seryjny 40000000 i wyższe

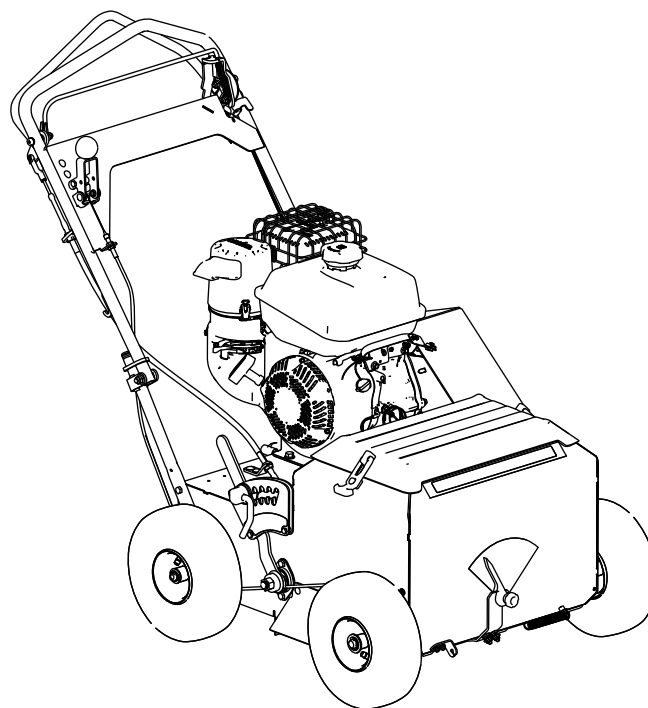

Specyfikacje	11	Regulacja pozycji zamknięcia zasowy dozowania nasion	29
Wymagany moment dokręcania	11	Czyszczenie	30
Osprzęt/akcesoria	11	Mycie maszyny	30
Before Operation	12	Czyszczenie obszaru silnika	30
Bezpieczeństwo przed rozpoczęciem pracy	12	Czyszczenie maszyny od spodu	30
Uzupełnianie paliwa	13	Usuwanie zanieczyszczeń nagromadzonych pod pokrywą pasa	30
Sprawdzenie oleju silnikowego	13	Czyszczenie zasowy dozowania nasion	31
Regulacja głębokości zagłębienia ostrzy tnących	13	Przechowywanie	31
Regulacja wskaźnika szybkości wysiewu	13	Bezpieczeństwo przy przechowywaniu	31
Używanie pokrywy zasobnika nasion	14	Przechowywanie maszyny	31
Before Operation	14	Przygotowanie maszyny po przechowywaniu	32
Bezpieczeństwo w czasie pracy	14	Rozwiązywanie problemów	33
Bezpieczeństwo pracy na zboczu	15		
Uruchomienie maszyny	15		
Wyłączanie maszyny	15		
Obsługa napędu samobieżnego	16		
Obsługa dźwigni sterującej ostrzami	16		
Użytkowanie maszyny	17		
Wskazówki dotyczące obsługi	17		
After Operation	18		
Bezpieczeństwo po pracy	18		
Transport urządzenia	18		
Rozłączanie napędu hydrostatycznego	18		
Konserwacja	19		
Zasady bezpieczeństwa podczas konserwacji	19		
Zalecany harmonogram konserwacji	19		
Przed wykonaniem konserwacji	20		
Odłączanie przewodu świecy zapłonowej	20		
Smarowanie	20		
Smarowanie łożysk wału z ostrzami	20		
Konserwacja silnika	21		
Zalecenia bezpieczeństwa dotyczące silnika	21		
Konserwacja oczyszczacza powietrza	21		
Wymiana oleju silnikowego	22		
Serwisowanie świecy zapłonowej	23		
Konserwacja układu paliwowego	24		
Opróżnianie zbiornika paliwa	24		
Konserwacja układu napędowego	24		
Sprawdzanie ciśnienia w oponach	24		
Regulacja napędu samobieżnego	24		
Wymiana oleju hydraulicznego w przekładni napędu	25		
Konserwacja pasków napędowych	26		
Demontaż osłony paska	26		
Zakładanie osłony paska	26		
Kontrola stanu pasów	26		
Regulacja naprężenia paska napędu samobieżnego	26		
Konserwacja ostrzy tnących	27		
Kontrola i wymiana ostrzy	27		
Konserwacja zasowy dozowania nasion	29		
Sprawdzanie zasowy dozowania nasion	29		

Bezpieczeństwo

Maszyna została zaprojektowana zgodnie z normą EN ISO 5395.

Ogólne zasady bezpieczeństwa

Produkt ten może spowodować zranienie dłoni i stóp oraz wyrzucać objekty. Aby uniknąć poważnych obrażeń ciała, zawsze przestrzegaj wszystkich instrukcji dotyczących bezpieczeństwa.

- Przed pierwszym uruchomieniem silnika należy zapoznać się z niniejszą *instrukcją obsługi*.
- Nie zbliżać dłoni ani stóp do ruchomych części maszyny.
- Zabronione jest używanie maszyny bez założonych i działających wszystkich osłon oraz innych urządzeń ochronnych.
- Nie zezwalaj dzieciom i osobom postronnym na podchodzenie w pobliże obszaru pracy. Nigdy nie pozwalaj dzieciom obsługiwać maszyny.
- Przed serwisowaniem, dolewaniem paliwa lub odblokowywaniem tunelu wyrzutowego należy zatrzymać maszynę i wyłączyć silnik.

Niewłaściwe użytkowanie lub konserwacja maszyny może spowodować obrażenia ciała. W celu zmniejszenia ryzyka obrażeń ciała postępuj zgodnie z tymi zasadami bezpieczeństwa i zawsze zwracaj uwagę na ostrzegawczy symbol bezpieczeństwa ([Rysunek 2](#)), który oznacza: Uwaga, Ostrzeżenie lub Niebezpieczeństwo – zasady bezpieczeństwa osobistego. Nieprzestrzeganie powyższych zasad może doprowadzić do obrażeń ciała lub śmierci.

Naklejki informacyjne i ostrzegawcze



Etykiety dotyczące bezpieczeństwa oraz instrukcje są wyraźnie widoczne dla operatora i znajdują się w pobliżu wszystkich miejsc potencjalnego zagrożenia. Uszkodzone i brakujące etykiety należy wymienić.



93-7321

decal93-7321

1. Niebezpieczeństwo przecięcia/odcięcia rąk lub nóg; noże/ostrza obrotowe – nie zbliżaj się do części ruchomych.

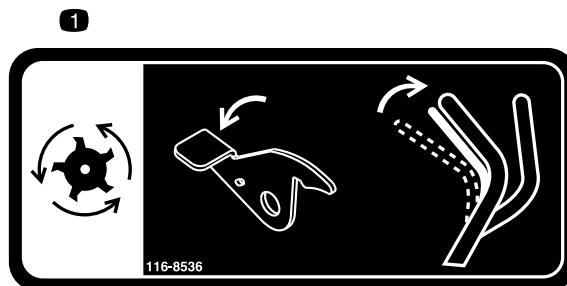

116-8536

decal116-8536

1. Ostrza tnące - naciśnij dźwignię i przyciągnij do uchwyty dźwignię sterującą, aby załączyć napęd ostrzy tnących.

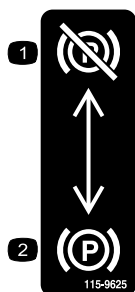

115-9625

decal115-9625

1. Hamulec postojowy: rozłączony
2. Hamulec postojowy: załączony

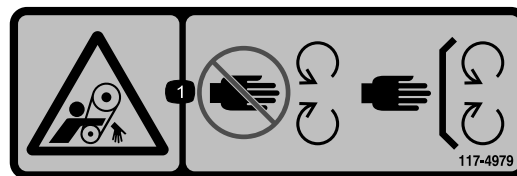

117-4979

decal117-4979

1. Ryzyko wciągnięcia, pasek – trzymaj się z dala od części ruchomych; wszystkie zabezpieczenia i osłony muszą znajdować się na swoim miejscu.

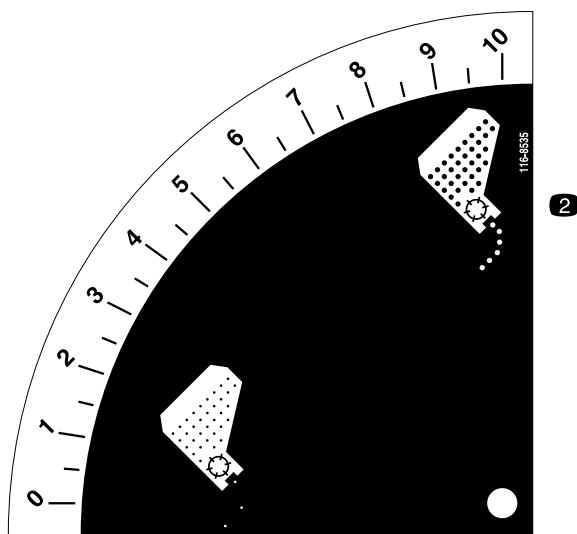

116-8535

decal116-8535

1. Niższy wydatek nasion
2. Wyższy wydatek nasion

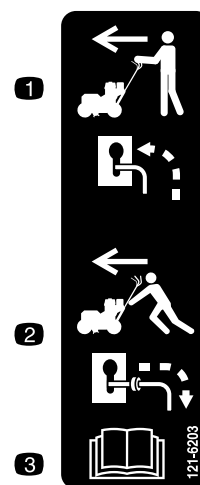

121-6203

decal121-6203

1. Pozycja dźwigni obejścia umożliwiająca pracę maszyny
2. Pozycja dźwigni obejścia umożliwiająca pchanie maszyny
3. Przeczytaj Instrukcję obsługi

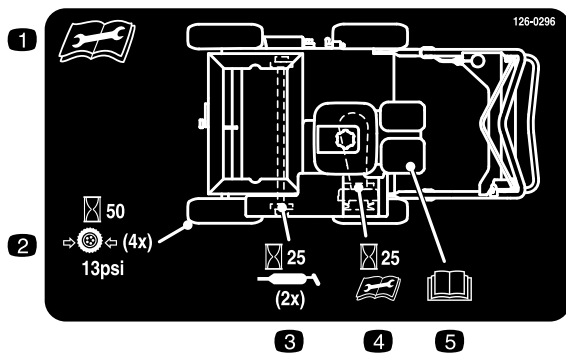

126-0296

decal126-0296

1. Przed przystąpieniem do czynności konserwacyjnych przeczytaj *instrukcję obsługi*.
2. Sprawdzaj ciśnienie w oponach co 50 godzin.
3. Smarowanie wykonuj co 25 godzin.
4. Naprężenie paska napędowego sprawdzaj co 25 godzin; aby uzyskać więcej informacji, przeczytaj *instrukcję obsługi*.
5. *Instrukcja obsługi*

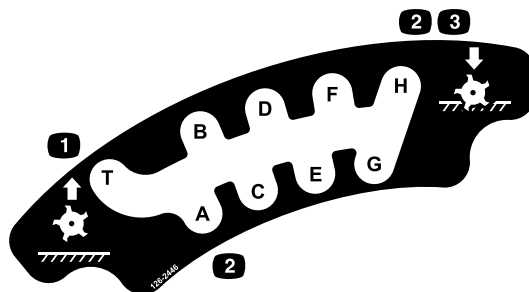

126-2446

decal126-2446

1. Ostrze w górnej pozycji; „T” = pozycja transportowa
2. „A” do „H” coraz większe zagłębienie ostrzy
3. „H” = największa głębokość, ostrze w najniższej pozycji

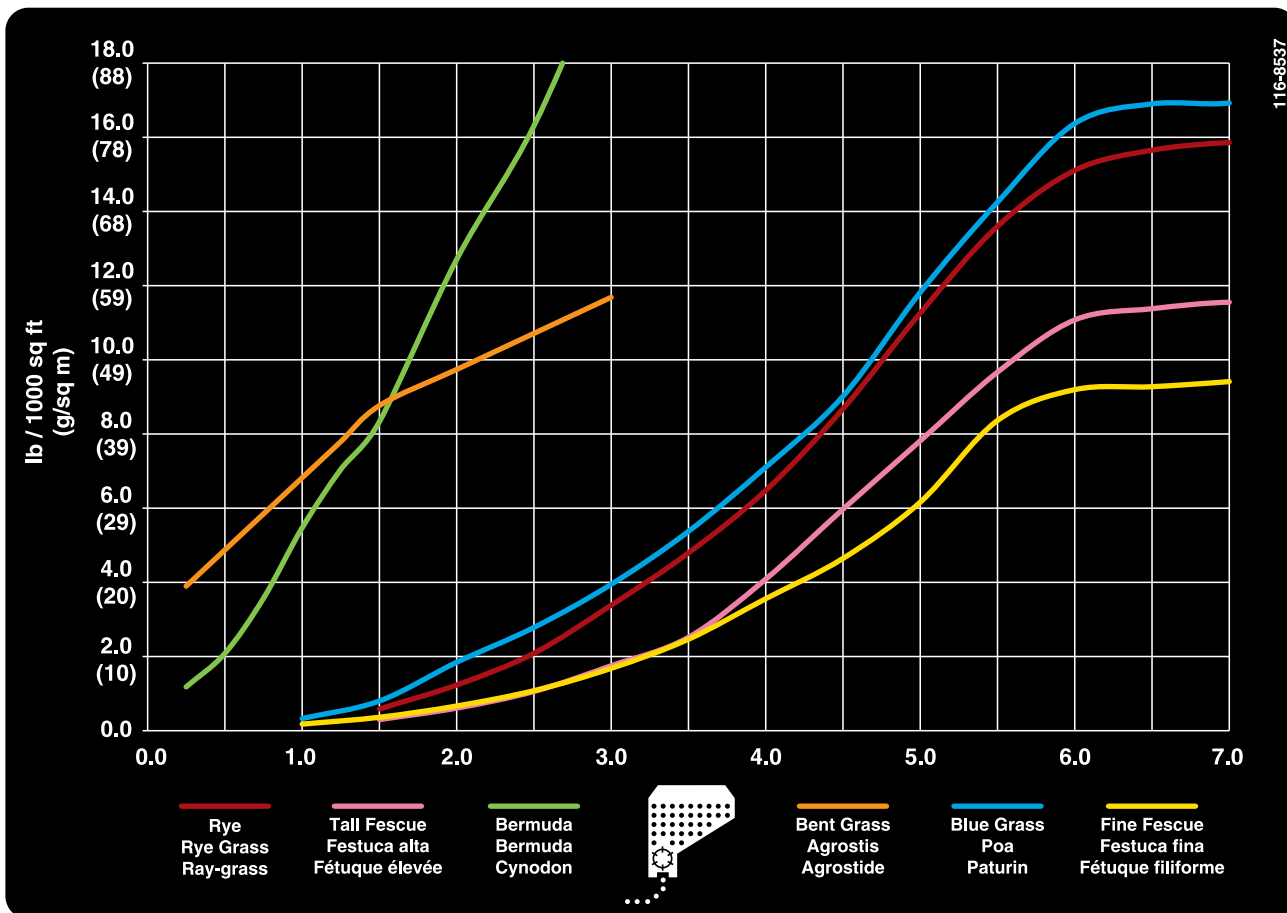

116-8537

decal116-8537

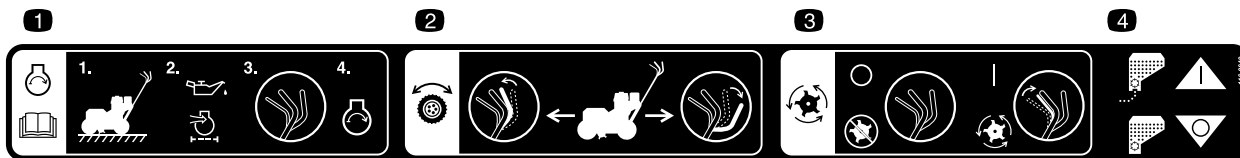

decal116-8648

116-8648

1. Przeczytaj informacje w *instrukcji obsługi* dotyczące uruchamiania silnika - (1) Zaparkuj maszynę na równej powierzchni (2) Wlej do silnika odpowiednią ilość oleju (3) Przesuń pręt sterujący w położenie neutralne (4) Uruchom silnik.
2. Napęd samobieżny - pchnij do przodu dźwignię napędu samobieżnego, aby jechać maszyną do przodu. Pociągnij dźwignię napędu samobieżnego do tyłu, aby jechać maszyną do tyłu.
3. Ostrza tnące - zwolnij dźwignię sterującą ostrzami (położenie neutralne), aby rozłączyć napęd ostrzy tnących. Przytrzymaj dźwignię sterującą ostrzami przyciągniętą do uchwytu, aby załączyć napęd ostrzy tnących.
4. Zasobnik nasion włączony, zasobnik nasion wyłączony.

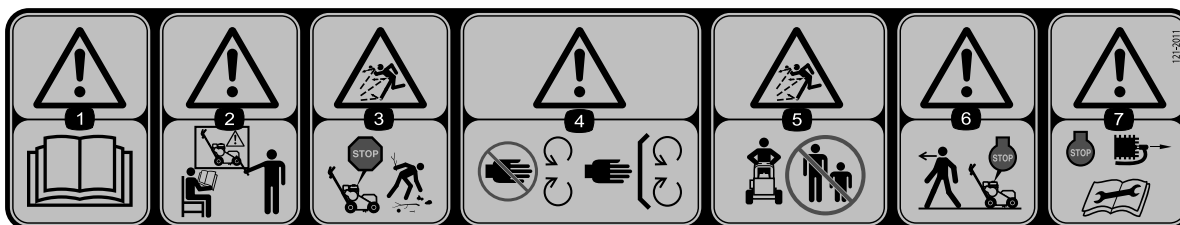

decal121-2011

121-2011

1. Ostrzeżenie – przeczytaj *Instrukcję obsługi*.
2. Ostrzeżenie – nie uruchamiaj urządzenia, jeśli nie zostałeś odpowiednio przeszkolony.
3. Zagrożenie wyrzucanymi przedmiotami. Przed rozpoczęciem pracy pozbieraj duże zanieczyszczenia.
4. Ostrzeżenie – nie zbliżaj dłoni do ruchomych części; wszystkie osłony muszą być prawidłowo zainstalowane.
5. Niebezpieczeństwo wyrzucania przedmiotów – należy pilnować aby osoby postronne nie zbliżały się.
6. Ostrzeżenie – wyłącz silnik przed odejściem od maszyny.
7. Ostrzeżenie – wyłącz silnik i odłącz przewód świecy zapłonowej przed przystąpieniem do jakichkolwiek czynności konserwacyjnych przy maszynie.

Montaż

1

Rozkładanie uchwytu

Nie są potrzebne żadne części

Procedura

1. Unieś uchwyt w pozycję roboczą ([Rysunek 3](#)).

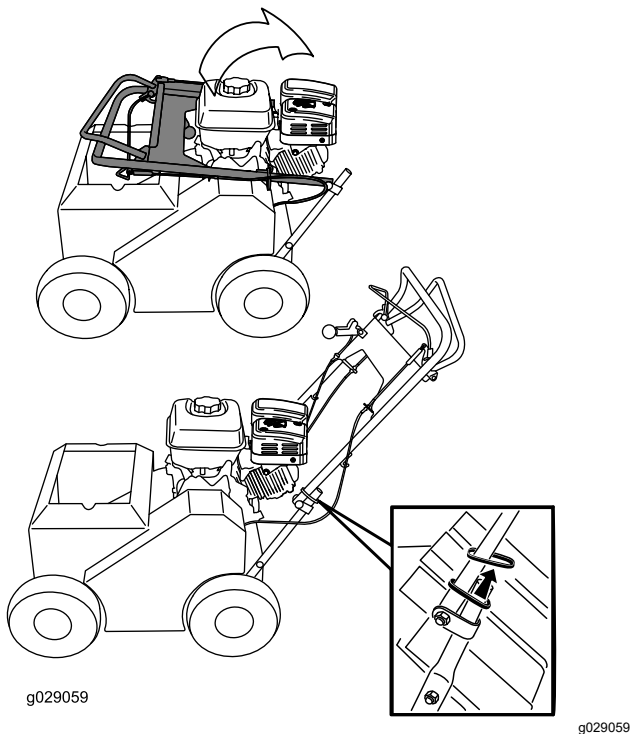

Rysunek 3

2. Przesuń znajdujące się po obu stronach górnej części uchwytu owalne pierścienie zabezpieczające w dół, nasuwając je na dolną część uchwytu ([Rysunek 3](#)) i unieruchamiając obie części uchwytu względem siebie.

2

Sprawdzanie poziomu oleju w silniku

Nie są potrzebne żadne części

Procedura

Patrz [Sprawdzanie poziomu oleju w silniku \(Strona 22\)](#).

Przegląd produktu

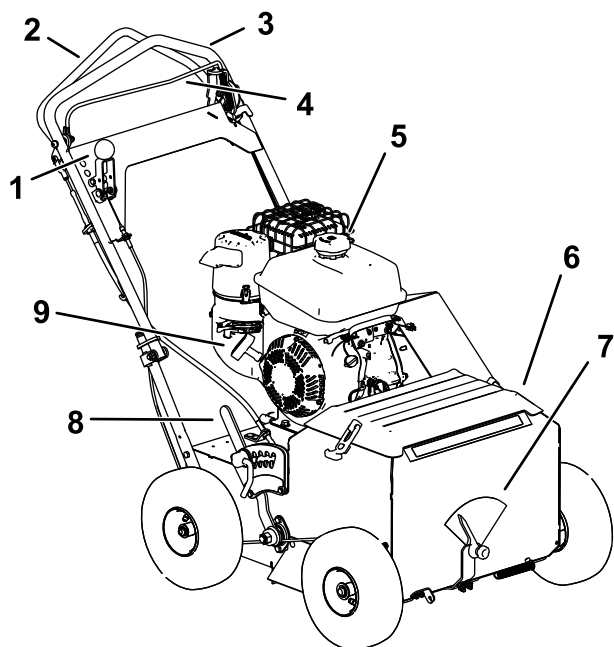

Rysunek 4

g252290

- | | |
|-----------------------------------|-----------------------------------|
| 1. Dźwignia sterowania siewnikiem | 6. Zbiornik na nasiona z pokrywą |
| 2. Dźwignia napędu samobieżnego | 7. Regulator szybkości wysiewu |
| 3. Uchwyt | 8. Dźwignia regulacji zagłębienia |
| 4. Uchwyt sterowania ostrzem | 9. Uchwyt rozrusznika linkowego |
| 5. Korek zbiornika paliwa | |

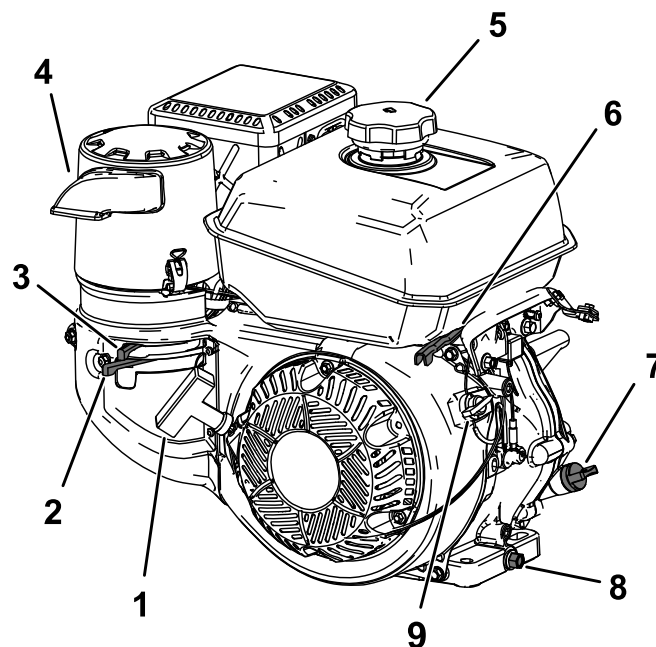

Rysunek 5

g252291

- | | |
|---------------------------------|------------------------------------|
| 1. Uchwyt rozrusznika linkowego | 6. Dźwignia przepustnicy linkowego |
| 2. Zawór odcinający paliwo | 7. Wskaźnik poziomy |
| 3. Dźwignia ssania | 8. Korek spustowy oleju |
| 4. Filtr powietrza | 9. Przełącznik On/Off (wł./wył.) |
| 5. Korek zbiornika paliwa | |

Elementy sterowania

Dźwignia ssania

Przed uruchomieniem zimnego silnika, przesunąć dźwignię ssania ([Rysunek 5](#)) w lewo. Po uruchomieniu silnika należy wyregulować ssanie w celu zapewnienia płynnej pracy silnika. Jak najszybciej przesunąć dźwignię ssania do końca w prawo.

Informacja: Rozgrzany silnik wymaga niewielkiej ilości ssania lub nie wymaga go w ogóle.

Dźwignia przepustnicy

Dźwignia przepustnicy ([Rysunek 5](#)) znajduje się na silniku i służy do regulacji prędkości obrotowej silnika. Przesunięcie dźwigni przepustnicy do tyłu spowoduje zwiększenie prędkości obrotowej silnika, natomiast przesunięcie jej do przodu spowoduje zmniejszenie prędkości.

Wyłącznik zapłonu

Wyłącznik zapłonu ([Rysunek 5](#)) znajduje się z przodu, po prawej stronie silnika. Przed uruchomieniem silnika obróć przełącznik w prawo do położenia ON. W

celu wyłączenia silnika obróć przełącznik w lewo, do położenia OFF.

Zawór odcięcia paliwa

Zawór odcięcia paliwa (Rysunek 5) znajduje się na silniku i służy do odcięcia dopływu paliwa do silnika w przypadku gdy maszyna nie będzie używana przez kilka dni, na czas transportu do i z miejsca prac oraz, gdy maszyna jest zaparkowana wewnątrz budynku.

Zawór otwiera się przekręcając dźwignię w dół i zamyka, przekręcając dźwignię w górę.

Dźwignia napędu samobieźnego

Dźwignia napędu samobieźnego (Rysunek 6) znajduje się pod spodem uchwytu i służy do sterowania ruchem maszyny do przodu i do tyłu.

Po dociśnięciu i przytrzymaniu dźwigni napędu samobieźnego do uchwytu maszyna zaczyna jechać z prędkością zależną od odległości między dźwignią a uchwytem. Po zwolnieniu dźwigni maszyna zatrzyma się.

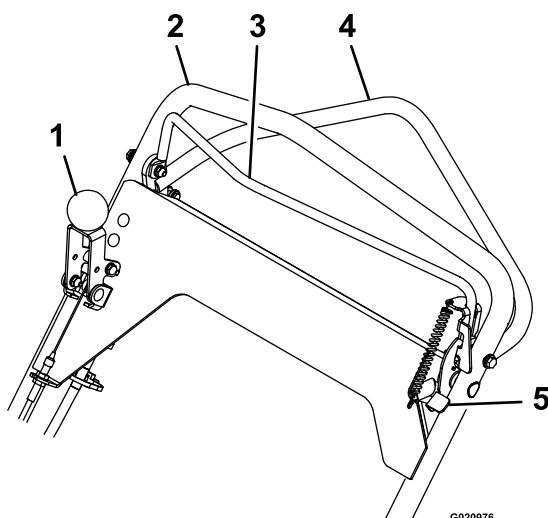

Rysunek 6

- | | |
|-----------------------------------|--|
| 1. Dźwignia sterowania siewnikiem | 4. Dźwignia napędu samobieźnego |
| 2. Uchwyt | 5. Blokada dźwigni sterującej ostrzami |
| 3. Uchwyt sterowania ostrzem | |

Dźwignia sterująca ostrzami

Dźwignia sterująca ostrzami (Rysunek 6) znajduje się z przodu uchwytu i służy do załączania lub rozłączania napędu ostrzy.

Przy pracującym silniku pociągnięcie dźwigni sterującej ostrzami spowoduje załączenie napędu ostrzy.

Po zwolnieniu dźwigni sterującej ostrzami ostrza zatrzymają się.

Blokada dźwigni sterującej ostrzami

Blokada dźwigni sterującej ostrzami (Rysunek 6) znajduje się z lewej strony uchwytu, obok dźwigni sterującej ostrzami.

Przesunięcie blokady dźwigni sterującej ostrzami całkowicie do przodu jest wymagane w celu dociśnięcia dźwigni sterującej ostrzami do uchwytu.

Pociągnięcie i dociśnięcie dźwigni sterującej ostrzami spowoduje załączenie napędu ostrzy. Zwolnienie dźwigni sterującej ostrzami spowoduje natychmiastowe rozłączenie napędu ostrzy. W tym momencie blokada dźwigni sterującej ostrzami przestawi się w położenie blokowania ruchu dźwigni sterującej ostrzami.

Dźwignia sterowania siewnikiem

Dźwignia sterowania siewnikiem (Rysunek 6) znajduje się po prawej stronie uchwytu.

Popchnij dźwignię do przodu, aby rozpocząć wysiew; pociągnij ją do tyłu, aby zakończyć wysiew.

Hamulec postojowy

Załączaj hamulec postojowy zawsze przed pozostawieniem maszyny bez nadzoru i przy czynnościach konserwacyjnych. W celu załączenia hamulca postojowego należy pociągnąć dźwignię hamulca do siebie i w dół tak, aby zablokowała się w pozycji wysuniętej. W celu zwolnienia hamulca należy przesunąć dźwignię w górę, aż wsunie się sama do wnętrza maszyny.

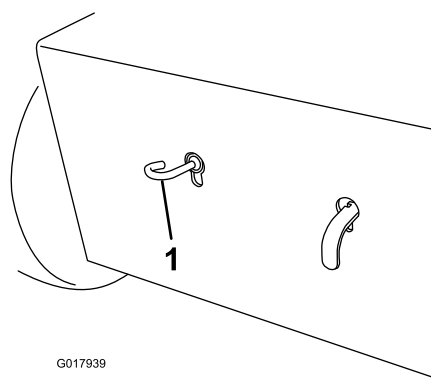

Rysunek 7

(pokazana tylna część maszyny)

1. Hamulec postojowy

Dźwignia obejścia napędu hydrostatycznego

Dźwignia obejścia napędu hydrostatycznego (Rysunek 8) powoduje rozłączenie układu napędu hydrostatycznego, umożliwiając ręczne przemieszczanie maszyny przy wyłączonym silniku.

W celu ustawienia w pozycji normalnej pracy należy pociągnąć dźwignię i wcisnąć ją, aż wszystkie 3 wycięcia znajdą się wewnątrz ramy.

Informacja: Ostatnie wycięcie na uchwycie nie zahacza o otwór.

W celu rozłączenia napędu jezdny należy pociągnąć dźwignię i wyciągnąć ją, aż ostatnie wycięcie zahaczy o otwór. Następnie należy pchnąć uchwyt w dół.

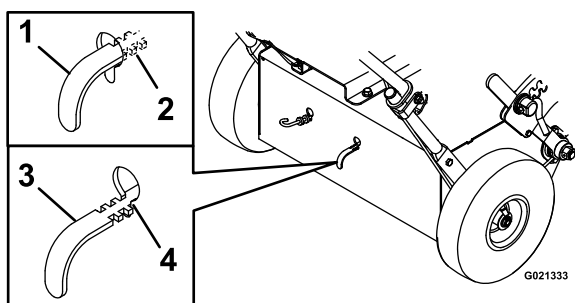

Rysunek 8

g021333

1. Uchwyt wsunięty – pozycja normalnej pracy
2. Wszystkie wycięcia wewnątrz ramy
3. Uchwyt wysunięty – pozycja rozłączenia napędu hydrostatycznego
4. Ostatnie wycięcie zahaczone o otwór

Specyfikacje

Informacja: Dane techniczne i konstrukcja mogą ulec zmianie bez uprzedzenia.

Szerokość	76 cm
Długość (robocza)	137 cm
Długość (ze złożonym uchwytem)	95,25 cm
Wysokość (robocza)	113 cm
Wysokość (ze złożonym uchwytem)	73,5 cm
Waga	120,2 kg

Wymagany moment dokręcania

Lokalizacja śruby	Moment dokręcania
Śruby mocujące silnik	Od 37 do 45 N·m
Śruby mocujące sprzęgło	Od 66 do 83 N·m
Nakrętka wału z ostrzami	Od 88 do 115 N·m

Osprzęt/akcesoria

Dostępna jest gama osprzętu i akcesoriów zatwierdzonych przez firmę Toro przeznaczonych do stosowania z urządzeniem i zwiększających jego możliwości. Skontaktuj się z przedstawicielem autoryzowanego serwisu, dystrybutorem lub wejdź na stronę www.Toro.com, aby uzyskać listę zatwierzonego osprzętu i zatwierdzonych akcesoriów.

Dla zagwarantowania wydajnej i bezpiecznej pracy maszyny należy stosować wyłącznie części zamienne/akcesoria zalecane przez firmę Toro. Części zamienne i akcesoria wykonane przez innych producentów mogą być niebezpieczne. Stosowanie ich mogłoby unieważnić gwarancję na produkt.

Działanie

Before Operation

Informacja: Określ lewą i prawą stronę maszyny ze standardowego stanowiska operatora.

Bezpieczeństwo przed rozpoczęciem pracy

Ogólne zasady bezpieczeństwa

- Użytkowanie lub serwisowanie maszyny przez dzieci lub osoby nieprzeszkolone jest zabronione. Wiek operatora może być ograniczony przez lokalne przepisy. Za szkolenie operatorów i mechaników odpowiada właściciel.
- Należy zapoznać się z bezpieczną obsługą urządzeń, elementami sterującymi operatora i znakami bezpieczeństwa.
- Operator musi umieć szybko zatrzymać maszynę i wyłączyć silnik.
- Należy sprawdzić czujniki obecności operatora i właściwe działanie wyłączników bezpieczeństwa, a także osłony pod kątem prawidłowego zamocowania i działania. Nie wolno używać maszyny, jeśli nie działa ona prawidłowo.
- Sprawdź obszar, w którym zamierzasz używać maszyny, i usuń wszelkie objekty, w które maszyna mogłaby uderzyć.
- Oceń teren pod kątem konieczności zastosowania odpowiedniego wyposażenia oraz sprzętu i akcesoriów w celu właściwego i bezpiecznego operowania maszyną.

Bezpieczeństwo związane z paliwem

- Podczas posługiwania się paliwem zachowaj szczególną ostrożność. Paliwo jest wysoce palne, a jego opary mają właściwości wybuchowe.
- Zgaś papierosy, cygara, fajki i inne źródła zapłonu.
- Nie zdejmuj korka zbiornika paliwa ani nie uzupełniaj paliwa w trakcie pracy silnika lub gdy jest on rozgrzany.
- Nie dolewaj ani nie spuszczaaj paliwa w zamkniętym pomieszczeniu.
- Nie przechowuj maszyny ani kanistra na paliwo w miejscach występowania otwartego ognia, tam gdzie występuje iskrzenie lub stosowany jest płomyk dyżurny, na przykład przy piecykach gazowych lub innych urządzeniach.

- W przypadku rozlania paliwa nie próbuj włączać silnika, unikaj możliwości spowodowania zapłonu do czasu rozproszenia oparów paliwa.
- Uzupełniaj zbiornik paliwa na zewnątrz, na otwartej przestrzeni, gdy silnik jest zimny. Usuń rozlaną benzynę.
- Nigdy nie uzupełniaj zbiornika paliwa, gdy urządzenie jest umieszczone w zabudowanej naczepie.
- Nie uzupełniaj zbiornika paliwa do pełna. Dolewaj paliwa do zbiornika do momentu, aż poziom znajdzie się na wysokości od 1 do 1,5 cm poniżej dolnej części szyjki wlewu. Pusta przestrzeń w zbiorniku pozwoli na rozszerzenie się benzyny.
- Przechowuj benzynę w zatwierdzonym kanistrze, poza zasięgiem dzieci. Nigdy nie należy kupować większego niż 30-dniowego zapasu benzyny.
- Nie należy rozpoczynać pracy bez przygotowania i sprawdzenia układu wydechowego.

W określonych warunkach benzyna jest wysoce łatwopalna i silnie wybuchowa. Pożar, którego przyczyną jest benzyna lub wybuch benzyny może spowodować oparzenia oraz szkody w mieniu.

- Przed napełnieniem zawsze umieszczaj kanistry z benzyną na ziemi, z dala od swojego pojazdu.
- Nie napełniaj kanistra benzyną wewnątrz pojazdu lub na przyczepie albo platformie samochodu ciężarowego. Dywaniki wewnątrz pojazdu lub plastikowe wykładziny przyczepy lub platformy mogą spowodować rozładowywanie się elektryczności statycznej zgromadzonej na pojemniku, tym samym izolując go.
- Jeśli to możliwe, należy sprowadzić zasilany paliwem pojazd z platformy lub przyczepy i zatankować go, gdy stoi kołami na podłożu. Jeśli nie jest to możliwe, zatankuj benzynę do takiego sprzętu na ciężarówce lub przyczepie, korzystając z przenośnego kanistra, a nie z dyszy dystrybutora benzyny.
- Jeśli musisz zatankować, używając pistoletu, zwróć uwagę na to, aby przez cały czas tankowania jego dysza dotykała krawędzi otworu zbiornika lub kanistra.

W przypadku połknięcia paliwo jest szkodliwe dla zdrowia i może prowadzić do śmierci. Długotrwałe wystawienie na działanie oparów może wywołać poważne obrażenia i choroby.

- Unikaj długotrwałego wdychania oparów paliwa.
- Nie zbliżaj twarzy do otworu dyszy, zbiornika paliwa lub butelki ze środkiem uszlachetniającym.
- Unikaj kontaktu paliwa z oczami i ze skórą.

Uzupełnianie paliwa

Pojemność zbiornika paliwa: 5,6 l

Zalecane paliwo

Typ	Benzyna bezołowiowa
Minimalna liczba oktanowa	87 (USA) lub 91 (oktany badawcze poza USA)
Etanol	Nie więcej niż 10% objętościowo
Metanol	Brak
MTBE (Eter tert-butylowo-metylowy)	Mniej niż 15% objętościowo
Olej	Nie wolno dodawać do paliwa

Należy stosować wyłącznie czyste, świeże (nie starsze niż 30 dni) paliwo z wiarygodnego źródła.

Ważne: Aby zminimalizować problemy z uruchamianiem, należy dodawać do paliwa stabilizator (przez cały rok), mieszając go z benzyną nie starszą niż 30 dni. Przed magazynowaniem urządzenia (powyżej 30 dni) należy zużyć całe paliwo w zbiorniku.

Zabrania się stosowania dodatków do paliwa, z wyjątkiem stabilizatora/uszlachetniacza. Zabrania się stosowania stabilizatorów paliwa na bazie alkoholu (etanol, metanol lub izopropanol).

W określonych warunkach benzyna jest wysoce łatwopalna i silnie wybuchowa. Pożar, którego przyczyną jest benzyna lub wybuch benzyny może spowodować oparzenia oraz szkody w mieniu.

Uzupełnianie paliwa

1. Zatrzymaj ostrza tnące, wyłącz silnik, odczekaj, aż wszystkie ruchome części się zatrzymają i przekręć wyłącznik silnika do położenia WYŁĄCZENIA.
2. Odczekaj, aż silnik ostygnie.
3. Oczyść okolice korka zbiornika paliwa, po czym odkręć korek.

Informacja: Korek jest doczepiony do zbiornika paliwa.

4. Wlewaj do zbiornika benzynę bezołowiową do momentu, aż osiągnie ona poziom kosza filtra siatkowego.

Ważne: Pozostawiona przestrzeń w zbiorniku pozwoli na rozszerzenie się benzyny. Nie napełniaj do końca całego zbiornika.

5. Dokręć korek zbiornika paliwa.
6. Wytrzyj ewentualnie rozlane paliwo.

Sprawdzenie oleju silnikowego

Olej silnikowy sprawdź przed uruchomieniem silnika, patrz [Sprawdzanie poziomu oleju w silniku \(Strona 22\)](#).

Regulacja głębokości zagłębienia ostrzy tnących

1. Całkowicie zatrzymaj maszynę.
2. Rozłącz napęd ostrzy tnących.
3. Zanim opuścisz stanowisko operatora, wyłącz silnik i zaczekaj, aż wszystkie ruchome części się zatrzymają. Odłącz kabel od świecy zapłonowej.
4. Odblokuj uchwyt zmiany zagłębienia ostrzy tnących, ciągnąc go w górę.

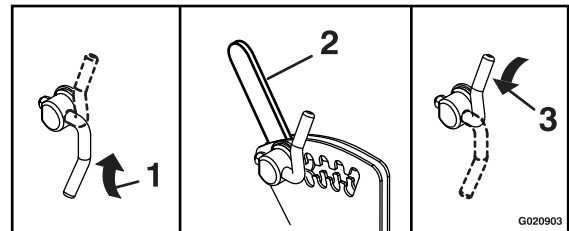

Rysunek 9

1. Odblokowane
2. Uchwyt zmiany zagłębienia ostrzy tnących
3. Zablokowane

5. Przesław dźwignię do pozycji wycięcia odpowiadającej pożądanej głębokości roboczej. Przekręć dźwignię i pchnij ją w dół, aby zablokować.
6. Należy zwiększać zagłębienie w miarę zużywania się ostrzy tnących.

Regulacja wskaźnika szybkości wysiewu

1. Całkowicie zatrzymaj maszynę.
2. Rozłącz napęd ostrzy tnących.
3. Zanim opuścisz stanowisko operatora, wyłącz silnik i zaczekaj, aż wszystkie ruchome części się zatrzymają.
4. W celu zmiany szybkości wysiewu poluzuj pokrętko na wskaźniku szybkości wysiewu znajdującym się z przodu zasobnika na nasiona.

Następnie przesunąć wskazówkę wskaźnika do pożądanej pozycji i dokręcić pokrętło.

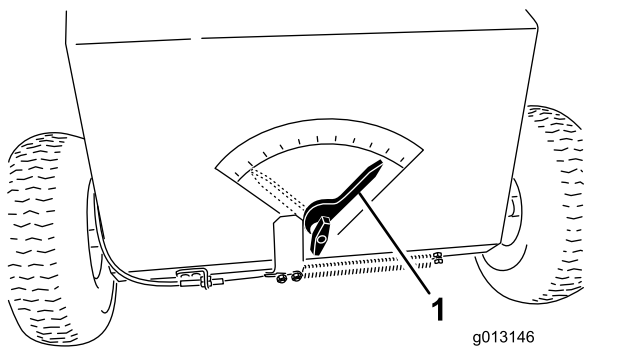

Rysunek 10

1. Wskazówka wskaźnika

Informacja: Na maszynie znajduje się wykres wysiewu, który pozwala określić właściwe ustawienie dla typu i wybranej grubości wysiewanej trawy.

Używanie pokrywy zasobnika nasion

- W celu zamocowania pokrywy zasobnika nasion (Rysunek 11) należy ją nałożyć na zasobnik i zamocować do słupków zatrasków za pomocą gumowych zaczepów.
- W celu zdjęcia pokrywy zasobnika należy pociągnąć w dół gumowe zaczepy odciągając je od słupków, po czym zdjąć pokrywę.

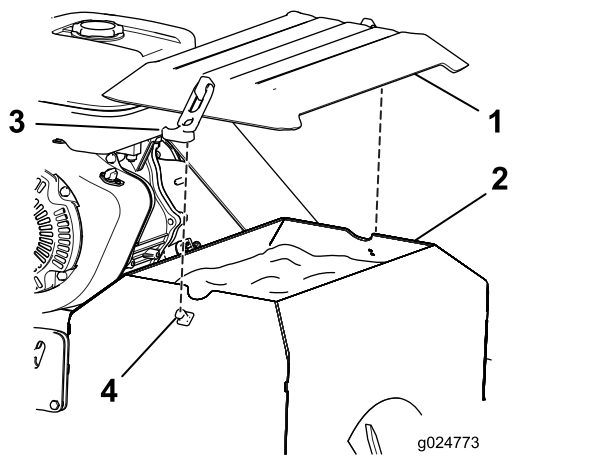

Rysunek 11

1. Pokrywa zasobnika nasion
2. Zasobnik na nasiona
3. Gumowy zaczep
4. Słupek zaczepu

Before Operation

Bezpieczeństwo w czasie pracy

Ogólne zasady bezpieczeństwa

- Właściciel/użytkownik może zapobiegać wypadkom i jest odpowiedzialny za nie oraz wyniki wskutek nich obrażenia ciała i uszkodzenia mienia.
- Należy nosić odpowiedni ubiór, w tym ochronę oczu, długie spodnie, pełne obuwie ochronne z podeszwą antypoślizgową i ochronniki słuchu. Zwiąż włosy, jeśli są długie, i nie noś luźnej biżuterii.
- Podczas obsługi maszyny zachowaj pełne skupienie. Nie podejmuj żadnych rozpraszających czynności, w przeciwnym razie możesz spowodować obrażenia lub wyrządzić szkody w mieniu.
- Nie używaj maszyny będąc chorym, zmęczonym lub pod wpływem alkoholu lub narkotyków.
- W żadnym wypadku nie przewoź pasażerów na maszynie ani nie pozwalaj osobom postronnym i zwierzętom przebywać w pobliżu maszyny podczas pracy.
- Aby uniknąć dziur lub niewidocznych zagrożeń, korzystaj z urządzenia tylko przy dobrej widoczności.
- Unikaj użytkowania maszyny na mokrej trawie. Pogorszona przyczepność może być przyczyną poślizgu.
- Przed uruchomieniem silnika upewnij się, że wszystkie napędy są w położeniu neutralnym, hamulec postojowy jest załączony i że siedzisz w fotelu operatora.
- Nie zbliżaj dłoni ani stóp w pobliże ostrzy.
- Przed cofaniem spójrz do tyłu i w dół, aby upewnić się, że droga jest wolna.
- Zachowaj ostrożność przy zbliżaniu się do zakrętów, krzewów, drzew i innych obiektów, które mogą utrudniać widoczność.
- Zatrzymaj napęd ostrzy zawsze, gdy nie używasz maszyny.
- Po uderzeniu w przedmiot lub w razie wystąpienia odbiegających od normy drgań zatrzymaj maszynę, wyłącz silnik, załącz hamulec postojowy i sprawdź ostrza. Przed kontynuowaniem pracy przeprowadź wszystkie niezbędne naprawy.
- Zwolnij i zachowaj ostrożność podczas skręcania i przejeżdżania przez jezdnie i chodniki. Zawsze ustępuj pierwszeństwa innym pojazdom.

- Przed wykonaniem zmiany zagłębienia ostrzy tnących wyłącz silnik i rozłącz napęd ostrzy tnących.
- Nigdy nie uruchamiaj silnika w pomieszczeniu zamkniętym, bez ujęcia spalin.
- Nie wolno pozostawiać działającej maszyny bez nadzoru.
- Przed opuszczeniem stanowiska operatora z dowolnego powodu należy wykonać następujące czynności:
 - Zatrzymaj maszynę na równym terenie.
 - Wyłącz silnik.
 - Zaciągnij hamulec postojowy.
 - Zaczekaj, aż wszystkie ruchome części zatrzymają się.
 - Unieś ostrza.
- Nie używaj maszyny, jeżeli występuje ryzyko wystąpienia wyładowań atmosferycznych.
- Nie zmieniaj ustawień regulatora silnika ani nie ustawiaj nadmiernej prędkości obrotowej.
- Używaj jedynie akcesoriów i osprzętu zatwierdzonych przez firmę Toro.

Bezpieczeństwo pracy na zboczach

- Zbocza są głównym czynnikiem powodującym utratę kontroli i przewracanie się maszyny, co może skutkować poważnymi obrażeniami ciała lub śmiercią. Jesteś odpowiedzialny za bezpieczną pracę na zboczach. Użytkowanie maszyny na terenach pochyłych i zboczach wymaga dodatkowej uwagi.
- Oceń warunki miejscowe w danym dniu, w tym zbadaj lokalizację, aby określić, czy praca maszyny na zboczu będzie bezpieczna. Podczas dokonywania takiej oceny należy kierować się zdrowym rozsądkiem i umiejętnością oceny sytuacji.
- Aby określić, czy maszynę można obsługiwać w warunkach występujących danego dnia w danym miejscu, zapoznaj się z poniższymi instrukcjami dotyczącymi użytkowania maszyny na zboczach. Zmiany terenowe mogą skutkować zmianą kierunku zbocza dla maszyny.
- Unikaj ruszania, zatrzymywania i skręcania na zboczach. Nie dokonuj nagłych zmian prędkości i kierunku jazdy. Skręcaj powoli i stopniowo.
- Nie używaj maszyny w warunkach, w których przyczepność, sterowanie lub stabilność są niepewne.
- Usuń lub oznacz przeszkody takie jak rowy, dziury, koleiny, garby, kamienie lub inne ukryte zagrożenia. Przeszkody mogą być ukryte w

wysokiej trawie. Na nierównym terenie istnieje ryzyko przewrócenia się maszyny.

- Pamiętaj, że używanie maszyny na mokrej trawie, w poprzek lub w dół zbocza może skutkować utratą przyczepności przez maszynę. Utrata przyczepności przez koła napędowe może skutkować poślizgiem i utratą możliwości hamowania lub sterowania.
- Zachowaj szczególną ostrożność podczas użytkowania maszyny w pobliżu stromych zboczy, rowów, nasypów, wody i innych miejsc niebezpiecznych. Nagłe przejechanie kołem przez obrzeże lub zapadnięcie się obrzeża może spowodować wywrócenie się maszyny. Zachowuj bezpieczną odległość maszyny od wszelkich zagrożeń.
- Zidentyfikować zagrożenia przy podstawie zbocza.

Uruchomienie maszyny

1. Upewnij się, że dźwignia sterowania ostrzami jest w położeniu WYŁĄCZONYM.
2. Ustaw wyłącznik silnika w położeniu ZAPŁONU i otwórz zawór odcięcia paliwa.
3. Jeśli uruchamiasz zimny silnik, przesun dźwignię ssania w lewo.

Informacja: Rozgrzany lub gorący silnik może nie wymagać ssania.

4. Przesun dźwignię przepustnicy do pozycji w połowie między WOLNO (żółt) i SZYBKO (królik).
5. Pociągnij uchwyt rozrusznika mechanicznego w celu uruchomienia silnika.
6. Po uruchomieniu silnika stopniowo przesuwaj dźwignię ssania w prawo.

Informacja: Jeśli silnik gaśnie lub dławi się, przemieść dźwignię ssania ponownie do przodu do momentu rozgrzania silnika.

7. Ustaw dźwignię przepustnicy w wymaganym położeniu.

Wyłączanie maszyny

1. Całkowicie zatrzymaj maszynę.
2. Zwolnij dźwignię sterującą ostrzami. Ostrza zatrzymają się, a silnik będzie nadal pracować.
3. Ustaw dźwignię przepustnicy w połowie drogi między położeniami SLOW i FAST.
4. Pozwól silnikowi pracować jeszcze przez co najmniej 15 sekund, a następnie ustaw wyłącznik zapłonu w położeniu OFF, aby zatrzymać silnik.

Ważne: W sytuacji awaryjnej dopuszcza się natychmiastowe wyłączenie silnika.

5. Zamknij zawór odcięcia paliwa.
6. Zanim opuścisz stanowisko operatora, odczekaj, aż wszystkie części ruchome zatrzymają się.

Obsługa napędu samobieżnego

1. Uruchom silnik.
2. Przesuń dźwignię napędu samobieżnego poza położenie NEUTRALNE.
 - Aby jechać do przodu, przysuń dźwignię napędu samobieżnego w pobliże uchwyty (Rysunek 12).

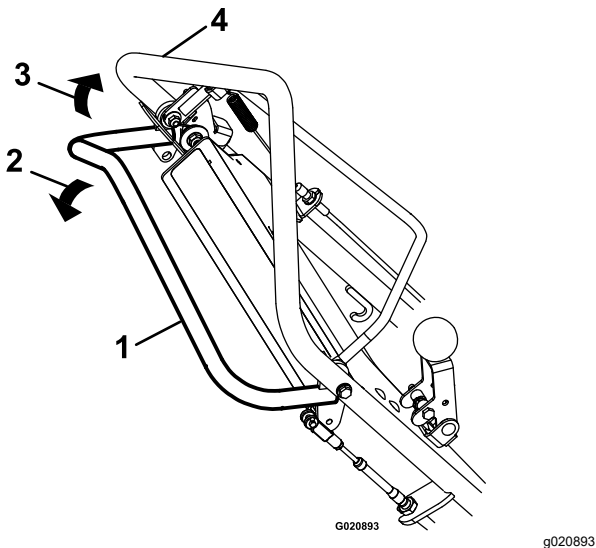

Rysunek 12

- | | |
|--|--|
| 1. Dźwignia napędu samobieżnego (położenie neutralne) | 3. Jazda do przodu – pociągnij dźwignię do uchwyty |
| 2. Jazda do tyłu – pchnij dźwignię w dół, odsuwając od uchwyty | 4. Uchwyt |

Informacja: Możesz regulować prędkość jazdy zwiększając lub zmniejszając odległość pomiędzy dźwignią napędu samobieżnego a uchwytem. Opuść dźwignię napędu, zbliżając ją do położenia neutralnego, aby zredukować prędkość jazdy na zakręcie lub jeżeli kosiarka jedzie za szybko.

Jeżeli zwolnisz dźwignię napędu, powróci ona do pozycji neutralnej, a maszyna zatrzyma się. Przysuń dźwignię napędu w kierunku uchwyty, aby zwiększyć prędkość jazdy. Po przyciągnięciu dźwigni napędu do uchwyty maszyna będzie poruszać się z maksymalną prędkością jazdy. Zwolnij dźwignię napędu, aby zatrzymać maszynę. Dźwignię należy zawsze zwalniać przy pozostawianiu maszyny.

- W celu wykonania skrętu w lewo lub w prawo zmniejsz prędkość, naciśnij uchwyty i przekręć maszynę w pożądanym kierunku, a następnie kontynuuj pracę.
 - W celu jazdy do tyłu zwolnij dźwignię napędu, dźwignia powróci do położenia neutralnego. Pchnij dźwignię w dół, odsuwając od uchwyty. Prędkość jazdy będzie zmieniać się w miarę oddalania lub zbliżania dźwigni do pozycji neutralnej.
3. Zwolnij dźwignię napędu samobieżnego, aby rozłączyć napęd samobieżny i przestawić maszynę w położenie neutralne.

Informacja: Jeżeli w neutralnej pozycji dźwigni napędu maszyna powoli przemieszcza się do przodu lub do tyłu, należy wyłączyć silnik i wyregulować linkę napędu samobieżnego zgodnie z instrukcjami w [Regulacja napędu samobieżnego \(Strona 24\)](#).

Obsługa dźwigni sterującej ostrzami

1. Uruchom silnik.
2. Popchnij blokadę dźwigni sterującej ostrzami do przodu i przytrzymaj ją w tej pozycji, aby zwolnić dźwignię sterowania ostrzami (Rysunek 13).

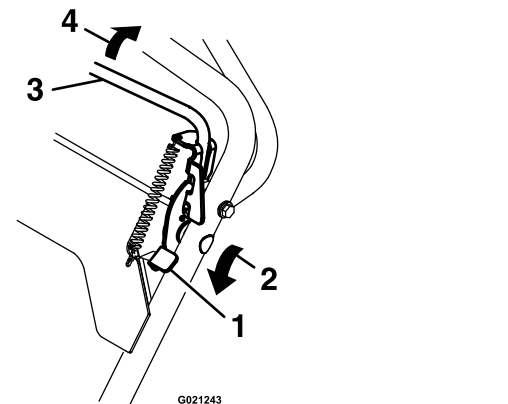

Rysunek 13

- | | |
|--|------------------------------|
| 1. Blokada sterowania ostrzami (pozycja blokady) | 3. Uchwyt sterowania ostrzem |
| 2. Popchnij | 4. Chwyć rączkę |

3. Dociśnij dźwignię sterującą ostrzami do uchwyty i zwolnij blokadę dźwigni sterującej ostrzami, załączony zostanie napęd ostrzy.
4. Zwolnij dźwignię sterującą ostrzami, aby rozłączyć ich napęd. W tym momencie blokada dźwigni sterującej ostrzami przestawi się w położenie blokowania ruchu dźwigni sterującej ostrzami.

Użytkowanie maszyny

⚠ NIEBEZPIECZEŃSTWO

Obracające się ostrza pod spodem maszyny są niebezpieczne. Kontakt z ostrzami może spowodować poważne obrażenia ciała lub śmierć.

Nie wsuwaj dłoni ani stóp pod maszynę.

⚠ NIEBEZPIECZEŃSTWO

Kiedy maszyna pracuje, kontakt z obracającymi się lub poruszającymi się częściami może spowodować poważne urazy dłoni i stóp.

- Przed przystąpieniem do regulacji, czyszczenia, kontroli, usuwania usterek lub naprawy maszyny, wyłącz silnik i zaczekaj, aż wszystkie ruchome części się zatrzymają. Odłącz kabel od świecy zapłonowej i zamocuj go z dala od świecy, aby zapobiec przypadkowemu uruchomieniu silnika.
- W czasie pracy maszyną stój za uchwytem, z dala od dozownika nasion i ostrzy tnących.
- Nie zbliżaj twarzy, dłoni, stóp ani innych części ciała, ani odzieży do ukrytych, ruchomych lub wirujących części.

1. Podczas wysiewu napełnij zasobnik nasion i wyreguluj wskaźnik szybkości wysiewu zgodnie z instrukcjami w [Regulacja wskaźnika szybkości wysiewu \(Strona 13\)](#).
2. Ustaw zagłębienie ostrzy na pożądaną głębokość, postępując zgodnie z instrukcjami w [Regulacja głębokości zagłębienia ostrzy tnących \(Strona 13\)](#).
3. Uruchom silnik.
4. Ustaw element sterujący przepustnicą w położeniu FAST (szybko).
5. Naciśnij uchwyt do dołu, aby nieznacznie unieść przednie koła nad podłoże.
6. Dociśnij dźwignię sterującą ostrzami do uchwytu, aby załączyć napęd ostrzy. Powoli opuść przednie koła na podłoże, umożliwiając stopniowe zagłębienie się ostrzy w trawę i glebę.
7. Przy wysiewie pchnij dźwignię sterowania siewnikiem do przodu, aby rozpocząć wysiew.

Informacja: Nie ma potrzeby włączania i wyłączania wysiewu nasion za pomocą dźwigni

przy każdym skręcie. Przepływ nasion zwalnia i/lub jest zatrzymywany, gdy maszyna zostaje zatrzymana lub zwalnia w celu wykonania skrętu. Aby ograniczyć utratę nasion, podnieś przednie kółka, gdy skręcasz maszyną.

Informacja: Wysiew odbywa się z taką samą szybkością podczas przemieszczania się do przodu jak i do tyłu.

Informacja: W przypadku nadmiernej ilości zeschniętej trawy konieczne może być jej usunięcie przed przystąpieniem do wysiewu.

8. Przed rozpoczęciem pracy włącz napęd maszyny za pomocą dźwigni napędu samobieżnego.

Wskazówki dotyczące obsługi

Podsiewanie

- Ustaw ostrza tnące na głębokość 3 do 6 mm w podłożu.
- Jako że prędkość wysiewu nasion jest różna dla różnych typów nasion, napełnij pojemnik niewielką ilością ziaren i przeprowadź próbę, aby upewnić się, że prędkość wysiewu jest odpowiednia.
- Dla optymalnego pokrycia zaleca się zmniejszenie prędkości wysiewu o 1/2 wybranej ilości i obsianie całego terenu w jednym kierunku, a następnie przeprowadzenie drugiego wysiewu w kierunku prostopadłym do pierwszego.

Ważne: Nie należy wysiewać większej ilości nasion niż zalecana przez dostawcę nasion. Podsiewanie może doprowadzić do zbyt gęstej trawy, która będzie podatna na grzyby.

Skaryfikacja

Ustaw ostrza tnące na głębokość 3 do 6 mm w podłożu, poniżej warstwy zeschniętej trawy. Pracuj maszyną na powierzchni podwórka/trawnika z dźwignią sterowania siewnikiem w pozycji wyłączzonej.

Wyczesywanie/renowacja trawnika

Aby rozluźnić nową glebę lub zaorać istniejący trawnik, ustaw ostrza tnące na głębokość 6 do 13 mm w podłożu. Prowadź maszynę do przodu i do tyłu po obszarze wymagającym wyrównania lub wykonuj wiele przejeżdż w różnych kierunkach.

Maszyna pracuje najskuteczniej w twardej i suchej glebie, a ostrza rozbijają glebę najbardziej agresywnie

przy przemieszczaniu maszyny do tyłu. Jeżeli gleba jest wilgotna na tyle, że powoduje dławienie silnika, należy nieznacznie unieść ostrza i wykonać kilka przejeżdż, a dopiero wtedy opuścić je na pełną głębokość.

After Operation

Bezpieczeństwo po pracy

Ogólne zasady bezpieczeństwa

- Oczyszczyć maszynę z trawy i innych pozostałości, aby zapobiec ewentualnym pożarom. Pamiętaj, aby usunąć rozlany olej lub rozlane paliwo.
- Przed rozpoczęciem magazynowania lub transportowania urządzenia należy ustawić zawór odcięcia paliwa w położeniu zamknięcia dopływu.
- Przed przechowywaniem maszyny w jakimkolwiek pomieszczeniu zaczekaj, aż silnik ostygnie.
- Nie wolno przechowywać maszyny lub kanistra na paliwo w pobliżu otwartego ognia, iskier lub lamp kontrolnych, takich jak montowane na podgrzewaczu wody lub innych urządzeniach.
- Podczas załadunku maszyny na przyczepę lub ciężarówkę oraz podczas jej rozładunku zachowaj ostrożność.

Transport urządzenia

▲ OSTRZEŻENIE

Wprowadzanie maszyny na przyczepę po pochylniach najazdowych o niewystarczającej wytrzymałości lub niewystarczającym podparciu może być niebezpieczne. Platformy najazdowe mogą się załamać, a spadająca maszyna może spowodować obrażenia ciała.

- Przy załadunku maszyny na samochód lub przyczepę należy stosować odpowiednie platformy najazdowe.
- Przy załadunku lub rozładunku maszyny nie trzymaj nóg ani stóp pod maszyną.
- W razie potrzeby należy zapewnić sobie pomoc przy załadunku maszyny.

Należy upewnić się, że zawór odcinający paliwo jest zamknięty.

Zamocuj maszynę do przyczepy za pomocą pasów, łańcuchów lub lin.

Upewnij się, że przyczepa jest wyposażona w niezbędne i wymagane przepisami oświetlenie i oznaczenia, a do jej uruchomienia użyj łańcuchów zabezpieczających.

Rozłączanie napędu hydrostatycznego

Aby móc pchać maszynę z wyłączonym silnikiem, należy rozłączyć napęd hydrostatyczny. W celu rozłączenia napędu należy pociągnąć dźwignię obejścia napędu hydrostatycznego ([Rysunek 14](#)) do siebie i w dół tak, aby zablokowała się w pozycji wysuniętej. Pozwoli to na swobodne obracanie się przednich kół.

W celu załączenia napędu należy pociągnąć dźwignię obejścia w górę, aż wsunie się sama do wnętrza maszyny.

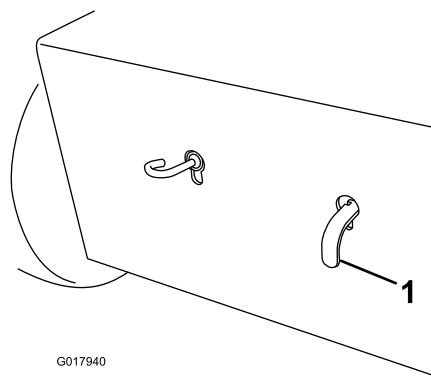

G017940

G017940

Rysunek 14
(pokazana tylna część maszyny)

1. Dźwignia obejścia napędu hydrostatycznego

Konserwacja

Zasady bezpieczeństwa podczas konserwacji

- Przed przystąpieniem do regulacji, czyszczenia lub naprawiania maszyny wykonaj następujące czynności:
 - Ustaw maszynę na równym podłożu.
 - Odłącz wszystkie napędy.
 - Wyłącz silnik.
 - Zaczekaj, aż wszystkie ruchome części zatrzymają się.
 - Zaciągnij hamulec postojowy.
 - Unieś ostrza.
 - Odłącz przewód od świecy zapłonowej.
- Oczyszczyć ostrza, napędy, tłumik i silnik z trawy i innych pozostałości, aby zapobiec ewentualnym pożarom. Usuwać rozlany olej lub paliwo.
- Pamiętać, aby usunąć rozlany olej lub rozlane paliwo.
- Nie pozwalać nieprzeszkolonym osobom na serwisowanie maszyny.
- W razie potrzeby do podparcia maszyny i jej elementów użyć podpórek (tzw. kobyłek).
- Ostrożnie uwalniać ciśnienie z podzespołów magazynujących energię.
- Przed dokonaniem jakichkolwiek napraw, zdemontuj przewód świecy zapłonowej.
- Podczas sprawdzania stanu ostrzy zachowaj szczególną ostrożność. Owiń ostrza materiałem lub załóż grubo wyściełane rękawice i zachowaj ostrożność podczas ich serwisowania. Uszkodzone ostrza należy wymieniać, nie wolno ich prostować ani spawać.
- Ręce i nogi operatora muszą znajdować się w bezpiecznej odległości od części ruchomych. Jeśli to możliwe, unikaj regulacji przy pracującym silniku.
- Wszystkie części muszą być w nienagannym stanie, a wszystkie elementy montażowe – dobrze dokręcone. Wymień wszystkie zużyte lub uszkodzone etykiety.
- Nie ingeruj w działanie urządzeń zabezpieczających ani nie wykonuj czynności mogących ograniczać poziom bezpieczeństwa zapewniany przez urządzenie zabezpieczające. Regularnie sprawdzaj prawidłowość ich działania.
- Dla zagwarantowania wydajnej i bezpiecznej pracy maszyny należy stosować wyłącznie części zamienne/akcesoria zalecane przez firmę Toro. Części zamienne i akcesoria wykonane przez innych producentów mogą być niebezpieczne. Stosowanie ich mogłoby unieważnić gwarancję na produkt.
- Regularnie sprawdzaj działanie hamulca postojowego. Reguluj i serwisuj go według potrzeb.

Zalecany harmonogram konserwacji

Częstotliwość serwisowania	Procedura konserwacji
Po pierwszych 5 godzinach	<ul style="list-style-type: none">• Wymień olej silnikowy.
Przed każdym użyciem lub codziennie	<ul style="list-style-type: none">• Sprawdź stan wkładów filtra powietrza.• Sprawdź poziom oleju w silniku.• Sprawdź ciśnienie w oponach.• Sprawdź ostrza pod kątem zużycia i uszkodzeń.• Sprawdź zasuwę dozowania nasion.• Wyczyść okolice silnika i układu wydechowego.• Usuń nagromadzenia zanieczyszczeń pod spodem maszyny.• Sprawdź poluzowane łączniki.
Co 25 godzin	<ul style="list-style-type: none">• Nasmaruj łożyska wału z ostrzami.• Sprawdź stan pasów.
Co 50 godzin	<ul style="list-style-type: none">• Wyczyść wkłady filtra powietrza. Czyść je częściej podczas pracy w warunkach zapylenia.• Wymień olej silnikowy.• Oczyszczyć maszynę pod pokrywą pasa.
Co 100 godzin	<ul style="list-style-type: none">• Sprawdź i skoryguj przerwę świecy zapłonowej; w razie potrzeby ją wymień.• Wymień olej hydrauliczny w przekładni napędu.

Częstotliwość serwisowania	Procedura konserwacji
Co 200 godzin	<ul style="list-style-type: none"> Wymień papierowy wkład filtra powietrza. Wymieniaj go częściej podczas pracy w warunkach zapylenia. Wymień świecę zapłonową.
Co rok lub przed składowaniem	<ul style="list-style-type: none"> Pomaluj miejsca z odprysnięciami farby.

Przed wykonaniem konserwacji

Odlączanie przewodu świecy zapłonowej

Przed wykonaniem którejkolwiek z procedur konserwacyjnych silnika, pasków lub ostrzy tnących, odłącz przewód świecy zapłonowej od świecy (Rysunek 15).

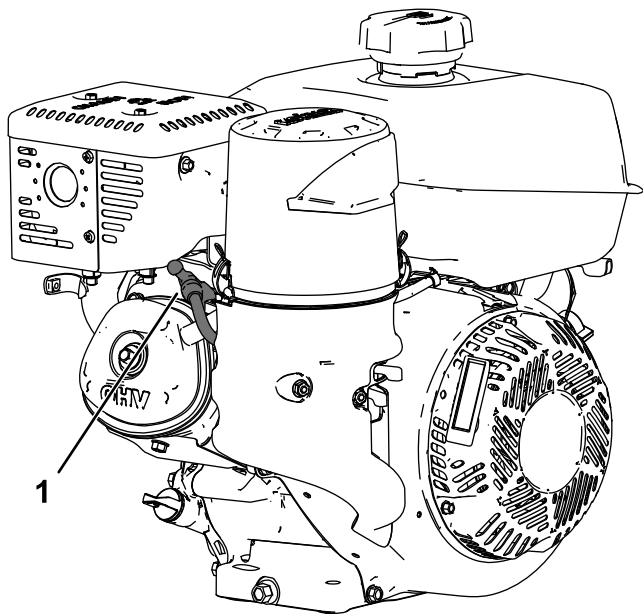

Rysunek 15

g252737

1. Przewód świecy zapłonowej

Smarowanie

Smarowanie łożysk wału z ostrzami

Okres pomiędzy przeglądami: Co 25 godzin—Nasmaruj łożyska wału z ostrzami.

1. Wyłącz silnik, zaczekaj aż wszystkie części ruchome zatrzymają się, a następnie odłącz przewód świecy zapłonowej.
2. Zaciągnij hamulec postojowy.
3. Włóż przez smarowniczkę (Rysunek 16) 1 lub 2 porcje smaru uniwersalnego nr 2 gatunku NLGI.

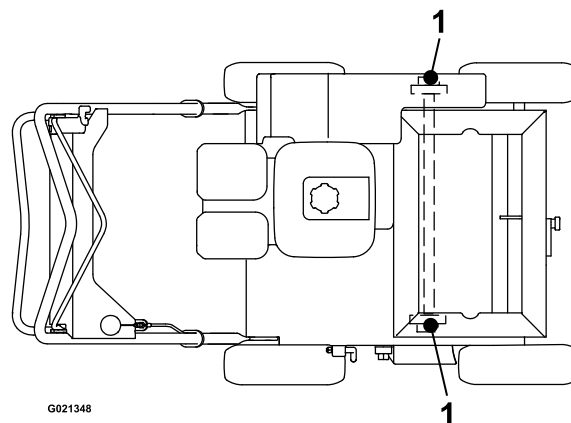

G021348

g021348

Rysunek 16

1. Smarowniczka

Konserwacja silnika

Zalecenia bezpieczeństwa dotyczące silnika

- Przed sprawdzeniem poziomu oleju lub dolaniem oleju do skrzyni korbowej wyłącz silnik.
- Trzymaj ręce, stopy, twarz, inne części ciała i odzież w bezpiecznej odległości od tłumika i innych gorących powierzchni.

Konserwacja oczyszczacza powietrza

Okres pomiędzy przeglądami: Przed każdym użyciem lub codziennie—Sprawdź stan wkładów filtra powietrza.

Co 50 godzin—Wyczyść wkłady filtra powietrza. Czyść je częściej podczas pracy w warunkach zapylenia.

Co 200 godzin/Co miesiąc (Zależnie od tego, co nastąpi pierwsze)—Wymień papierowy wkład filtra powietrza. Wymieniaj go częściej podczas pracy w warunkach zapylenia.

Ważne: Zabrania się eksploatacji silnika bez filtra powietrza; doprowadzi to do poważnego uszkodzenia silnika.

1. Wyłącz silnik i zaczekaj, aż wszystkie ruchome części się zatrzymają, patrz [Zasady bezpieczeństwa podczas konserwacji \(Strona 19\)](#).
2. Odłącz kabel od świecy zapłonowej, patrz [Odłączanie przewodu świecy zapłonowej \(Strona 20\)](#).
3. Zwolnij zacpek mocujący pokrywę filtra powietrza ([Rysunek 17](#)).

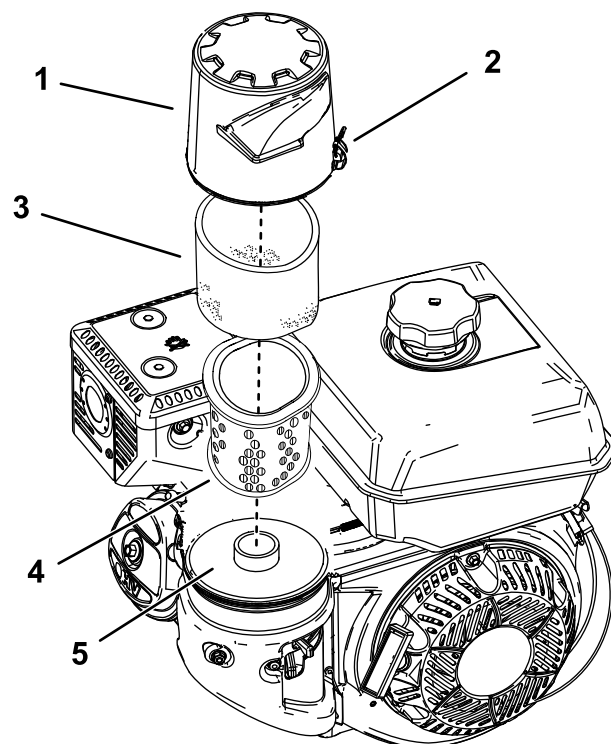

Rysunek 17

g232363

- | | |
|-----------------------------|------------------------------|
| 1. Pokrywa filtra powietrza | 4. Wkład papierowy |
| 2. Zatrask | 5. Podstawa filtra powietrza |
| 3. Wkład piankowy | |

4. Zdejmij pokrywę filtra powietrza.

Informacja: Uważaj, aby zanieczyszczenia nie spadły na podstawę filtra.

5. Zdejmij z podstawy wkłady piankowy i papierowy ([Rysunek 17](#)).
6. Wyjmij wkład piankowy z wkładu papierowego ([Rysunek 17](#)).
7. Sprawdź oba wkłady, piankowy oraz papierowy, i wymień je, jeżeli są uszkodzone lub zbyt zabrudzone.
8. Oczyszcz wkład papierowy, uderzając nim delikatnie w celu usunięcia zabrudzeń.

Informacja: Nie usuwaj zanieczyszczeń z wkładu papierowego szczotką; szczotkowanie powoduje wciskanie zanieczyszczeń we włókna. Wymień wkład, jeżeli uderzanie nim nie usunie zabrudzeń.

9. Umyj wkład piankowy w ciepłej wodzie z mydłem lub za pomocą **niepalnego** rozpuszczalnika.

Informacja: Do czyszczenia wkładu piankowego nie używaj benzyny, ponieważ groziłoby to pożarem lub wybuchem.

10. Dokładnie opłucz i wysusz piankowy wkład filtra.
11. Zetrzyj zabrudzenia z podstawy i pokrywy filtra za pomocą wilgotnej szmatki.

- Informacja:** Uważaj, aby zanieczyszczenia nie spadły do kanału dolotowego prowadzącego do gaźnika.
- Zamontuj wkłady filtra powietrza, upewniając się, że są prawidłowo ustawione.
 - Założ pokrywę i zamocuj za pomocą zaczepu.

Wymiana oleju silnikowego

Okres pomiędzy przeglądami: Po pierwszych 5 godzinach

Co 50 godzin

U autoryzowanego dealera Toro można zakupić olej silnikowy Toro Premium.

Ważne: Używaj oleju silnikowego do silników 4-surowych z dodatkami czyszczącymi, który spełnia lub wykracza poza wymagania klasy API SJ lub wyższej.

Pojemność skrzyni korbowej: 1,1 l

Ważne: Jeśli poziom oleju w skrzyni korbowej jest zbyt niski lub zbyt wysoki, uruchomienie silnika może spowodować jego uszkodzenie. Ten rodzaj uszkodzeń nie jest objęty gwarancją.

Informacja: Stosuj olej ogólnego przeznaczenia klasy SAE 10W-30. Jeżeli średnie temperatury w danym rejonie wypadają w obszarze wskazanym na wykresie, możesz użyć oleju innej klasy lepkości (Rysunek 18).

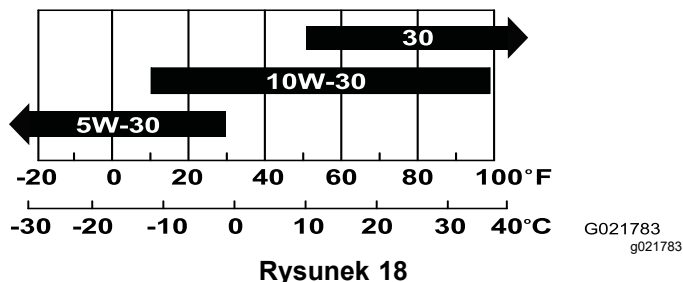

Rysunek 18

Sprawdzanie poziomu oleju w silniku

Okres pomiędzy przeglądami: Przed każdym użyciem lub codziennie

- Zatrzymaj maszynę na płaskim, równym terenie i upewnij się, że silnik znajduje się w pozycji poziomej.
- Zatrzymaj ostrza tnące, wyłącz silnik, odczekaj, aż wszystkie ruchome części zatrzymają się i przekręć wyłącznik silnika do położenia WYŁĄCZENIA.

- Odczekaj, aż silnik ostygnie.
- Oczyść obszar wokół wskaźnika poziomu oleju (Rysunek 19), aby brud nie wpadł do otworu wlewu, gdyż mogłoby to spowodować uszkodzenie silnika.

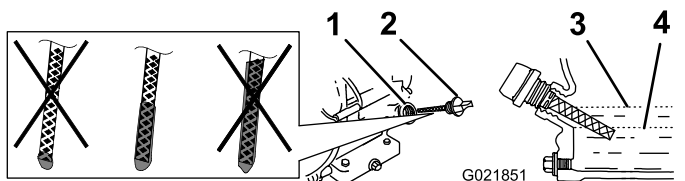

Rysunek 19

- Otwór wlewu
 - Wskaźnik poziomu
 - Górny poziom
 - Dolny poziom
- Wyjmij wskaźnik poziomu oleju i wytrzyj końcówkę do czysta.
 - Wsuń wskaźnik poziomu do szyjki wlewu oleju, ale nie wkręcaj go (Rysunek 19).
 - Ponownie wyjmij wskaźnik poziomu oleju i popatrz na jego koniec. Jeżeli poziom oleju w silniku jest niski, powoli wlej do szyjki wlewu taką jego ilość, aby poziom uniósł się do znaku górnego poziomu na wskaźniku (Rysunek 19).

Wymiana oleju silnikowego

⚠ OSTRZEŻENIE

Po uruchomieniu silnika olej może być gorący, dlatego kontakt z nim może doprowadzić do poważnych obrażeń.

Unikaj kontaktu z gorącym olejem silnikowym podczas opróżniania silnika.

- Zatrzymaj ostrza tnące, wyłącz silnik za pomocą wyłącznika zapłonu, odczekaj, aż wszystkie ruchome części zatrzymają się.
- Odłącz kabel od świecy zapłonowej.
- Unieś przednie koła na 5 do 8 centymetrów nad podłoże i umieść płaski pojemnik na olej pod korkiem spustowym silnika.
- Zdejmij korek spustowy (Rysunek 20).

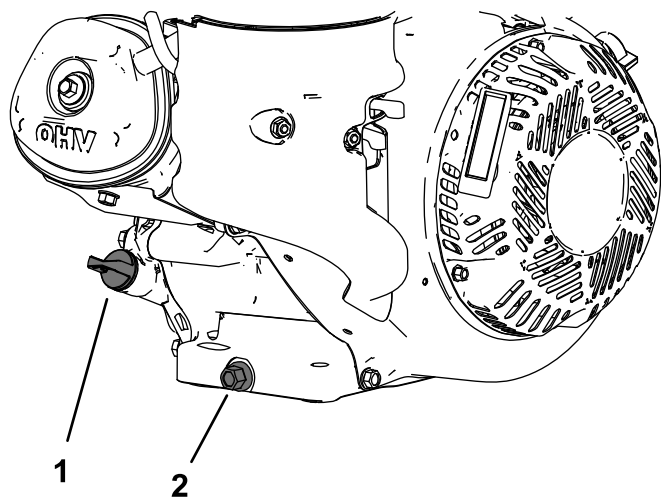

Rysunek 20

g252748

1. Wskaźnik poziomu
2. Korek spustowy

Ważne: Wymień, jeśli świeca jest pęknięta lub zanieczyszczona. Nie czyść elektrod, ponieważ drobne zanieczyszczenia, które się dostaną do cylindra, mogą uszkodzić silnik.

5. Ustaw przerwę na świecy na 0,76 mm; patrz Rysunek 21.

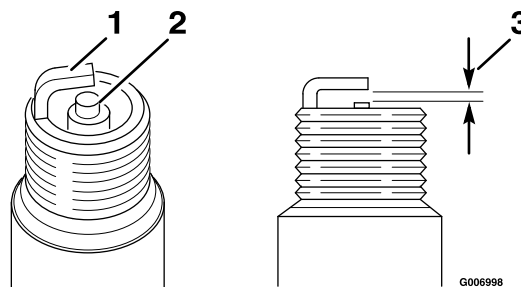

Rysunek 21

G006998

g006998

1. Elektroda boczna
2. Izolator elektrody środkowej
3. Szerokość szczeliny: 0,76 mm

5. Gdy cały olej spłynie do pojemnika, opuść przednie koła na podłoże, wkręć z powrotem korek spustowy i dokręć go z momentem 18 Nm.

Informacja: Oddaj zużyty olej do odpowiedniego centrum utylizacji.

6. Wykręć wskaźnik poziomu oleju i powoli wlewaj olej przez otwór wlewu, aż olej zacznie się wylewać przez otwór wlewu.
7. Upewnij się, że olej znajduje się we właściwym miejscu na wskaźniku poziomu, patrz [Sprawdzanie poziomu oleju w silniku \(Strona 22\)](#).
8. Włóż i wkręć wskaźnik poziomu oleju.
9. Wytrzyj cały rozlany olej.
10. Podłącz kabel do świecy zapłonowej.

6. Ostrożnie załóż świecę ręcznie (aby uniknąć przekoszenia gwintu), dokręcając do wyczuwalnego ręką oporu.
7. Dokręć świecę zapłonową o dodatkowe ½ obrotu, jeżeli jest nowa; w przeciwnym razie dokręć o dodatkowe ⅛ do ¼ obrotu.

Ważne: Zbyt luźno dokręcona świeca może prowadzić do przegrzania i uszkodzenia silnika, a zbyt mocno dokręcona może uszkodzić gwint w głowicy cylindra.

8. Podłącz kabel do świecy zapłonowej.

Serwisowanie świecy zapłonowej

Okres pomiędzy przeglądami: Co 100 godzin—Sprawdź i skoryguj przerwę świecy zapłonowej; w razie potrzeby ją wymień.

Co 200 godzin—Wymień świecę zapłonową.

Rodzaj świecy zapłonowej: Świeca Champion RC12YC lub odpowiednik.

1. Wyłącz silnik i zaczekaj, aż wszystkie ruchome części się zatrzymają.
2. Odłącz kabel od świecy zapłonowej.
3. Wyczyść obszar wokół świecy zapłonowej.
4. Wyjmij świecę zapłonową z głowicy cylindra.

Konserwacja układu paliwowego

⚠ OSTRZEŻENIE

Wewnątrz podzespołów układu paliwowego występuje wysokie ciśnienie. Użycie niewłaściwych podzespołów może doprowadzić do awarii układu paliwowego, wycieku paliwa, a nawet wybuchu.

Używaj jedynie zalecanych przewodów i filtrów paliwa.

Opróżnianie zbiornika paliwa

1. Zatrzymaj silnik i zaczekaj, aż ostygnie. Zaciągnij hamulec postojowy.

Informacja: Po ochłodzeniu silnika spuść benzynę.

2. Odłącz kabel od świecy zapłonowej.
3. Zamknij zawór odcinający paliwo.
4. Odłącz przewód paliwowy luzując zacisk przy gaźniku.
5. Otwórz zawór paliwa przekręcając dźwignię w pozycję otwarcia.
6. Opróżnij w całości zbiornik paliwa i przewód paliwowy z benzyny, przelewając ją do atestowanego pojemnika.
7. Zamknij zawór paliwowy.

Konserwacja układu napędowego

Informacja: Hydrostatyczny układ napędowy jest napełniany fabrycznie i szczelnie zamykany. Nie wymaga on serwisowania. W razie konieczności przeprowadzenia prac serwisowych skontaktuj się z przedstawicielem autoryzowanego serwisu.

Sprawdzanie ciśnienia w oponach

Okres pomiędzy przeglądami: Przed każdym użyciem lub codziennie

Utrzymuj zalecane ciśnienie w oponach. Aby uzyskać najbardziej dokładny odczyt, należy ciśnienie w oponach sprawdzać, gdy są zimne.

Ciśnienie: 1,65 bar

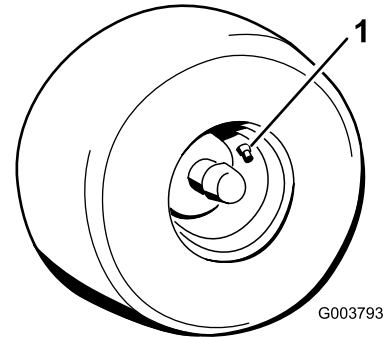

Rysunek 22

1. Trzpień zaworu

Regulacja napędu samobieźnego

Jeżeli w neutralnej pozycji dźwigni napędu samobieźnego przy pracującym silniku maszyna powoli przemieszcza się do przodu lub do tyłu, należy wykonać następujące czynności:

1. Wyłącz silnik, zaczekaj aż wszystkie części ruchome zatrzymają się, a następnie odłącz przewód świecy zapłonowej.
2. Unieś ostrza tnące do najwyższej pozycji.
3. Przyciągnij dźwignię napędu samobieźnego do uchwytu, aż do wykorzystania pełnego skoku dźwigni po stronie przekładni napędu.
 - Jeżeli dźwignia dotknie uchwytu, zwolnij ją. Jeżeli dźwignia nie dotknie uchwytu, przejdź do kroku 4.

- Poluzuj nakrętkę regulacyjną o 1 obrót, a następnie dokręć dolną nakrętkę regulacyjną.
- Dociśnij dźwignię do uchwytu.
- Powtarzaj ten krok, aż odstęp między dźwignią napędu samobieżnego a uchwytem wyniesie maksymalnie 3,2 mm.
- Po uzyskaniu tego odstępu przejdź do kroku 4.

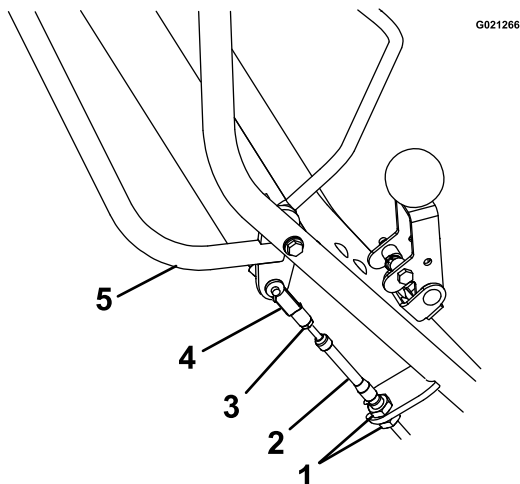

Rysunek 23

- | | |
|-------------------------|---------------------------------|
| 1. Nakrętki regulacyjne | 4. Ściągacz |
| 2. Linka | 5. Dźwignia napędu samobieżnego |
| 3. Przeciwnakrętka | |

4. Wyjmij zawleczkę i przekręć ściągacz w prawo o 1 pełny obrót.
5. Włóż zawleczkę i dokręć przeciwnakrętkę, blokując nią ściągacz.
6. Uruchom silnik i sprawdź regulację, w razie potrzeby powtarzając procedurę.

Wymiana oleju hydraulicznego w przekładni napędu

Okres pomiędzy przeglądami: Co 100 godzin

1. Wyłącz silnik, zaczekaj aż wszystkie części ruchome zatrzymają się, a następnie odłącz przewód świecy zapłonowej. Zaciągnij hamulec postojowy.
2. Wymontuj przekładnię z kosiarki.
3. Ostrożnie oczyść obszar wokół zbiornika wyrównawczego i otworu wlewu oleju.

Ważne: Chronić układ hydrauliczny przed dostaniem się jakichkolwiek zanieczyszczeń.

4. Wykręć i zachowaj korek wlewu oleju, a następnie przytrzymaj przekładnię w takiej pozycji, aby umożliwić całkowite spuszczenie oleju z jej obudowy.
5. Po spuszczeniu całego oleju z osi napędowej odkręć i zachowaj wkręt samogwintujący #10-32 x 1/2 cala oraz zapadkowy element mocujący zbiornik wyrównawczy do obudowy.
6. Zdejmij zbiornik wyrównawczy i spuść z niego olej.

Informacja: Nie odkręcaj korka z odpowietrznikiem od zbiornika.

Informacja: Nie odłączaj przewodu zbiornika i nie zdejmuj pierścienia O-ring, chyba że wymagają one wymiany.

7. Zamontuj zbiornik wyrównawczy wkładając przewód do zbiornika. Przyłóż otwór zbiornika do pierścienia O-ring i wciśnij go, aby uzyskać wymaganą szczelność. Wkręć wkręt samogwintujący #10-32 x 1/2 cala i dokręć go z momentem 2,8 Nm.
8. Przez otwór wlewowy wlej do przekładni tyle oleju, aż jego poziom znajdzie się od 13 do 32 mm poniżej górnej krawędzi otworu.
- Informacja:** Zalecany jest olej hydrauliczny Toro Premium. Dopuszczalną alternatywą jest olej Mobil 1 15W-50.
9. Wkręć z powrotem korek wlewu oleju.

Konserwacja pasków napędowych

Demontaż osłony paska

1. Poluzuj 2 śruby niewypadające i 2 śruby kołnierzowe mocujące osłonę paska do maszyny ([Rysunek 24](#)).

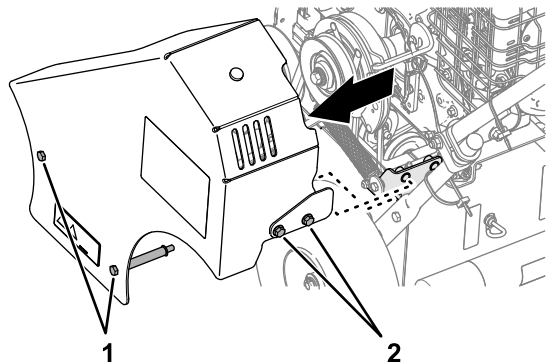

Rysunek 24

g290695

1. Śruby niewypadające
2. Śruby z łbem kołnierzowym

2. Zdejmij osłonę paska z maszyny ([Rysunek 24](#)).

Zakładanie osłony paska

1. Ustaw osłonę paska, śruby niewypadające i śruby z łbem kołnierzowym równo z otworami w bocznej płycie ramy i wsporniku sprężynowym ([Rysunek 25](#)).

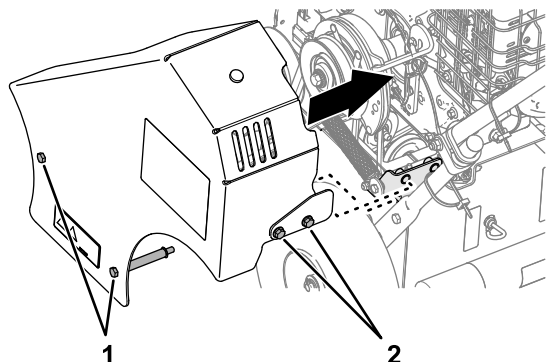

Rysunek 25

g289447

1. Śruby niewypadające
2. Śruby z łbem kołnierzowym

2. Zamocuj osłonę paska na maszynie, wykorzystując 2 śruby niewypadające i 2 śruby z łbem kołnierzowym ([Rysunek 25](#)).
3. Dokręć śruby niewypadające i śruby z łbem kołnierzowym momentem od 1378 do 2542 N·cm

Kontrola stanu pasów.

Okres pomiędzy przeglądami: Co 25 godzin

1. Wyłącz silnik, zaczekaj aż wszystkie części ruchome zatrzymają się, a następnie odłącz przewód świecy zapłonowej. Zaciągnij hamulec postojowy.
2. Zdejmij pokrywę paska znajdującą się po lewej stronie maszyny.
3. Sprawdź paski pod kątem pęknięć, postrzępionych brzegów, śladów spalania lub innych uszkodzeń.
4. Wymień pasek, jeżeli jest uszkodzony.
5. Sprawdź napięcie paska napędowego postępując zgodnie z instrukcjami w [Regulacja napięcia paska napędu samobieżnego \(Strona 26\)](#).

Regulacja napięcia paska napędu samobieżnego

Jeżeli podczas pracy słycać piszczenie paska napędu samobieżnego (na przykład przy przestawianiu z położenia neutralnego w położenie do jazdy do przodu lub do tyłu), zwiększ napięcie paska zgodnie z poniższą instrukcją:

1. Wyłącz silnik, zaczekaj aż wszystkie części ruchome zatrzymają się, a następnie odłącz przewód świecy zapłonowej.
2. Unieś ostrza tnące do najwyższej pozycji.
3. Odkręć i zachowaj 4 śruby z podkładkami zabezpieczającymi i 2 podkładkami dystansowymi mocujące pokrywę paska do lewego boku maszyny, a następnie zdejmij pokrywę.
4. Sprawdź napięcie paska. Nie powinien on odginać się o więcej niż 6 mm przy umiarkowanym naciskaniu palcem tuż powyżej ramy maszyny ([Rysunek 26](#)).

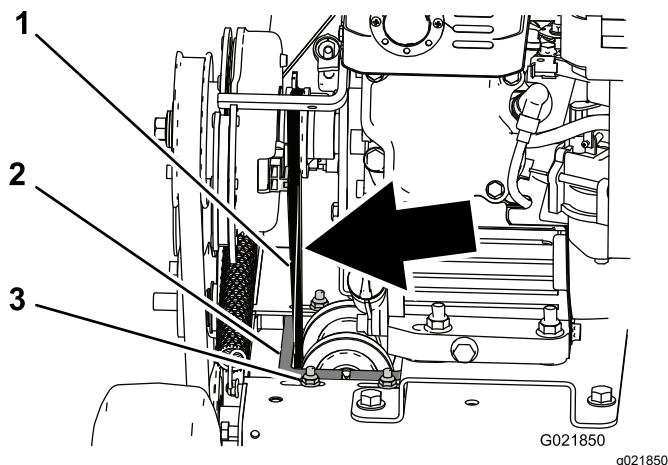

Rysunek 26

- | | |
|--|---|
| <ol style="list-style-type: none"> 1. Pasek 2. Mocowanie koła pasowego | <ol style="list-style-type: none"> 3. Nakrętka |
|--|---|
-
5. Aby zwiększyć napięcie paska, poluzuj 4 śruby i nakrętki unieruchamiające mocowanie koła pasowego względem ramy i przesun mocowanie w lewo, naprężając pasek. Następnie dokręć 4 śruby i nakrętki mocujące (Rysunek 26).
 6. Zamontuj osłonę paska za pomocą elementów zachowanych z kroku 3.

Konserwacja ostrzy tnących

Kontrola i wymiana ostrzy

Okres pomiędzy przeglądami: Przed każdym użyciem lub codziennie—Sprawdź ostrza pod kątem zużycia i uszkodzeń.

Gdy ostrza tnące są zużyte i nie spełniają swojej funkcji, wymień je zgodnie z poniższym opisem:

Ważne: Czynność tę wykonaj, gdy zbiornik paliwa jest pusty lub prawie pusty.

1. Wyłącz silnik, zaczekaj aż wszystkie części ruchome zatrzymają się, a następnie odłącz przewód świecy zapłonowej. Zaciągnij hamulec postojowy.
2. Ustaw zawór odcięcia paliwa w położeniu ZAMKNIĘTYM i spuść paliwo ze zbiornika zgodnie z instrukcją w punkcie [Opróżnianie zbiornika paliwa \(Strona 24\)](#).
3. Odkręć 4 śruby z podkładkami zabezpieczającymi i 2 podkładkami dystansowymi mocujące pokrywę paska do lewego boku maszyny, a następnie zdejmij pokrywę.
4. Zdemontuj z maszyny pasek napędowy ostrzy.
5. Przechyl maszynę do tyłu, aż uchwyt oprze się o podłoże i podłóż pod maszynę podpórkę.

Informacja: W razie potrzeby do przechylenia maszyny skorzystaj z pomocy drugiej osoby.

▲ OSTROŻNIE

Podnoszenie maszyny wyłącznie na podnośnikach hydraulicznych lub mechanicznych może być niebezpieczne. Podnośniki mechaniczne lub hydrauliczne mogą nie oferować wystarczającego podparcia lub mogą nie zadziałać prawidłowo, wskutek czego urządzenie spadnie powodując powstanie obrażeń ciała.

Nie należy polegać wyłącznie na podnośnikach hydraulicznych ani mechanicznych jako podparciu urządzenia. Należy stosować odpowiednie podpórki lub kozły.

6. Opuść ostrza tnące do najniższej pozycji.
7. Zakręć zespołem ostrzy tnących. Powinien się on obracać swobodnie. Słyszalny dźwięk tarcia i zatrzymywanie się zespołu wskazuje na zużycie

- łożysk. Należy je wymienić przed wymianą ostrzy.
8. Sprawdź ostrza pod kątem uszkodzeń i zużycia, w razie potrzeby wymień.

⚠ NIEBEZPIECZEŃSTWO

Zużyte lub uszkodzone ostrze może pęknąć. W razie pęknięcia ostrza jego kawałki mogą być wyrzucone w kierunku operatora lub osób postronnych powodując poważne obrażenia ciała lub śmierć.

- Regularnie sprawdzaj ostrze pod kątem zużycia i uszkodzeń.
 - Wymieniaj zużyte lub uszkodzone ostrza.
9. Odkręć 4 śruby podsadzane i przeciwnakrętki mocujące zespół ostrzy tnących (Rysunek 27) i wymontuj go z maszyny.

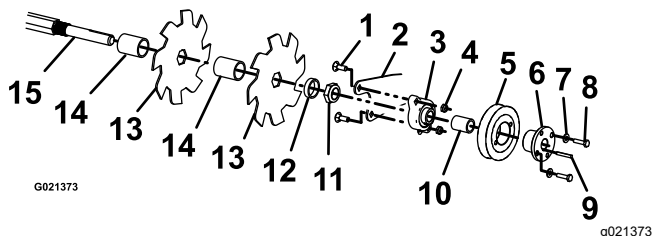

Rysunek 27

- | | |
|--|--|
| 1. Śruba podsadzana | 9. Wpust |
| 2. Wspornik widełkowy | 10. Podkładka dystansowa koła pasowego |
| 3. Łożysko kołnierzowe ze śrubami ustalającymi | 11. Nakrętka wału z ostrzami |
| 4. Nakrętka zabezpieczająca | 12. Podkładka dystansowa wału z ostrzami |
| 5. Koło pasowe | 13. Ostrze tnące |
| 6. Piasta stopniowana ze śrubami ustalającymi | 14. Podkładka dystansowa ostrza |
| 7. Podkładka | 15. Wał |
| 8. Śruba | |

11. Poluzuj 2 śruby ustalające na łożysku kołnierzowym i zsuń łożysko z wału.
12. Poluzuj i odkręć nakrętkę i podkładkę dystansową wału z ostrzami.
13. Ostrożnie zsuń z wału ostrza i podkładki dystansowe, a w razie potrzeby wymień je na nowe.
14. Montaż zespołu odbywa się odwrotnie do demontażu opisanego powyżej.

Informacja: Przekręć każde z ostrzy o 1/6 względem poprzedniego ostrza.

⚠ OSTRZEŻENIE

Nieprawidłowy montaż ostrzy lub elementów je mocujących może być niebezpieczny w skutkach. W razie zastosowania elementów innych niż oryginalne lub montażu w sposób inny niż pokazany może dojść do wyrzucenia ostrza lub innego elementu spod podwozia tnącego, a w rezultacie do poważnych obrażeń ciała lub śmierci.

Ostrza, elementy napędowe i śruby ostrzy Toro należy zawsze montować w sposób pokazany na ilustracji.

15. Ustaw maszynę w położeniu pionowym.
16. Podłącz kabel do świecy zapłonowej.

10. Odkręć 2 śruby z podkładkami mocujące koło pasowe do łożyska. Poluzuj śruby ustalające na łożysku i wysuń wpust z wału (Rysunek 27). Zdejmij łożysko i koło pasowe, odkręcając śruby mocujące łożysko do wspornika widełkowego.

Konserwacja zasuwy dozowania nasion

Sprawdzanie zasuwy dozowania nasion

Okres pomiędzy przeglądami: Przed każdym użyciem lub codziennie

Informacja: Uwięzione zanieczyszczenia mogą uniemożliwić swobodny ruch zasuwy dozowania nasion.

1. Wyłącz silnik, zaczekaj aż wszystkie części ruchome zatrzymają się, a następnie odłącz przewód świecy zapłonowej. Zaciągnij hamulec postojowy.
2. Sprawdź, czy zasuwa dozowania nasion może swobodnie się przesunąć i jest wolna od zanieczyszczeń.
3. Jeżeli po ustawieniu dźwigni sterowania siewnikiem w pozycji OTWARCIA zasuwa dozowania nasion nie otwiera się aż do ogranicznika, należy oczyścić zespół zasuwy postępując zgodnie z instrukcjami w [Czyszczenie zasuwy dozowania nasion \(Strona 31\)](#).

Regulacja pozycji zamknięcia zasuwy dozowania nasion

Jeżeli po ustawieniu dźwigni sterowania siewnikiem w pozycji ZAMKNIĘCIA zasuwa dozowania nasion jest częściowo otwarta, wykonaj poniższe czynności:

1. Wyłącz silnik, zaczekaj aż wszystkie części ruchome zatrzymają się, a następnie odłącz przewód świecy zapłonowej.
2. Unieś ostrza tnące do najwyższej pozycji.
3. Pociągnij dźwignię sterowania siewnikiem do pozycji ZAMKNIĘCIA.
4. Poluzuj nakrętki na lince sterowania zasuwą dozowania nasion (zob. [Rysunek 28](#)).

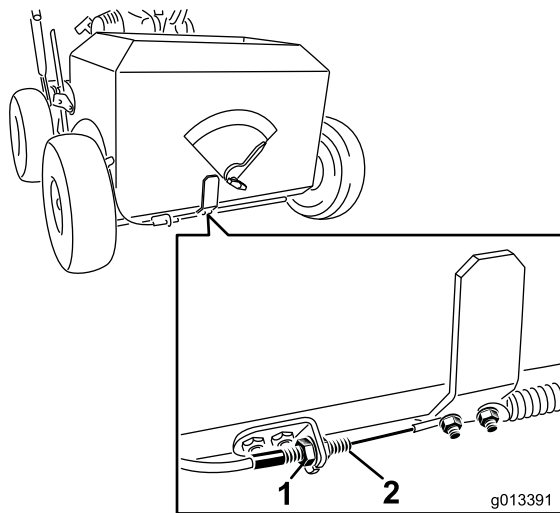

Rysunek 28

1. Nakrętka zabezpieczająca 2. Linka

5. Przesuń linkę w prawo, aby zamknąć zasuwę dozowania nasion lub w lewo, aby ją otworzyć.

Ważne: Nie naprężaj linki do stanu, w którym szczelne zamknięcie zasuwy dozowania nasion z całkowitym przesunięciem jej w prawo skutkuje bardzo mocnym naprężeniem linki, gdyż spowoduje to uszkodzenie samej zasuwy jak i linki. Prowadź regulację tylko do momentu, w którym zamknięte zostaną otwory w dnie zasobnika.

6. Dokręć nakrętki zabezpieczające i sprawdź, czy za pomocą dźwigni sterowania siewnikiem można sprawnie otworzyć i zamknąć zasuwę.

Czyszczenie

Mycie maszyny

Myj maszynę wedle potrzeb. Używaj w tym celu czystej wody, ewentualnie z dodatkiem łagodnego środka myjącego. Maszynę można myć szmatką.

Ważne: Do czyszczenia maszyny nie używaj wody słonej lub wody z odzysku.

Ważne: Do mycia maszyny nie należy używać myjek wysokociśnieniowych. Urządzenia do mycia wodą pod ciśnieniem mogą spowodować odklejenie ważnych etykiet lub wypłukać niezbędny smar z punktów tarcia. Unikaj stosowania nadmiernej ilości wody, zwłaszcza w pobliżu deski rozdzielczej i silnika.

Ważne: Nie myj maszyny przy pracującym silniku. Mycie maszyny przy włączonym silniku mogłoby spowodować wewnętrzne uszkodzenie silnika.

Czyszczenie obszaru silnika

Okres pomiędzy przeglądami: Przed każdym użyciem lub codziennie
Czyszczenie okolic silnika i układu wydechowego wykonuj częściej przy pracy w warunkach suchych lub wysokiego zanieczyszczenia.

▲ OSTROŻNIE

Obecność nadmiernej ilości zanieczyszczeń w okolicach silnika i układu wydechowego może spowodować przegrzewanie się tych elementów, co grozi pożarem.

Usuń wszelkie zanieczyszczenia z okolic silnika i układu wydechowego.

1. Wyłącz silnik, zaczekaj aż wszystkie części ruchome zatrzymają się, a następnie odłącz przewód świecy zapłonowej.
2. Usuń wszelkie zanieczyszczenia z siatki przy wlocie powietrza do silnika i z okolic silnika.
3. Wytrzyj nadmiar smaru i oleju z okolic silnika.

Czyszczenie maszyny od spodu

Okres pomiędzy przeglądami: Przed każdym użyciem lub codziennie

1. Wyłącz silnik, zaczekaj aż wszystkie części ruchome zatrzymają się, a następnie odłącz przewód świecy zapłonowej.
2. Aby zapewnić optymalną wydajność koszenia, utrzymuj spodnią część obudowy maszyny w czystości.

▲ OSTROŻNIE

Maszyna może wyrzucać materiał spod obudowy.

- Noś osłonę oczu.
- Pozostawaj w pozycji roboczej (za uchwytem).
- Nie dopuszczaj do obszaru pracy osób postronnych.

3. Ustaw zawór odcięcia paliwa w położeniu ZAMKNIĘTYM i spuść paliwo ze zbiornika zgodnie z instrukcją w punkcie [Opróżnianie zbiornika paliwa \(Strona 24\)](#).
4. Przechyl maszynę do tyłu, aż uchwyt oprze się o podłoże i podłóż pod maszynę podpórkę.
Informacja: W razie potrzeby do przechylenia maszyny skorzystaj z pomocy drugiej osoby.
5. Zanieczyszczenia usuwaj skrobakiem z twardego drewna lub innym podobnym przyrządem. Unikaj zadziorów i ostrych krawędzi.
6. Ustaw maszynę w położeniu pionowym.
7. Napełnij zbiornik paliwa.
8. Podłącz kabel do świecy zapłonowej.

Usuwanie zanieczyszczeń nagromadzonych pod pokrywą pasa

Okres pomiędzy przeglądami: Co 50 godzin

1. Wyłącz silnik i zaczekaj, aż wszystkie ruchome części się zatrzymają.
2. Odłącz kabel od świecy zapłonowej.
3. Odkręć i zachowaj 4 śruby z podkładkami zabezpieczającymi i 2 podkładkami dystansowymi mocujące pokrywę paska do lewego boku maszyny.
4. Zdejmij pokrywę i usuń szczotką wszystkie zanieczyszczenia w okolicy paska.
5. Zainstaluj osłonę paska i dokręć wszystkie elementy mocujące.

6. Podłącz kabel do świecy zapłonowej.

Czyszczenie zasuw dozowania nasion

1. Wyłącz silnik i zaczekaj, aż wszystkie ruchome części się zatrzymają.
2. Odłącz kabel od świecy zapłonowej.
3. Spuść paliwo ze zbiornika; patrz [Opróżnianie zbiornika paliwa \(Strona 24\)](#).
4. Przechyl maszynę do tyłu, aż uchwyt oprze się o podłoże i podłóż pod maszynę podpórkę.

Informacja: W razie potrzeby do przechylenia maszyny skorzystaj z pomocy drugiej osoby.

5. Usuń zanieczyszczenia mogące znajdować się między ramą a zasuwą dozowania nasion.
6. Nasmaruj suchym smarem przesuwające się powierzchnie między ramą a zasuwą dozowania nasion.
7. Ustaw maszynę w położeniu pionowym.
8. Napelnij zbiornik paliwa.
9. Podłącz kabel do świecy zapłonowej.

Przechowywanie

Bezpieczeństwo przy przechowywaniu

- Przed przechowaniem maszyny ustaw maszynę na równej nawierzchni, zatrzymaj silnik, odczekaj aż wszystkie części ruchome zatrzymają się, załącz hamulec postojowy i odczekaj, aż maszyna ostygnie.
- Nie wolno przechowywać maszyny ani paliwa w pobliżu ognia ani spuszczać paliwa w pomieszczeniu.

Przechowywanie maszyny

1. Unieś ostrza tnące, zatrzymaj maszynę, wyłącz silnik i odłącz przewód świecy zapłonowej.
2. Usuń brud i zanieczyszczenia z całego urządzenia.
3. Wyczyść filtr powietrza (patrz [Konserwacja oczyszczacza powietrza \(Strona 21\)](#)).
4. Wymień olej silnikowy, patrz rozdział [Wymiana oleju silnikowego \(Strona 22\)](#).
5. Nasmaruj łożyska wału z ostrzami postępując zgodnie z instrukcjami w [Smarowanie łożysk wału z ostrzami \(Strona 20\)](#).
6. W przypadku magazynowania przekraczającego 30 dni przygotuj maszynę zgodnie z następującymi wskazówkami:

- A. Do paliwa w zbiorniku dodaj środek stabilizujący/dodatek uszlachetniający na bazie ropy naftowej. Przestrzegaj instrukcji mieszania podanych przez producenta środka stabilizującego. **Nie stosuj środka stabilizującego na bazie alkoholu (etanolu lub metanolu).**

Informacja: Środek stabilizujący/kondycjonujący jest najskuteczniejszy, gdy zostanie wymieszany ze świeżym paliwem i będzie stosowany przez cały czas.

- B. Uruchom silnik i zaczekaj, aż silnik zatrzyma się z powodu braku paliwa.
- C. Uruchom ssanie.
- D. Uruchom silnik i pozwól, aby pracował do momentu, gdy nie będzie go można ponownie uruchomić.

E. Odpowiednio zutylizuj paliwo. Utylizacji paliwa dokonaj zgodnie z przepisami kodeksów lokalnych.

Ważne: Paliwa z dodatkiem środka stabilizującego/uszlachetniającego nie przechowuj dłużej niż okres zalecany przez producenta środka stabilizującego.

7. Sprawdź i dokręć wszystkie śruby, nakrętki i wkręty. Napraw lub wymień wszystkie części, które są uszkodzone.
8. Pomaluj wszystkie zadrapane lub gołe powierzchnie metalowe farbą dostępną u autoryzowanego przedstawiciela serwisu.
9. Maszynę należy przechowywać w czystym, suchym pomieszczeniu na poziomej powierzchni.
10. Przykryj urządzenie w celu jego zabezpieczenia i utrzymania w czystości.

Przygotowanie maszyny po przechowywaniu

1. Sprawdź i dokręć wszystkie mocowania.
2. Sprawdź świecę zapłonową i wymień ją, jeśli jest zanieczyszczona, zużyta lub pęknięta; patrz Instrukcja obsługi silnika.
3. Wkręć świecę zapłonową palcami do oporu, następnie dokręć o dodatkowe 1/2 obrotu, jeżeli jest nowa; w przeciwnym razie dokręć o dodatkowe 1/8 do 1/4 obrotu.
4. Wykonaj wszystkie wymagane procedury konserwacji; patrz [Konserwacja \(Strona 19\)](#).
5. Sprawdź poziom oleju w silniku, patrz [Sprawdzanie poziomu oleju w silniku \(Strona 22\)](#).
6. Uzupełnij zbiornik świeżym paliwem; patrz [Uzupełnianie paliwa \(Strona 13\)](#).
7. Podłącz kabel do świecy zapłonowej.

Rozwiązywanie problemów

Problem	Możliwa przyczyna	Usuwanie usterek
Silnik nie uruchamia się, dławi lub po chwili gaśnie.	<ol style="list-style-type: none"> 1. Zbiornik paliwa jest pusty. 2. Zawór odcinający paliwo jest zamknięty. 3. Filtr paliwa jest zanieczyszczony. 4. Zanieczyszczenie, woda lub stare paliwo w układzie paliwowym. 5. Zabrudzony filtr powietrza. 6. Świeca zapłonowa jest stara lub ma niewłaściwą szczelinę. 7. Przewód zapłonowy nie jest podłączony do świecy zapłonowej. 	<ol style="list-style-type: none"> 1. Napełnij zbiornik paliwa. 2. Otwórz zawór odcięcia paliwa. 3. Wymień filtr paliwa. 4. Skontaktuj się z przedstawicielem autoryzowanego serwisu. 5. Wyczyść lub wymień wkłady filtra powietrza. 6. Wyreguluj lub wymień świecę zapłonową. 7. Odłącz przewód od świecy zapłonowej.
Silnik traci moc.	<ol style="list-style-type: none"> 1. Silnik jest nadmiernie obciążony. 2. Zabrudzony filtr powietrza. 3. Niski poziom oleju w skrzyni korbowej. 4. Zablockowane żeberka chłodzące i kanały powietrzne silnika. 5. Zanieczyszczony filtr paliwa. 6. Zanieczyszczenie, woda lub stare paliwo w układzie paliwowym. 	<ol style="list-style-type: none"> 1. Zmniejsz prędkość jazdy lub głębokość pracy ostrzy. 2. Wyczyść lub wymień wkłady filtra powietrza. 3. Dolej oleju do skrzyni korbowej. 4. Usuń wszelkie zanieczyszczenia zatykające żeberka chłodzące i kanały powietrzne. 5. Wymień filtr paliwa. 6. Skontaktuj się z przedstawicielem autoryzowanego serwisu.
Silnik przegrzewa się.	<ol style="list-style-type: none"> 1. Silnik jest nadmiernie obciążony. 2. Niski poziom oleju w skrzyni korbowej. 3. Zablockowane żeberka chłodzące i kanały powietrzne silnika. 	<ol style="list-style-type: none"> 1. Zmniejsz prędkość jazdy lub głębokość pracy ostrzy. 2. Dolej oleju do skrzyni korbowej. 3. Usuń wszelkie zanieczyszczenia zatykające żeberka chłodzące i kanały powietrzne.
Maszyna zbacza w lewo lub w prawo.	<ol style="list-style-type: none"> 1. Niewłaściwe ciśnienie w oponach kół napędowych. 	<ol style="list-style-type: none"> 1. Wyreguluj ciśnienie w oponach kół napędowych.
Maszyna nie jedzie.	<ol style="list-style-type: none"> 1. Pasek napędowy lub pasek pompy jest zużyty, poluzowany lub zerwany. 2. Pasek napędowy lub pasek pompy spadł z koła pasowego. 3. Niski poziom oleju w przekładni. 4. Linka napędu samobieżnego nie jest wyregulowana lub jest uszkodzona. 	<ol style="list-style-type: none"> 1. Wymień pasek. 2. Wymień pasek. 3. Uzupełnij ilość oleju hydraulicznego w przekładni. 4. Wyreguluj lub wymień linkę.
Występują nieprawidłowe drgania.	<ol style="list-style-type: none"> 1. Ostrze/ostrza są zgięte. 2. Śruby mocujące silnika są poluzowane 3. Koło pasowe silnika lub rolka napinająca są poluzowane. 4. Koło pasowe silnika jest uszkodzone. 5. Pas jest uszkodzony. 	<ol style="list-style-type: none"> 1. Zamontuj nowe ostrze/ostrza. 2. Dokręć śruby mocujące silnika 3. Dokręć koło pasowe lub rolkę napinającą. 4. Skontaktuj się z przedstawicielem autoryzowanego serwisu. 5. Zamontuj nowy pasek.

Notatki:

Notatki:

Polityka ochrony prywatności – EOG i Wielka Brytania

Jak Toro wykorzystuje dane osobowe użytkownika

Firma Toro („Toro”) szanuje prywatność użytkownika. Toro może gromadzić niektóre dane osobowe nabywcy naszych produktów, bezpośrednio od niego lub od lokalnego podmiotu lub dealera Toro. Toro wykorzystuje te informacje w celu zrealizowania zobowiązań umownych, np. zarejestrowania gwarancji, realizacji zgłoszenia gwarancyjnego lub kontaktu z użytkownikiem w przypadku akcji serwisowej produktów oraz w uzasadnionych celach biznesowych, np. do badania poziomu zadowolenia klientów, doskonalenia naszych produktów lub przekazywania informacji o produkcie, którymi użytkownik może być zainteresowany. Firma Toro może udostępniać te dane swoim oddziałom, sprzedawcom i innym partnerom biznesowym w związku z tymi działaniami. Możemy również ujawniać dane osobowe, jeżeli wymagają tego przepisy lub w związku ze sprzedażą, nabyciem lub połączeniem podmiotów. Nigdy nie prześlemy Twoich danych osobowych żadnej innej firmie w celach marketingowych.

Przechowywanie danych osobowych użytkownika

Firma Toro przechowuje dane osobowe użytkownika, dopóki są one przydatne dla powyższych celów, oraz zgodnie z obowiązującymi przepisami. Dodatkowe informacje o obowiązujących okresach przechowywania można uzyskać pod adresem e-mail: legal@toro.com.

Zobowiązanie Toro dotyczące bezpieczeństwa

Dane osobowe użytkownika mogą być przetwarzane w Stanach Zjednoczonych lub innym kraju, którego przepisy o ochronie danych mogą być mniej surowe niż przepisy obowiązujące w kraju zamieszkania użytkownika. W przypadku przekazania informacji użytkownika poza jego kraj zamieszkania podejmiemy prawnie wymagane kroki, aby zapewnić odpowiednią ochronę informacji użytkownika oraz dopilnować ich bezpiecznego przetwarzania.

Dostęp i poprawianie

Użytkownik ma prawo dostępu do swoich danych osobowych oraz ich poprawiania, a także wniesienia sprzeciwu wobec przetwarzania jego danych lub ograniczenia ich przetwarzania. W tym celu prosimy o kontakt pod adresem e-mail: legal@toro.com. Jeżeli masz wątpliwości dotyczące sposobu postępowania z Twoimi danymi osobowymi przez firmę Toro prosimy o bezpośrednie zgłaszanie ich do nas. Zwracamy uwagę na fakt, że mieszkańcy Unii Europejskiej mają prawo wniesienia skargi do Urzędu Ochrony Danych Osobowych.