



ProLine 53 cm Recycler[®]

Tosaerba Walk Power

Modello 22174-21000001 ed oltre

Manuale dell'operatore



Indice

	Pagina
Introduzione	2
Sicurezza	3
Norme di sicurezza generali del tosaerba	3
Livello di pressione acustica	5
Livello di potenza acustica	5
Livello di vibrazioni	5
Glossario dei simboli	6
Assemblaggio	9
Montaggio della stegola	9
Montaggio del cavo di avviamento	9
Montaggio del coperchio del canale di scarico	9
Prima dell'avviamento	10
Rabbocco della coppa dell'olio	10
Rabbocco del serbatoio del carburante	10
Funzionamento	11
Comandi	12
Avviamento del motore	12
Spegnimento del motore	12
Utilizzo della trazione automatica	12
Utilizzo del coperchio del canale di scarico	12
Regolazione dell'altezza di taglio	12
Utilizzo del raccogliore	13
Suggerimenti	14
Manutenzione	16
Programma di manutenzione raccomandato	16
Controllo del livello dell'olio motore	17
Pulizia del sottoscocca del tosaerba	17
Pulizia del canale di scarico e del coperchio	18
Revisione del Filtro dell'aria	18
Cambio dell'olio motore	19
Manutenzione della lama di taglio	19
Svuotamento del serbatoio carburante e pulizia del filtro carburante	21
Pulizia sotto il paracinghia	21
Lubrificazione dei bracci orientabili	22
Regolazione del sistema di trazione automatica	22
Cambio del filtro dell'olio	23
Manutenzione della candela	23
Lubrificazione della scatola degli ingranaggi	24
Regolazione del cavo del freno della lama	24
Manutenzione delle ruote	25

	Pagina
Rimessaggio	25
Preparazione del sistema di alimentazione	25
Preparazione del motore	26
Informazioni generali	26
Rimozione del tosaerba dallo stivaggio	26
Accessori	26
Localizzazione guasti	27

Introduzione

Leggete attentamente il presente manuale al fine di utilizzare e mantenere correttamente il prodotto. Le informazioni qui riportate aiuteranno voi ed altri ad evitare lesioni e a non danneggiare il prodotto. Sebbene la Toro progetti, produca e distribuisca prodotti all'insegna della sicurezza, voi siete responsabili del corretto utilizzo del prodotto in condizioni di sicurezza.

Per informazioni in materia di assistenza, ricambi originali Toro o ulteriori informazioni, rivolgetevi ad un Distributore autorizzato o ad un Centro Assistenza Toro, ed abbiate sempre a portata di mano il numero del modello ed il numero di serie del prodotto. La targa con il numero di modello ed il numero di serie si trova nella posizione riportata nella Figura 1.



Figura 1

1. Posizione del numero di serie e del modello

Scrivete il numero del modello e il numero di serie nello spazio seguente:

No. del modello: _____
No. di serie: _____

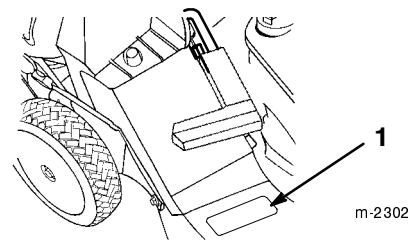
Il presente manuale evidenzia i pericoli potenziali e riporta messaggi di sicurezza speciali per aiutare voi ed altri ad evitare lesioni personali ed anche la morte. **Pericolo**, **Avvertenza**, e **Attenzione** sono termini utilizzati per identificare il grado di pericolo. Tuttavia, a prescindere dal livello di pericolosità, occorre prestare sempre la massima attenzione.

Pericolo segnala una situazione di estremo pericolo che *provoca* infortuni gravi o la morte se non si osservano le precauzioni raccomandate.

Avvertenza segnala un pericolo che *può* provocare infortuni gravi o la morte se non si osservano le precauzioni raccomandate.



Attenzione segnala un rischio che può causare infortuni lievi o moderati se non si osservano le precauzioni raccomandate.

Per evidenziare le informazioni vengono utilizzate altre due parole: **Importante** indica informazioni di carattere meccanico di particolare importanza, e **Nota**: evidenzia informazioni generali di particolare rilevanza.

Sicurezza

L'errato utilizzo o manutenzione di questo tosaerba possono causare lesioni. Il rischio di infortuni può essere limitato osservando le seguenti istruzioni per la sicurezza.

Toro ha progettato e testato questo tosaerba per offrire un servizio ragionevolmente sicuro; tuttavia *la mancata osservanza delle seguenti istruzioni può provocare gravi lesioni alle persone.*

 Avvertenza 
<p>Lo scarico del motore contiene ossido di carbonio, gas velenoso inodoro che può uccidere.</p> <p>Non fate funzionare il motore in interni o in ambienti cintati.</p>

Per garantire la massima sicurezza, migliori prestazioni e familiarizzare con questo prodotto, è essenziale che tutti gli operatori leggano attentamente il contenuto del presente manuale prima ancora di avviare il motore. Prestate particolare attenzione al simbolo di avvertimento  che significa *attenzione, avvertenza, o pericolo* — “norme di sicurezza personali” Leggete attentamente le norme di sicurezza. La mancata osservanza delle norme di sicurezza può provocare gravi lesioni alle persone.

Norme di sicurezza generali del tosaerba

Questo tosaerba è in grado di amputare mani e piedi, e di scagliare oggetti. La mancata osservanza delle seguenti istruzioni per la sicurezza può causare gravi lesioni ed anche la morte.

Addestramento

- Leggete attentamente queste istruzioni. Acquisite dimestichezza con i comandi e con il corretto utilizzo del tosaerba prima di avviarlo.
- Non permettete mai che bambini o ragazzi utilizzino il tosaerba. Le normative locali possono imporre limiti all'età dell'operatore.
- Non permettete mai ad adulti di utilizzare il tosaerba se non hanno prima letto queste istruzioni.
- Non tosate in prossimità di altre persone, soprattutto bambini, o di animali da compagnia. Fermate il tosaerba se qualcuno entra nell'area di lavoro.
- Per evitare tragici incidenti, l'operatore deve stare sempre attento quando vi sono bambini nelle vicinanze. Il tosaerba e la falciatura attira spesso bambini e ragazzi. Non dovete mai supporre che i bambini stiano nel luogo in cui li avete visti l'ultima volta.
- Tenete i bambini lontano dall'area da tosare, ed accertatevi che siano curati da un adulto responsabile.
- Fate sempre attenzione, e spegnete il tosaerba se dei bambini entrano nell'area di lavoro.
- Prestate la massima attenzione quando vi avvicinate a curve cieche, cespugli, alberi od altri oggetti che possano impedire la vista.
- Ricordate sempre che l'operatore o utilizzatore è responsabile di incidenti o pericoli occorsi ad altre persone o alla loro proprietà.
- Il corretto utilizzo e montaggio degli accessori è riportato nelle istruzioni del fabbricante. Utilizzate soltanto accessori approvati dal fabbricante.

Preparazione

- Controllate attentamente l'area da tosare, e rimuovete tutti i sassi, rami, fili, ossa ed altri corpi estranei.
- Indossate calzoni lunghi e calzature robuste quando tosate.
- Non usate mai il tosaerba a piedi nudi o in sandali.
- Usate sempre occhialoni od occhiali di sicurezza dotati di paraocchi laterali, quando utilizzate il tosaerba.

- **Avvertenza:** La benzina è altamente infiammabile. Prendete le seguenti precauzioni:
 - conservate il carburante in apposite taniche;
 - eseguite i rifornimenti all'aperto, e non fumate durante l'operazione;
 - aggiungete il carburante prima di avviare il motore. Non togliete mai il tappo del serbatoio, né aggiungete benzina a motore acceso o caldo;
 - non avviate il motore se avete versato della benzina. Allontanate il tosaerba dalla benzina versata, per non creare una fonte di accensione, finché i vapori non si saranno dissipati;
 - montate con sicurezza i tappi del serbatoio del carburante e della tanica;
 - all'occorrenza, se dovete scaricare la benzina dal serbatoio, fatelo all'aperto.
- Sostituite le marmitte di scarico difettose.
- Prima dell'uso, controllate sempre a vista che le lame, i bulloni delle lame e il gruppo di taglio non siano usurati o danneggiati. Sostituite in serie lame e bulloni consumati o danneggiati, per mantenere il bilanciamento della macchina.
- Nel caso dei tosaerba multilama, ricordate che la rotazione di una lama può provocare la rotazione anche di altre lame.

Funzionamento

- Non azionate il motore in un locale chiuso in cui possano raccogliarsi i fumi tossici del monossido di carbonio.
- Tosate solamente alla luce del giorno o con illuminazione artificiale adeguata.
- Appoggiate sempre i piedi con sicurezza su pendii.
- Camminate, non correte.
- Tenete saldamente la stegola.
- Nel caso dei tosaerba rotanti dotati di ruote, tostate trasversalmente alla pendenza, mai su e giù.
- Sui pendii, invertite la direzione con la massima cautela.
- Non tostate pendii eccessivamente erti.
- Prestate la massima attenzione durante la retromarcia e quando tirate il tosaerba verso di voi.
- Guardate dietro di voi, e in basso, prima e durante la tosatura in retromarcia, al fine di accertare che non vi siano bambini piccoli.
- Fermate la lama (o le lame) se dovete inclinare il tosaerba per trasportarlo attraverso zone non erbose, e per trasportarlo da/al luogo da tosare.
- Non utilizzate il tosaerba se le protezioni o i carter sono danneggiati, o se non sono montati i dispositivi di sicurezza (come deflettori e raccoglitori).
- Non modificate le impostazioni del regime del motore.
- Disinserite tutte le lame e le frizioni della trasmissione prima di avviare il motore.
- Avviate il motore con cautela, attenendovi alle istruzioni e tenendo i piedi a debita distanza dalla lama (o lame).
- Non inclinate il tosaerba quando avviate il motore, salvo nei casi in cui sia assolutamente necessario farlo. In questo caso, non inclinatelo più del necessario, e sollevate soltanto la parte lontana dall'operatore.
- Non avviate il motore quando vi trovate di fronte allo scarico.
- Non mettete le mani o i piedi vicino o sotto le parti rotanti. Restate sempre lontani dall'apertura dello scivolo.
- Non sollevate o trasportate mai il tosaerba se il motore è acceso.
- Spegnete il motore e staccate il cappellotto dalla candela:
 - prima di pulire intasamenti o di rimuovere ostruzioni dal piano inclinato;
 - prima di controllare, pulire o azionare il tosaerba;
 - dopo aver colpito un corpo estraneo. Verificate che il tosaerba non sia danneggiato, e riparatelo prima di avviarlo e di utilizzarlo;
 - e controllate immediatamente se la macchina inizia a vibrare in modo anomalo.
- Spegnete il motore:
 - ogni volta che vi allontanate dal tosaerba; e
 - prima di fare rifornimento di carburante.
- Riducete la regolazione dell'acceleratore durante il tempo di arresto del motore e, se il motore è dotato di valvola di intercettazione, spegnete l'afflusso di carburante dopo la tosatura.

- Fermate la lama (o lame) quando attraversate vialetti di ghiaia, marciapiedi o strade.
- Spegnete il motore e attendete che la lama si fermi completamente, prima di togliere il raccoglitore.
- Non utilizzate il tosaerba se siete sotto l'effetto dell'alcol o della droga.
- Qualora il tosaerba iniziasse a vibrare in maniera anomala, spegnete il motore e verificate immediatamente la causa. La vibrazione segnala generalmente un problema.

I pendii sono un importante fattore nel caso di incidenti dovuti a slittate e cadute con gravi infortuni. Se non vi sentite a vostro agio su un pendio, non tosate.

- Fate attenzione a fosse, solchi e dossi. L'erba alta può nascondere degli ostacoli.
- Non tosate nelle adiacenze di scarpate, fossati o terrapieni. Potreste perdere l'appiglio o l'equilibrio.
- Non tosate erba bagnata. Potreste scivolare a causa della mancanza di appiglio.

Manutenzione e rimessaggio

- Mantenete adeguatamente serrati tutti i dadi, i bulloni (particolarmente i bulloni di fissaggio delle lame), e le viti, per assicurarvi che il tosaerba funzioni nelle migliori condizioni di sicurezza.
- Non tenete il tosaerba con benzina nel serbatoio all'interno di edifici, dove i vapori della benzina possano raggiungere fiamme libere o scintille.
- Lasciate che il motore si raffreddi prima di riporre il tosaerba in un luogo chiuso.
- Per ridurre il rischio d'incendio, mantenete motore, marmitta di scarico, compartimento della batteria, e zona di conservazione della benzina esenti da erba, foglie ed eccessi di grasso.
- Controllate di frequente il raccoglierba, per verificarne l'usura o il deterioramento.
- Sostituite i componenti consumati o danneggiati.
- Prestate la massima attenzione nel maneggiare la benzina, i cui vapori sono esplosivi.
- Non manomettete i dispositivi di sicurezza. Controllatene il funzionamento ad intervalli regolari.
- Mantenete il tosaerba libero da accumulazione di erba, foglie e altri corpi estranei. Tergete l'olio e il carburante versati.

- Se colpite un oggetto, fermate il tosaerba e verificate se è stato danneggiato. All'occorrenza, riattate prima di avviare il motore.
- Non cercate di regolare l'altezza delle ruote a motore acceso.
- I componenti del raccoglitore sono soggetti a usura, danni e deterioramento, fattori che possono scoprire parti mobili o favorire il lancio di oggetti. Controllate di frequente i componenti e, all'occorrenza, sostituiteli con le parti consigliate dal costruttore.
- Le lame del tosaerba sono affilate e tagliano. Durante gli interventi di manutenzione avvolgete la lama (o lame) o indossate guanti adatti allo scopo, e fate molta attenzione.
- Non modificate le impostazioni del regime del motore.
- All'occorrenza, se dovete scaricare la benzina dal serbatoio, fatelo all'aperto.
- Per garantire le massime prestazioni e sicurezza, utilizzate esclusivamente ricambi ed accessori originali Toro.
- Mantenete in buone condizioni gli adesivi di avvertenza e istruzione, e all'occorrenza sostituiteli.

Livello di pressione acustica

Questo tosaerba presenta un livello di pressione acustica equivalente continuo ponderato su A all'orecchio dell'operatore di 87 dB(A), collaudato mediante rilevazioni su macchine identiche in conformità alle procedure ANSI B71.5-1984.

Livello di potenza acustica

Questo tosaerba presenta un livello di potenza acustica di 100 dB(A)/1 pW, basato su misurazioni di macchine identiche ai sensi della Direttiva 84/538/CEE ed aggiornamenti.

Livello di vibrazioni

Questo tosaerba presenta un livello massimo di vibrazioni delle mani e braccia di 5,0 m/s², basato sulla misurazione di macchine identiche in ottemperanza alle procedure ISO 5349.

Glossario dei simboli

Triangolo con simbolo di avvertimento – il simbolo all'interno del triangolo indica pericolo



Simbolo di avvertimento



Leggete il manuale dell'operatore



Consultate il manuale tecnico per apprendere le procedure di manutenzione appropriate



State a distanza di sicurezza dalla macchina

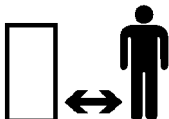

State a distanza di sicurezza dal tosaerba

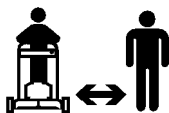

Oggetti scagliati o volanti – Esposizione totale del corpo

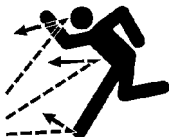

Oggetti scagliati – Tosaerba rotante a montaggio laterale. Mantenete il deflettore in posizione



Non aprite o rimuovete i carter di sicurezza a motore acceso

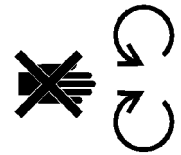

La lama rotante può amputare le dita delle mani o dei piedi. State sempre lontani dalla lama del tosaerba quando il motore è acceso



Per evitare che la lama si guasti durante il mulching, nei casi in cui sia montato l'apposito coperchio, utilizzate il rinforzo della lama

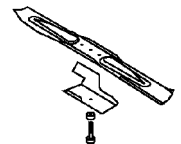

Trasmissione

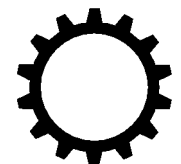

Olio



On/Funzionamento



Innesto

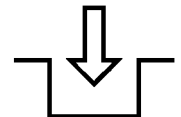

Disinnesto

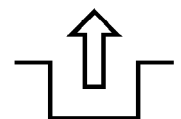

**Spegnete il motore
prima di allontanarvi
dalla posizione di
lavoro**



**Contaore/ore di
servizio trascorse**

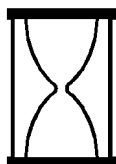

Massima



Minima



**Decrescente/
Crescente**



Punto di ingrassaggio



**Avviamento del
motore**

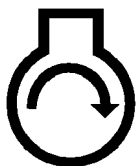

**Spegnimento del
motore**



Starter



**Stato di carica della
batteria**

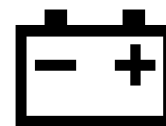

Carburante



Folle



Prima



Seconda



Terza



**Elemento di taglio –
simbolo base**



**Elemento di taglio –
regolazione
dell'altezza**



Tirate il cavo



Iniettore (starter)



Premete tre volte l'iniettore

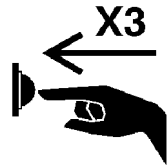

Smaltite le batterie nel rispetto dell'ambiente



Inserite la chiave di accensione



Girate la chiave di accensione



Spostate la leva di comando

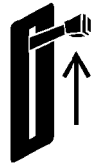

Spostate la leva di comando in avanti

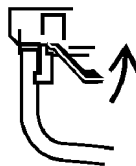

Spostate indietro la leva di comando

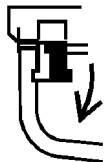

Ruota



Trazione delle ruote



Abbassate la barra di comando



Alzate la barra di comando



Alzate/abbassate la barra di comando



Alzate/abbassate la barra di comando

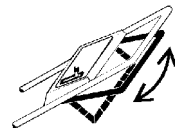

Alzate la barra di comando



Alzate la barra di comando



Abbassate la barra di comando



Assemblaggio

Nota: Stabilite i lati sinistro e destro della macchina dalla normale posizione di guida.

Montaggio della stegola

1. Montate la stegola all'esterno della scocca del tosaerba (usate il foro inferiore) con due viti a testa cilindrica da 8 mm x 31 mm, rondelle e dadi di bloccaggio con inserto di nylon sottile.
2. Fissate i dispositivi di fermo alla stegola con due viti a testa cilindrica da 8 mm x 38 mm, rondelle e dadi di bloccaggio con inserto di nylon sottile (Fig. 2). Posizionate i dadi di bloccaggio e le rondelle sul lato interno della stegola.



Figura 2

- | | |
|-------------------------------------|---------------------------------------|
| 1. Morsetti per cavi | 4. Stegola |
| 2. Asta di supporto del raccogliore | 5. Dispositivo di fermo della stegola |
| 3. Dado di bloccaggio cieco | |

Nota: L'altezza della stegola è regolabile per il comfort dell'operatore. Determinate l'altezza stando in piedi dietro la stegola. Per regolare l'altezza della stegola, inserite negli altri fori di montaggio dei dispositivi di fermo le viti a testa cilindrica e i dadi di bloccaggio che fissano i dispositivi di fermo alla stegola.

3. Inserite l'asta di sostegno del raccogliore nei fori di montaggio **superiori** della stegola, e fissate le estremità con un dado di bloccaggio cieco (Fig. 2).
4. Fissate i cavi di comando alla stegola con i morsetti.

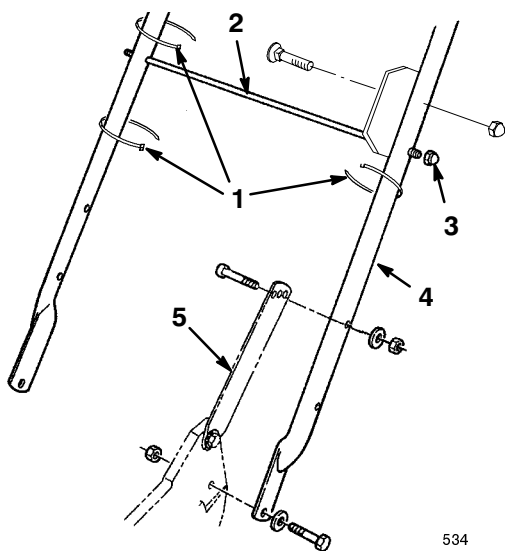
Montaggio del cavo di avviamento

Tirate il cavo di avviamento attraverso il guidacavo sulla stegola (Fig. 3).



Figura 3

- | | |
|-----------------------|--------------|
| 1. Cavo di avviamento | 2. Guidacavo |
|-----------------------|--------------|

Nota: Per agevolare il montaggio del cavo, premete la barra di comando sulla stegola.

Montaggio del coperchio del canale di scarico

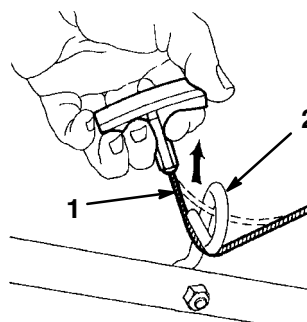
1. Aprite lo sportello di scarico tirando la maniglia avanti, e poi indietro (Fig. 4). Tenete saldamente la maniglia dello sportello di scarico per impedire che lo sportello a molla si chiuda mentre inserite il coperchio.



Figura 4

- | | |
|--|---------------------------------------|
| 1. Maniglia dello sportello di scarico | 2. Coperchio (girato in senso orario) |
|--|---------------------------------------|

2. Il coperchio è leggermente più grande dell'apertura del canale di scarico, pertanto durante l'inserimento dovrete girarlo leggermente in senso orario (Fig. 4).

Nota: Verificate che la freccia dell'adesivo sul coperchio sia rivolta in alto.

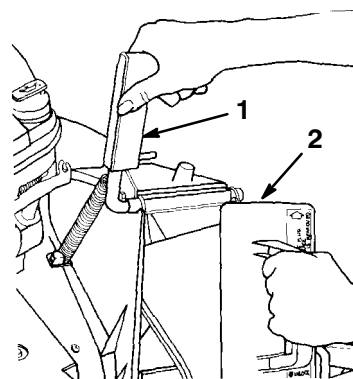
3. Spingete a fondo il coperchio finché non scatta il fermaglio a molla sulla base, bloccandolo saldamente nel canale di scarico (Fig. 5).



Figura 5

m-275

1. Fermaglio a molla

4. Rilasciate la maniglia dello sportello di scarico, per bloccare la parte superiore del coperchio.

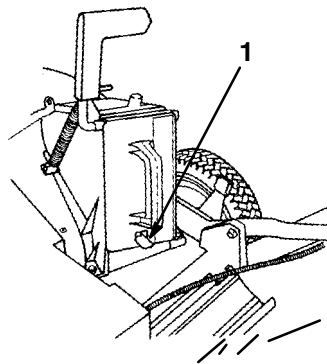
Prima dell'avviamento

Rabbocco della coppa dell'olio

All'inizio riempite la coppa dell'olio con 0,75 litri di olio. Utilizzate esclusivamente olio detergente di alta qualità SAE 30 o SAE 10W30, con American Petroleum Institute (API) service classification SF, SG, SH o SJ.

Prima di usare il tosaerba, verificate ogni volta che il livello dell'olio si trovi fra le tacche *Add* (rabboccare) e *Full* (pieno) sull'asta di livello (Fig. 6).



Figura 6

1. Asta di livello

Nota: Quando la coppa dell'olio è vuota, riempitela a tre quarti circa di olio, quindi seguite le istruzioni riportate nella presente sezione.

Per rabboccare con olio:

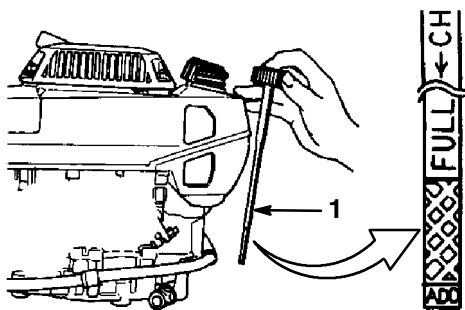
1. Portate il tosaerba su una superficie piana.
2. Pulite attorno all'asta di livello (Fig. 6).
3. Togliete l'asta di livello facendo girare il tappo in senso antiorario e togliendolo.
4. Pulite l'asta di livello con un panno pulito.
5. Inserite l'asta di livello nel collo del bocchettone, ed estraetela.

Nota: Per garantire il controllo ottimale dell'olio inserite a fondo l'asta di livello.

6. Controllate il livello dell'olio sull'asta (Fig. 6).
7. Se il livello dell'olio è inferiore alla tacca *Add* sull'asta, versate **lentamente** nel foro del bocchettone olio sufficiente da portarne il livello alla tacca *Full* sull'asta di livello.

Importante Non riempite eccessivamente la coppa dell'olio, avviando poi il motore, in quanto potreste danneggiare il motore. Spurgate l'olio superfluo finché il livello sull'asta non indica *Full*.

8. Inserite l'asta di livello nel collo del bocchettone e girate a fondo il tappo in senso orario.

Capienza della coppa dell'olio	
Con il filtro dell'olio	0,75 l.
Senza il filtro dell'olio	0,55 l.

Rabbocco del serbatoio del carburante

Per ottenere risultati ottimali utilizzate benzina senza piombo fresca e pulita (benzina *ossigenata* o benzina *reformulata* comprese) avente un numero di ottani superiore a 87. Acquistate la benzina in modo che venga utilizzata entro 30 giorni, per garantirne la freschezza. La benzina senza piombo causa meno depositi di combustione e prolunga la vita del motore. In mancanza di benzina senza piombo potrete utilizzare benzina etilizzata.

Importante Non versate olio nella benzina.

Importante Non utilizzate metanolo, benzina contenente metanolo, nafta contenente più del 10% di etanolo, benzina super o gas. Questi carburanti possono danneggiare il sistema di alimentazione del motore.

Importante Non utilizzate benzina rimasta dall'ultima stagione di tosatura, o prima ancora.



Pericolo



In talune condizioni la benzina è estremamente infiammabile ed altamente esplosiva. Un incendio o un'esplosione possono ustionare voi ed altre persone, e causare danni.

- Riempite il serbatoio della benzina in un ambiente aperto e ben ventilato, quando il motore è freddo. Tergete la benzina versata.
- Non riempite completamente il serbatoio del carburante. Aggiungete il carburante finché il livello non si trova a 6–13 mm sotto il collo del bocchettone. Questo spazio vuoto consente alla benzina di espandersi.
- Quando si usa benzina è vietato fumare e bisogna tenersi lontani da fiamme libere e da luoghi nei quali una scintilla possa accendere i vapori della benzina.
- Conservate la benzina in taniche per carburante approvate, e tenetela lontano dalla portata dei bambini.
- Acquistate benzina in modo da utilizzarla entro 30 giorni.



Pericolo



In determinate circostanze, durante il rifornimento eventuali cariche statiche possono incendiare la benzina. Un incendio o un'esplosione possono ustionare voi ed altre persone, e causare danni.

- Prima del rabbocco, collocate sempre le taniche di benzina sul pavimento, lontano dal veicolo.
- Non riempite le taniche di benzina all'interno di un veicolo oppure su un camion o rimorchio, in quanto il tappetino del rimorchio o le pareti di plastica del camion possono isolare la tanica e rallentare la dispersione delle cariche elettrostatiche.
- Se possibile, togliete l'apparecchiatura a benzina dal camion o dal rimorchio, e rabboccatela con le ruote sul terreno.
- Qualora non sia possibile, rabboccate l'apparecchiatura sul camion o sul rimorchio utilizzando una tanica portatile, anziché con una normale pompa del carburante.
- Qualora fosse indispensabile utilizzare una pompa di rifornimento, tenete l'ugello a contatto con il bordo del serbatoio del carburante o con l'apertura della tanica finché non sia stato completato il rifornimento.

Durante l'uso ed il rimessaggio, utilizzate regolarmente uno stabilizzante/condizionatore adeguato. Lo stabilizzante/condizionatore pulisce il motore durante il funzionamento, evitando la formazione di depositi gommosi di vernice nei periodi di rimessaggio.

Importante Non utilizzate additivi per carburante diversi dallo stabilizzante/condizionatore. Non utilizzate stabilizzanti a base di alcol come etanolo, metanolo o alcol isopropilico.

1. Pulite attorno al tappo del serbatoio del carburante (Fig. 7).



Figura 7

- | | |
|---------------------------------------|---------------------------|
| 1. Maniglia di avviamento | 3. Valvola del carburante |
| 2. Tappo del serbatoio del carburante | |

2. Togliete il tappo del serbatoio.
3. Fate il pieno di benzina senza piombo, fino a 6 - 13 mm dall'estremità superiore del serbatoio. **Non riempite il collo del bocchettone.**

Importante Non riempite il serbatoio oltre 6 mm dall'alto del serbatoio, in quanto la benzina ha bisogno di spazio per l'espansione.

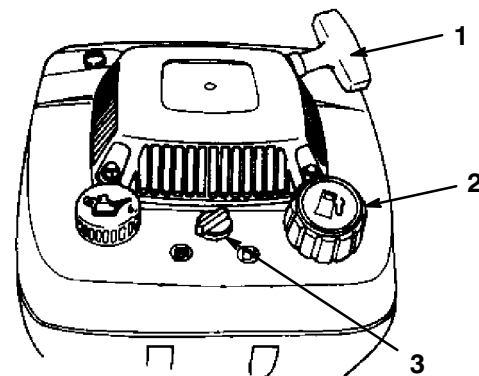
4. Montate il tappo del serbatoio del carburante e tergete la benzina versata.

Funzionamento

Nota: Stabilite i lati sinistro e destro della macchina dalla normale posizione di guida.

Ogni volta che utilizzate il tosaerba verificate che la trazione automatica e la stegola di comando della lama funzionino correttamente. Quando rilasciate la stegola di comando della lama, la lama e la trazione automatica devono fermarsi. In caso contrario, rivolgetevi al Centro Assistenza autorizzato di zona.

Comandi

L'acceleratore, il comando della velocità di trazione, la barra di comando della lama, la barra di comando della trazione automatica e la maniglia di avviamento rapido sono situati sulla stegola superiore (Fig. 8).

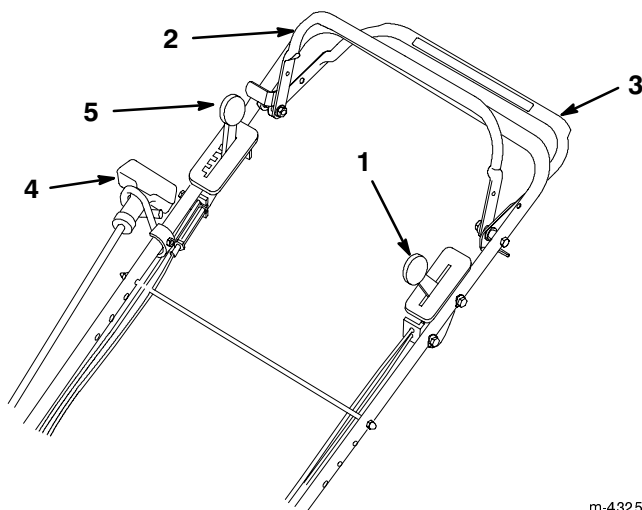

m-4325

Figura 8

- | | |
|---|---------------------------------------|
| 1. Acceleratore | 4. Maniglia di avviamento rapido |
| 2. Comando della lama | 5. Comando della velocità di trazione |
| 3. Barra di comando della trazione automatica | |

Avviamento del motore

1. Collegate il cappello alla candela (Fig. 9).

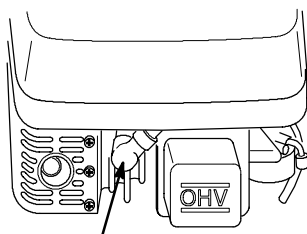



1

Figura 9

m-4353

1. Cappello della candela

2. Aprite la valvola del carburante (Fig. 7).
3. Portate l'acceleratore in posizione  (Starter) (Fig. 8).
4. Portate il selettore della velocità di trazione in posizione  (Folle) (Fig. 8).

5. Tirate leggermente la maniglia di avviamento (Fig. 7) fino ad avvertire una certa resistenza, quindi tiratela con forza.
6. All'avviamento del motore regolate l'acceleratore e la velocità di trazione come opportuno.

Nota: Se il motore non si dovesse avviare dopo tre strappi, ripetete da 3 a 6.

Spegnimento del motore

1. Rilasciate la barra di comando della lama e spostate il comando dell'acceleratore in posizione  (Off).
2. Durante le pause di utilizzo del tosaerba, o se lo lasciate incustodito, scollegate il cappello dalla candela.

Utilizzo della trazione automatica

Per guidare il tosaerba premete la barra di comando della trazione automatica contro la stegola (Fig. 8). La velocità di trazione varia a seconda dello spazio tra la barra di comando della trazione automatica e la stegola.

Utilizzo del coperchio del canale di scarico

1. Spegnete il motore e attendete che tutte le parti mobili si siano fermate.
2. Inserite il coperchio; vedere Montaggio del coperchio canale di scarico, pagina 9.
3. Per rimuovere il coperchio spostate indietro la maniglia dello sportello di scarico e sollevate il fermaglio a molla in fondo al coperchio. Una volta che il coperchio è sbloccato, toglietelo dal canale di scarico.

Nota: Quando l'erba è folta e lussureggiante lo sfalcio può depositarsi sul coperchio del canale di scarico e attorno ad esso, rendendo difficile la rimozione del coperchio. Pulite accuratamente il coperchio ogni volta dopo l'uso.

Regolazione dell'altezza di taglio

L'altezza di taglio è regolabile da 19 a 83 mm circa a scatti di 12,7 mm (Fig. 10). Spostate in avanti il dispositivo di regolazione dell'altezza per aumentare l'altezza di taglio.



Figura 10

! **Pericolo** !

Regolando le leve dell'altezza di taglio potreste toccare con le mani una lama in movimento, e infortunarvi gravemente.

- **Prima di regolare l'altezza di taglio, spegnete il motore e attendete che tutte le parti mobili si siano fermate.**
- **Non inserite le dita sotto la scocca mentre regolate l'altezza di taglio.**

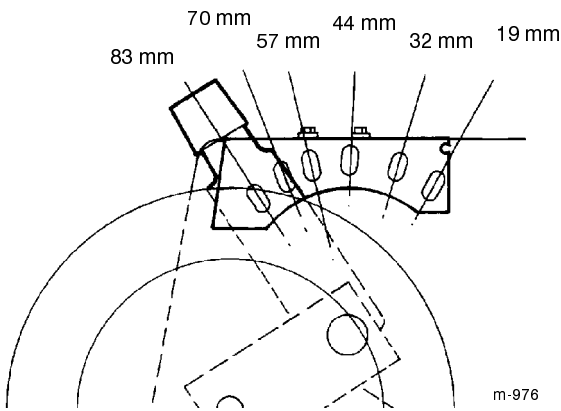
1. Spegnete il motore e attendete che tutte le parti mobili si siano fermate.
2. Sollevate la scocca fino ad alzare la ruota dal suolo. **Non inserite le mani sotto il piatto di taglio per sollevare la scocca.**
3. Premete la leva di regolazione dell'altezza di taglio verso la ruota (Fig. 11) e spostatela nella posizione opportuna.



Figura 11

1. Leva di regolazione dell'altezza di taglio
2. Piastra di usura della scocca

Nota: Verificate che il perno della leva di regolazione s'innesti nella tacca della piastra di usura della scocca del tosaerba.

4. Regolate tutte le ruote impostandole alla stessa altezza di taglio.

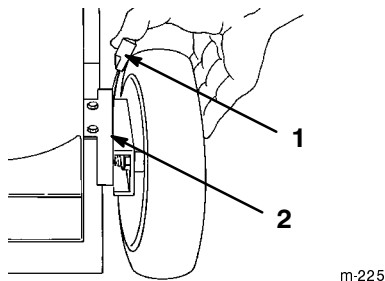
Utilizzo del raccoglitore

Talvolta, per raccogliere erba molto alta, erba lussureggiante o foglie, vorrete montare il raccoglitore.

Montaggio del raccoglitore

1. Spegnete il motore e attendete che tutte le parti mobili si siano fermate.
2. Verificate che la maniglia dello sportello di scarico sia completamente in avanti, e che la spina sia innestata nell'arresto (Fig. 12).



Figura 12

1. Telaio del raccoglitore sul montante di fissaggio.
2. Spina innestata nell'arresto
3. Maniglia completamente in avanti Sportello di scarico chiuso.

3. Infilate il foro del telaio del raccoglitore sul montante di fissaggio, sul canale di scarico (Fig. 12).
4. Collocate la parte posteriore del telaio del raccoglitore sull'asta di sostegno del raccoglitore.
5. Spingete in avanti la maniglia dello sportello di scarico finché la spina non tocca più l'arresto, quindi tirate indietro la maniglia finché la spina non si blocca nell'incavo del raccoglitore (Fig. 13).



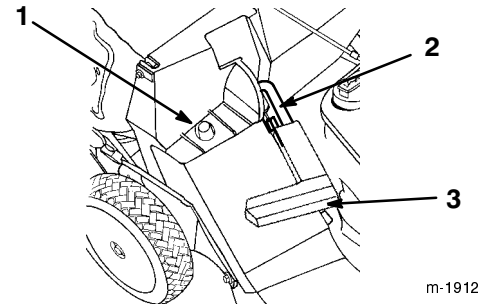

Figura 13

1. Spina bloccata nell'incavo del raccoglitore

Nota: Ora lo sportello di scarico, nella scocca del tosaerba, è aperto.

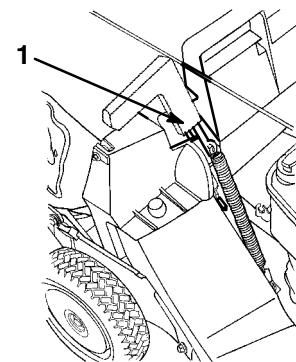
Tosare con il raccoglitore



 Avvertenza 	
<p>Non utilizzate il raccoglitore se è consumato, in quanto sassolini e simili detriti possono essere scagliati verso l'operatore o gli astanti, e causare gravi lesioni o anche la morte.</p> <p>Controllate spesso le condizioni del raccoglitore. Se è danneggiato, montate un nuovo raccoglitore Toro di ricambio.</p>	



Falciate l'erba fino a riempire il raccoglitore.

Importante Non riempite troppo il raccoglitore.

Rimozione del raccoglitore



1. Spegnete il motore e attendete che tutte le parti mobili si siano fermate.
2. Alzate la maniglia dello sportello di scarico e spostatela in avanti finché la spina di bloccaggio non s'innesta nell'arresto (Fig. 12).
3. Afferrate le maniglie davanti e dietro il raccoglitore, e toglietelo dal tosaerba.
4. Inclinate lentamente il raccoglitore in avanti per svuotare lo sfalcio.
5. Per montare il raccoglitore si rimanda a Montaggio del raccoglitore, pagina 13.

 Pericolo 	
<p>Se lo sportello di scarico non è completamente chiuso, il tosaerba può scagliare oggetti e ferire gravemente le persone, ed anche ucciderle.</p> <ul style="list-style-type: none">• Se non fosse possibile chiudere lo sportello a causa di intasamento dello sfalcio nella zona di scarico, spegnete il motore, attendete che tutte le parti mobili si siano fermate, e spostate avanti e indietro con cautela la maniglia dello sportello di scarico fino a chiudere completamente lo sportello.• Se non riuscite ancora a chiudere lo sportello, rimuovete l'intasamento con un bastoncino, non con la mano.	



 Pericolo 	
<p>Il tosaerba può scagliare sfalcio ed altri oggetti attraverso il canale di scarico aperto. Gli oggetti scagliati con forza possono ferire gravemente l'operatore o astanti, e causarne anche la morte.</p> <p>Non aprite mai lo sportello del canale di scarico se il motore è acceso.</p>	

Suggerimenti

- Prima di utilizzare il tosaerba consultate le istruzioni per la sicurezza e leggete attentamente questo manuale.
- Sgombrate la zona da bastoni, sassi, fili, rami ed altri corpi estranei che possano essere colpiti e scagliati dalla lama.
- Tenete lontano tutti, specialmente bambini ed animali da compagnia, dall'area da tosare.
- Evitate di colpire alberi, muri, cordoni ed altri corpi solidi. Non tosate deliberatamente sopra un oggetto.
- Se il tosaerba dovesse colpire un oggetto o vibrasse, spegnete immediatamente il motore, scollegate il cappellotto dalla candela e verificate se il tosaerba è stato danneggiato.
- Mantenete *affilata la lama* durante l'intera stagione di tosatura. Limate a intervalli regolari le tacche sulla lama.
- All'occorrenza sostituite la lama con una lama originale Toro.
- Tosate soltanto su erba o foglie asciutte. Erba e foglie bagnate tendono ad ammucchiarsi sul tappeto erboso, e possono intasare il tosaerba o fermare il motore.

 Avvertenza 	
<p>Erba e foglie bagnate possono causare gravi ferite se doveste scivolare e toccare la lama.</p> <p>Tosate soltanto quando è asciutto.</p>	

- Al termine di ogni tosatura pulite il sottoscocca del tosaerba. Vedere Pulizia del sottoscocca del tosaerba, pagina 17.
- Mantenete il motore in ottime condizioni di servizio.
- Per ottenere una tosatura ottimale impostate il regime del motore al massimo.

Avvertenza

Non fate funzionare il tosaerba con il motore ad un regime superiore a quello impostato in fabbrica. La mancata osservanza può permettere che un pezzo di lama o di motore venga scagliato nella zona dell'operatore o di astanti, causando gravi ferite od anche la morte.

- **Non modificate il regime del motore.**
- **Se sospettate che il regime del motore sia più veloce del normale, rivolgetevi al Centro Assistenza autorizzato di zona.**

- Pulite spesso il filtro dell'aria. Il mulching rimescola più sfalcio e polvere, che intasano il filtro dell'aria e riducono le prestazioni del motore.

Falciatura dell'erba

- L'erba cresce a ritmi diversi in stagioni diverse. Nella calda estate è meglio falciare l'erba ad altezze di taglio di 44 mm, 57 mm o 70 mm. Falciate soltanto un terzo del filo d'erba per volta. Non falciate ad altezze inferiori a 44 mm, a meno che l'erba non sia rada o nel tardo autunno, quando l'erba inizia a crescere meno rapidamente.
- Per falciare erba alta più di 15 cm, tosate prima all'altezza di taglio superiore camminando lentamente, quindi tosate di nuovo ad un'altezza inferiore per ottenere un tappeto erboso più attraente. Se l'erba è troppo alta e le foglie si ammucchiano sul tappeto erboso, è probabile che il tosaerba si intasi ed il motore si fermi.
- Alternate la direzione di tosatura, per contribuire a disperdere lo sfalcio sul tappeto erboso ed ottenere una fertilizzazione uniforme.

Se l'aspetto del tappeto erboso tosato non è soddisfacente, provate uno dei seguenti:

- Affilate la lama.
- Camminate più lentamente mentre tosate.
- Alzate l'altezza di taglio del tosaerba.
- Tosate più di frequente.
- Sovrapponetevi le falciate, anziché praticare una falciata intera ad ogni passata.
- Impostate l'altezza di taglio delle ruote anteriori su una tacca inferiore rispetto alle ruote posteriori. Ad esempio, impostate le ruote anteriori a 44 mm e le ruote posteriori a 57 mm.

Taglio delle foglie

- Dopo avere tosato il tappeto erboso, almeno metà di esso deve essere visibile attraverso le foglie. All'occorrenza, effettuate più passate sulle foglie.
- Se il tappeto erboso è coperto solamente da un leggero strato di foglie, impostate tutte le ruote alla medesima altezza di taglio.
- Se il tappeto erboso è coperto da più di 12,7 cm di foglie, alzate di una o due tacche l'altezza di taglio anteriore rispetto alla posteriore, per agevolare l'aspirazione delle foglie sotto il piatto di taglio.
- Se il tosaerba non sminuzza finemente le foglie, rallentate la velocità di tosatura.
- Se nel tosare passate sopra delle foglie di quercia, in primavera potete aggiungere della calce per ridurre la loro acidità.

Manutenzione

Nota: Stabilite i lati sinistro e destro della macchina dalla normale posizione di guida.

Programma di manutenzione raccomandato

Cadenza di manutenzione	Procedura di manutenzione
Ogni utilizzo	<ul style="list-style-type: none">• Controllate il livello dell'olio motore.• Rimuovete sfalcio e morchia dal sottoscocca.• Pulite il canale di scarico e il relativo coperchio.
5 ore	<ul style="list-style-type: none">• Controllate i dispositivi di fermo della lama e del supporto del motore, e se sono allentati serrateli.
25 ore	<ul style="list-style-type: none">• Pulite il prefiltro dell'aria in schiuma sintetica.
50 ore	<ul style="list-style-type: none">• Cambiate l'olio motore (senza il filtro dell'olio).¹• Affilate la lama o sostituitemela. Se il tagliente si smussa rapidamente in ambienti accidentati o sabbiosi, effettuatene più spesso la manutenzione.• Controllate il tempo di arresto del freno della lama. La lama deve fermarsi entro tre secondi dal rilascio della stegola; in caso contrario contattate un Centro Assistenza autorizzato, per la riparazione.• Verificate che nell'impianto di alimentazione non vi siano fuoriuscite e che il tubo del carburante non sia consumato. All'occorrenza sostituite i componenti.• Pulite il filtro carburante.• Rimuovete sfalcio e detriti da sotto il paracinghia.• Lubrificate i bracci orientabili.
75 ore	<ul style="list-style-type: none">• Regolate l'impianto della trazione automatica
100 ore	<ul style="list-style-type: none">• Cambiate l'olio motore e il filtro dell'olio.• Controllate la candela, ed all'occorrenza sostituitemela.• Pulite il filtro di carta dell'aria.• Pulite l'impianto di raffreddamento; eliminate sfalcio, detriti e morchia dalle alette di raffreddamento del motore e dall'avviatore. Pulite più spesso l'impianto in ambienti sporchi o ricchi di pula.• Lubrificate la scatola degli ingranaggi.• Sostituite il filtro carburante; vedere Svuotamento del serbatoio carburante e pulizia del filtro carburante, pagina 21.• Regolate il cavo del freno della lama.• Revisionate le ruote.
300 ore	<ul style="list-style-type: none">• Sostituite il filtro di carta dell'aria. Sostituitelo più spesso in ambienti polverosi.
Rimessaggio	<ul style="list-style-type: none">• Svuotate il serbatoio del carburante prima di effettuare le riparazioni, come indicato, e prima del rimessaggio.

¹Cambiate l'olio motore dopo le prime otto ore di servizio.

Importante Per ulteriori interventi di manutenzione si rimanda al manuale per l'uso del motore.



Attenzione



Se lasciate il cappellotto sulla candela, qualcuno potrebbe avviare accidentalmente il motore e ferire gravemente voi od altre persone.

Scollegate il cappellotto della candela prima di effettuare interventi di manutenzione, e allontanatelo in modo che non venga accidentalmente a contatto con la candela.

Controllo del livello dell'olio motore

Prima di utilizzare il tosaerba verificate che il livello dell'olio si trovi fra le tacche *Add* (rabboccare) e *Full* (pieno), sull'asta di livello (Fig. 6). Se l'olio non raggiunge la tacca *Add*, occorre rabboccare; vedere Rabbocco dell'olio nella coppa, pagina 10.

Pulizia del sottoscocca del tosaerba.

Otterrete una resa ottimale se manterrete pulito il sottoscocca del tosaerba, facendo particolare attenzione a mantenere puliti i deflettori togliisfalci (Fig. 14).



Figura 14

1. Deflettori togliisfalci

Metodo di lavaggio

1. Portate il tosaerba su una superficie piana in cemento o asfalto, nelle adiacenze di un flessibile da giardino.
2. Collegate un raccordo a disinnesto rapido (venduto a parte) all'estremità del flessibile (Fig. 15).

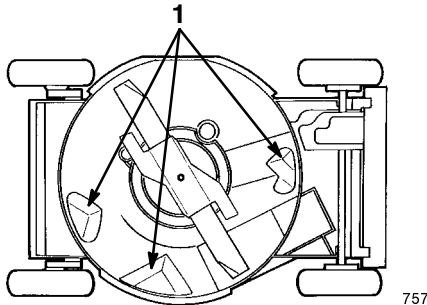
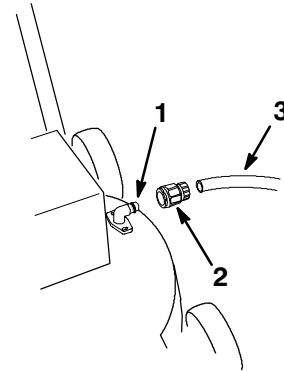

m-2858

Figura 15

1. Raccordo di lavaggio
2. Raccordo a disinnesto rapido
3. Flessibile

3. Collegate il raccordo a disinnesto rapido al raccordo di lavaggio sul tosaerba (Fig. 15).
4. Aprite l'acqua fino ad ottenere un getto forte.
5. Accendete il motore.
6. Lasciate funzionare il tosaerba per due minuti.
7. Spegnete il motore e attendete che tutte le parti mobili si siano fermate.
8. Chiudete il rubinetto e togliete il raccordo a disinnesto rapido dal raccordo di lavaggio.
9. Chiudete il flessibile.
10. Avviate il tosaerba e fatelo funzionare per un minuto, per lasciarlo asciugare.
11. Mentre il motore gira, innestate e disinnestate più volte la trazione, per lasciarla asciugare.

Se lo sfalcio accumulato nel sottoscocca è eccessivo, procedete come segue:

1. Collegate il flessibile al raccordo di lavaggio.
2. Aprite l'acqua fino ad ottenere un getto forte.
3. Avviate il tosaerba e lasciatelo funzionare per due minuti.
4. Spegnete il motore e attendete che tutte le parti mobili si siano fermate.

5. Chiudete l'acqua.
6. Lasciate il tosaerba in acqua per 30 minuti.
7. Aprite di nuovo l'acqua fino ad ottenere un getto forte.
8. Fate funzionare il tosaerba per due minuti.
9. Spegnete il motore e attendete che tutte le parti mobili si siano fermate.
10. Chiudete l'acqua.

Raschiatura

Se il lavaggio non elimina tutti i corpi estranei dal sottoscocca, raschiatelo finché non è pulito.

1. Scollegate il cappellotto dalla candela (Fig. 9).
2. Spurgate il carburante dal serbatoio. Vedere Svuotamento del serbatoio carburante e pulizia del filtro carburante, pagina 21.



Avvertenza



Inclinando il tosaerba si può causare la fuoriuscita di carburante dal carburatore o dal serbatoio del carburante. La benzina è molto infiammabile, esplosiva e, in alcune condizioni, può causare infortuni e danni.

Per evitare di spargere carburante fate girare il motore a secco, oppure svuotate la benzina mediante una pompa a mano, mai con un sifone.

3. Inclinate il tosaerba sul lato **sinistro** (filtro dell'aria in alto).
4. Togliete morchia e sfalcio con un raschietto di legno duro. Evitate di toccare bavature e taglienti affilati.
5. Raddrizzate il tosaerba.
6. Riempite il serbatoio del carburante.
7. Collegate il cappellotto alla candela.

Pulizia del canale di scarico e del coperchio

Togliete il coperchio dal canale di scarico dopo ogni utilizzo, e pulitelo.

Prima di rilasciare la stegola, controllate sempre che lo sportello del canale di scarico sia chiuso saldamente. Nel caso in cui lo sportello non si chiuda saldamente a causa di detriti, pulite accuratamente l'interno del canale di scarico e lo sportello.



Avvertenza



Sfalcio ed altri oggetti possono essere scagliati attraverso il canale di scarico aperto, e ferire o uccidere l'operatore o gli astanti.

Non avviate o utilizzate il tosaerba se non avete prima provveduto ad almeno *uno* dei seguenti:

- **Il coperchio del canale di scarico è saldamente bloccato nel canale di scarico.**
- **Il raccogliore è fissato in posizione.**
- **Lo scivolo di scarico laterale optional è fissato in posizione.**
- **Lo sportello del canale di scarico è bloccato in posizione.**

Revisione del Filtro dell'aria

Pulite il prefiltro in schiuma sintetica ogni 25 ore di servizio. Pulite il filtro di carta dell'aria ogni 100 ore di servizio. Sostituite il filtro di carta dell'aria ogni stagione od ogni 300 ore di servizio, più sovente in ambienti polverosi.

Importante Non azionate il motore senza il filtro dell'aria completo, per evitare di danneggiare seriamente il motore.

1. Spegnete il motore e attendete che tutte le parti mobili si siano fermate.
2. Scollegate il cappellotto dalla candela (Fig. 9).
3. Togliete il bullone di fissaggio del coperchio del filtro dell'aria (Fig. 16).



Figura 16

- | | |
|------------------------------|-----------------------------------|
| 1. Bullone | 4. Prefiltro in schiuma sintetica |
| 2. Coperchio | |
| 3. Filtro di carta dell'aria | |

4. Togliete il coperchio e pulitelo accuratamente (Fig. 16).
5. Togliete il prefiltro in schiuma sintetica e lavatelo con acqua e detersivo neutri, infine tamponatelo finché non è asciutto (Fig. 16).

6. Impregnate di olio il prefiltro, quindi premetelo (senza strizzarlo) al fine di eliminare l'olio superfluo.
7. Togliete il filtro di carta dell'aria e scartatelo (Fig. 16).

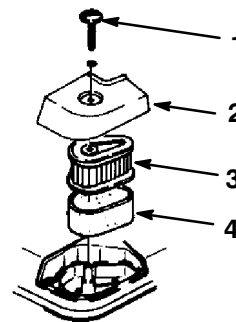
Importante Non cercate di pulire i filtri di carta.

8. Montate il prefiltro in schiuma sintetica sul nuovo filtro di carta dell'aria.
9. Montate il filtro dell'aria al completo.
10. Montate il coperchio e fissatelo con il bullone.

Cambio dell'olio motore

Cambiate l'olio dopo le prime **otto** ore di servizio, dopodiché ogni 50 ore di servizio od ogni stagione (più sovente in ambienti polverosi o sporchi).

1. Avviate il motore per riscaldare l'olio motore.

Nota: L'olio caldo fluisce meglio e trasporta una maggiore quantità di sostanze inquinanti.

! **Avvertenza** !

L'olio può scottare quando il motore è caldo, ed il contatto con l'olio caldo può causare gravi ustioni.

Evitate di toccare l'olio motore caldo durante lo spurgo.

2. Spegnete il motore e attendete che tutte le parti mobili si siano fermate.
3. Scollegate il cappello dalla candela (Fig. 9).
4. Sotto il tappo di spurgo laterale dell'olio collocate una bacinella adatta.
5. Sollevate il lato sinistro del tosaerba di almeno 30 cm, ed aprite il tappo di spurgo laterale dell'olio (Fig. 17).



Figura 17

1. Tubo di spurgo dell'olio
2. Tappo di spurgo laterale dell'olio

6. Infilate il tubo di spurgo dell'olio sul tappo di spurgo ed abbassate il tosaerba (Fig. 17).
7. Alzate il lato destro del tosaerba per fare defluire l'olio nella bacinella di spurgo.
8. Abbassate il lato destro del tosaerba.
9. Togliete il tubo di spurgo dell'olio e serrate il tappo di spurgo laterale.

Importante Non serrate troppo il tappo di spurgo laterale dell'olio, per non danneggiare il coperchio della coppa dell'olio. Serrate il tappo di spurgo laterale dell'olio a 23 Nm.

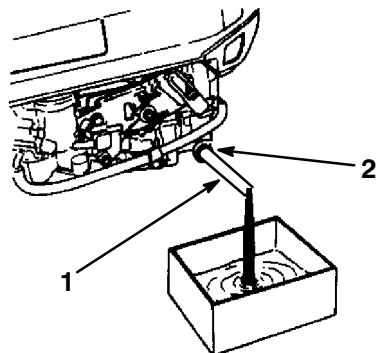
10. Riciclate l'olio usato nel rispetto delle leggi locali.
11. Riempite la coppa dell'olio di olio fresco fino alla riga *Full* sull'asta. Vedere Rabbocco dell'olio nella coppa, pagina 10.
12. Tergete l'olio versato.

Manutenzione della lama di taglio

Tosate sempre con una lama affilata. La lama affilata falcia con precisione, senza strappare o tagliuzzare i fili d'erba.

1. Spegnete il motore e attendete che tutte le parti mobili si siano fermate.
2. Scollegate il cappello dalla candela (Fig. 9).
3. Spurgate la benzina dal serbatoio carburante; consultate Svuotamento del serbatoio del carburante e pulizia del filtro carburante, pagina 21.
4. Inclinate il tosaerba sul lato **sinistro** (filtro dell'aria in alto) (Fig. 18).



Figura 18

1. Lama
2. Bullone e rondella elastica
3. Acceleratore

Controllo della lama

Verificate attentamente che la lama sia affilata e non usurata, con particolare riferimento al punto in cui la sezione piatta s'incontra con la sezione curva (Fig. 19A). Sabbia e materiali abrasivi possono consumare il metallo che connette le sezioni piatta e curva della lama, per cui si consiglia di controllare la lama prima di usare il tosaerba. Sostituite la lama se notate una scanalatura o segni di usura (Fig. 19B e 19C); vedere Rimozione della lama, pagina 20.

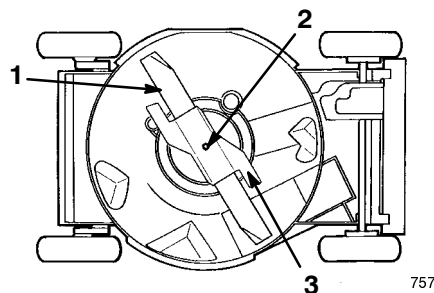

Figura 19

- | | |
|------------------------------|------------------------|
| 1. Costa | 3. Usura |
| 2. Sezione piatta della lama | 4. Scanalatura formata |

Nota: Per ottenere prestazioni ottimali montate una nuova lama prima dell'inizio della stagione della tosatura. Durante l'anno mantenete il tagliente limando le piccole schegge che talvolta si formano.

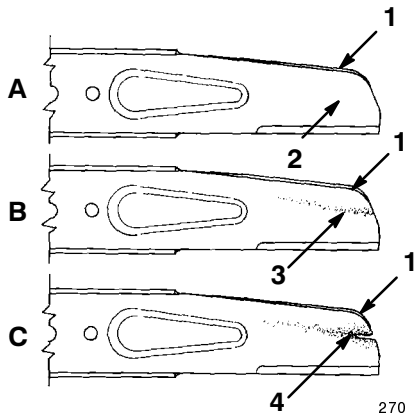

Pericolo



Le lame consumate o danneggiate possono spezzarsi e scagliare frammenti in direzione dell'operatore o di astanti, causando gravi ferite o anche la morte.

- Controllate la lama ad intervalli regolari, per accertare che non sia consumata o danneggiata.
- Se la lama è consumata o danneggiata, sostituitedela.

Rimozione della lama

1. Afferrate l'estremità della lama con un cencio o un guanto bene imbottito.
2. Togliete il bullone della lama, la rondella elastica, l'acceleratore e la lama (Fig. 20).



Figura 20

- | | |
|-----------------|-----------------------|
| 1. Lama | 3. Rondella elastica |
| 2. Acceleratore | 4. Bullone della lama |

Affilatura della lama

Limete la parte superiore della lama per mantenere l'angolo di taglio (Fig. 21A) ed il raggio interno del tagliente originali (Fig. 21B). La lama rimarrà bilanciata soltanto se rimuoverete una quantità uguale di materiale da entrambi i taglienti.

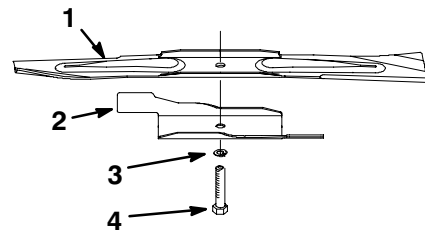

Figura 21

- | | |
|--------------------------------------|--|
| 1. Affilate soltanto a questo angolo | 2. Mantenete il raggio originale in questo punto |
|--------------------------------------|--|

Bilanciamento della lama

1. Verificate il bilanciamento della lama collocando il foro centrale della lama su un chiodo, o sul codolo di un cacciavite, serrato orizzontalmente in una morsa (Fig. 22).

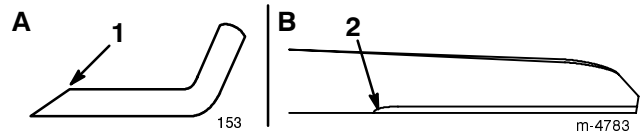

Figura 22

Nota: Potete verificare il bilanciamento anche con un bilanciatore di lame in commercio.

2. Se una estremità della lama si dovesse abbassare, limatela (non limate il tagliente o l'estremità ad esso adiacente). La lama è perfettamente bilanciata quando nessuno dei lati si abbassa.

Montaggio della lama

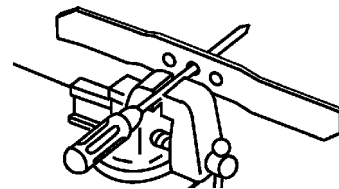
1. Montate una lama Toro affilata e bilanciata, l'acceleratore, la rondella elastica ed il relativo bullone. La costa della lama, quando è correttamente montata, è rivolta verso la parte superiore della scocca del tosaerba. Serrate il bullone della lama a 68 Nm.

Avvertenza

L'utilizzo del tosaerba senza l'acceleratore può causare la flessione, piegatura o rottura della lama, con il rischio di causare gravi ferite o la morte dell'operatore o di astanti.

Non utilizzate il tosaerba senza l'acceleratore.

2. Raddrizzate il tosaerba.
3. Collegate il cappello alla candela.

Svuotamento del serbatoio carburante e pulizia del filtro carburante

Pulite l'elemento del filtro carburante ogni 50 ore di servizio.

1. Spegnete il motore e lasciate che si raffreddi.

Importante Drenate la benzina esclusivamente a motore freddo.

2. Scolgate il cappello dalla candela (Fig. 9).
3. Togliete il tubo del carburante allentando il serratubo sul carburatore (Fig. 23).



Figura 23

1. Serratubo
2. Tubo del carburante

4. Aprite la valvola del carburante girando la leva in posizione di apertura (Fig. 7).
5. Spurgate completamente la benzina dal serbatoio e dal tubo di alimentazione del carburante, in una tanica approvata.
6. Togliete il tubo dal serbatoio del carburante allentando il serratubo (Fig. 24).

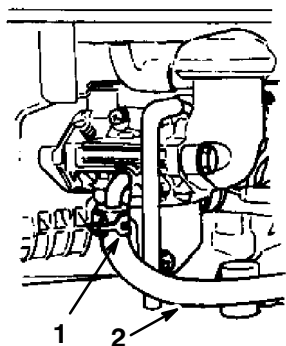

Figura 24

1. Tubo di alimentazione del carburante
2. Filtro del carburante

7. Togliete il filtro del carburante dal serbatoio del carburante (Fig. 24).
8. Pulite il filtro del carburante con un solvente ad elevato punto d'infiammabilità.
9. Montate saldamente il filtro, i tubi e i serratubi.

Pulizia sotto il paracinghia

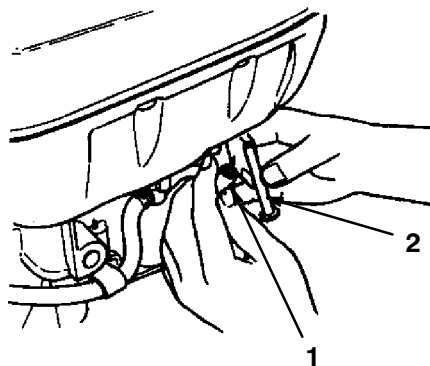
Mantenete pulita l'area sottostante il paracinghia.

1. Spegnete il motore e attendete che tutte le parti mobili si siano fermate.
2. Togliete i bulloni che fissano il paracinghia (Fig. 25) alla scocca del tosaerba.



Figura 25

1. Paracinghia

3. Alzate il paracinghia ed eliminate con una spazzola tutti i corpi estranei attorno alla cinghia.
4. Montate il paracinghia.

Lubrificazione dei bracci orientabili

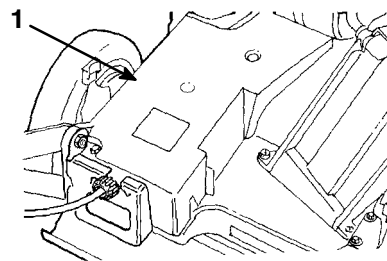
Lubrificare i bracci orientabili ogni 25 ore di servizio o al termine della stagione.

1. Spostate in posizione centrale le leve dell'altezza di taglio delle ruote posteriori.
2. Tergete i raccordi d'ingrassaggio con un panno pulito (Fig. 26).



Figura 26

1. Raccordi d'ingrassaggio

3. Montate un ingrassatore a pressione su ciascun raccordo d'ingrassaggio, e pompate con cautela due o tre volte del grasso universale n.2 a base di litio (Fig. 26).

Nota: Applicando il grasso con una pressione eccessiva potreste danneggiare le guarnizioni di tenuta.

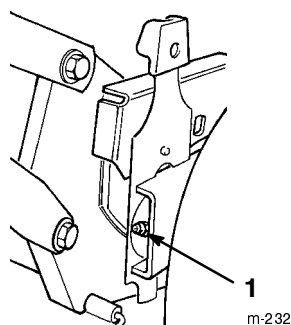
Regolazione del sistema di trazione automatica

Nel caso in cui il tosaerba non utilizzi la trazione automatica o tenda a spostarsi in avanti quando è in folle, regolate il cavo di comando e la trazione.

Regolazione della trazione

1. Togliete il raccoglitore, se è montato sul tosaerba.
2. Nel caso in cui il tosaerba non utilizzi la trazione automatica, girate la manopola di comando di mezzo giro in senso orario (Fig. 27); se il tosaerba si sposta lentamente in avanti girate la manopola di comando di mezzo giro in senso antiorario per allentare la cinghia.

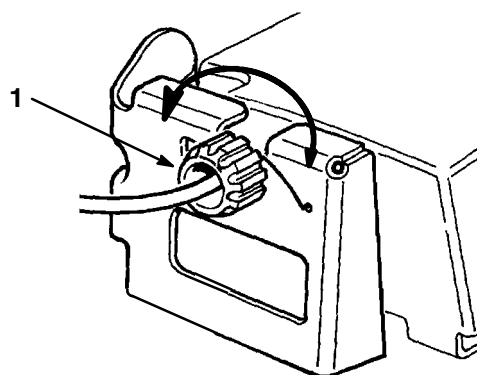

m-4315

Figura 27

1. Manopola di comando

3. Tirate indietro lentamente il tosaerba, ed allo stesso tempo spostate gradualmente la barra di comando della trazione automatica verso la stegola.

Nota: La regolazione è esatta quando le ruote posteriori cessano di girare e la barra di comando della trazione automatica si trova a 2,5 cm circa dalla stegola (Fig. 28).

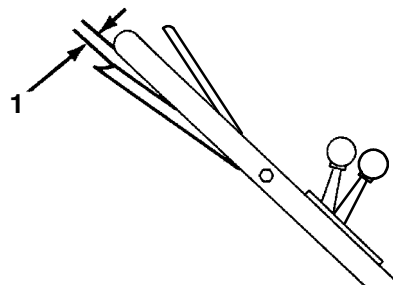

m-4323

Figura 28

1. 2,5 cm

4. Ripetete le voci 2 e 3 finché non ottenete la regolazione esatta.

Regolazione del cavo di comando

1. Portate il selettore della velocità di trazione in posizione **N** (Folle) (Fig. 8). Verificate che il comando sia completamente **indietro** nella fessura di **N** (Folle).
2. Allentate la vite di bloccaggio (Fig. 29).



Figura 29

- | | |
|------------------------|---------------------------------------|
| 1. Vite di bloccaggio | 4. Cavo della velocità di spostamento |
| 2. Leva di spostamento | |
| 3. Stop | |

3. Spingete la leva di spostamento finché non è stretta contro lo stop (Fig. 29).

4. Eliminate l'imbando dal cavo di velocità di spostamento, e serrate la vite di bloccaggio (Fig. 29).

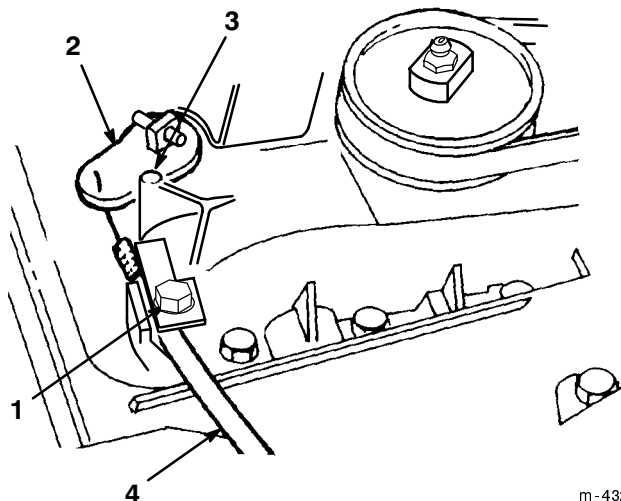
Nel caso in cui il tosaerba non si sposti quando il comando della velocità di spostamento è inserito in una delle tre fessure di trazione, verificate se il comando della velocità di spostamento si trova **completamente in avanti** nella fessura della velocità richiesta.

Cambio del filtro dell'olio

Cambiate il filtro dell'olio ogni 100 ore di servizio.

1. Avviate il motore per riscaldare l'olio.

Avvertenza

L'olio può scottare quando il motore è caldo, ed il contatto con l'olio caldo può causare gravi ustioni.

Evitate di toccare l'olio motore caldo durante lo spurgo.

2. Spegnete il motore e attendete che tutte le parti mobili si siano fermate.

3. Scollegate il cappellotto dalla candela (Fig. 9).

4. Spurgate l'olio motore; vedere Cambio dell'olio motore, pagina 19.

5. Collocate una bacinella adatta sotto il raccordo del filtro dell'olio (Fig. 30).



Figura 30

- | | |
|---------------------|----------------------------|
| 1. Filtro dell'olio | 2. Superficie di montaggio |
|---------------------|----------------------------|

6. Togliete il filtro dell'olio girandolo in senso antiorario.

7. Spalmate uno strato di olio motore pulito sulla guarnizione di tenuta del nuovo filtro dell'olio.

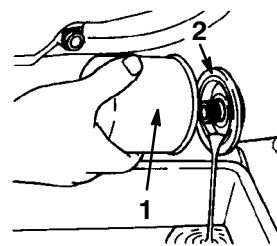
8. Montate il nuovo filtro dell'olio girandolo in senso orario finché la guarnizione di tenuta non tocca la superficie di montaggio. A questo punto girate manualmente il filtro dell'olio di un altro 3/4 di giro.

9. Riempite la coppa dell'olio di olio fresco fino alla riga *Full* sull'asta. Vedere *Rabbocco dell'olio nella coppa*, pagina 10.

10. Montate il cappellotto della candela.

11. Fate girare il motore per tre minuti circa.

12. Spegnete il motore, attendete che tutte le parti mobili si siano fermate, e controllate che attorno al filtro non vi siano fuoriuscite.

13. Versate dell'altro olio per compensare l'olio nel filtro. Vedere *Controllo del livello dell'olio motore*, pagina 17.

Manutenzione della candela

Controllate la candela ogni 100 ore di servizio. Usate una candela *NGK BPR5ES* o equivalente.

1. Spegnete il motore e attendete che tutte le parti mobili si siano fermate.

2. Scollegate il cappellotto dalla candela (Fig. 9).

3. Pulite attorno alla candela.

4. Togliete la candela dalla testata.

Importante Le candele incrinata, incrostate o sporche devono essere sostituite. Non pulite gli elettrodi, perché i granelli che penetrano nel cilindro possono danneggiare il motore.

- Regolate la distanza tra gli elettrodi della candela a 0,76 mm (Fig. 31).

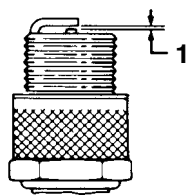

m-110

Figura 31

- 0,76 mm.

- Montate la candela e la guarnizione di tenuta.
- Serrate la candela a 23 Nm.
- Collegate il cappello alla candela.

Lubrificazione della scatola degli ingranaggi

Ingrassate la scatola degli ingranaggi ogni 100 ore di servizio.

- Rimuovete il raccoglitore.
- Montate un ingrassatore a pressione sul raccordo di ingrassaggio nell'apertura del paracinghia (Fig. 32).

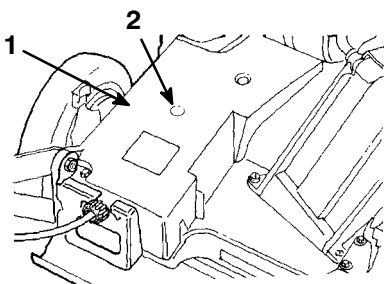

m-224

Figura 32

- Paracinghia
- Raccordo di ingrassaggio

- Applicate delicatamente una o due pompatе di grasso universale n.2 a base di litio.
- Montate il raccoglitore.

Regolazione del cavo del freno della lama

Quando montate un nuovo cavo del freno della lama dovete regolarlo.

- Spegnete il motore e attendete che tutte le parti mobili si siano fermate.
- Scollegate il cappello dalla candela (Fig. 9).

- Spostate la barra di comando verso la stegola fino ad eliminare l'imbando del cavo (Fig. 33).

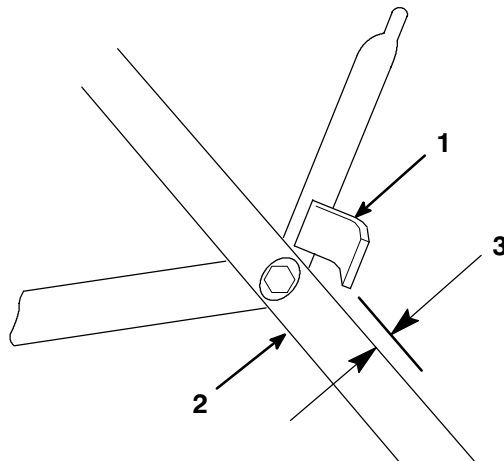

2410

Figura 33

- Leva del freno
- Stegola
- 5-6 mm

Nota: Fra la leva del freno e la stegola deve esservi una distanza di 5-6 mm. Per la regolazione vedere la voce 4.

- Allentate il controdado sul cavo del freno (Fig. 34).

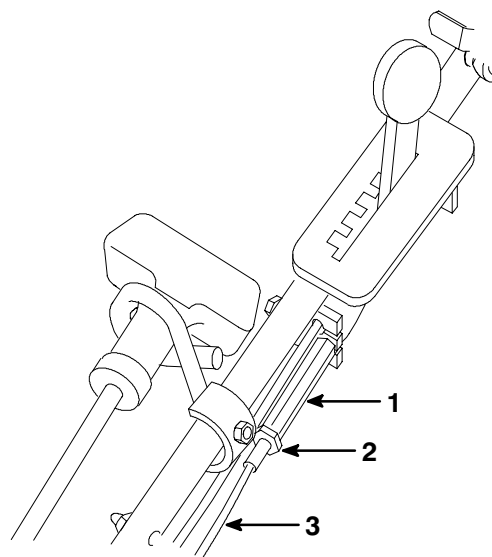

m-4325

Figura 34

- Regolatore del cavo
- Controdado
- Cavo del freno

- Inserite un oggetto di 5-6 mm fra la leva del freno e la stegola (Fig. 33).
- Girate il regolatore del cavo del freno fino ad eliminare l'imbando (Fig. 34).
- Serrate il dado.

Manutenzione delle ruote

Rimozione delle ruote

1. Spegnete il motore e attendete che tutte le parti mobili si siano fermate.
2. Scollegate il cappello dalla candela (Fig. 9).
3. Togliete la vite a testa cilindrica, il distanziale della ruota e il dado di bloccaggio che fissa la ruota al braccio orientabile (Fig. 35).



Figura 35

- | | |
|-------------------------------|--|
| 1. Dadi di bloccaggio | 6. Coperchio di plastica (solo ruote posteriori) |
| 2. Distanziale della ruota | 7. Sporgenza |
| 3. Gruppo cuscinetto-mozzo | 8. Cuscinetto (2) |
| 4. Distanziale del cuscinetto | 9. Vite a testa cilindrica |
| 5. Semiruota | |

4. Separate le semiruote dal pneumatico togliendo le quattro viti a testa cilindrica e i quattro dadi di bloccaggio (Fig. 35).

Nota: Se volete togliere i cuscinetti dal gruppo cuscinetto-mozzo, premete sul distanziale del cuscinetto (Fig. 35).

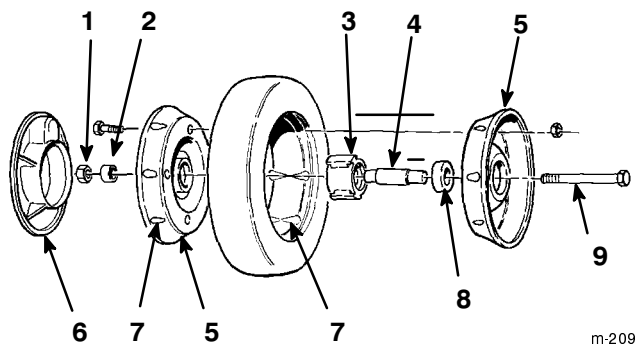
Montaggio delle ruote

1. Collocate il pneumatico su una semiruota allineando le sporgenze (Fig. 35).
2. Collocate il gruppo cuscinetto-mozzo nel foro centrale della semiruota. Verificate che i piedi del mozzo si trovino sulla flangia del foro (Fig. 35).
3. Collocate l'altra semiruota sul gruppo cuscinetto-mozzo, ed allineate la ruota e le sporgenze del pneumatico con i fori di montaggio (Fig. 35).
4. Unite le semiruote, senza stringere, utilizzando due viti o bulloni completamente filettate da 6 x 38 mm e dadi non di bloccaggio. Montate le viti o i bulloni nei fori opposti (Fig. 35).

5. Controllate che tutte le parti siano allineate, e serrate le viti alternando da un lato all'altro per ottenere un serraggio uniforme, finché le semiruote non si toccano (Fig. 35).
6. Montate negli altri fori delle semiruote le due viti a testa cilindrica e i due dadi di bloccaggio tolti in precedenza, e serrateli. Togliete le due viti lunghe (o bulloni) e sostituitele con due viti a testa cilindrica e due dadi di bloccaggio (Fig. 35).
7. Montate la ruota sul braccio orientabile utilizzando le viti a testa cilindrica, un distanziale ed un dado di bloccaggio. Verificate che il distanziale si trovi fra il mozzo e il braccio orientabile (Fig. 35).

Rimessaggio

Preparate il tosaerba per il rimessaggio di fine stagione osservando le procedure di manutenzione consigliate. Vedere *Manutenzione*, pagina 16.

Conservate il tosaerba in un luogo fresco, pulito e asciutto. Coprite il tosaerba con un telo per mantenerlo pulito e protetto.

Preparazione del sistema di alimentazione



Avvertenza



La benzina evapora se viene conservata per molto tempo, ed esplose se viene a contatto con una fiamma libera.

- Non conservate la benzina per lunghi periodi.
- Non conservate il tosaerba con benzina nel serbatoio o nel carburatore in un luogo chiuso in cui si trovi una fiamma libera. (Es. nelle vicinanze di un forno o della fiamma spia di uno scaldacqua).
- Lasciate che il motore si raffreddi prima di riporlo in un luogo chiuso.

Svuotate il serbatoio del carburante dopo l'ultima tosatura, prima del rimessaggio del tosaerba.

1. Fate funzionare il tosaerba finché il motore non si ferma per mancanza di carburante.
2. Iniettate la benzina nel motore e avviate di nuovo.
3. Lasciate che il motore giri finché non si ferma. Quando non si accende più, il motore è asciutto abbastanza.

Preparazione del motore

1. Cambiate l'olio della coppa mentre il motore è caldo. Vedere *Cambio dell'olio motore*, pagina 19.
2. Togliete la candela (Fig. 9).
3. Da una lattina versate una cucchiata di olio nella coppa, attraverso il foro della candela.
4. Utilizzando il cavo di avviamento, fate girare più volte il motore, lentamente, per distribuire l'olio.
5. Montate la candela, **senza** tuttavia collegare il cappello.

Informazioni generali

1. Pulite la scocca del tosaerba. Vedere *Pulizia del sottoscocca del tosaerba*, pagina 17.
2. Eliminate morchia e residui di sfalcio dal cilindro, dalle alette della testata e dalla sede della ventola.
3. Eliminate sfalcio, morchia e fanghiglia dalle parti esterne del motore, dalla copertura protettiva, e da sopra la scocca del tosaerba.
4. Controllate le condizioni della lama. Vedere *Manutenzione della lama di taglio*, pagina 19.
5. Revisionate il filtro dell'aria; vedere *Revisione del filtro dell'aria*, pagina 18.
6. Lubrificate i bracci orientabili; vedere *Lubrificazione dei bracci orientabili*, pagina 22.
7. Serrate tutti i dadi, i bulloni e le viti.
8. Ritoccate le superfici arrugginite e scheggiate con vernice reperibile da un Centro Assistenza autorizzato.

Rimozione del tosaerba dallo stivaggio

1. Controllate tutti i dispositivi di fermo e serrate.
2. Togliete la candela e fate girare velocemente il motore utilizzando l'innesco, per eliminare l'olio superfluo dal cilindro.
3. Pulite la candela o sostituirla qualora sia incrinata, rotta o se gli elettrodi sono consumati.
4. Montate la candela e serratela a 23 Nm.
5. Osservate le procedure di manutenzione consigliate; vedere *Manutenzione*, pagina 16.
6. Rabboccate il serbatoio del carburante con benzina fresca.
7. Controllate il livello dell'olio motore.
8. Collegate il cappello alla candela.

Accessori

Potrete ottenere i seguenti accessori da un Centro di Assistenza autorizzato.

- Kit Scarico laterale
- Lama atomica
- Kit antiscintille

Nota: Nei casi in cui il regolamento regionale, nazionale o federale richieda l'utilizzo di un dispositivo antiscintille, potrete acquistarlo presso un Centro Assistenza autorizzato. Pulite la griglia ogni 75 ore di esercizio.

Localizzazione guasti

Toro ha progettato e costruito il vostro tosaerba in modo che funzioni senza problemi. Controllate attentamente i seguenti componenti ed articoli, facendo riferimento a *Manutenzione*, pagina 16, per maggiori informazioni. Se un problema perdura, rivolgetevi al Centro Assistenza autorizzato di zona.

Problema	Possibili cause	Rimedi
Il motore non si avvia	<ol style="list-style-type: none"> 1. Il serbatoio carburante è vuoto, o il sistema di alimentazione contiene carburante vecchio. 2. La leva dell'acceleratore non si trova in posizione <i>Starter</i>. 3. Il cappellotto non è collegato alla candela. 4. La candela è sporca, imbrattata o la distanza tra gli elettrodi è errata. 	<ol style="list-style-type: none"> 1. Spurgate e/o riempite il serbatoio del carburante con benzina fresca. Se il problema perdura, rivolgetevi al Centro Assistenza autorizzato di zona. 2. Portate la leva dell'acceleratore in posizione <i>Starter</i>. 3. Collegare il cappellotto alla candela. 4. Controllate la candela e, all'occorrenza, regolate la distanza fra gli elettrodi. Se la candela è sporca, imbrattata o incrinata, sostituirla.
Il motore si avvia con difficoltà o perde potenza	<ol style="list-style-type: none"> 1. Benzina stantia nel serbatoio del carburante. 2. Lo sfiato del tappo del carburante è ostruito. 3. L'elemento del filtro dell'aria è sporco e riduce il flusso d'aria. 4. Il sottoscocca contiene sfalcio e detriti. 5. La candela è sporca, imbrattata o la distanza tra gli elettrodi è errata. 6. Il livello dell'olio motore è basso o l'olio è sporco. 	<ol style="list-style-type: none"> 1. Spurgate il serbatoio del carburante e riempitelo di benzina fresca. 2. Pulite il foro di sfiato del tappo del carburante, o sostituite il tappo. 3. Pulite il prefiltro dell'aria e/o sostituite il filtro di carta dell'aria. 4. Pulite il sottoscocca del tosaerba. 5. Controllate la candela e, all'occorrenza, regolate la distanza fra gli elettrodi. Se la candela è sporca, imbrattata o incrinata, sostituirla. 6. Controllate l'olio motore. Cambiate l'olio se è sporco, o rabboccate se è scarso.

Problema	Possibili cause	Rimedi
Il motore non è regolare	<ol style="list-style-type: none"> 1. Il cappellotto non è collegato alla candela. 2. La candela è sporca, imbrattata o la distanza tra gli elettrodi è errata. 3. La leva dell'acceleratore non si trova in posizione <i>Fast</i>. 4. L'elemento del filtro dell'aria è sporco e riduce il flusso d'aria. 	<ol style="list-style-type: none"> 1. Collegate il cappellotto alla candela. 2. Controllate la candela e, all'occorrenza, regolate la distanza fra gli elettrodi. Se la candela è sporca, imbrattata o incrinata, sostituirla. 3. Portate la leva dell'acceleratore in posizione <i>Fast</i>. 4. Pulite il prefiltro dell'aria e/o sostituite il filtro di carta dell'aria.
Il tosaerba o il motore vibrano in modo eccessivo	<ol style="list-style-type: none"> 1. La lama è piegata o sbilanciata. 2. Il bullone della lama è allentato. 3. Il sottoscocca contiene sfalcio e detriti. 4. I bulloni di fissaggio del motore sono allentati. 	<ol style="list-style-type: none"> 1. Bilanciate la lama. Se la lama è piegata, sostituirla. 2. Serrate il bullone della lama. 3. Pulite il sottoscocca del tosaerba. 4. Serrate i bulloni di fissaggio del motore.
Taglio non uniforme.	<ol style="list-style-type: none"> 1. L'altezza delle quattro ruote non è uguale. 2. La lama è ottusa. 3. Avete tosato ripetutamente nella stessa direzione. 4. Il sottoscocca contiene sfalcio e detriti. 	<ol style="list-style-type: none"> 1. Regolate le quattro ruote alla stessa altezza. 2. Affilate e bilanciate la lama. 3. Cambiate la direzione di tosatura. 4. Pulite il sottoscocca del tosaerba.
Lo scivolo di scarico s'intasa	<ol style="list-style-type: none"> 1. La leva dell'acceleratore non si trova in posizione <i>Fast</i>. 2. L'altezza di taglio è troppo bassa. 3. Tosate troppo velocemente. 4. L'erba è bagnata. 5. Il sottoscocca contiene sfalcio e detriti. 	<ol style="list-style-type: none"> 1. Portate la leva dell'acceleratore in posizione <i>Fast</i>. 2. Alzate l'altezza di taglio. 3. Rallentate. 4. Lasciate che l'erba si asciughi prima di tosare. 5. Pulite il sottoscocca del tosaerba.
La trazione automatica del tosaerba non funziona	<ol style="list-style-type: none"> 1. Il cavo della trazione automatica non è regolato o è danneggiato. 2. Vi sono detriti sotto il paracinghia. 	<ol style="list-style-type: none"> 1. Regolate il cavo della trazione automatica. All'occorrenza sostituitelo. 2. Rimuovete i detriti da sotto il paracinghia.