



Montering

Løsdele

Brug skemaet herunder til at kontrollere, at alle dele er blevet leveret.

Beskrivelse	Antal	Anvendelse
Kræver ingen dele	–	Klargøring af maskinen.
Traktionsplade	1	Montering af sættet.
Traktionskablets beslag	1	
Bolt	2	
Møtrik	2	
Traktionsstang	1	

Klargøring af maskinen

1. Flyt maskinen til en plan overflade.
2. Sluk motoren, tag nøglen ud, og vent, til alle bevægelige dele er standset.
3. Frakobl tændrørskablet.

Montering af sættet

Montering af traktionspladen og beslaget

1. Fjern de 2 skruer, der holder remskærmen på plads ([Figur 1](#)).
2. Fjern remskærmen ([Figur 1](#)).

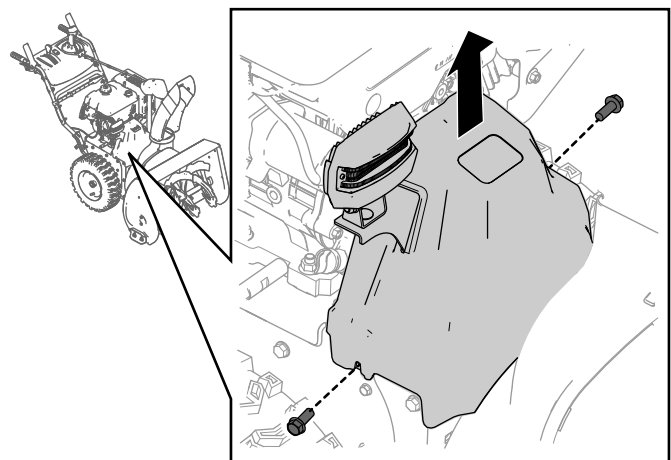

Figur 1

g260066

3. Kobl fjederen fra den eksisterende traktionsplade ([Figur 2](#)).



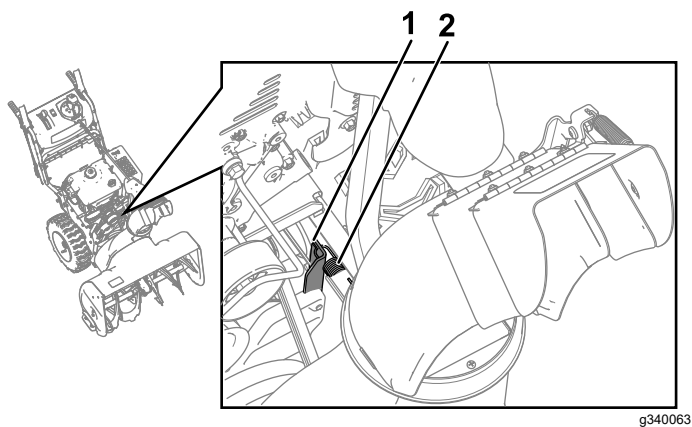

Figur 2

1. Eksisterende traktionsplade
2. Fjeder

4. Fjern den eksisterende traktionsplade fra friktionshjulpladen ved at fjerne bolten, der holder den på plads (Figur 3).

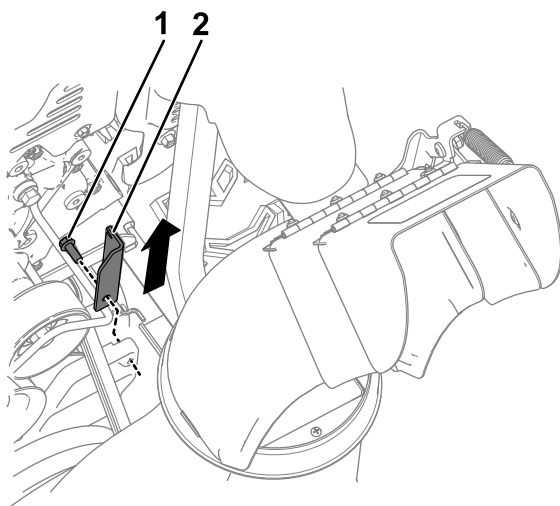

Figur 3

1. Traktionspladens bolt
2. Eksisterende traktionsplade

5. Monter den nye traktionsplade på friktionshjulpladen med bolten, der blev fjernet tidligere (Figur 4).

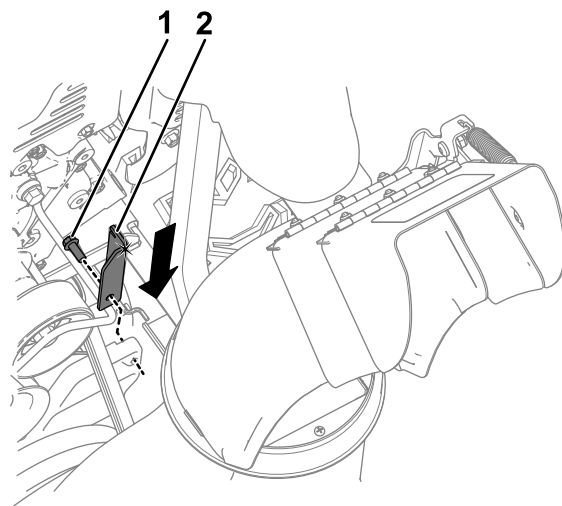

Figur 4

1. Traktionspladens bolt
2. Ny traktionsplade

6. På bagsiden af maskinen skal du koble traktionskablet fra traktionskablets beslag (Figur 5).

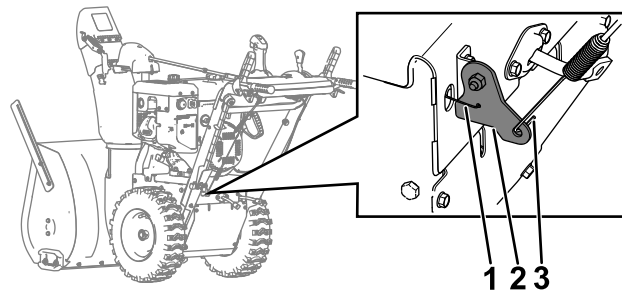

Figur 5

1. Traktionsstang
2. Traktionskablets beslag
3. Traktionskabel

7. Kobl traktionsstangen fra traktionskablets beslag, og skub stangen ud på bagsiden af maskinen.

8. Afmonter traktionskablets eksisterende beslag fra krumtapbeslaget ved at fjerne bolten og møtrikken, der holder det på plads (Figur 6).

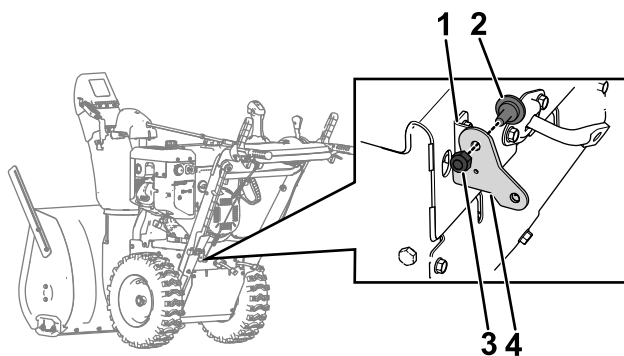

Figur 6

g340089

- | | |
|------------------|---|
| 1. Krumtapbeslag | 3. Møtrik |
| 2. Bolt | 4. Traktionskablets eksisterende beslag |

og møtrik, der følger med sættet, som vist i [Figur 9](#).

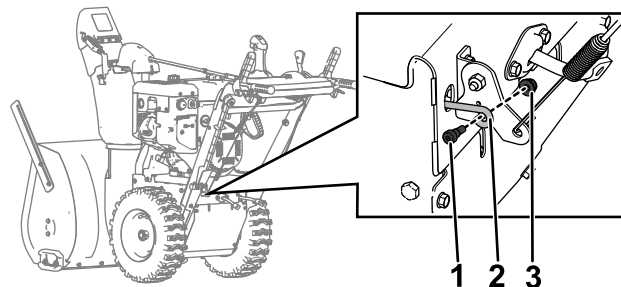

Figur 9

g340092

- | | |
|-------------------|-----------|
| 1. Bolt | 3. Møtrik |
| 2. Traktionsstang | |

- Monter traktionskablets nye beslag på krumtapbeslaget med den bolt og møtrik, der blev fjernet tidligere.
- Fastgør traktionskablet på traktionskablets nye beslag som vist i [Figur 7](#).

Bemærk: Sørg for, at traktionskablet placeres som vist i [Figur 7](#).

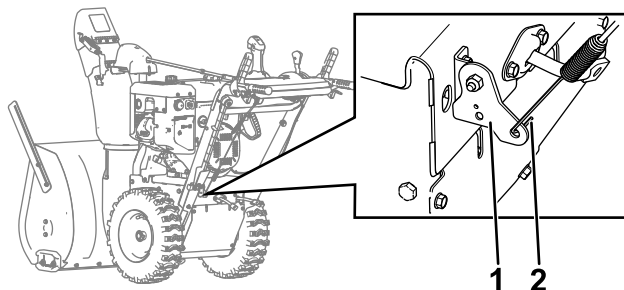

Figur 7

g340090

- | | |
|--------------------------------|-------------------|
| 1. Traktionskablets nye beslag | 2. Traktionskabel |
|--------------------------------|-------------------|

- Tilslut den anden ende af stangen til den nye traktionsplade med en bolt og en møtrik, der følger med sættet ([Figur 10](#)).

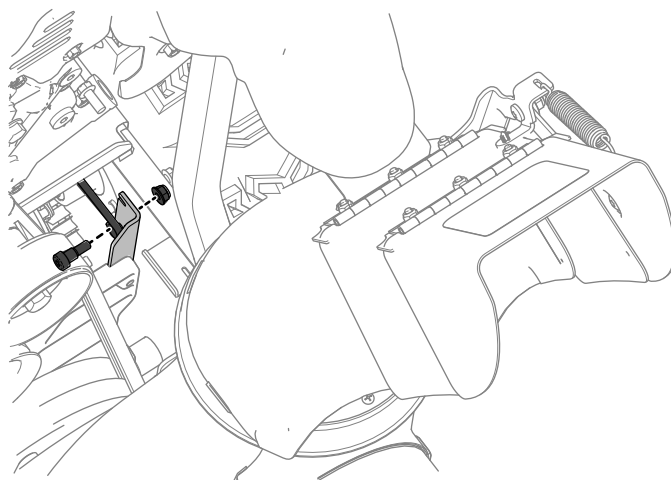

Figur 10

g340093

Montering af traktionsstangen

- Indfør den nye traktionsstang i maskinens bagende ([Figur 8](#)).

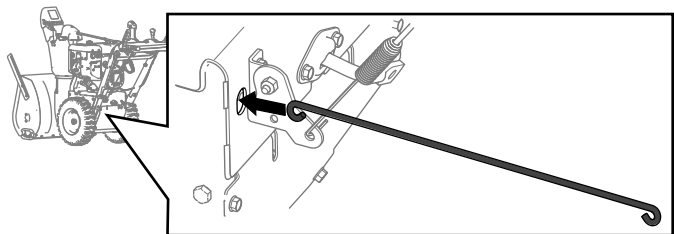

Figur 8

g340091

- Tilslut den ene ende af stangen til traktionskablets nye beslag med en bolt

Afslutning af monteringen

- Tilslut fjederen, der blev fjernet i trin 3 af [Montering af traktionspladen og beslaget \(side 1\)](#), på den nye traktionsplade.
- Monter remskærmen på maskinen med de tilhørende skruer.
- Monter tændrørskablet.
- Kontroller traktionskablets funktion, og juster traktionskablet, hvis det er nødvendigt. Se [Kontrol og justering af traktionskablet \(side 4\)](#).

Vedligeholdelse

Skema over anbefalet vedligeholdelse

Vedligeholdelsesintervaller	Vedligeholdelsesprocedure
Efter de første 2 timer	• Efter de første 2 timer – kontroller traktionskablet, og juster det om nødvendigt.
Årlig	• Kontroller traktionskablet, og juster eller udskift det om nødvendigt.

Vedligeholdelse af betjeningsanordningssystem

Kontrol og justering af traktionskablet

Eftersynsinterval: Efter de første 2 timer—Efter de første 2 timer – kontroller traktionskablet, og juster det om nødvendigt.

Årlig—Kontroller traktionskablet, og juster eller udskift det om nødvendigt.

Hvis sneslyngen ikke kører i de fremadgående gear eller bagegearene, eller den kører, når du slipper traktionsgrebet, skal du justere traktionskablet.

Udkobl traktionshåndtaget, og sørg for, at bunden af traktionskablets beslag berører maskinens stel (Figur 11).

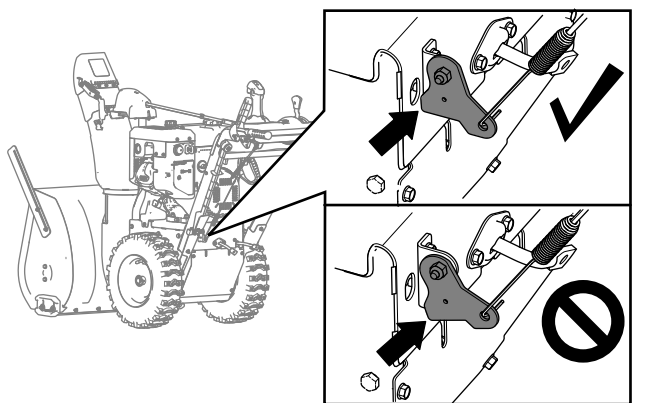

Figur 11

g259431

Hvis bunden af traktionskablets beslag ikke berører maskinens stel, er det venstre kabel (traktionskablet) ikke justeret korrekt.

Sådan justeres traktionskablet:

1. Løsn kontramøtrikken.

2. Løsn eller tilspænd spændemøtrikken, indtil kablet er spændt, og bunden af beslaget berører maskinens stel.
3. Spænd kontramøtrikken (Figur 12).

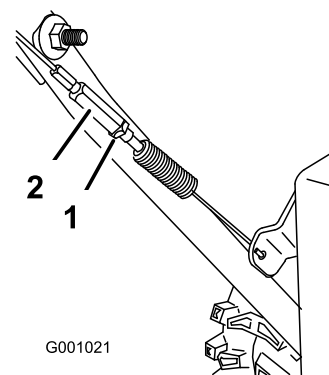

Figur 12

g001021

1. Kontramøtrik
2. Spændemøtrik