



Üzembeállítás

Mellékelt alkatrészek

Használja az alábbi táblázatot, hogy megállapítsa, valamennyi alkatrész leszállításra került-e.

Megnevezés	Mennyiség	Alkalmazás
Nincs szükség alkatrésze	–	Készítse elő a gépet.
Haladást vezérlő lemez	1	Szerelje fel a készletet.
Haladást vezérlő bovden karja	1	
Csavar	2	
Anyá	2	
Haladást vezérlő rúd	1	

A gép előkészítése

1. Vigye a gépet vízszintes felületre.
2. Állítsa le a motort, vegye ki a kulcsot, és várja meg, amíg leáll az összes mozgó alkatrész.
3. Vegye le a gyertyapipát a gyújtógyertyáról.

A készlet felszerelése

A haladást vezérlő lemez és kar felszerelése

1. Távolítsa el a 2 csavart, amik az ékszíjburkolatot rögzítik (Ábra 1).
2. Távolítsa el az ékszíjburkolatot (Ábra 1).

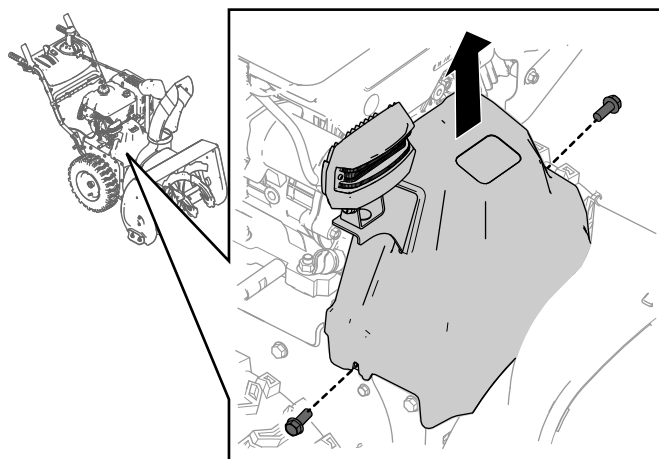

Ábra 1

g260066

3. Akassza ki a rugót a meglévő haladást vezérlő lemezből (Ábra 2).



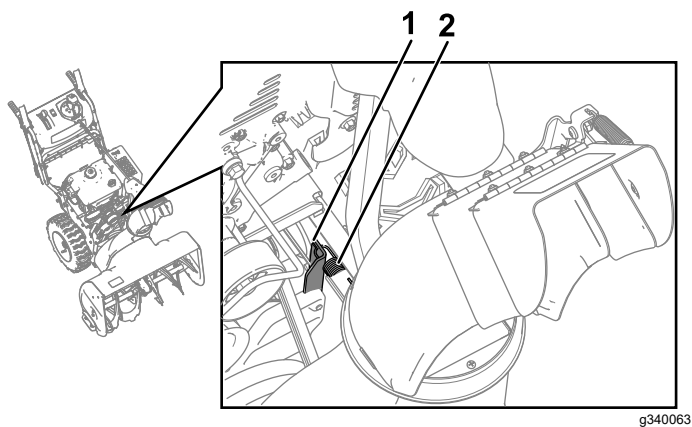

Ábra 2

g340063

1. Meglévő haladást vezérlő lemez
2. Rugó lemez

4. Szerelje le a haladást vezérlő lemezt a dörzstárcsa lemezéről a rögzítőcsavart eltávolítva (Ábra 3).

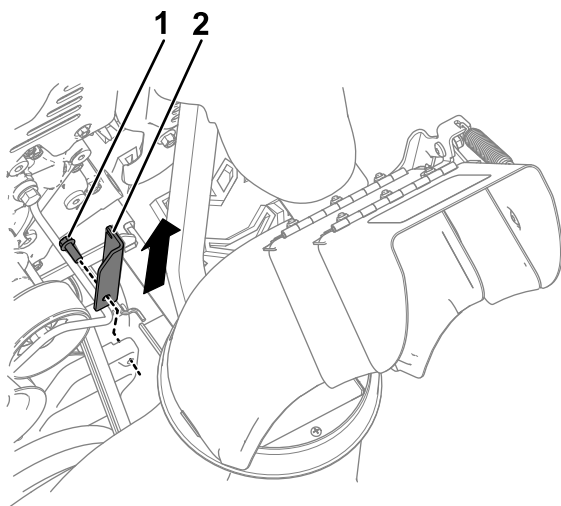

Ábra 3

g340064

1. Haladást vezérlő lemez csavarja
2. Meglévő haladást vezérlő lemez

5. Szerelje fel a haladást vezérlő új lemezt a dörzstárcsa lemezére a korábban eltávolított csavarral (Ábra 4).

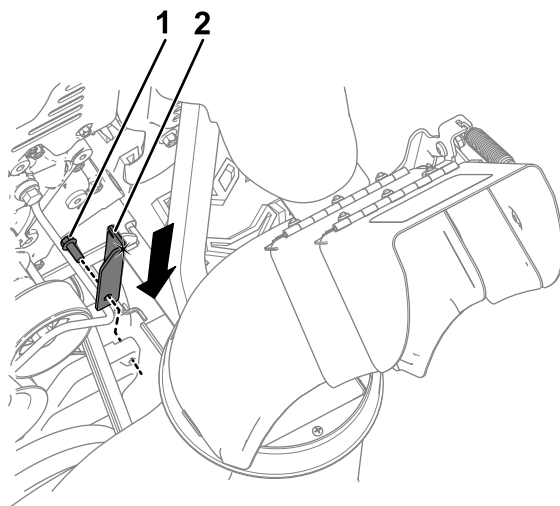

Ábra 4

g340065

1. Haladást vezérlő lemez csavarja
2. Haladást vezérlő új lemez csavarja

6. A gép hátsó részén akassza ki a haladást vezérlő bovdent a haladást vezérlő bovdent karjából (Ábra 5).

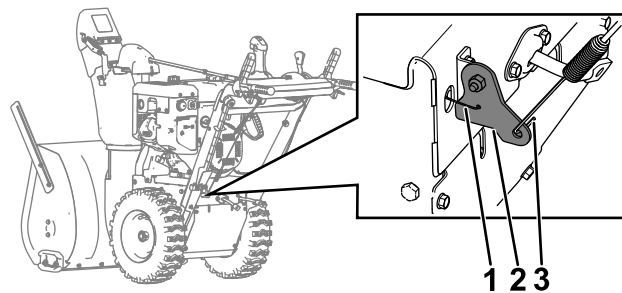

Ábra 5

g340066

1. Haladást vezérlő rúd
2. Haladást vezérlő bovdent karja
3. Haladást vezérlő bovdent

7. Akassza ki a haladást vezérlő rudat a haladást vezérlő bovdent karjából, majd csúsztassa ki a rudat a gép hátulja felé.
8. Szerelje le a haladást vezérlő bovdent meglévő karját a csuklókarról, eltávolítva az anyát és csavart, amik rögzítik (Ábra 6).

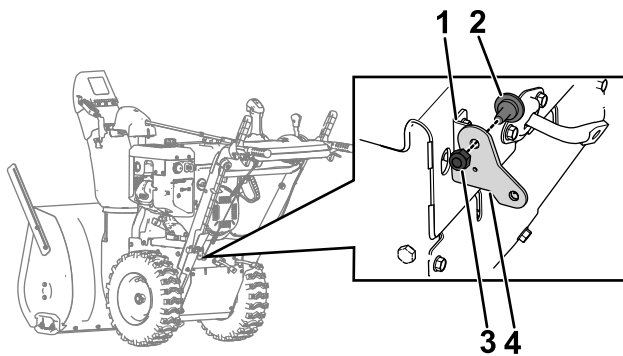

Ábra 6

g340089

- | | |
|--------------|--|
| 1. Csuklókar | 3. Anya |
| 2. Csavar | 4. Haladást vezérlő bovden meglévő karja |

található csavar és anya segítségével a [Ábra 9](#) alapján.

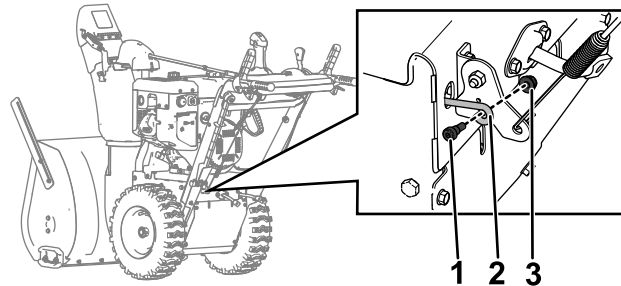

Ábra 9

g340092

- | | |
|-------------------------|---------|
| 1. Csavar | 3. Anya |
| 2. Haladást vezérlő rúd | |

- Szerelje fel a haladást vezérlő bovden új karját a csuklókarra a korábban eltávolított csavar és anya segítségével.
- Akassza be a haladást vezérlő bovden az új karjába a [Ábra 7](#) szerint.

Megjegyzés: A haladást vezérlő bovden a [Ábra 7](#) szerint helyezkedjen el.

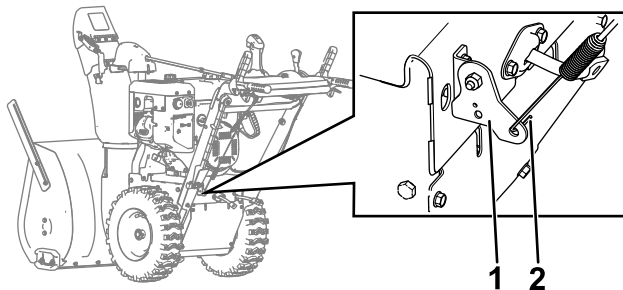

Ábra 7

g340090

- | | |
|-------------------------------------|-------------------------------------|
| 1. Haladást vezérlő bovden új karja | 2. Haladást vezérlő bovden új karja |
|-------------------------------------|-------------------------------------|

- Csatlakoztassa a rúd másik végét a haladást vezérlő lemezhez a készletben található csavar és anya segítségével a [Ábra 10](#) alapján.

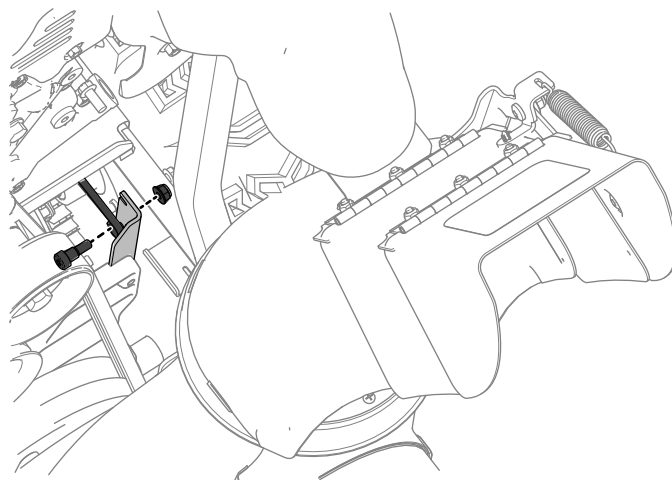

Ábra 10

g340093

A haladást vezérlő rúd beszerelése

- Illessze be az új haladást vezérlő rudat a gép hátulja felől ([Ábra 8](#)).

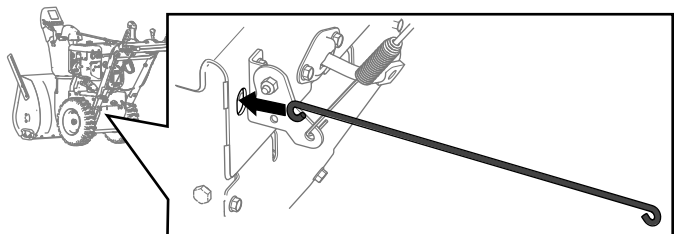

Ábra 8

g340091

A felszerelés befejezése

- Akassza be „[A haladást vezérlő lemez és kar felszerelése \(oldal 1\)](#)” szakasz 3. lépésében eltávolított rugót a haladást vezérlő új lemezbe.
- Szerelje fel az ékszíjburkolatot a gépre a 2 megfelelő csavarral.
- Tegye vissza a gyertyapipát a gyújtógyertyára.
- Ellenőrizze a haladást vezérlő bovden működését, szükség esetén állítsa be; lásd: [A haladást vezérlő bovden ellenőrzése és beállítása \(oldal 4\)](#).

- Csatlakoztassa a rúd egyik végét a haladást vezérlő bovden új karjához a készletben

Karbantartás

Ajánlott karbantartási ütemterv(ek)

Karbantartási időköz	Karbantartási intézkedés
Az első 2 óra után	• Az első 2 üzemóra után – Ellenőrizze a haladást vezérlő bovdent, és állítson rajta szükség szerint.
Évente	• Vizsgálja meg a haladást vezérlő bovdent, szükség esetén állítson rajta vagy cserélje ki.

Kezelőberendezés karbantartása

A haladást vezérlő bovdent ellenőrzése és beállítása

Szolgáltatásszünet: Az első 2 óra után—Az első 2 üzemóra után – Ellenőrizze a haladást vezérlő bovdent, és állítson rajta szükség szerint.

Évente—Vizsgálja meg a haladást vezérlő bovdent, szükség esetén állítson rajta vagy cserélje ki.

Ha a munkagép nem indul el sem előre-, sem hátramenetben, vagy a haladást vezérlő kart elengedve nem áll meg, állítani kell a haladást vezérlő bovdenten.

Ellenőrizze, hogy a haladást vezérlő bovdent alja elengedett haladást vezérlő kar mellett elérje-e a munkagép vázát (Ábra 11).

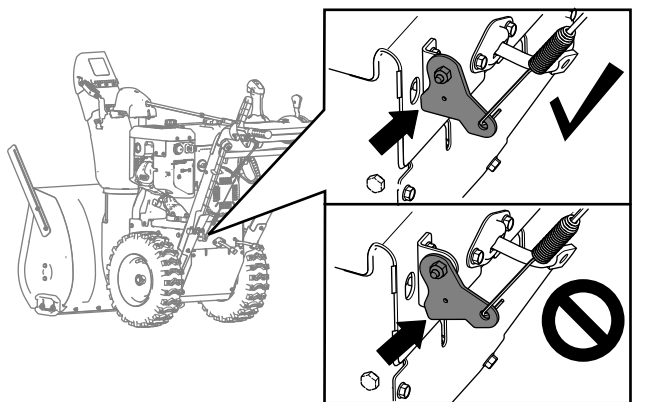

Ábra 11

Ha a haladást vezérlő bovdent karjának alja nem ér hozzá a munkagép vázához, a bal oldali (haladást vezérlő) bovdent beállítása nem megfelelő.

A haladást vezérlő bovdent beállításához tegye az alábbiakat:

1. Lazítsa meg az ellenanyát.
2. Lazítson vagy húzzon a feszítőcsavaron úgy, hogy a bovdent feszes legyen, a kar pedig hozzáérjen a gépvázhoz.
3. Húzza meg az ellenanyát (Ábra 12).

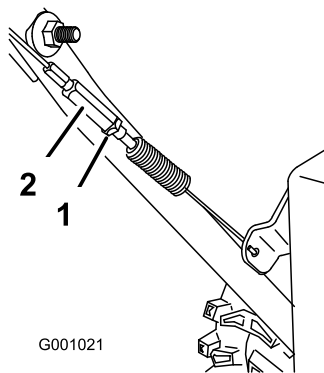

Ábra 12

1. Ellenanya
2. Feszítőcsavar