



Kit maglia motrice HD

N° del modello 144-1620

Form No. 3443-140 Rev A

Istruzioni di installazione

Installazione

Parti sciolte

Verificate che sia stata spedita tutta la componentistica, facendo riferimento alla seguente tabella.

Descrizione	Qté	Uso
Non occorrono parti	–	Preparazione della macchina.
Piastra di trazione	1	Montaggio del kit.
Staffa del cavo di trazione	1	
Bullone	2	
Dado	2	
Asta di trazione	1	

Preparazione della macchina

1. Portate la macchina su una superficie piana.
2. Spegnete il motore, rimuovete la chiave e attendete l'arresto di tutte le parti in movimento.
3. Scollegate il cappellotto.

Montaggio del kit

Montaggio della piastra di trazione e della staffa

1. Rimuovete le 2 viti che fissano in posizione il copricinghia (Figura 1).
2. Rimuovete il copricinghia (Figura 1).



Figura 1

g260066

3. Sganciate la molla dalla piastra di trazione esistente (Figura 2).



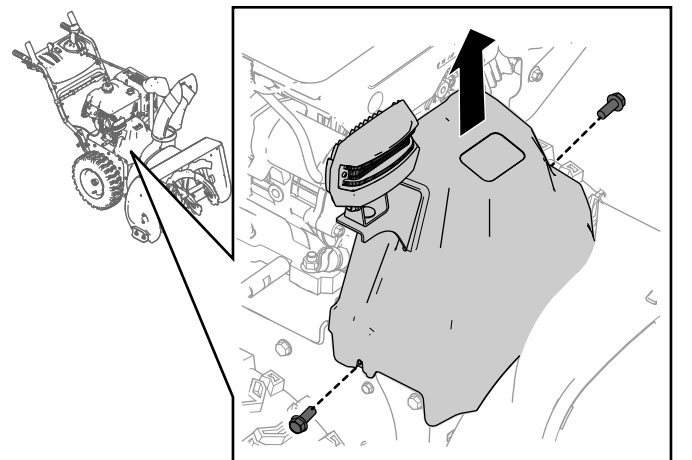

Figura 2

g340063

1. Piastra di trazione esistente
2. Molla

4. Rimuovete la piastra di trazione esistente dalla piastra della ruota di frizione rimuovendo il bullone che la tiene in sede (Figura 3).

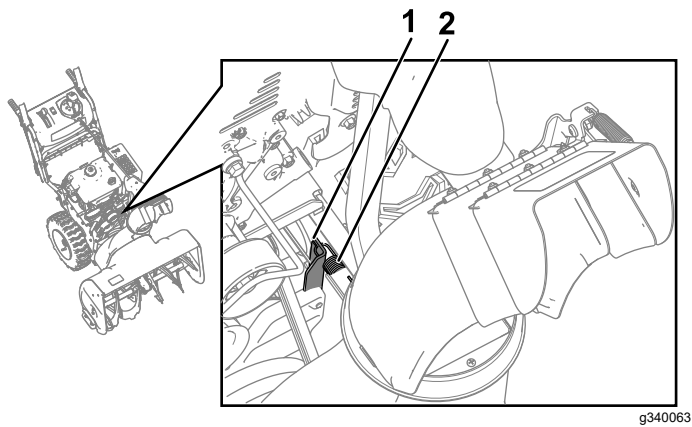

Figura 3

g340064

1. Bullone della piastra di trazione
2. Piastra di trazione esistente

5. Montate la nuova piastra di trazione sulla piastra della ruota di frizione usando il bullone rimosso in precedenza (Figura 4).

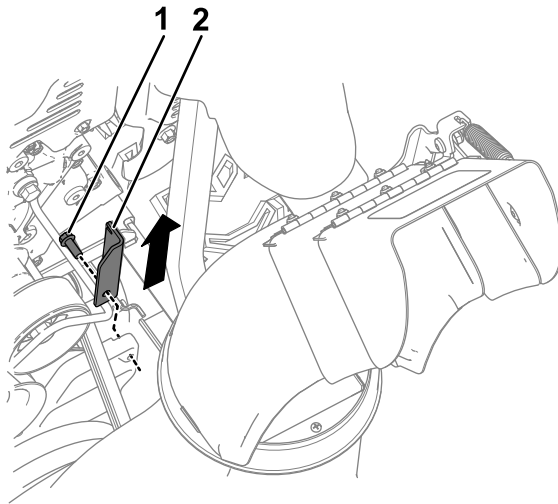

Figura 4

g340065

1. Bullone della piastra di trazione
2. Nuova piastra di trazione

6. Nella parte posteriore della macchina, sganciate il cavo di trazione dalla staffa del cavo di trazione (Figura 5).

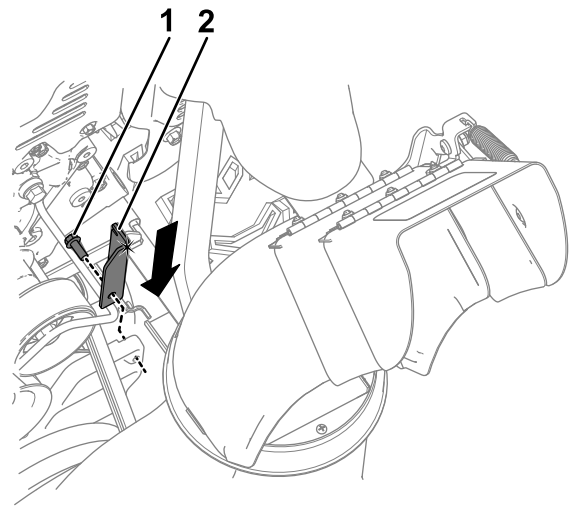

Figura 5

g340066

1. Asta di trazione
2. Staffa del cavo di trazione
3. Cavo di trazione

7. Sganciate l'asta di trazione dalla staffa del cavo di trazione e fate scorrere l'asta verso la parte posteriore della macchina.
8. Rimuovete la staffa del cavo di trazione esistente dalla staffa della manovella rimuovendo il bullone e il dado che la tengono in sede (Figura 6).

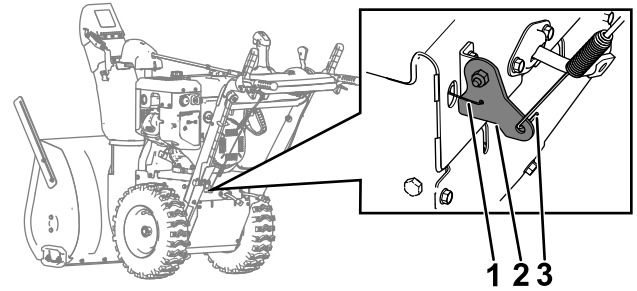

Figura 6

g340089

- | | |
|---------------------------|--|
| 1. Staffa della manovella | 3. Dado |
| 2. Bullone | 4. Staffa del cavo di trazione esistente |

- Collegate un'estremità dell'asta alla nuova staffa del cavo di trazione usando un bullone e un dado inclusi nel kit, come mostrato in [Figura 9](#).

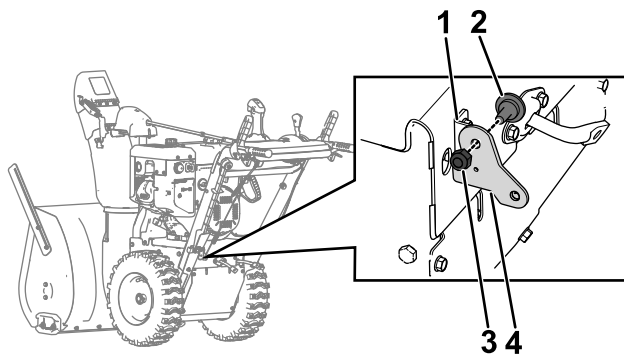

Figura 9

g340092

- | | |
|---------------------|---------|
| 1. Bullone | 3. Dado |
| 2. Asta di trazione | |

- Montate la nuova staffa del cavo di trazione sulla staffa della manovella usando il bullone e il dado rimossi in precedenza.
- Agganciate il cavo di trazione sulla nuova staffa del cavo di trazione come mostrato in [Figura 7](#).

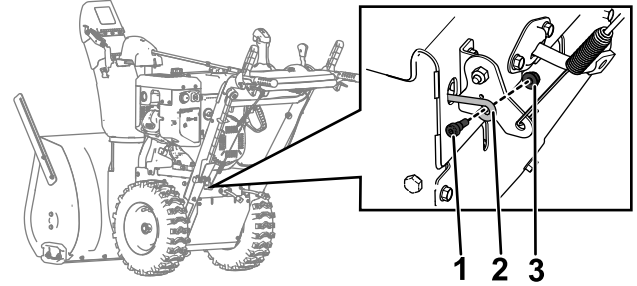
Nota: Accertatevi che il cavo di trazione sia orientato come mostrato in [Figura 7](#).



Figura 7

g340090

- | | |
|--------------------------------------|---------------------|
| 1. Nuova staffa del cavo di trazione | 2. Cavo di trazione |
|--------------------------------------|---------------------|

- Collegate l'altra estremità dell'asta alla nuova piastra di trazione usando un bullone e un dado inclusi in questo kit ([Figura 10](#)).

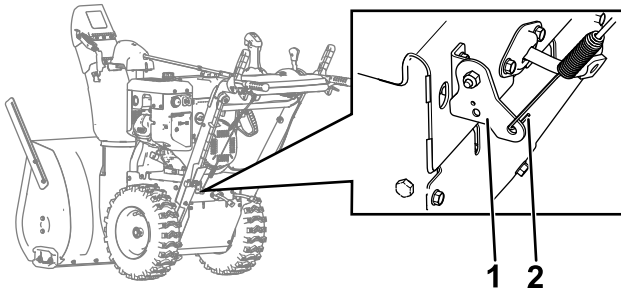

Figura 10

g340093

Installazione dell'asta di trazione

- Inserite la nuova asta di trazione facendola passare attraverso la parte posteriore della macchina ([Figura 8](#)).

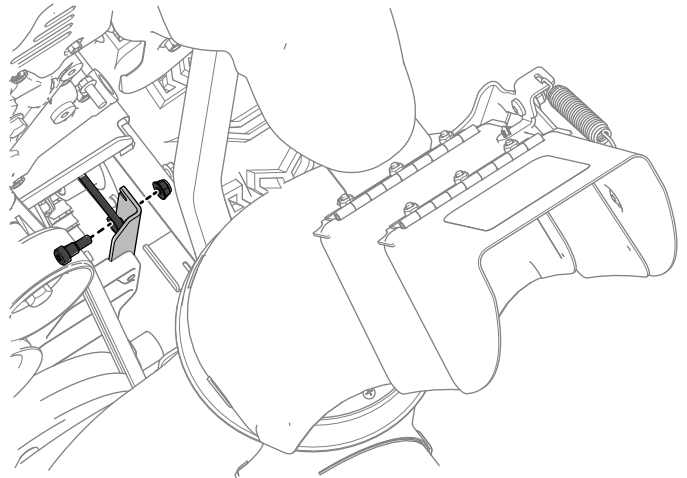

Figura 8

g340091

Completamento dell'installazione

- Agganciate la molla che era stata rimossa nel passaggio 3 di [Montaggio della piastra di trazione e della staffa](#) (pagina 1) sulla nuova piastra di trazione.
- Montate il copricinghia sulla macchina usando le 2 viti corrispondenti.
- Montate il cappello.
- Verificate il funzionamento del cavo di trazione e regolatelo, se necessario; fate riferimento a [Controllo e regolazione del cavo della trazione](#) (pagina 4).

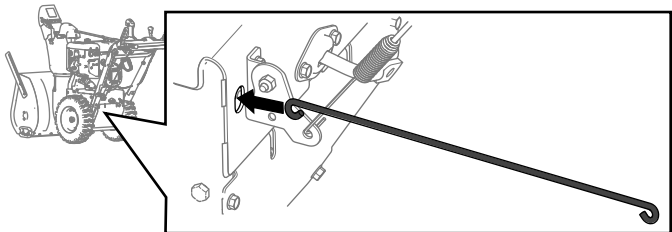
Manutenzione

Programma di manutenzione raccomandato

Cadenza di manutenzione	Procedura di manutenzione
Dopo le prime 2 ore	• Dopo le prime 2 ore, controllate il cavo di trazione e regolatelo, se necessario.
Ogni anno	• Controllate il cavo di trazione, ed all'occorrenza regolatelo o sostituitelo.

Manutenzione del sistema di controlli

Controllo e regolazione del cavo della trazione

Intervallo tra gli interventi tecnici: Dopo le prime 2 ore—Dopo le prime 2 ore, controllate il cavo di trazione e regolatelo, se necessario.

Ogni anno—Controllate il cavo di trazione, ed all'occorrenza regolatelo o sostituitelo.

Se la macchina non si sposta in marcia avanti o retromarcia, o se si sposta quando rilasciate la leva della trazione, regolate il cavo della trazione.

Con la leva della trazione disinnestata, accertatevi che la parte inferiore della staffa del cavo di trazione tocchi il telaio della macchina (Figura 11).



Figura 11

Se la parte inferiore della staffa del cavo di trazione non tocca il telaio della macchina, il cavo (di trazione) sinistro non è regolato correttamente.

Per regolare il cavo di trazione, effettuate quanto segue:

1. Allentate il controdado.

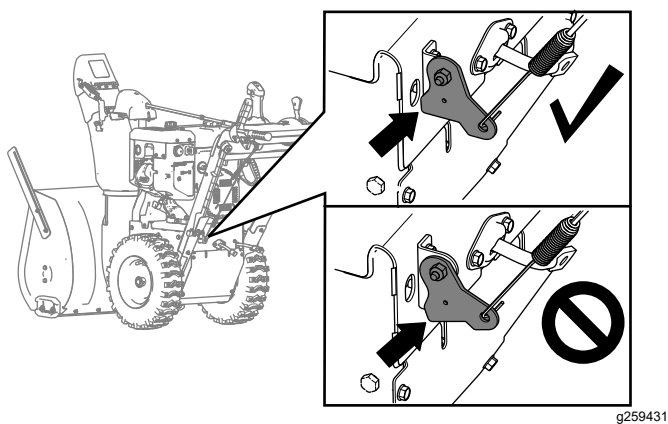
2. Allentate o serrate il tornichetto fino a quando il cavo non è teso e la parte inferiore della staffa non tocca il telaio della macchina.
3. Serrate il controdado (Figura 12).

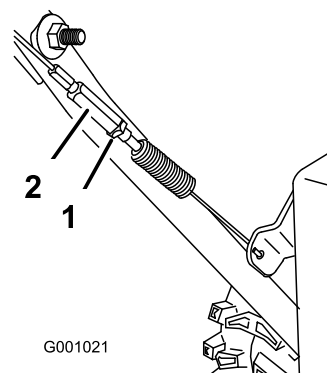

Figura 12

1. Controdado
2. Tornichetto

g001021