



Installatie

Losse onderdelen

Gebruik onderstaande lijst om te controleren of alle onderdelen zijn geleverd.

Omschrijving	Hoeveelheid	Gebruik
Geen onderdelen vereist	—	De machine voorbereiden.
Tractieplaat	1	De set monteren.
Beugel van tractiekabel	1	
Bout	2	
Moer	2	
Tractiestang	1	

De machine voorbereiden

1. Plaats de machine op een horizontaal oppervlak.
2. Zet de motor af, verwijder het contactsleuteltje en wacht totdat alle bewegende onderdelen tot stilstand zijn gekomen.
3. Koppel de bougiekabel af.

De set monteren

De tractieplaat en -beugel monteren

1. Verwijder de 2 schroeven waarmee de riemkap bevestigd is (Figuur 1).
2. Verwijder de riemkap (Figuur 1).

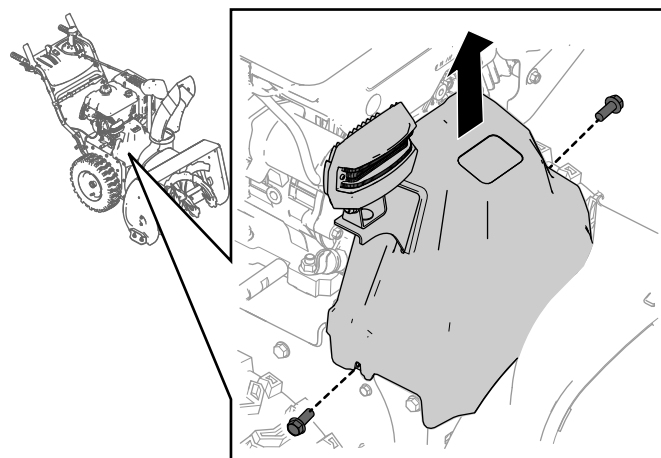

g260066

Figuur 1

3. Haak de veer van de bestaande tractieplaat (Figuur 2).



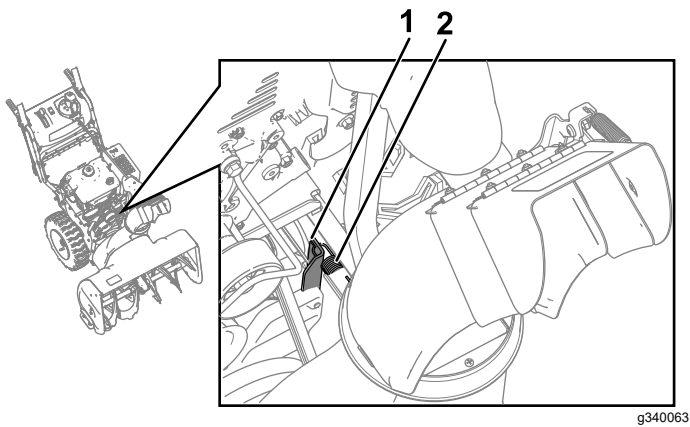

Figuur 2

g340063

1. Bestaande tractieplaat
2. Veer

4. Neem de bestaande tractieplaat van de plaat van het wrijvingswiel; hiervoor moet u de borgbout verwijderen (Figuur 3).

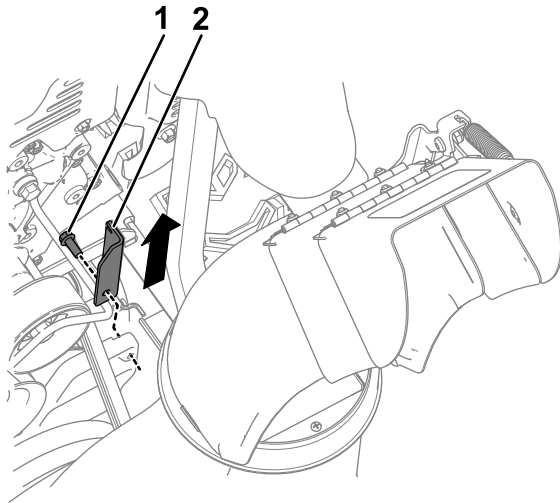

Figuur 3

g340064

1. Bout van tractieplaat
2. Bestaande tractieplaat

5. Monteer de nieuwe tractieplaat op de plaat van het wrijvingswiel; gebruik hierbij de bout die u eerder verwijderd hebt (Figuur 4).

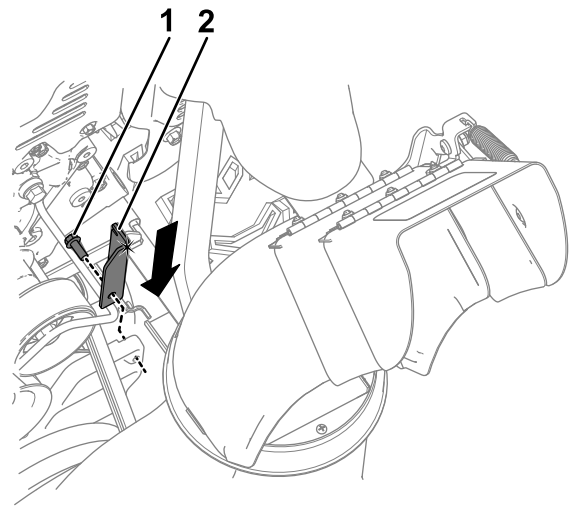

Figuur 4

g340065

1. Bout van tractieplaat
2. Nieuwe tractieplaat

6. Haak achteraan de machine de tractiekabel los van de beugel (Figuur 5).

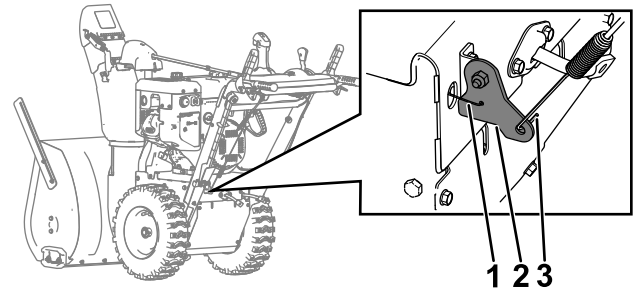

Figuur 5

g340066

1. Tractiestang
2. Beugel van tractiekabel
3. Tractiekabel

7. Maak de tractiestang los van de beugel van de tractiekabel en schuif de stang langs achteren uit de machine.

8. Neem de bestaande beugel van de tractiekabel weg van de aanslagbeugel; u moet hiervoor de borgmoer en -bout verwijderen (Figuur 6).

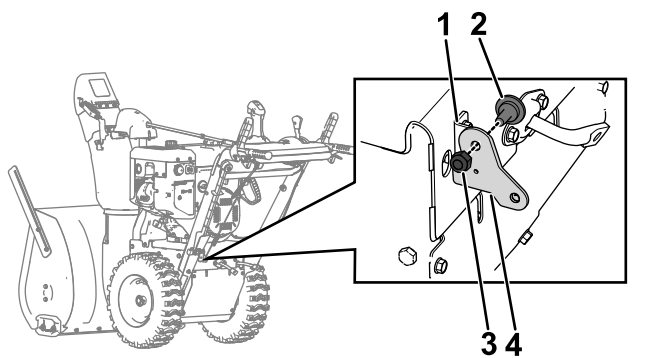

Figuur 6

g340089

- | | |
|------------------|--------------------------------------|
| 1. Aanslagbeugel | 3. Moer |
| 2. Bout | 4. Bestaande beugel van tractiekabel |

hierbij een bijgeleverde bout en moer (zie [Figuur 9](#)).

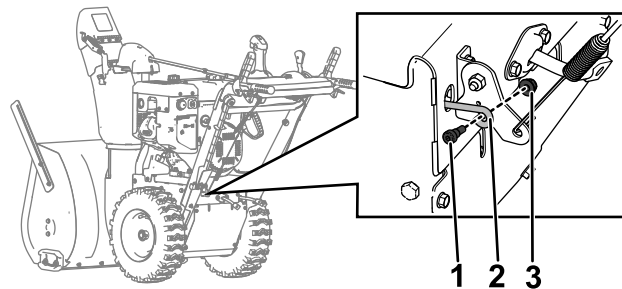

Figuur 9

g340092

- | | |
|-----------------|---------|
| 1. Bout | 3. Moer |
| 2. Tractiestang | |

- Monteer de nieuwe beugel van de tractiekabel op de aanslagbeugel; gebruik hierbij de bout en moer die u eerder verwijderd hebt.
- Haak de tractiekabel op de nieuwe beugel; zie [Figuur 7](#).

Opmerking: Monteer de tractiekabel zoals weergegeven op [Figuur 7](#).

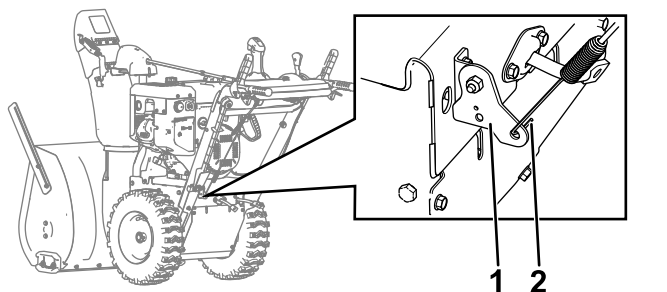

Figuur 7

g340090

- | | |
|-----------------------------------|-----------------|
| 1. Nieuwe beugel van tractiekabel | 2. Tractiekabel |
|-----------------------------------|-----------------|

- Verbind het andere uiteinde van de stang met de nieuwe tractieplaat; gebruik hierbij een bijgeleverde bout en moer (zie [Figuur 10](#)).

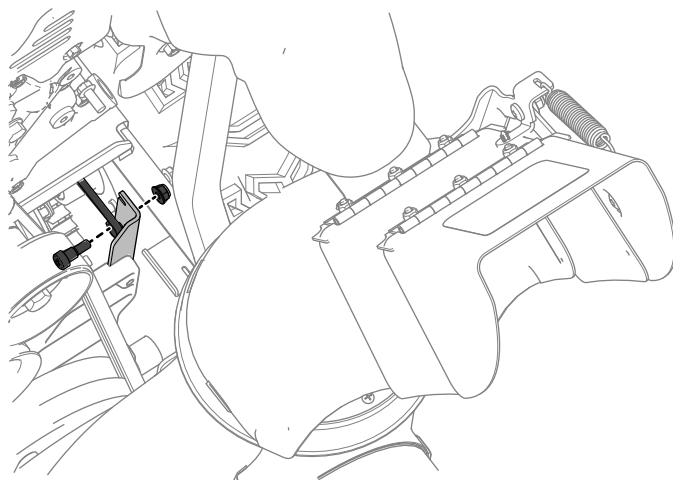

Figuur 10

g340093

De tractiestang monteren

- Breng de nieuwe tractiestang in langs de achterkant van de machine ([Figuur 8](#)).

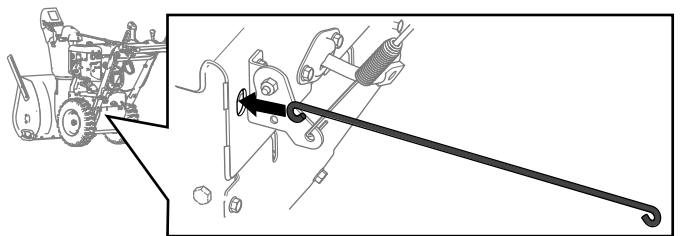

Figuur 8

g340091

- Verbind het ene uiteinde van de stang met de nieuwe beugel van de tractiekabel; gebruik

De montage voltooien

- Haak de veer die u verwijderd hebt in stap 3 van [De tractieplaat en -beugel monteren \(bladz. 1\)](#) aan de nieuwe tractieplaat.
- Monteer de riemkap op de machine; gebruik hiervoor de 2 overeenkomende schroeven.
- Bevestig de kabel van de bougie.
- Controleer of de tractiekabel goed werkt en stel af indien nodig; zie [De tractiekabel controleren en afstellen \(bladz. 4\)](#).

Onderhoud

Aanbevolen onderhoudsschema

Onderhoudsinterval	Onderhoudsprocedure
Na de eerste 2 bedrijfsuren	• Na de eerste 2 bedrijfsuren – controleer de tractiekabel en stel deze af indien nodig.
Jaarlijks	• Controleer de tractiekabel; indien nodig afstellen of vervangen.

Onderhoud bedieningsysteem

De tractiekabel controleren en afstellen

Onderhoudsinterval: Na de eerste 2 bedrijfsuren—Na de eerste 2 bedrijfsuren – controleer de tractiekabel en stel deze af indien nodig.

Jaarlijks—Controleer de tractiekabel; indien nodig afstellen of vervangen.

Als de machine niet vooruit- of achteruitrijdt, of als ze rijdt terwijl u de tractiehendel loslaat, moet u de tractiekabel afstellen.

Zorg dat de onderkant van de beugel van de tractiekabel het machineframe raakt als de tractiehendel vrijgezet is (Figuur 11).

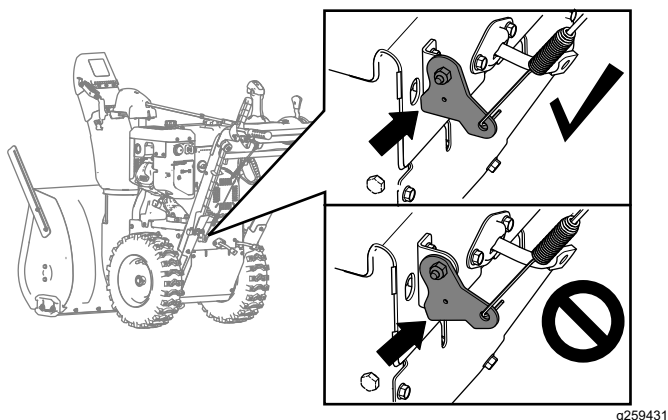

Figuur 11

Als de onderkant van de beugel van de tractiekabel het machineframe niet raakt, is de linkerkabel (tractie) niet goed afgesteld.

Om de tractiekabel af te stellen, doet u het volgende:

1. Draai de contraoer los.

2. Stel de spanmoer af tot de kabel strak zit en de onderkant van de beugel het machineframe raakt.
3. Draai de contraoer vast (Figuur 12).

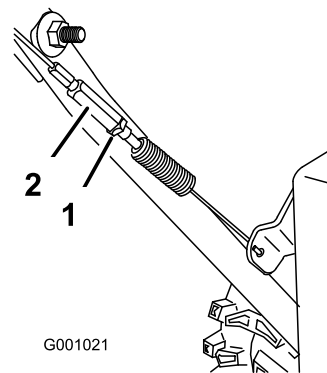

Figuur 12

1. Contraoer
2. Spanmoer