



HD-drivkoblingssett

Modellnr. 144-1620

Form No. 3443-142 Rev A

Installasjonsveiledning

Montering

Løse deler

Bruk diagrammet nedenfor som en sjekkliste for å kontrollere at alle delene er sendt.

| Beskrivelse | Ant. | Bruk |
|---------------------------|------|---------------------|
| Ingen deler er nødvendige | – | Klargjøre maskinen. |
| Trekkplate | 1 | Montere settet. |
| Trekkabelbrakett | 1 | |
| Bolt | 2 | |
| Mutter | 2 | |
| Trekkstag | 1 | |

Klargjøre maskinen

1. Flytt maskinen til en jevn flate.
2. Slå av motoren, ta ut nøkkelen, og vent til alle bevegelige deler har stoppet.
3. Koble fra tennpluggledningen.

Montere settet

Montere trekkplaten og braketten

1. Fjern de to skruene som holder remdekslet på plass (Figur 1).
2. Fjern remdekslet (Figur 1).

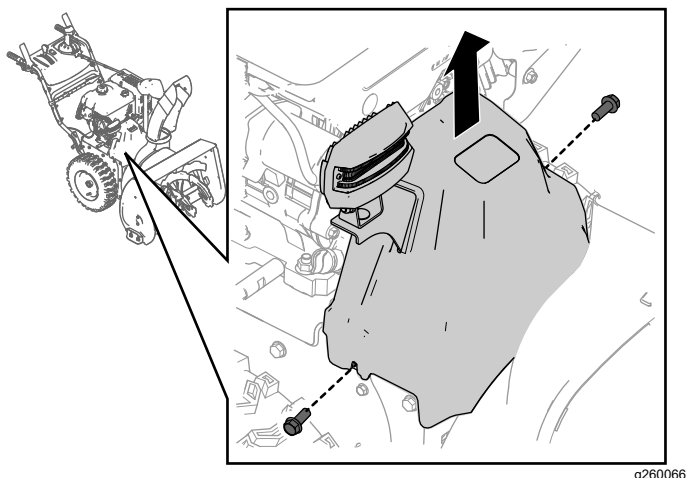

Figur 1

3. Løsne fjæren fra den eksisterende trekkplaten (Figur 2).

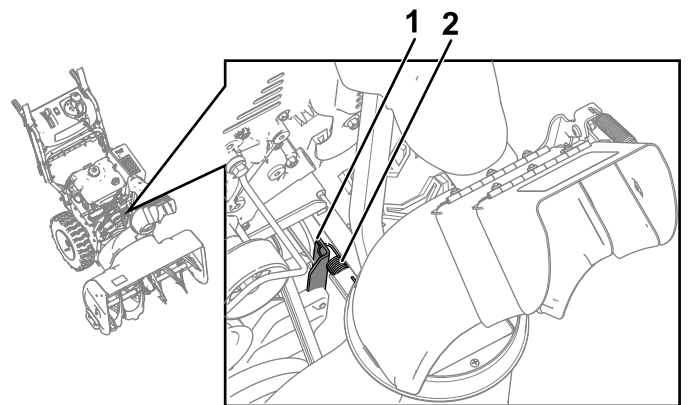

Figur 2

1. Eksisterende trekkplate
2. Fjær

4. Fjern den eksisterende trekkplaten fra friksjonshjulplaten ved å fjerne bolten som holder den på plass (Figur 3).



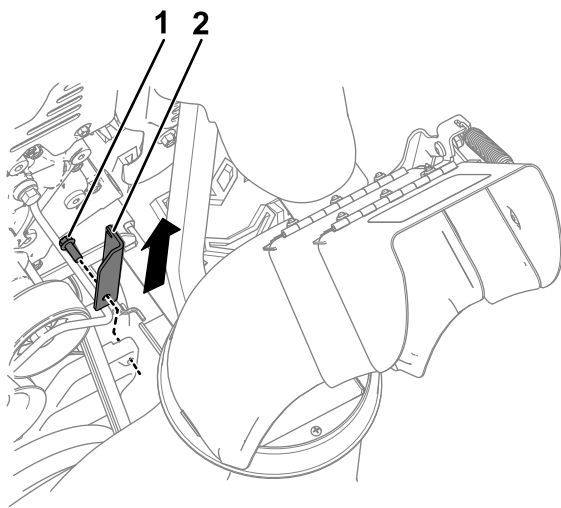

Figur 3

g340064

1. Trekkplatebolt
2. Eksisterende trekkplate

5. Monter den nye trekkplaten på friksjonshjulplaten ved hjelp av den tidligere fjernede bolten (Figur 4).

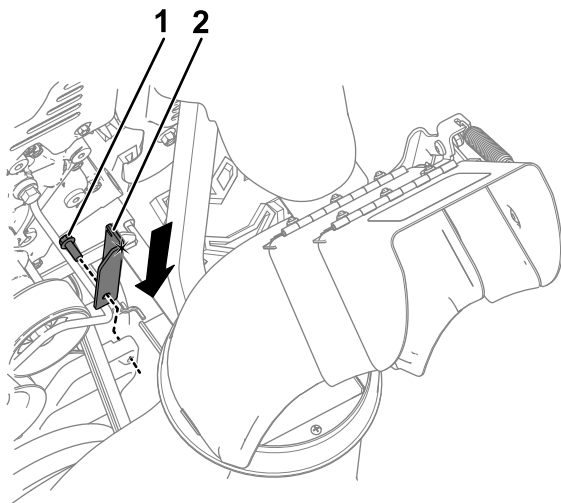

Figur 4

g340065

1. Trekkplatebolt
2. Ny trekkplate

6. På baksiden av maskinen må du koble fra trekkabelen fra trekkabelbraketten (Figur 5).

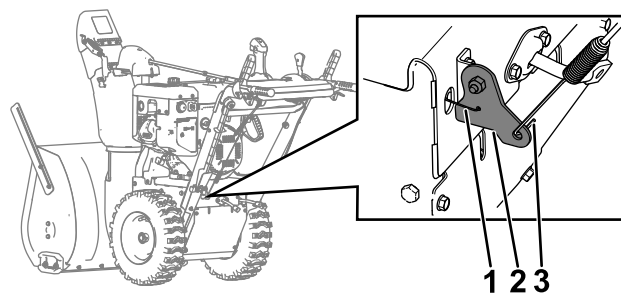

Figur 5

g340066

1. Trekkstag
2. Trekkabelbrakett
3. Trekkabel

7. Løsne trekkstagen fra trekkabelbraketten, og skyv stangen ut på baksiden av maskinen.
8. Fjern den eksisterende trekkabelbraketten fra veivbraketten ved å fjerne bolten og mutteren som holder den på plass (Figur 6).

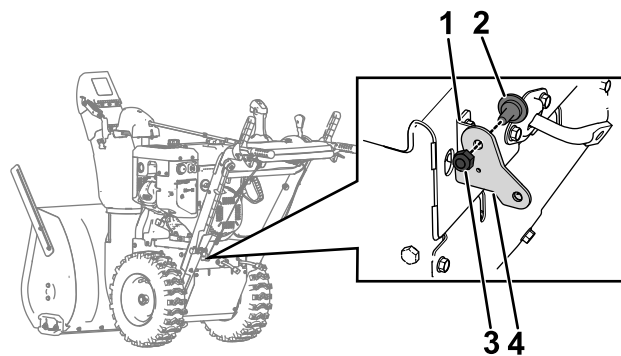

Figur 6

g340089

1. Veivbrakett
2. Bolt
3. Mutter
4. Eksisterende trekkabelbrakett

9. Monter den nye trekkabelbraketten på sveivbraketten ved å bruke den tidligere fjernede bolten og mutteren.
10. Hekt trekkabelen på den nye trekkabelbraketten som vist i Figur 7.

Merk: Påse at trekkabelen er orientert som vist i Figur 7.

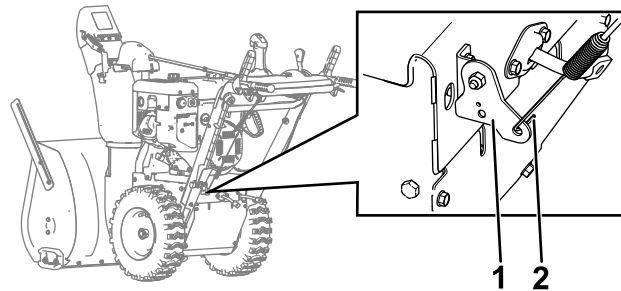

Figur 7

g340090

1. Ny trekkabelbrakett
2. Trekkabel

Montere trekkstaget

1. Sett inn den nye trekkstagen gjennom baksiden av maskinen (Figur 8).

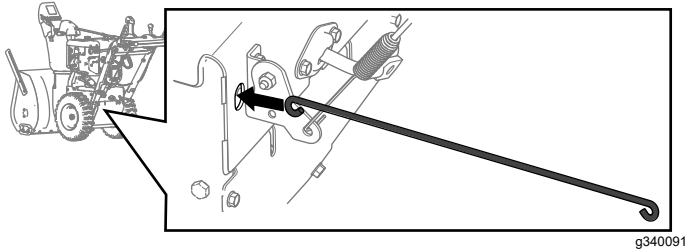

Figur 8

2. Koble den ene enden av stangen til den nye trekkabelbraketten ved hjelp av en bolt og mutter som følger med settet. Se Figur 9.

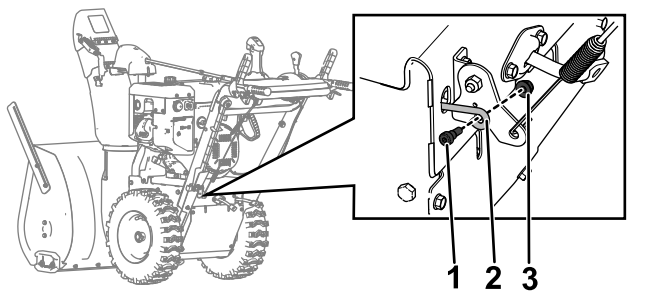

Figur 9

1. Bolt
2. Trekkstag
3. Mutter

3. Koble den andre enden av stangen til den nye trekkplaten ved å bruke en bolt og mutter som følger med dette settet (Figur 10).

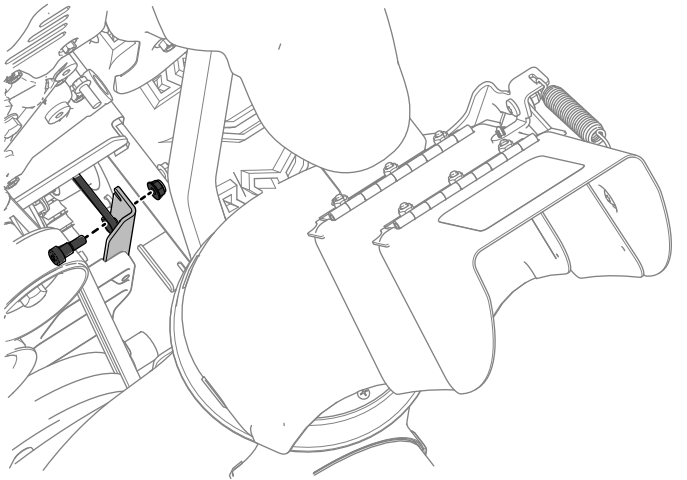

Figur 10

Fullføre monteringen

1. Hekt fjæren som ble fjernet i trinn 3 av [Montere trekkplaten og braketten \(side 1\)](#), på den nye trekkplaten.
2. Monter remdekslet på maskinen med de to tilhørende skruene.
3. Monter tennpluggkabelen.
4. Kontroller at trekkabelen er i bruk, og juster den ved behov. Se [Kontrollere og justere trekkdrivkabelen \(side 4\)](#).

Vedlikehold

Anbefalt vedlikeholdsplan

| Vedlikeholdsintervall | Vedlikeholdsprosedyre |
|--------------------------|--|
| Etter de 2 første timene | • Etter de 2 første timene – kontroller trekkabelen, og juster den om nødvendig. |
| Årlig | • Kontroller trekkdrivkabelen, og juster eller skift den ut om nødvendig. |

Vedlikehold av kontrollsystem

Kontrollere og justere trekkdrivkabelen

Serviceintervall: Etter de 2 første timene—Etter de 2 første timene – kontroller trekkabelen, og juster den om nødvendig.

Årlig—Kontroller trekkdrivkabelen, og juster eller skift den ut om nødvendig.

Hvis maskinen verken går fremover eller bakover, eller den går når du løsner trekkspaken, må du justere trekkdrivkabelen.

Med trekkspaken deaktivert, påse at bunnen av trekkabelbraketten er i kontakt med maskinrammen (Figur 11).

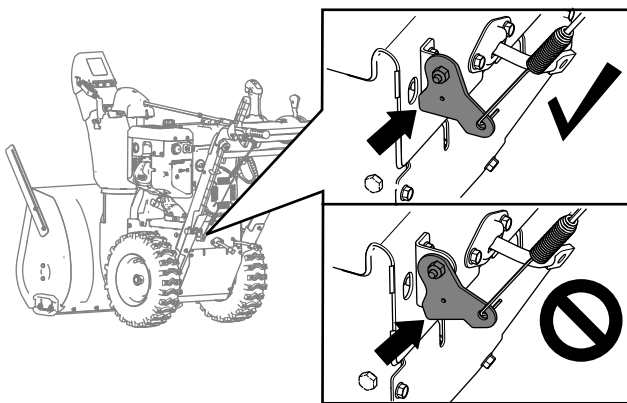

Figur 11

g259431

2. Løsne eller stram til spennmutteren til kabelen er stram og bunnen av braketten berører rammen på maskinen.
3. Stram låsemutteren (Figur 12).

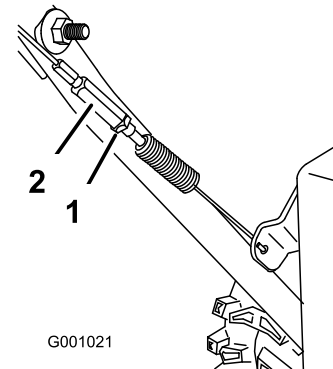

G001021

g001021

Figur 12

1. Låsemutter
2. Spennmutter

Hvis bunnen av trekkabelbraketten ikke berører rammen på maskinen, er ikke venstre (trekk)kabel riktig justert.

Gjør følgende for å justere trekkabelen:

1. Løsne låsemutteren.