



# Kit do elemento de ligação da transmissão HD

Modelo nº 144-1620

Form No. 3443-143 Rev A

Instruções de instalação

## Instalação

### Peças soltas

Utilize a tabela abaixo para verificar se todas as peças foram enviadas.

Descrição	Quantidade	Utilização
Nenhuma peça necessária	—	Preparação da máquina.
Placa de tração	1	Instalação do kit.
Suporte do cabo de tração	1	
Parafuso	2	
Porca	2	
Barra de tração	1	

### Preparação da máquina

1. Mova a máquina para uma superfície nivelada.
2. Desligue o motor, retire a chave e aguarde que todas as partes em movimento parem.
3. Desligue o fio da vela.

### Instalação do kit

#### Instalação da placa de tração e suporte

1. Remova os dois parafusos que prendem a cobertura da correia no sítio (Figura 1).
2. Retire a cobertura da correia (Figura 1).



Figura 1

3. Desencaixe a mola da placa de tração existente (Figura 2).



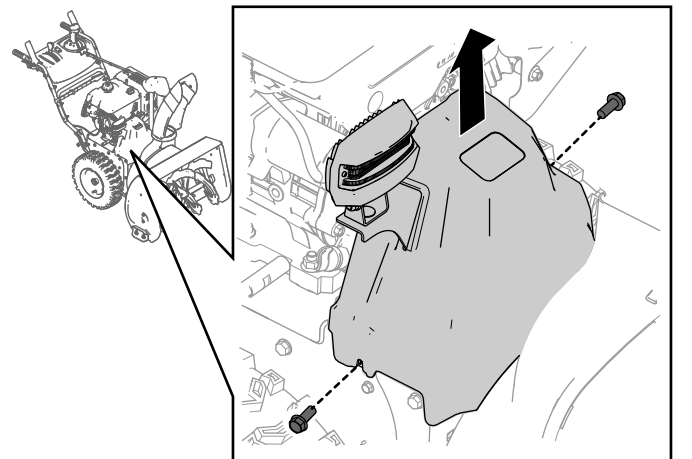
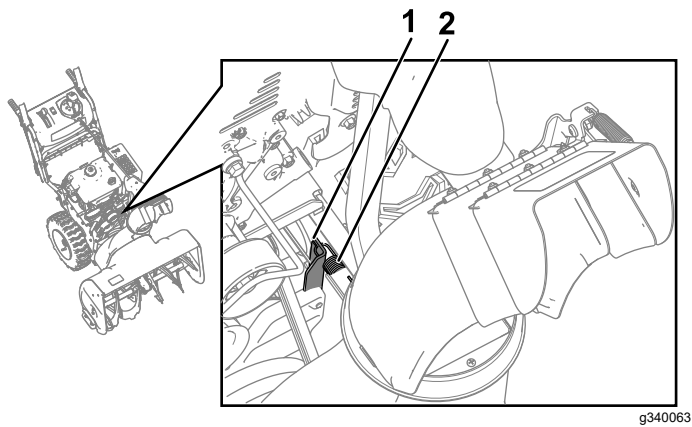

**Figura 2**

g340063

1. Placa de tração existente
2. Mola

4. Remova a placa de tração existente da placa de roda de fricção removendo o parafuso que a prende no sítio (Figura 3).

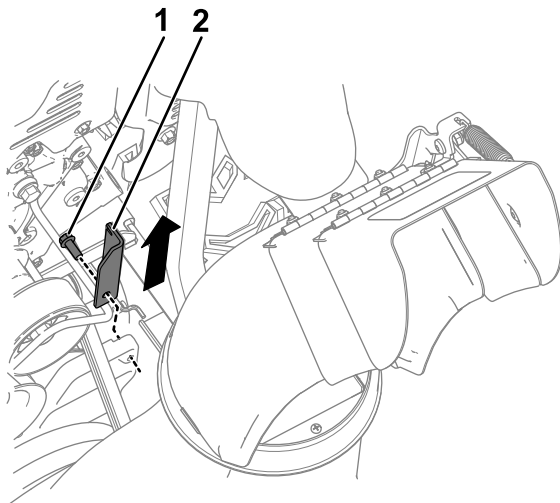

**Figura 3**

g340064

1. Parafuso da placa de tração
2. Placa de tração existente

5. Instale a nova placa de tração na placa da roda de fricção utilizando o parafuso removido (Figura 4).

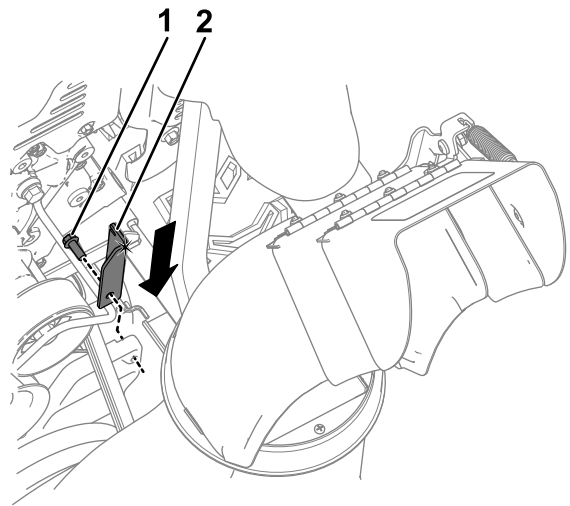

**Figura 4**

g340065

1. Parafuso da placa de tração
2. Nova placa de tração

6. Na traseira da máquina, desencaixe o cabo de tração do suporte do cabo de tração (Figura 5).

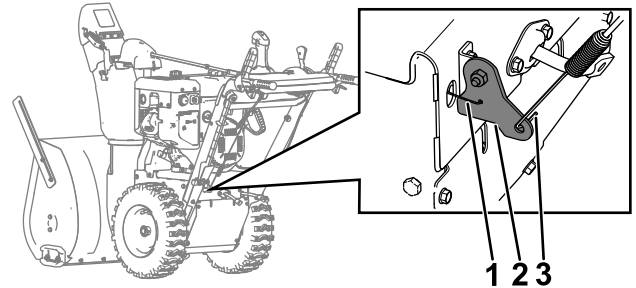

**Figura 5**

g340066

1. Barra de tração
2. Suporte do cabo de tração
3. Cabo de tração

7. Desencaixe a barra de tração do suporte do cabo de tração e deslize a barra para fora da traseira da máquina.
8. Retire o suporte do cabo de tração existente do suporte de arranque removendo o parafuso e porca que o prendem no sítio (Figura 6).

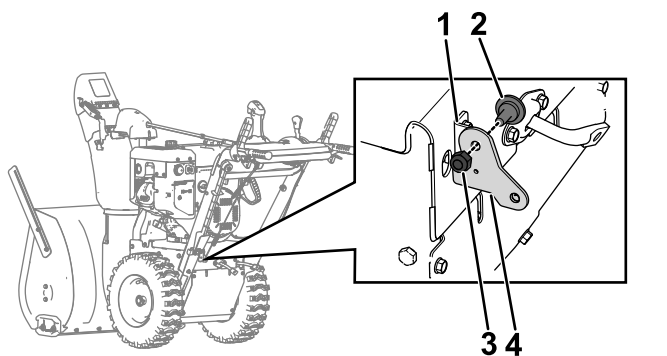

**Figura 6**

g340089

- |                        |  |
|------------------------|--|
| 1. Suporte de arranque | 3. Porca                               |
| 2. Parafuso            | 4. Suporte do cabo de tração existente |

parafuso e porca incluídos no kit como se mostra na [Figura 9](#).

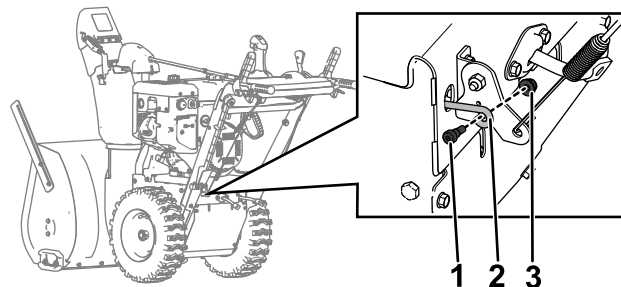

**Figura 9**

g340092

- |                    |          |
|--------------------|----------|
| 1. Parafuso        | 3. Porca |
| 2. Barra de tração |          |

- Instale o novo suporte do cabo de tração no suporte de arranque utilizando o parafuso e porca previamente removidos.
- Encaixe o cabo de tração no novo suporte do cabo de tração como se mostra na [Figura 7](#).

**Nota:** Certifique-se de que o cabo de tração está orientado como se mostra na [Figura 7](#).

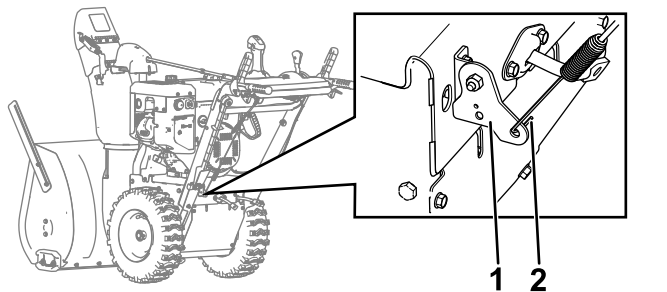

**Figura 7**

g340090

- |                                   |                   |
|-----------------------------------|-------------------|
| 1. Novo suporte do cabo de tração | 2. Cabo de tração |
|-----------------------------------|-------------------|

- Ligue a outra extremidade da barra à nova placa de tração utilizando um parafuso e porca incluídos neste kit [Figura 10](#).

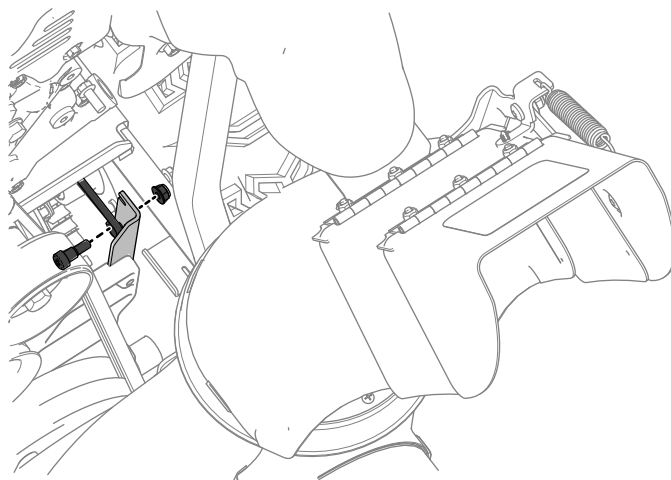

**Figura 10**

g340093

## Instalação da barra de tração

- Insira a nova barra de tração através da traseira da máquina ([Figura 8](#)).

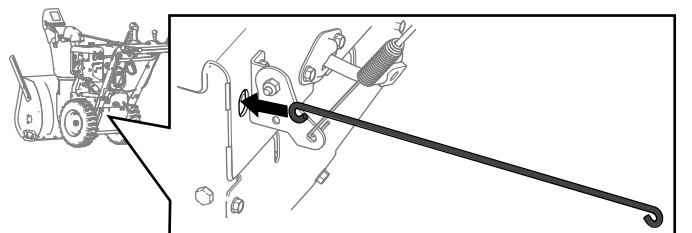

**Figura 8**

g340091

- Ligue uma extremidade da barra ao novo suporte do cabo de tração utilizando um

## Conclusão da instalação

- Encaixe a mola que foi removida no passo 3 de [Instalação da placa de tração e suporte](#) (página 1) na nova placa de tração.
- Instale a cobertura da correia na máquina utilizando os dois parafusos correspondentes.
- Instale o fio na vela.
- Verifique o funcionamento do cabo de tração e ajuste-o de necessário; consulte a [Verificação e ajuste do cabo de tração](#) (página 4).

# Manutenção

## Plano de manutenção recomendado

Intervalo de assistência	Procedimento de manutenção
Após as primeiras 2 horas	• Após as primeiras duas horas – Inspeção o cabo de tração e ajuste-o se necessário.
Anualmente	• Inspeção o cabo de tração e ajuste-o ou substitua-o, se necessário.

## Manutenção do sistema de controlo

### Verificação e ajuste do cabo de tração

**Intervalo de assistência:** Após as primeiras 2 horas—Após as primeiras duas horas – Inspeção o cabo de tração e ajuste-o se necessário.

Anualmente—Inspeção o cabo de tração e ajuste-o ou substitua-o, se necessário.

Se a máquina não se mover nas velocidades para a frente ou para trás ou se se mover quando liberta a alavanca de tração, ajuste o cabo de tração.

Com a alavanca de tração desengatada, certifique-se de que a parte inferior do suporte do cabo de tração toca na estrutura da máquina (Figura 11).



Figura 11

g259431

2. Desaperte ou aperte o tensor até que o cabo esteja esticado e a parte inferior do suporte toque na estrutura da máquina.
3. Aperte a porca de bloqueio (Figura 12).

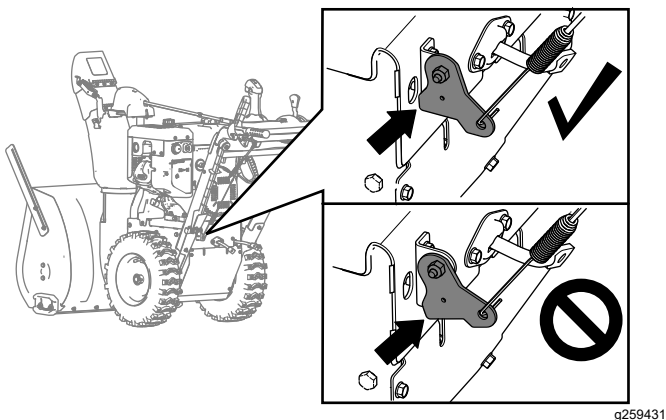

Figura 12

g001021

1. Porca de bloqueio
2. Tensor

Se a parte inferior do suporte do cabo de tração não tocar na estrutura da máquina, o cabo esquerdo (tração) não está ajustado devidamente.

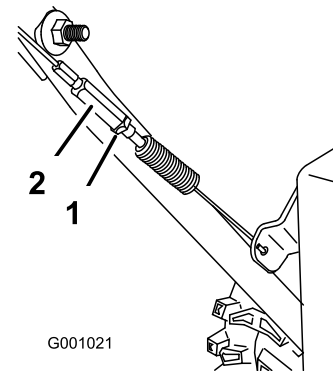
Para ajustar o cabo de tração, faça o seguinte:

1. Desaperte a porca de bloqueio.