



Recycler[®]

Tondeuse autotractée à guidage arrière

Modèle no 20022—210000001 et suivants

Modèle no 20023—210000001 et suivants

Modèle no 20025—210000001 et suivants

Modèle no 20027—210000001 et suivants

Modèle no 20035—210000001 et suivants

Manuel de l'utilisateur

Table des matières

	Page
Introduction	2
Sécurité	3
Sécurité des tondeuses à gazon	3
Autocollants de sécurité et d'instructions	5
Assemblage	6
Déballage de la tondeuse	6
Montage du mancheron	6
Mise en place du fusible	7
Avant la mise en marche	7
Plein d'huile du carter moteur	7
Plein du réservoir de carburant	8
Utilisation	9
Commandes	9
Démarrage du moteur	9
Arrêt du moteur	10
Utilisation de l'autotraction	10
Réglage de la hauteur de coupe	10
Installation du sac de ramassage	10
Conseils d'utilisation	12
Entretien	13
Programme d'entretien recommandé	13
Contrôle du niveau d'huile moteur	14
Nettoyage du dessous du carter de tondeuse	14
Entretien du filtre à air	15
Vidange de l'huile moteur	16
Entretien de la lame de coupe	18
Réglage du câble de commande d'autotraction	19
Lubrification du système d'autotraction	20
Nettoyage de la surface inférieure du carter de courroie	20
Entretien de la bougie	21
Changement de fusible	21
Charge de la batterie	21
Comment se débarrasser de la batterie	22
Vidange du réservoir de carburant	22
Remisage	22
Préparation du système d'alimentation	22
Préparation du moteur	23
Informations générales	23
Pliage du mancheron	23
Remise en service après remisage	24
Accessoires	24
Bac de ramassage arrière	24
Ejecteur latéral	26
Obturateur de l'éjecteur	27
Dépannage	28

La garantie de démarrage Toro	30
Garantie totale Toro	32

Introduction

Lisez attentivement ce mode d'emploi pour apprendre comment utiliser et entretenir correctement votre produit. Les informations données sont importantes pour éviter des accidents et des dégâts matériels. Toro conçoit et fabrique des produits sûrs, mais il faut les utiliser correctement, en respectant les consignes de sécurité.

Lorsque vous contactez un concessionnaire agréé ou un réparateur Toro pour un entretien, pour vous procurer des pièces d'origine Toro ou pour obtenir des renseignements complémentaires, soyez prêt(e) à lui fournir les numéros de modèle et de série du produit. La Figure 1 indique l'emplacement des numéros de modèle et de série du produit.

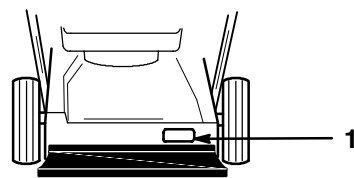

1064

Figure 1

1. Emplacement des numéros de modèle et de série

Notez les numéros de modèle et de série du produit dans l'espace ci-dessous :

<p>N° de modèle : _____</p> <p>N° de série : _____</p>
--

Les mises en garde de ce manuel signalent des dangers potentiels et indiquent des précautions à respecter pour éviter des accidents qui peuvent être graves, voire mortels. Les termes **Danger**, **Attention** et **Prudence** signalent le degré de risque. Quel que soit le risque signalé, soyez toujours extrêmement prudent.

Danger signale un danger sérieux, entraînant *inévitablement* des blessures graves, voire mortelles, si les précautions recommandées ne sont pas respectées.

Attention signale un danger *susceptible* d'entraîner des blessures graves, voire mortelles, si les précautions recommandées ne sont pas respectées.

Prudence signale un danger pouvant entraîner des blessures légères ou modérées si les précautions recommandées ne sont pas respectées.



Deux autres termes sont également utilisés pour faire passer des informations essentielles : **Important** attire l'attention sur des informations d'ordre mécanique spécifiques et **Remarque** : des informations d'ordre général méritant une attention particulière.

Sécurité

Cette tondeuse est conforme aux ou dépasse les normes de sécurité CPSC relatives aux lames pour les tondeuses autotractées et les spécifications de la norme B71.1 de l'American National Standards Institute en vigueur au moment de la production.

L'usage ou l'entretien incorrects de cette tondeuse peut occasionner des accidents. Pour réduire les risques d'accidents et de blessures, respectez les instructions de sécurité.

La société Toro a conçu et testé votre tondeuse pour qu'elle fonctionne correctement et sans danger à condition de respecter rigoureusement les instructions de sécurité qui suivent. *Le non-respect de ces instructions peut causer des accidents.*

 Attention 
<p>Les gaz d'échappement contiennent du monoxyde de carbone, un gaz inodore mortel.</p> <p>Ne faites pas tourner le moteur dans un local fermé.</p>

Pour assurer le maximum de sécurité et de rendement et bien connaître la machine, il est essentiel que vous-même et tout autre utilisateur de la tondeuse lisiez et compreniez la matière de ce guide avant de mettre le moteur en marche. Faites particulièrement attention aux symboles de sécurité  qui signifient *Prudence, Attention ou Danger* et concernent la sécurité des personnes. Veillez à lire et bien comprendre ces directives qui portent sur votre sécurité. Ne pas les respecter, c'est risquer de se blesser.

Sécurité des tondeuses à gazon

Les instructions qui suivent sont adaptées des normes ANSI/OPEI B71.1—1998 et ISO 5395:1990(E). Les informations ou la terminologie spécifiques aux produits Toro sont indiquées entre parenthèses.

Cette tondeuse peut sectionner les mains et les pieds et projeter des objets. Le non-respect des consignes de sécurité qui suivent peut entraîner des accidents graves, voire mortels.

Apprentissage

- Lisez attentivement le manuel de l'utilisateur. Familiarisez-vous avec les commandes et l'utilisation correcte de la tondeuse avant de la mettre en marche.
- Ne laissez jamais un enfant utiliser la machine. Certaines législations imposent un âge minimum pour l'utilisation de ce type d'appareil.
- Ne laissez jamais des adultes n'ayant pas pris connaissance de ces instructions utiliser la tondeuse.
- Ne tondez jamais lorsque des personnes, et surtout des enfants ou des animaux familiers, se trouvent à proximité. Arrêtez la tondeuse si quelqu'un entre dans la zone de travail.
- Des accidents tragiques peuvent survenir si l'utilisateur ne fait pas attention à la présence d'enfants. Les enfants sont souvent attirés par la tondeuse et l'activité de tonte. Ne pensez jamais que les enfants se trouvent là où vous les avez vus pour la dernière fois.
- Veillez à ce que les enfants restent hors de la zone de travail, sous la garde d'un adulte responsable.
- Montrez-vous vigilant et coupez le moteur de la tondeuse si des enfants pénètrent dans la zone de travail.
- Soyez particulièrement prudent à l'approche de tournants aveugles, de buissons, d'arbres ou d'autres objets susceptibles de masquer la vue.
- N'oubliez jamais que l'utilisateur est responsable de tout accident ou dommage causé aux autres personnes et à leurs possessions.
- Reportez-vous aux instructions du constructeur concernant l'utilisation et le montage d'accessoires. N'utilisez que les accessoires agréés par le constructeur.

Préliminaires

- Avant la tonte, inspectez soigneusement la zone de travail pour la débarrasser des pierres, branches, câbles, fils de fer, etc.
- Portez un pantalon et des chaussures solides.
- Ne tondez pas pieds nus ou en sandales.
- Portez des lunettes de sécurité fermées ou munies de protections latérales lors de toute utilisation de la tondeuse.

- Attention : L'essence est très inflammable. Prenez les précautions suivantes :
 - Conservez l'essence dans un récipient spécialement conçu à cet effet.
 - Faites toujours le plein à l'extérieur, et ne fumez jamais durant cette opération.
 - Faites le plein avant de démarrer le moteur. N'enlevez jamais le bouchon du réservoir d'essence et n'ajoutez jamais de carburant lorsque le moteur tourne ou qu'il est chaud.
 - Si vous renversez de l'essence, ne démarrez pas le moteur à cet endroit. Eloignez la tondeuse et évitez toute source possible d'inflammation jusqu'à dissipation complète des vapeurs d'essence.
 - Refermez soigneusement tous les réservoirs et récipients contenant l'essence.
 - Vidangez le réservoir d'essence à l'extérieur au besoin.
- Remplacez les silencieux défectueux.
- Avant d'utiliser la tondeuse, vérifiez toujours l'état et l'usure des lames, boulons des lames et têtes de coupe. Remplacez les boulons et les lames usées ou endommagées par paires pour ne pas modifier l'équilibre.
- Attention, sur les tondeuses à plusieurs lames, la rotation d'une lame peut entraîner les autres lames.
- Arrêtez la ou les lames avant d'incliner la tondeuse pour traverser des surfaces non herbeuses et pour vous déplacer entre les surfaces de travail.
- N'utilisez jamais une tondeuse dont les capots et protections manquent ou sont endommagés, ou dont l'équipement de sécurité, tel que les déflecteurs et bacs de ramassage, n'est pas en place.
- Ne modifiez pas le réglage du régulateur sur le moteur.
- Débrayez l'entraînement des roues et des lames avant de démarrer le moteur.
- Mettez le moteur en marche prudemment en vous conformant aux instructions et en évitant d'approcher les pieds de la ou des lame(s).
- N'inclinez pas la tondeuse lors du démarrage du moteur, sauf si cela est indispensable au démarrage. Dans ce cas, ne la relevez pas plus qu'il n'est indispensable, et ne relevez que la partie éloignée de l'utilisateur.
- Ne vous tenez pas devant l'éjecteur lors du démarrage du moteur.
- N'approchez pas les mains ou les pieds des pièces en rotation. Ne vous tenez jamais devant l'ouverture d'éjection.
- Ne soulevez ou ne portez jamais une tondeuse dont le moteur tourne.
- Coupez le moteur et débranchez la bougie :
 - avant de dégager ou désobstruer l'éjecteur ;
 - avant d'inspecter, de nettoyer ou d'effectuer toute opération sur la tondeuse ;
 - après avoir heurté un obstacle. Vérifiez si la tondeuse n'est pas endommagée et effectuez les réparations éventuellement nécessaires avant de redémarrer et d'utiliser la tondeuse.
 - Procédez de même si la tondeuse se met à vibrer de manière anormale (vérifiez immédiatement).

Utilisation

- Ne faites pas tourner le moteur dans un espace clos où le monoxyde de carbone dangereux dégagé par l'échappement risque de s'accumuler.
- Tondez uniquement à la lumière du jour ou avec un bon éclairage artificiel.
- Sur les terrains en pente, faites particulièrement attention de ne pas glisser.
- Marchez, ne courez pas.
- Tenez solidement le mancheron.
- Pour les tondeuses rotatives sur roues, tondez perpendiculairement à la pente, jamais en montant ou en descendant.
- Soyez extrêmement prudent pour faire demi-tour sur un terrain en pente.
- Ne tondez pas de pentes trop raides.
- Soyez extrêmement prudent pour faire marche arrière ou quand vous tirez la tondeuse vers vous.
- Avant et pendant la marche arrière, vérifiez toujours qu'il n'y a pas d'enfant juste derrière la machine ou sur sa trajectoire.
- Réduisez l'ouverture du papillon pendant la mise à l'arrêt du moteur. Coupez l'arrivée d'essence après la tonte, si le moteur est équipé d'un robinet d'essence.
- Arrêtez la ou les lames avant de traverser des allées de gravier, des chemins ou des routes.
- Coupez le moteur et attendez l'arrêt complet de la lame avant de déposer le bac de ramassage.
- N'utilisez pas la tondeuse sous l'emprise de l'alcool, de drogues ou de médicaments.

- Si la machine se met à vibrer de façon anormale, coupez le moteur et recherchez immédiatement la cause. Les vibrations sont généralement le signe d'un problème.

Les pentes augmentent significativement les risques de glisser et de tomber susceptibles de causer des blessures graves. Ne tondez pas les pentes sur lesquelles vous ne vous sentez pas à l'aise.

- Faites attention aux bosses, aux fosses et aux ornières. L'herbe haute peut masquer les accidents du terrain.
- Ne tondez pas à proximité de dénivellations, fossés ou berges, au risque de glisser ou de perdre l'équilibre.
- Ne tondez pas l'herbe humide au risque de glisser.

Entretien et remisage

- Gardez tous les écrous, boulons (surtout ceux de fixation de la lame) et vis bien serrés pour être sûr de pouvoir utiliser la tondeuse en toute sécurité.
- N'entreposez jamais une tondeuse dont le réservoir contient de l'essence dans un bâtiment où les vapeurs risquent de rencontrer une flamme nue ou une étincelle.
- Laissez le moteur refroidir avant de rentrer la tondeuse dans un endroit clos.
- Pour réduire les risques d'incendie, débarrassez le moteur, le silencieux, le bac à batterie et l'endroit de stockage de l'essence de tout excès de graisse, des herbes et des feuilles.
- Vérifiez fréquemment l'état et l'usure du bac de ramassage.
- Remplacez les pièces usées ou endommagées.

- Soyez particulièrement prudent lorsque vous manipulez de l'essence, car les vapeurs d'essence sont explosives.
- N'enlevez pas et ne modifiez pas les dispositifs de sécurité. Contrôlez régulièrement qu'ils fonctionnent bien.
- Ne laissez pas l'herbe, les feuilles ou d'autres débris s'accumuler sur la tondeuse. Nettoyez les coulées éventuelles d'huile ou d'essence.
- Arrêtez et examinez la tondeuse après avoir heurté un obstacle. Réparez la tondeuse le cas échéant, avant de remettre le moteur en marche.
- N'essayez jamais de régler la hauteur des roues lorsque le moteur tourne.
- Les éléments du bac de ramassage peuvent s'user, se détériorer ou être endommagés, et risquent ainsi d'exposer les pièces mobiles ou de projeter des objets. Contrôlez fréquemment l'état de ces éléments et remplacez-les au besoin par des pièces recommandées par le constructeur.
- Les lames de la tondeuse sont aiguisées et peuvent provoquer des coupures. Touchez les uniquement avec des gants ou enveloppées dans un chiffon, et toujours avec précaution.
- Ne modifiez pas le réglage du régulateur sur le moteur.
- Vidangez le réservoir d'essence à l'extérieur au besoin.
- Pour préserver le bon fonctionnement et la sécurité de la machine, n'utilisez que des pièces de rechange et des accessoires d'origine Toro.
- Remplacez les autocollants d'instruction ou de sécurité manquants ou endommagés.

Autocollants de sécurité et d'instructions



Des autocollants de sécurité et des instructions bien visibles sont placés près de tous les endroits potentiellement dangereux. Remplacez tout autocollant endommagé ou manquant.

Sur le carter de tondeuse
(Réf. 43-8480)



Sur le levier de hauteur de coupe arrière
(Réf. 92-2914 - Droit)
(Réf. 92-2915 - Gauche)

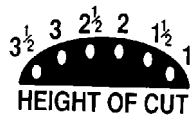

Sur le carter de tondeuse
(Réf. 93-0248)

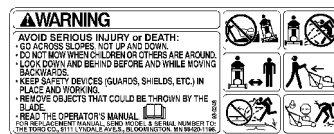

Sur le carter de tondeuse
(Réf. 99-6018)



Assemblage

Remarque : Les côtés gauche et droit de la machine sont déterminés d'après la position de conduite.

Déballage de la tondeuse



Attention



Vous risquez de pincer, d'étirer ou d'endommager les câbles si vous pliez ou dépliez mal le mancheron. La machine est alors susceptible de subir une défaillance ce qui peut rendre l'utilisation dangereuse.

- Evitez de pincer, d'étirer ou d'endommager les câbles.
- Manipulez les câbles avec précaution quand vous pliez ou dépliez le mancheron.
- N'utilisez pas la tondeuse si un ou plusieurs câbles sont pincés, étirés ou endommagés. Adressez-vous à un réparateur agréé.

1. Sortez la tondeuse de la caisse d'expédition.
2. Posez la partie supérieure du mancheron sur le sol derrière la tondeuse, en prenant soin de tourner l'étiquette vers le haut et en plaçant les câbles de commande entre les supports de montage du mancheron (Fig. 2).

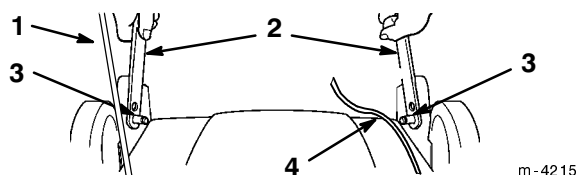

Figure 2

1. Lanceur
2. Partie inférieure du mancheron
3. Goupilles
4. Câble

Montage du mancheron

1. Rapprochez les deux côtés de la partie inférieure du mancheron l'un de l'autre, pour pouvoir enfilez les goupilles des supports dans les trous du mancheron, puis relâchez les côté (Fig. 2).

Important Faites passer les câbles à l'intérieur de la partie inférieure du mancheron et le cordon du lanceur à l'extérieur.

2. Enlevez les quatre boulons et boutons montés sur la partie inférieure du mancheron.

Remarque : Deux boulons à chapeau plat et deux à chapeau profilé pour s'adapter au mancheron.

3. Rabattez la partie inférieure du mancheron en arrière et redressez les supports pour les aligner avec les trous du mancheron (Fig. 3).

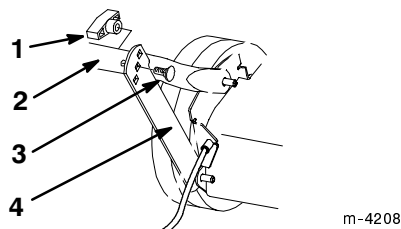

Figure 3

1. Bouton
2. Partie inférieure du mancheron
3. Boulon à tête plate
4. Support

4. Fixez le mancheron aux supports à l'aide des deux boulons plats et des deux boutons, en choisissant les trous de réglage de hauteur les mieux adaptés à votre taille (Fig. 3).



Attention



Vous risquez de pincer, d'étirer ou d'endommager les câbles si vous pliez ou dépliez mal le mancheron. La machine est alors susceptible de subir une défaillance ce qui peut rendre l'utilisation dangereuse.

- Evitez de pincer, d'étirer ou d'endommager les câbles.
- Manipulez les câbles avec précaution quand vous pliez ou dépliez le mancheron.
- N'utilisez pas la tondeuse si un ou plusieurs câbles sont pincés, étirés ou endommagés. Adressez-vous à un réparateur agréé.

5. Glissez la partie supérieure du mancheron sur la partie inférieure de sorte qu'elles s'adaptent parfaitement (Fig. 4).

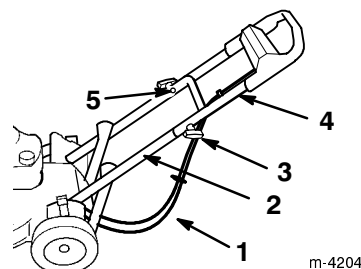

Figure 4

1. Câbles
2. Partie inférieure du mancheron
3. Bouton (2)
4. Partie supérieure du mancheron
5. Boulon de mancheron profilé (un seul illustré)

- Les câbles doivent passer sous et derrière la partie inférieure du mancheron, comme indiqué à la Figure 4.
- Fixez la partie supérieure du mancheron à la partie inférieure à l'aide de deux boulons profilés et boutons (Fig. 4).

Mise en place du fusible

Modèle à démarreur électrique seulement

Le fusible protège le démarreur électrique. Si la batterie ne se charge pas ou si le moteur ne tourne pas avec le démarreur électrique, le fusible a probablement grillé. Utilisez un fusible enfichable de 40 A.

- Enlevez le couvercle du compartiment de la batterie (Fig. 5).

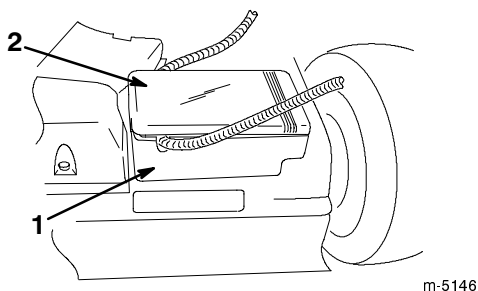

Figure 5

- Compartiment de la batterie
- Couvercle du compartiment de la batterie

Remarque : A l'aide d'un tournevis à lame plate, soulevez le couvercle de la batterie (Fig. 6). Débloquez les deux extrémités du couvercle avant de le déposer pour ne pas l'endommager.

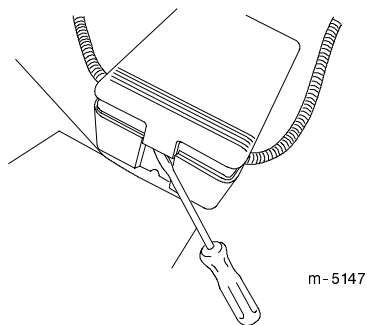

Figure 6

- Placez le fusible dans le porte-fusible comme indiqué dans la Figure 7.

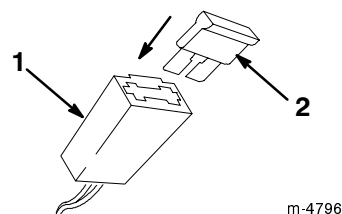

Figure 7

- Porte-fusible
- Fusible

- Remettez le couvercle du compartiment de la batterie.

Avant la mise en marche

Plein d'huile du carter moteur

Le carter moteur des modèles 20022, 20023, 20025 et 20035 a une capacité de 0,59 litres. Le carter moteur du modèle 20027 a une capacité de 650 ml. Utilisez exclusivement une huile détergente de haute qualité, de densité SAE 30 ou SAE 10W30, de "classe de service" API (American Petroleum Institute) SF, SG, SH ou SJ.

Avant chaque utilisation, vérifiez que le niveau d'huile arrive entre les repères maximum (*Full*) et minimum (*Add*) de la jauge (Fig. 8).

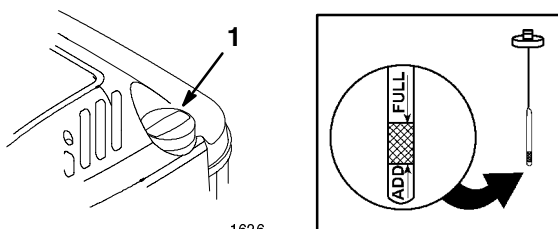

Figure 8

- Jauge d'huile

Pour rajouter de l'huile :

- Placez la tondeuse sur un sol plane et horizontal.
- Nettoyez la surface autour de la jauge (Fig. 8).
- Dévissez le bouchon et sortez la jauge du goulot de remplissage.
- Essayez la jauge avec un chiffon propre.

5. Insérez la jauge à fond dans le goulot de remplissage, puis sortez-la de nouveau.

Remarque : Vous devez insérer la jauge à fond pour obtenir une indication exacte du niveau d'huile.

6. Voyez le niveau d'huile indiqué par la jauge (Fig. 8).
7. Si le niveau n'atteint pas le repère minimum (*Add*) de la jauge, versez **avec précaution** suffisamment d'huile dans le goulot de remplissage pour amener le niveau au repère maximum (*Full*).

Important Ne faites pas tourner le moteur avec un carter d'huile trop rempli, sous peine de l'endommager. Si vous avez mis trop d'huile dans le carter, videz l'excédent pour ramener le niveau au repère maximum (*Full*).

8. Insérez la jauge dans le goulot de remplissage et vissez fermement le bouchon dans le sens horaire.

Plein du réservoir de carburant

Pour un fonctionnement optimal, utilisez de l'essence sans plomb propre et fraîche, éventuellement *oxygénée* ou *reformulée*, avec un indice d'octane de 87 ou plus. Pour garantir la fraîcheur de l'essence, n'achetez pas plus que la quantité que vous comptez utiliser en un mois.

L'essence sans plomb a une combustion plus propre, prolonge la vie du moteur et favorise le démarrage. S'il est impossible de vous procurer de l'essence sans plomb, vous pouvez utiliser de l'essence avec plomb.

Important N'ajoutez pas d'huile dans l'essence.

Important N'utilisez jamais de méthanol, d'essence contenant du méthanol ou plus de 10% d'éthanol, d'essence super ou d'essence blanche. Ces carburants pourraient endommager le système d'alimentation.

Important N'utilisez pas d'essence conservée depuis la saison précédente.



Danger



Dans certaines circonstances, l'essence est extrêmement inflammable et hautement explosive. Un incendie ou une explosion causés par l'essence peuvent vous brûler, ainsi que d'autres personnes, et causer des dégâts matériels.

- Remplissez le réservoir à l'aide d'un entonnoir, à l'extérieur, dans un endroit ouvert, et lorsque le moteur est froid. Essayez toute essence répandue.
- Ne remplissez pas le réservoir complètement. Le niveau d'essence doit arriver entre 6 et 13 mm sous le goulot de remplissage. Le vide laissé permet à l'essence de se dilater dans le réservoir.
- Ne fumez jamais pendant la manipulation d'essence et tenez-vous à l'écart des flammes nues et étincelles susceptibles d'enflammer les vapeurs d'essence.
- Conservez l'essence dans un récipient homologué, hors de portée des enfants.
- Ne stockez jamais plus que la quantité d'essence consommée en un mois.



Danger



Dans certaines circonstances, de l'électricité statique peut se former lors du remplissage et enflammer l'essence. Un incendie ou une explosion causés par l'essence peuvent vous brûler, ainsi que les personnes se tenant à proximité, et causer des dommages matériels.

- Placez toujours les bidons d'essence, à l'écart du véhicule, avant de les remplir.
- Ne remplissez pas les bidons d'essence à l'intérieur d'un véhicule ou dans la caisse d'un véhicule utilitaire, car la moquette intérieure ou le revêtement en matière plastique de la caisse risquent d'isoler le bidon et de freiner l'élimination de l'électricité statique éventuellement produite.
- Si cela est possible, descendez la machine du véhicule ou de la remorque et posez-la à terre avant de remplir le réservoir d'essence.
- Si ce n'est pas possible, laissez la machine dans le véhicule ou sur la remorque, mais faites le plein à l'aide d'un bidon, et non directement à la pompe.
- En cas de remplissage à la pompe, maintenez tout le temps le pistolet en contact avec le bord du réservoir ou du bidon, jusqu'à ce que le remplissage soit terminé.

Utilisez régulièrement un stabilisateur/conditionneur de carburant, tant en période d'utilisation qu'en période de remisage. Un stabilisateur/conditionneur nettoie le moteur pendant l'utilisation et empêche la formation de dépôts gommeux pendant le remisage.

Important N'utilisez pas d'autres additifs de carburant qu'un stabilisateur/conditionneur. N'utilisez pas de stabilisateurs à base d'alcools tels que l'éthanol, le méthanol ou l'isopropanol.

1. Nettoyez la surface autour du bouchon du réservoir de carburant (Fig. 9).

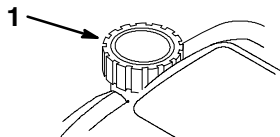

1626

Figure 9

1. Bouchon du réservoir de carburant

2. Retirez le bouchon du réservoir de carburant.
3. Remplissez le réservoir d'essence sans plomb jusqu'à 6 à 13 mm du haut du réservoir. **L'essence ne doit pas monter dans le goulot de remplissage.**
4. Remettez le bouchon du réservoir et essayez l'essence éventuellement répandue.

Utilisation

Remarque : Les côtés gauche et droit de la machine sont déterminés d'après la position de conduite.

Chaque fois que vous utilisez la machine, vérifiez le bon fonctionnement du système d'autotraction et de la barre de commande de la lame. Le moteur et la lame doivent s'arrêter quand vous relâchez la barre de commande. Si ce n'est pas le cas, consultez un concessionnaire Toro agréé.

Commandes

La poignée du lanceur et la barre de commande de la lame se trouvent sur la partie supérieure du mancheron, comme illustré à la Figure 10.

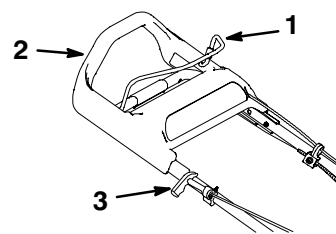

m-4207

Figure 10

1. Barre de commande de la lame
2. Partie supérieure du mancheron
3. Poignée du lanceur

Démarrage du moteur

1. Branchez la bougie (Fig. 11).

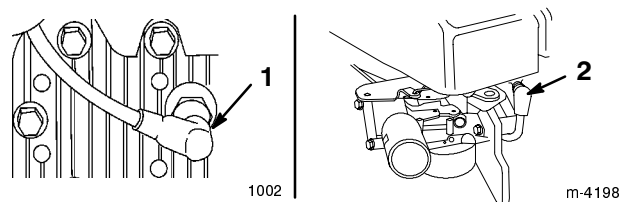

1002

m-4198

Figure 11

1. Fil de la bougie (tous les modèles sauf 20027)
2. Fil de la bougie (Modèle 20027)

2. Appuyez sur l'amorceur à trois reprises, en marquant une pause de deux secondes chaque fois (Fig. 12).

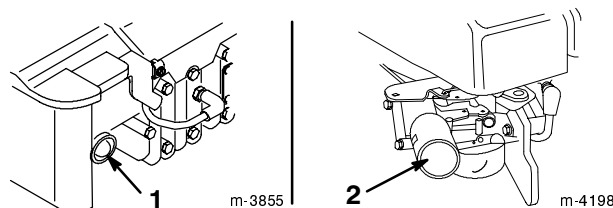

m-3855

m-4198

Figure 12

1. Amorceur (tous les modèles à l'exception de 20027)
2. Amorceur (modèle 20027)

Remarque : Si la température est égale ou inférieure à 13°C, appuyez cinq fois sur l'amorceur, en marquant une pause de deux secondes chaque fois.

Remarque : N'utilisez pas l'amorceur pour mettre le moteur en marche s'il est encore chaud après un court arrêt. Toutefois, vous devrez peut-être réamorcer le moteur par temps froid.

3. Serrez la barre de commande de la lame contre la partie supérieure du mancheron (Fig. 10).
4. Démarrage de la tondeuse.

- **Démarrage manuel**—Tirez lentement la poignée du lanceur jusqu'à ce que vous sentiez une résistance, puis tirez vigoureusement (Fig. 10). Laissez le lanceur se rétracter lentement jusqu'à la poignée.
- **Démarrage électrique (modèle à démarreur électrique seulement)** – Mettez la clé dans le commutateur d'allumage. Tournez-la vers la droite et relâchez-la quand le moteur démarre (Fig. 13).

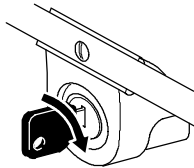

Figure 13

Remarque : Si la batterie n'est pas assez chargée pour permettre au moteur de démarrer, mettez le moteur en marche manuellement.

Remarque : Si le moteur refuse de démarrer au bout de trois tentatives, répétez les points 2 à 4.

Arrêt du moteur

Relâchez la barre de commande de la lame. Le moteur et la lame doivent s'arrêter. Si ce n'est pas le cas, consultez un concessionnaire Toro agréé.

Utilisation de l'autotraction

Pour actionner l'autotraction, il vous suffit d'avancer, les mains posées sur la partie supérieure du mancheron. Celle-ci glisse en direction de la tondeuse à mesure que vous avancez, ce qui actionne l'autotraction. Plus vous avancez rapidement, plus le mancheron glisse en direction de la tondeuse et plus la tondeuse se déplace rapidement (Fig. 14).

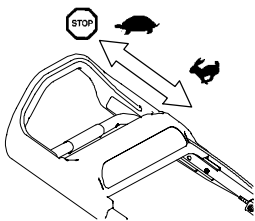

Figure 14

Remarque : La tondeuse se déplace à la vitesse maximale quand vous repoussez la partie supérieure du mancheron aussi loin que possible.

Il vous suffit de marcher moins vite pour ralentir la vitesse de déplacement de la tondeuse, et de vous arrêter complètement pour que l'autotraction s'arrête également (Fig. 14).

Remarque : Si vous avez des difficultés à faire reculer la tondeuse après avoir utilisé l'autotraction, poussez légèrement la tondeuse en avant de 2,5 cm sans embrayer la transmission d'autotraction, puis tirez-la en arrière.

Réglage de la hauteur de coupe

Un levier de réglage de hauteur permet de régler chaque roue individuellement aux hauteurs suivantes : 25 mm, 38 mm, 51 mm, 64 mm, 74 mm et 86 mm.

!
Danger
!

Lors du réglage des leviers de hauteur de coupe, vous risquez de vous blesser gravement si vos mains touchent la lame en mouvement.

- **Arrêtez le moteur et attendez l'arrêt de toutes les pièces mobiles avant de régler la hauteur de coupe.**
- **Ne mettez pas les doigts sous le carter de tondeuse quand vous réglez la hauteur de coupe.**

1. Tirez le levier de réglage de hauteur vers la roue et sélectionnez la position souhaitée (Fig. 15).

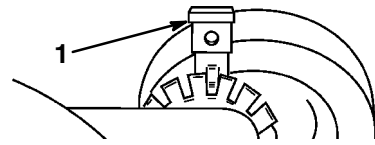

Figure 15

1. Levier de réglage de hauteur de roue

2. Relâchez et engagez le levier dans le cran correspondant à la hauteur requise.

Remarque : Réglez les roues à la même hauteur.

Installation du sac de ramassage

Remarque : Pour recycler l'herbe au lieu de la ramasser, ne montez pas le sac de ramassage et vérifiez que le volet de l'éjecteur est solidement fermé.



Danger



Si le volet d'éjection n'est pas complètement fermé, des débris risquent d'être projetés et de causer des blessures graves voire mortelles.

Si le volet d'éjection ne se ferme pas parce que des déchets d'herbe bloquent l'ouverture, coupez le moteur, attendez l'arrêt de toutes les pièces en mouvement et actionnez doucement la poignée dans un sens et dans l'autre jusqu'à ce que le volet se ferme entièrement. Si cela ne suffit pas, retirez l'obstruction à l'aide d'un bâton, pas avec la main.

1. Coupez le moteur et attendez l'arrêt de toutes les pièces mobiles.
2. Vérifiez que la poignée du volet d'éjection est complètement abaissée vers l'avant (volet fermé) comme illustré à la Figure 16.

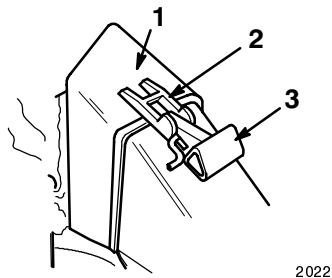

Figure 16

1. Volet du sac
2. Verrou du volet du sac
3. Poignée à fond vers l'avant

Remarque : Dans la Figure 16, la grille de protection n'est pas montrée pour plus de clarté.

3. Placez l'ouverture du sac sur l'ouverture de l'éjecteur, comme illustré à la Figure 16.

Remarque : Le verrou du volet du sac doit être à cheval sur la poignée du volet, et le bas du volet doit s'engager dans le support inférieur de l'éjecteur (Fig. 17).

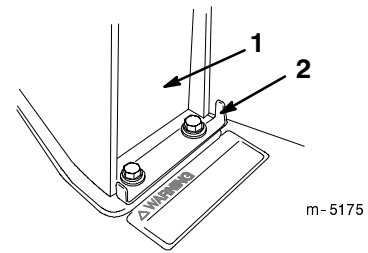

Figure 17

1. Volet de l'éjecteur
2. Support inférieur de l'éjecteur

4. Tirez la poignée en arrière jusqu'à ce que le verrou s'engage dans le cran du verrou du volet du sac (Fig. 18).

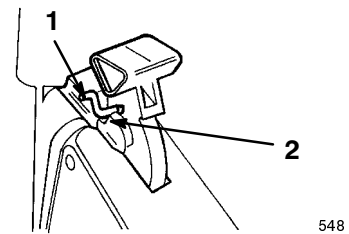

Figure 18

1. Verrou de la poignée engagé dans le cran du sac
2. Cran dans le verrou du volet du sac

Remarque : Dans la Figure 18, la grille de protection n'est pas montrée pour plus de clarté.

Remarque : Le volet d'éjection du carter est ouvert et le sac est verrouillé en position. Le verrou doit être engagé au fond du cran.

5. Fermez l'arrière du sac de ramassage en pliant les côtés vers l'intérieur et en réunissant les deux moitiés de la poignée arrière (Fig. 19).

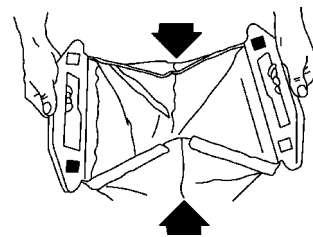

Figure 19

1012

6. Accrochez les poignées arrière du sac au crochet situé sur le mancheron.

Remarque : Le haut du sac doit être légèrement lâche (pas tendu) entre la poignée avant et les poignées arrière. S'il est trop tendu ou trop lâche, effectuez le réglage suivant :

- A. Décrochez le sac du crochet de suspension arrière.
- B. Desserrez les boutons, montez ou descendez le crochet de suspension dans les colliers, puis resserrez les boutons (Fig. 49). Si ce réglage n'est pas suffisant, passez au point C.
- C. Enlevez les boulons et les boutons de fixation du collier sur les moitiés du mancheron (Fig. 49).
- D. Installez les colliers sur les moitiés du mancheron en choisissant les trous qui gardent le sac dans la position voulue.

Remarque : Les trous inférieurs resserrent l'ensemble et les trous supérieurs le détendent.

Remarque : Dans des conditions normales d'utilisation, les matériaux du sac de ramassage se détériorent avec le temps. Vérifiez souvent l'état du sac et remplacez-le au besoin avec un sac d'origine Toro. Un sac en mauvais état ou de mauvaise qualité risque de laisser passer des objets et de causer des blessures.



Danger



De l'herbe ou autres débris peuvent être projetés par l'éjecteur s'il n'est pas fermé. Ces débris peuvent être projetés avec une force suffisante pour infliger des blessures graves, voire mortelles, à l'utilisateur ou aux personnes à proximité.

N'ouvrez jamais le volet d'éjection quand le moteur tourne.



Attention



Si le sac de ramassage est usé, des gravillons ou autres débris similaires risquent d'être projetés vers l'utilisateur ou des personnes à proximité, et de causer des blessures graves voire mortelles.

Examinez fréquemment le sac. S'il est endommagé, remplacez-le par un sac TORO neuf d'origine.

Conseils d'utilisation

- Avant d'utiliser la tondeuse, lisez attentivement les instructions de sécurité et le présent manuel d'utilisation.
- Débarrassez la zone de travail des branches, pierres, câbles et autres débris qui pourraient être ramassés et projetés par la lame.
- Veillez à tenir tout le monde à l'écart de la zone de tonte, en particulier les enfants et les animaux domestiques.
- Evitez de heurter les arbres, les murs, les trottoirs ou autres obstacles. Ne passez jamais intentionnellement sur un objet quel qu'il soit.
- Si la tondeuse a heurté un obstacle ou commence à vibrer, coupez immédiatement le moteur, débranchez la bougie et vérifiez si la tondeuse n'est pas endommagée.
- Maintenez la lame *bien affûtée* tout au long de la saison de tonte. De temps à autre, limez les ébréchures de la lame.
- Remplacez la lame dès que nécessaire par une lame de rechange Toro d'origine.
- Ne tondez que si l'herbe ou les feuilles sont sèches. L'herbe et les feuilles humides ont tendance à s'agglomérer sur la pelouse et risquent d'obstruer la tondeuse et de faire caler le moteur.



Attention



En travaillant sur l'herbe ou les feuilles humides, vous risquez de glisser et de vous blesser gravement si vous touchez la lame en tombant.

Ne tondez que si l'herbe est sèche.

- Nettoyez le dessous du carter de tondeuse après chaque utilisation, comme indiqué à la rubrique Nettoyage du dessous du carter de tondeuse, page 14.
- Maintenez le moteur en bon état de marche.
- Sélectionnez la vitesse la plus élevée pour obtenir une qualité de coupe optimale.



Attention



Si le régime moteur est plus rapide que le réglage d'usine prévu, la tondeuse peut projeter un morceau de la lame ou du moteur vers l'utilisateur ou des personnes à proximité et causer des blessures graves, voire mortelles.

- **Ne modifiez le réglage du régulateur sur le moteur.**
- **Adressez-vous à un réparateur agréé si vous pensez que le régime moteur est supérieur à la normale.**

- Nettoyez fréquemment le filtre à air. Le hachage de l'herbe et des feuilles soulève plus de déchets et de poussières susceptibles d'obstruer le filtre à air et de réduire les performances du moteur.

La tonte

- L'herbe pousse à une vitesse différente selon les saisons. Pendant les grosses chaleurs, il est préférable de régler la hauteur de coupe à 51 mm, 64 mm ou 76 mm. Ne tondez l'herbe que sur 1/3 de sa hauteur à chaque fois. N'utilisez pas une hauteur de coupe inférieure à 51 mm, sauf si l'herbe est clairsemée ou à la fin de l'automne quand la pousse commence à ralentir.
- Si l'herbe fait plus de 15 cm, effectuez un premier passage à la hauteur de coupe la plus haute, à vitesse réduite. Effectuez un deuxième passage à une hauteur de coupe réduite pour obtenir une coupe plus esthétique. L'herbe trop longue s'agglomère sur la pelouse et risque d'obstruer la tondeuse et de faire caler le moteur.
- Alternez la direction de la tonte pour disperser les déchets plus uniformément et obtenir une fertilisation plus homogène.

Entretien

Remarque : Les côtés gauche et droit de la machine sont déterminés d'après la position de conduite.

Programme d'entretien recommandé

Périodicité des entretiens	Procédure
Chaque fois	<ul style="list-style-type: none"> • Contrôlez le niveau d'huile moteur. • Enlevez les déchets végétaux et autres débris accumulés sous le carter de tondeuse.
Toutes les 5 h	<ul style="list-style-type: none"> • Contrôlez les fixations de la lame et du moteur. Resserrez-les le cas échéant.

Si l'aspect de la pelouse tondue n'est pas satisfaisant, essayez une ou plusieurs des solutions suivantes :

- Aiguissez la lame.
- Tondez en avançant plus lentement.
- Augmentez la hauteur de coupe.
- Tondez plus souvent.
- Empiétez sur les passages précédents pour ne tondre qu'une largeur de bande réduite.
- Réglez la hauteur de coupe des roues avant un cran en dessous de celle des roues arrière. Par exemple, réglez les roues avant à 51 mm et les roues arrière à 64 mm.

Hachage de feuilles

- Après la tonte, 50% de la pelouse doit être visible sous la couche de feuilles hachées. A cet effet, vous devrez peut-être repasser plusieurs fois sur les feuilles.
- Si la couche de feuilles est mince, réglez toutes les roues à la même hauteur.
- Si la couche de feuilles fait plus de 12,7 cm d'épaisseur, réglez les roues avant un ou deux crans plus haut que les roues arrière pour faciliter le passage des feuilles sous la tondeuse.
- Ralentez la vitesse de déplacement si les feuilles ne sont pas hachées assez menues.
- S'il y a beaucoup de feuilles de chêne, il peut être utile de chauler la pelouse au printemps pour compenser l'acidité des feuilles.

Périodicité des entretiens	Procédure
Toutes les 25 h	<ul style="list-style-type: none"> Nettoyez le préfiltre du filtre à air (pour les modèles 20025, 20027 et 20035) et remplacez l'élément en papier plus souvent s'il y a beaucoup de poussière ou de saleté.
Toutes les 50 h	<ul style="list-style-type: none"> Changez l'huile moteur.^{1,2} Affûtez ou remplacez la lame. Augmentez la fréquence de l'entretien si la lame s'émousse rapidement du fait de conditions d'utilisation difficiles ou de la présence de sable. Vérifiez le temps d'arrêt de la lame après freinage. La lame doit s'arrêter dans les trois secondes quand la barre de commande est relâchée. Si ce n'est pas le cas, faites réparer la tondeuse chez un réparateur Toro agréé. Réglez le câble d'autotraction et lubrifiez les supports de réglage de hauteur arrière. Contrôlez l'étanchéité du circuit d'alimentation et/ou l'état de la conduite d'alimentation. Remplacez si nécessaire. Enlevez l'herbe coupée et autres débris accumulés sous le carter de courroie.
Toutes les 100 h	<ul style="list-style-type: none"> Examinez et remplacez la bougie au besoin. Nettoyez le système de refroidissement, enlevez les déchets d'herbe, les débris ou les saletés éventuellement agglomérés sur les ailettes de refroidissement du moteur et sur le démarreur. Nettoyez le système plus souvent s'il y a beaucoup de saletés ou de déchets d'herbe sèche.
Remisage	<ul style="list-style-type: none"> Vidangez le réservoir de carburant avant le remisage et les réparations qui le demandent. Chargez la batterie une fois par mois ou avant le remisage (modèle à démarreur électrique seulement).

Important Reportez-vous au manuel d'utilisation du moteur pour toutes procédures d'entretien supplémentaires.

¹Changez l'huile moteur après les cinq premières heures d'utilisation.

²Changez l'huile moteur toutes les 25 heures de service s'il y a beaucoup de poussière ou si la température ambiante est élevée.

Contrôle du niveau d'huile moteur

Avant d'utiliser la tondeuse, vérifiez que le niveau d'huile arrive entre les repères minimum (*Add*) et maximum (*Full*) de la jauge (Fig. 8). Faites l'appoint si le niveau n'atteint pas le repère *Add*. Reportez-vous à la rubrique Plein d'huile du carter moteur, page 7.

Nettoyage du dessous du carter de tondeuse

Pour obtenir des résultats optimaux, le dessous du carter de tondeuse doit rester propre. Veillez particulièrement à débarrasser les déflecteurs de tout débris (Fig. 20).

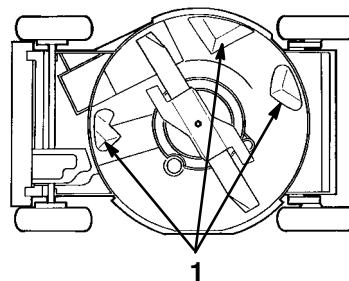

Figure 20

1. Déflecteurs

Nettoyage au jet d'eau

- Placez la machine sur une surface plane bétonnée ou asphaltée, à proximité d'un tuyau d'arrosage.
- Mettez le moteur en marche.

3. Tenez le tuyau d'arrosage à hauteur du mancheron et dirigez le jet d'eau vers le sol, juste devant la roue arrière droite (Fig. 21).

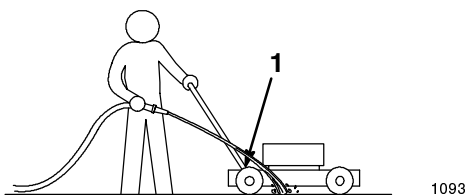

Figure 21

1. Roue arrière droite

Remarque : La lame en rotation aspire l'eau et nettoie les débris d'herbe accumulés. Laissez l'eau couler jusqu'à ce qu'il n'y ait plus d'herbe sous le carter.

4. Coupez le moteur et attendez l'arrêt de toutes les pièces mobiles.
5. Coupez l'arrivée d'eau.
6. Mettez le moteur en marche et laissez-le tourner pendant quelques minutes pour donner le temps de sécher à la tondeuse et à ses composants.
7. Pendant que le moteur tourne, embraquez et débrayez la transmission à plusieurs reprises pour la faire sécher.

Raclage

Si le lavage au jet d'eau ne parvient pas à débarrasser le dessous de la tondeuse de tous les débris, basculez-la et nettoyez-la en la raclant.

1. Débranchez la bougie (Fig. 11).
2. Vidangez l'essence du réservoir, comme expliqué aux points 3 et 4 de la rubrique Vidange du réservoir de carburant, page 22.



Attention



Lorsque vous basculez la tondeuse, du carburant risque de s'échapper du carburateur ou du réservoir. L'essence est extrêmement inflammable et explosive et risque de causer des blessures corporelles ou des dégâts matériels dans certaines conditions.

Pour éviter de répandre de l'essence, laissez tourner le moteur jusqu'à ce qu'il s'arrête faute de carburant ou vidangez le réservoir avec une pompe manuelle ; ne siphonnez jamais le carburant.

3. Basculez la tondeuse sur le côté gauche (filtre à air vers le haut) (Fig. 20).

4. Enlevez les saletés et les débris d'herbe collés au carter de la tondeuse à l'aide d'un racloir en bois. Prenez garde aux bavures et aux bords tranchants.

Important Bougez la lame le moins possible pour éviter tous problèmes de démarrage.

5. Redressez la tondeuse.
6. Faites le plein de carburant.
7. Connectez la bougie.

Entretien du filtre à air

Remplacez le filtre à air tous les ans ou toutes les 25 heures de fonctionnement. Remplacez-le plus souvent s'il y a beaucoup de poussière.

Important N'utilisez pas le moteur sans le filtre à air, sous peine de l'endommager gravement.

Modèles 20022 et 20023

1. Coupez le moteur et attendez l'arrêt de toutes les pièces mobiles.
2. Débranchez la bougie (Fig. 11).
3. Desserrez la vis qui fixe le couvercle du filtre à air au moteur (Fig. 22).

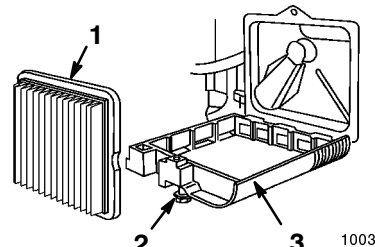

Figure 22

1. Filtre à air
2. Vis
3. Couvercle

4. Abaissez le couvercle du filtre à air et nettoyez-le soigneusement (Fig. 22).
5. Enlevez et jetez l'élément filtrant en papier (Fig. 22).

Important N'essayez pas de nettoyer l'élément filtrant en papier.

6. Insérez un élément en papier neuf.
7. Reposez le couvercle du filtre à air et fixez-le à l'aide de la vis.

Important Ne faites pas tourner le moteur sans le filtre à air complet sous peine de l'user et de l'endommager gravement.

Modèles 20025 et 20035

1. Coupez le moteur et attendez l'arrêt de toutes les pièces mobiles.
2. Débranchez la bougie (Fig. 11).
3. Desserrez la vis qui fixe le couvercle du filtre à air au moteur (Fig. 22).

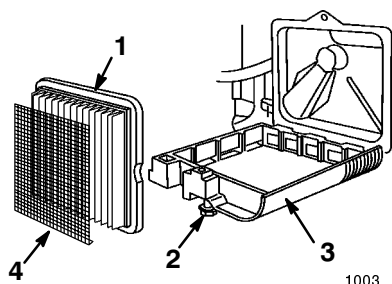

Figure 23

- | | |
|-----------------|--------------|
| 1. Filtre à air | 3. Couvercle |
| 2. Vis | 4. Préfiltre |

4. Abaissez le couvercle du filtre à air et nettoyez-le soigneusement (Fig. 22).
5. Déposez le préfiltre, lavez-le dans du détergent liquide et de l'eau, et laissez-le sécher soigneusement.

Remarque : Ne lubrifiez pas le préfiltre. Remplacez-le s'il est très encrassé ou endommagé.

6. Enlevez et jetez l'élément filtrant en papier (Fig. 22).

Important N'essayez pas de nettoyer l'élément filtrant en papier.

7. Insérez un élément en papier neuf.
8. Insérez le préfiltre sur les plis du filtre à air (le rebord du préfiltre doit se trouver au bas des plis).
9. Reposez le couvercle du filtre à air et fixez-le à l'aide de la vis.

Important Ne faites pas tourner le moteur sans le filtre à air complet sous peine de l'user et de l'endommager gravement.

Modèle 20027

1. Coupez le moteur et attendez l'arrêt de toutes les pièces mobiles.
2. Débranchez la bougie (Fig. 11).
3. Retirez les vis de fixation du couvercle du filtre à air (Fig. 24).

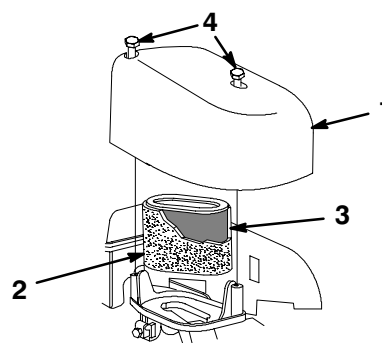

Figure 24

- | | |
|------------------------|-----------------|
| 1. Couvercle | 3. Filtre à air |
| 2. Préfiltre en mousse | 4. Vis |

m-4203

4. Déposez le couvercle et nettoyez-le soigneusement (Fig. 24).
5. Enlevez le préfiltre en mousse.
6. Nettoyez-le à l'eau avec un détergent doux, puis séchez-le en le serrant légèrement dans un chiffon (Fig. 24).
7. Enlevez et jetez l'élément filtrant en papier (Fig. 24).

Important N'essayez pas de nettoyer l'élément filtrant en papier.

8. Placez le préfiltre en mousse sur le nouvel élément en papier (Fig. 24).
9. Posez le filtre à air neuf (Fig. 24)
10. Posez et fixez le couvercle en place (Fig. 24).

Vidange de l'huile moteur

Changez l'huile après les 5 premières heures de service, puis toutes les 50 heures ou une fois par an. Faites tourner le moteur juste avant la vidange pour réchauffer l'huile, afin de faciliter l'écoulement et d'entraîner plus d'impuretés.

Remarque : Changez l'huile toutes les 25 heures de fonctionnement si la tondeuse est soumise à de lourdes charges ou si la température ambiante est élevée.



Attention



Lorsque vous basculez la tondeuse, du carburant risque de s'échapper du carburateur ou du réservoir. L'essence est extrêmement inflammable et explosive et risque de causer des blessures corporelles ou des dégâts matériels dans certaines conditions.

Pour éviter de répandre de l'essence, laissez tourner le moteur jusqu'à ce qu'il s'arrête faute de carburant ou vidangez le réservoir avec une pompe manuelle ; ne siphonnez jamais le carburant.

Vidange de l'huile au-dessus du plateau de tonte (méthode préférée)

1. Vidangez l'essence du réservoir, comme expliqué aux points 3 et 4 de la rubrique Vidange du réservoir de carburant, page 22.
2. Mettez le moteur en marche et laissez-le tourner jusqu'à ce qu'il s'arrête faute d'essence.
3. Débranchez la bougie (Fig. 11).
4. Retirez la jauge.
5. Basculez la tondeuse sur le côté gauche (filtre à air en haut) pour permettre à l'huile de s'écouler dans un bac de vidange (Fig. 25).

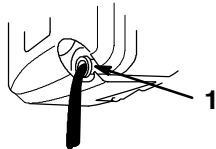

m-1782

Figure 25

1. Goulot de remplissage

6. Recyclez l'huile vidangée conformément à la réglementation locale en matière d'environnement.
7. Redressez la tondeuse.
8. Versez de l'huile fraîche dans le carter moteur jusqu'au repère maximum (*Full*) sur la jauge. Reportez-vous à la rubrique Plein d'huile du carter moteur, page 7.
9. Remettez la jauge en place.
10. Essuyez l'huile éventuellement répandue.
11. Reconnectez le fil à la bougie.

Vidange de l'huile au-dessous du plateau de tonte (méthode optionnelle)

Remarque : Vous devrez peut-être déposer le guide-courroie pour accéder au bouchon de vidange d'huile.

Remarque : Vous aurez besoin d'une douille de 3/8 pouce avec manche à rochet pour cette opération.



Attention



La lame est tranchante et vous risquez de vous blesser gravement à son contact.

Portez des gants ou enveloppez la lame d'un chiffon.

1. Débranchez la bougie (Fig. 11).
2. Vidangez l'essence du réservoir, comme expliqué aux points 3 et 4 de la rubrique Vidange du réservoir de carburant, page 22.
3. Basculez la tondeuse sur le côté **gauche** (filtre à air vers le haut) et bloquez-la pour l'empêcher de retomber.
4. Placez un bac de vidange sous la tondeuse.
5. Enlevez le bouchon de vidange, remettez la tondeuse dans sa position normale de fonctionnement et laissez l'huile s'écouler dans le bac de vidange (Fig. 26).

Important Vous devrez peut-être déposer la lame pour accéder au bouchon de vidange d'huile. Bougez la lame le moins possible pour éviter tous problèmes de démarrage éventuels.

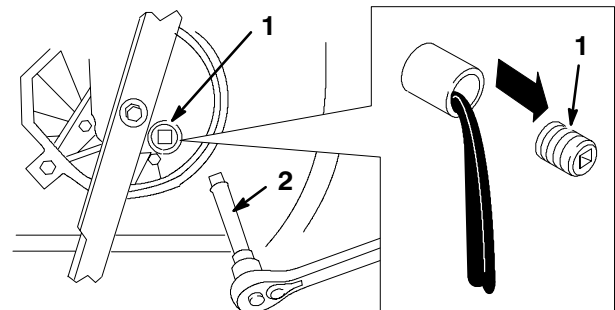

Figure 26

1. Bouchon de vidange d'huile
 2. Douille de 3/8 pouce avec manche à rochet
6. Basculez la tondeuse sur le côté **gauche** (filtre à air vers le haut) et remettez le bouchon de vidange.
 7. Versez de l'huile fraîche dans le carter moteur jusqu'au repère maximum (*Full*) sur la jauge (voir la rubrique Plein d'huile du carter moteur, page 7).
 8. Essuyez l'huile éventuellement répandue.

9. Reconnectez le fil à la bougie.
10. Recyclez l'huile vidangée conformément à la réglementation locale en matière d'environnement.

Entretien de la lame de coupe

Une lame droite et bien aiguisée permet d'obtenir une qualité de coupe optimale. Inspectez et aiguisiez la lame régulièrement.

Attention

La lame est tranchante et vous risquez de vous blesser gravement à son contact.

Portez des gants ou enveloppez la lame d'un chiffon.

1. Coupez le moteur et attendez l'arrêt de toutes les pièces mobiles.
2. Débranchez la bougie (Fig. 11).

Attention

Lorsque vous basculez la tondeuse, du carburant risque de s'échapper du carburateur ou du réservoir. L'essence est extrêmement inflammable et explosive et risque de causer des blessures corporelles ou des dégâts matériels dans certaines conditions.

Pour éviter de répandre de l'essence, laissez tourner le moteur jusqu'à ce qu'il s'arrête faute de carburant ou vidangez le réservoir avec une pompe manuelle ; ne siphonnez jamais le carburant.

3. Vidangez l'essence du réservoir, comme expliqué aux points 3 et 4 de la rubrique Vidange du réservoir de carburant, page 22.
4. Basculez la tondeuse sur le côté gauche (filtre à air vers le haut) (Fig. 27).

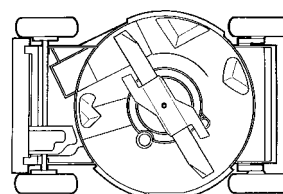

Figure 27

757

Important Bougez la lame le moins possible pour éviter tous problèmes de démarrage éventuels.

Contrôle de la lame

Vérifiez soigneusement l'affûtage et l'usure de la lame, surtout au point de rencontre des parties planes et incurvées (Fig. 28A). Le sable et les matières abrasives peuvent éroder le métal à cet endroit, c'est pourquoi il est important de contrôler l'état de la lame avant d'utiliser la tondeuse. Remplacez la lame si elle est usée ou présente une entaille (Fig. 28B et 28C) (voir la rubrique Dépose de la lame, page 19).

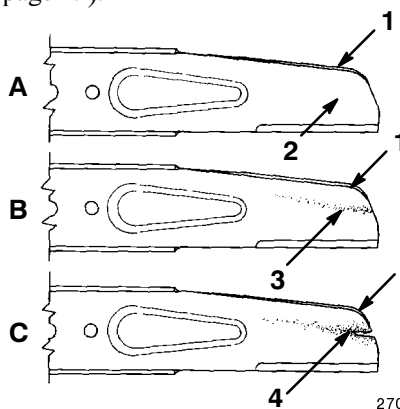

Figure 28

- | | |
|----------------------------|------------------------------|
| 1. Partie incurvée | 3. Usure |
| 2. Partie plate de la lame | 4. Apparition d'une entaille |

Remarque : Pour de meilleurs résultats, montez une nouvelle lame au début de la saison de tonte. En cours de saison, limez les petites ébréchures pour conserver le tranchant.



Danger



Une lame usée ou endommagée risque de se briser et de projeter le morceau cassé vers l'utilisateur ou les personnes à proximité, et de causer des blessures graves, voire mortelles.

- Inspectez la lame régulièrement et
- remplacez-la si elle est usée ou endommagée.

Dépose de la lame

1. Tenez la lame à son extrémité avec un chiffon ou un gant épais.
2. Enlevez le boulon de lame et la rondelle de blocage, l'accélérateur et la lame (Fig. 29).

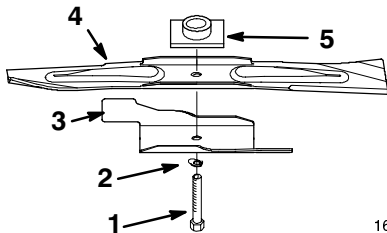

Figure 29

- | | |
|------------------------|---|
| 1. Boulon de lame | 4. Lame |
| 2. Rondelle de blocage | 5. Dispositif d'entraînement de la lame |
| 3. Accélérateur | |

Aiguisage des lames

Aiguissez le bord supérieur de la lame en veillant à conserver l'angle de coupe (Fig. 30A) et le rayon intérieur (Fig. 30B) d'origine du tranchant. Limez la même quantité de métal sur les deux tranchants pour ne pas déséquilibrer la lame.

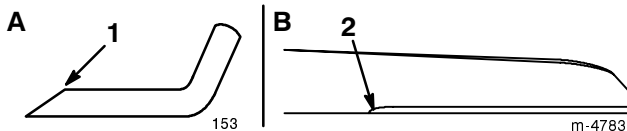

Figure 30

- | | |
|------------------------------------|-------------------------------------|
| 1. Aiguiser à cet angle uniquement | 2. Conserver ici le rayon d'origine |
|------------------------------------|-------------------------------------|

Equilibrage de la lame

1. Vérifiez l'équilibre de la lame en enfilant le trou central sur un clou ou la tige d'un tournevis serré horizontalement dans un étau (Fig. 31).

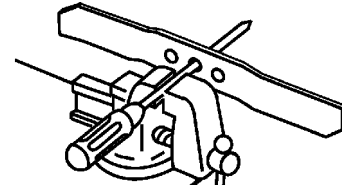

Figure 31

1007

Remarque : Vous pouvez aussi utiliser un équilibreur de lame vendu dans le commerce.

2. Si l'une des extrémités de la lame s'abaisse, limez-la (mais pas le bord tranchant ou la partie située à côté du bord tranchant). La lame est correctement équilibrée quand elle ne tombe pas d'un côté ou de l'autre.

Pose de la lame

1. Placez la lame sur l'axe et le dispositif d'entraînement, les extrémités incurvées dirigées vers la tondeuse, et le dispositif d'entraînement logé dans le creux de la lame (Fig. 29).
2. Montez l'accélérateur, la rondelle et le boulon de lame (Fig. 29).
3. Serrez le boulon de lame à 68 Nm.



Attention



N'utilisez jamais la tondeuse sans l'accélérateur de la lame au risque de plier, tordre ou casser la lame et de vous exposer, ainsi que les personnes à proximité, à des blessures graves voire mortelles.

N'utilisez jamais la tondeuse sans l'accélérateur de lame.

Réglage du câble de commande d'autotraction

Quand vous modifiez la hauteur du mancheron, remplacez la câble d'autotraction ; ou si la courroie d'entraînement de traction glisse, réglez le câble de commande d'autotraction.

1. Le moteur étant arrêté, enlevez le boulon de fixation du carter de courroie (Fig. 32) et déposez le carter.

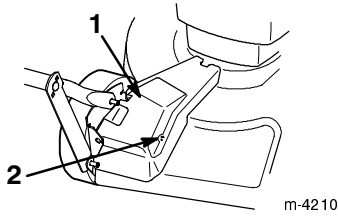

Figure 32

1. Carter de courroie
2. Boulon

2. Desserrez l'écrou du support de guidage du câble (Fig. 33).

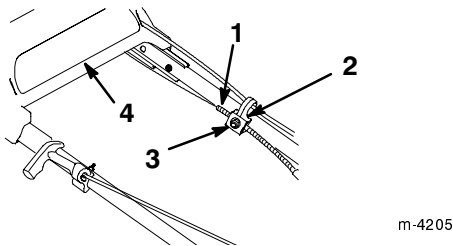

Figure 33

1. Gaine du câble
2. Support de guidage
3. Ecrou
4. Partie supérieure du mancheron

3. Appuyez sur le support d'entraînement jusqu'à ce qu'il touche la tondeuse, puis maintenez-le en place (Fig. 34).

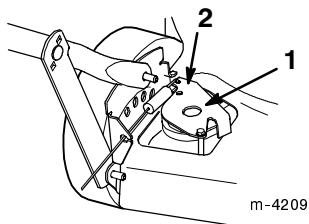

Figure 34

1. Support d'entraînement
2. Appuyez ici

4. Repoussez la partie supérieure du mancheron le plus loin possible en arrière, appuyez sur le support d'entraînement et abaissez la gaine du câble (vers la tondeuse) pour éliminer le mou du câble (Fig. 33).

5. Serrez l'écrou du support de guidage du câble (Fig. 33).

6. Relâchez le support d'entraînement.

7. Remontez le carter de courroie.

Lubrification du système d'autotraction

1. A l'aide d'un chiffon propre, essuyez les graisseurs des leviers de réglage de hauteur des roues arrière (Fig. 35).

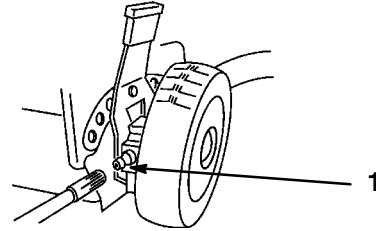

Figure 35

1. Graisseur

2. Raccordez un pistolet à graisse à chaque graisseur successivement et injectez un ou deux jets de graisse universelle au lithium N° 2.

Important Une quantité de graisse excessive peut endommager les joints et compromettre le bon fonctionnement de l'embrayage des roues.

Nettoyage de la surface inférieure du carter de courroie

La zone sous le carter de courroie doit rester propre.

1. Le moteur étant arrêté, enlevez le boulon de fixation du carter de courroie (Fig. 36) sur le carter de tondeuse.

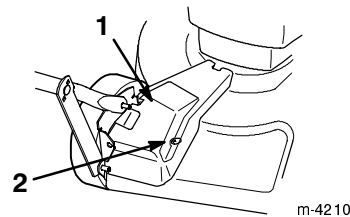

Figure 36

1. Carter de courroie
2. Boulon

2. Déposez le carter de courroie et enlevez à la brosse tous les débris accumulés dans la zone de la courroie.

3. Remontez le carter de courroie.

Entretien de la bougie

Tous les modèles, à l'exception de 20027

Utilisez une bougie *Champion RJ19LM* ou équivalente. Réglez l'écartement des électrodes à 0,76 mm. Enlevez la bougie et vérifiez son état toutes les 25 heures de service.

1. Coupez le moteur et attendez l'arrêt de toutes les pièces mobiles.
2. Débranchez la bougie (Fig. 37).

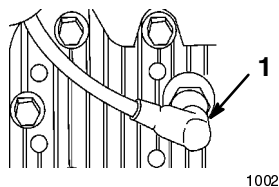

Figure 37

1. Fil de bougie

3. Nettoyez la surface autour de la bougie, puis déposez-la de la culasse.

Important Remplacez la bougie si elle est fissurée, calaminée ou encrassée. Ne nettoyez pas les électrodes, car des particules risquent de tomber dans la culasse et d'endommager le moteur.

4. Réglez l'écartement des électrodes de la bougie neuve comme illustré à la Figure 38.

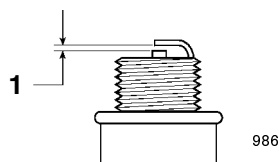

Figure 38

1. 0,76 mm

5. Posez la bougie et le joint. Vissez la bougie à 20 Nm.
6. Connectez la bougie.

Modèle 20027

Utilisez une bougie *Champion RC12YC* ou type équivalent. Réglez l'écartement des électrodes à 0,50 mm. Enlevez la bougie et vérifiez son état toutes les 25 heures de service.

1. Coupez le moteur et attendez l'arrêt de toutes les pièces mobiles.
2. Débranchez la bougie (Fig. 39).

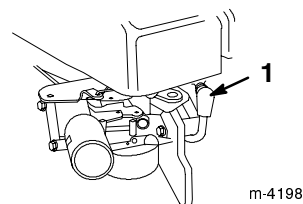

Figure 39

1. Fil de bougie

3. Nettoyez la surface autour de la bougie, puis déposez-la de la culasse.

Important Remplacez la bougie si elle est fissurée, calaminée ou encrassée. Ne nettoyez pas les électrodes, car des particules risquent de tomber dans la culasse et d'endommager le moteur.

4. Réglez l'écartement des électrodes de la bougie neuve comme illustré à la Figure 40.

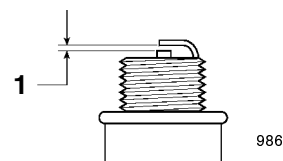

Figure 40

1. 0,50 mm

5. Posez la bougie et le joint. Vissez la bougie à 20 Nm.
6. Connectez la bougie.

Changement de fusible

Modèle à démarreur électrique seulement

Reportez-vous à la rubrique Mise en place du fusible, page 7.

Charge de la batterie

Modèle à démarreur électrique seulement



Attention



Les bornes de la batterie et accessoires connexes contiennent du plomb et des composés de plomb. L'état de Californie considère ces substances chimiques comme susceptibles de provoquer des cancers et des troubles de la reproduction. Lavez-vous les mains après avoir manipulé la batterie.

Chargez les batteries neuves ou remises pendant 24 heures pour les charger au maximum. Chargez la batterie pendant 24 heures tous les mois (tous les 25 démarrages) ou selon les besoins.

1. Coupez le moteur et attendez l'arrêt de toutes les pièces mobiles.
2. Débranchez la bougie (Fig. 37).
3. Enlevez la clé du commutateur d'allumage.
4. Raccordez le fil du chargeur de batterie (fourni avec la tondeuse) au câble du faisceau.

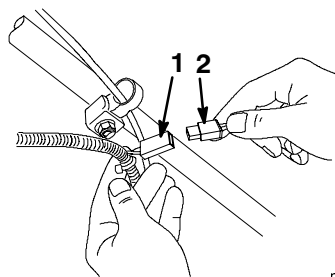

Figure 41

1. Câble du faisceau
2. Fil du chargeur

5. Raccordez le chargeur à une prise de 120 V CA.
6. Chargez la batterie pendant la durée spécifiée.
7. Débranchez le chargeur.

Important N'utilisez que le chargeur Toro, tout autre chargeur étant susceptible d'endommager la batterie. N'utilisez le chargeur qu'à l'intérieur et chargez la batterie à la température ambiante (22°C) dans la mesure du possible.

8. Connectez la bougie.

Comment se débarrasser de la batterie

Important Ne jetez pas les batteries usagées avec les ordures ménagères.

Important Recyclez ou jetez les batteries scellées au plomb (acide) selon les réglementations locales.

L'incinération, le dépôt en décharge ou l'incorporation de batteries scellées au plomb (acide) aux résidus urbains solides sont **interdits par la loi** dans la plupart des régions.

Renvoyez cette batterie à un centre de recyclage régional ou national agréé.

Pour tout renseignement complémentaire sur le ramassage, le recyclage et l'élimination de la batterie en conformité avec la réglementation sur l'environnement, contactez votre organisme local de gestion des déchets.

Vidange du réservoir de carburant

1. Coupez le moteur et laissez-le refroidir.

Important Ne vidangez l'essence que lorsque le moteur est froid.

2. Débranchez la bougie (Fig. 11).
3. Retirez le bouchon du réservoir de carburant (Fig. 9).
4. A l'aide d'une pompe à main, siphonnez le carburant dans un bidon homologué propre.
5. Reconnectez le fil à la bougie.
6. Mettez le moteur en marche et laissez-le tourner jusqu'à ce qu'il cale, faute d'essence.
7. Remettez le moteur en marche pour s'assurer qu'il n'y a plus d'essence dans le carburateur.

Remisage

Pour préparer la tondeuse au remisage saisonnier, suivez les procédures d'entretien préconisées comme expliqué à la rubrique Entretien, page 13.

Rangez la tondeuse dans un local frais, propre et sec. Couvrez la tondeuse pour la garder propre et la protéger.

Préparation du système d'alimentation



Attention



L'essence peut s'évaporer si vous la conservez trop longtemps ; les vapeurs de carburant risquent en outre d'exploser si elles rencontrent une flamme nue.

- Ne conservez pas l'essence (le carburant) trop longtemps.
- Ne remisez pas la tondeuse avec du carburant dans le réservoir ou le carburateur dans un local fermé où se trouve une flamme nue telle la veilleuse d'un chauffe-eau ou d'une chaudière par exemple.
- Laissez le moteur refroidir avant de remiser la tondeuse dans un endroit clos.

Vidangez le réservoir de carburant lors de la dernière tonte, avant de remiser la tondeuse.

1. Laissez tourner le moteur de la tondeuse jusqu'à ce qu'il s'arrête faute de carburant.
2. Amorcez et remettez le moteur en marche.
3. Laissez le moteur tourner jusqu'à ce qu'il s'arrête de nouveau. Le moteur est suffisamment sec lorsqu'il n'y a plus moyen de le faire démarrer.

Préparation du moteur

1. Vidangez le carter moteur quand le moteur est encore chaud. Reportez-vous à la rubrique Vidange de l'huile moteur, page 16.
2. Enlevez la bougie (Fig. 11).
3. Au moyen d'une burette, injectez environ une cuillère à soupe d'huile dans le trou de la bougie.
4. Faites tourner le moteur lentement plusieurs fois à l'aide du lanceur, pour bien répartir l'huile.
5. Remontez la bougie, mais **sans** la reconnecter.

Informations générales

1. Nettoyez le carter de la tondeuse, comme indiqué à la rubrique Nettoyage du dessous du carter de tondeuse, page 14.
2. Enlevez les saletés et les débris d'herbe sèche du cylindre, des ailettes de refroidissement de la culasse et du boîtier du ventilateur.
3. Enlevez les déchets d'herbe, la saleté et la crasse des surfaces externes du moteur, du capot et du dessus du carter de la tondeuse.
4. Vérifiez l'état de la lame comme expliqué à la rubrique Entretien de la lame, page 18.
5. Serrez tous les écrous, boulons et vis.
6. Graissez la transmission d'autotraction, comme expliqué à la rubrique Lubrification du système d'autotraction, page 20.
7. Retouchez tous les points de rouille et les surfaces éraflées avec de la peinture en vente chez les concessionnaires agréés.
8. Préparez la batterie au remisage. Chargez la batterie pendant 72 heures pour la charger au maximum (voir la rubrique Charge de la batterie, page 21), puis débranchez le chargeur et remisez la tondeuse dans un endroit non chauffé. Si vous ne disposez que d'un lieu chauffé, rechargez la batterie tous les 90 jours.

Pliage du mancheron



Attention



Vous risquez de pincer, d'étirer ou d'endommager les câbles si vous pliez ou dépliez mal le mancheron. La machine est alors susceptible de subir une défaillance ce qui peut rendre l'utilisation dangereuse.

- Evitez de pincer, d'étirer ou d'endommager les câbles.
- Manipulez les câbles avec précaution quand vous pliez ou dépliez le mancheron.
- N'utilisez pas la tondeuse si un ou plusieurs câbles sont pincés, étirés ou endommagés. Adressez-vous à un réparateur agréé.

Important N'enlevez pas et ne desserrez pas les boutons qui fixent la partie inférieure du mancheron au support d'articulation. Ne pliez pas la partie supérieure du mancheron en arrière.

1. Desserrez les boutons de fixation de la partie supérieure du mancheron.
2. Abaissez la partie supérieure du mancheron vers l'avant avec précaution jusqu'à ce qu'elle repose sur le moteur (Fig. 42).

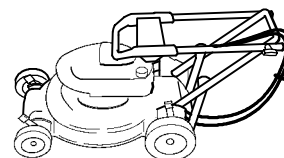

m-4217

Figure 42

Remise en service après remisage



Attention



Vous risquez de pincer, d'étirer ou d'endommager les câbles si vous pliez ou dépliez mal le mancheron. La machine est alors susceptible de subir une défaillance ce qui peut rendre l'utilisation dangereuse.

- Évitez de pincer, d'étirer ou d'endommager les câbles.
- Manipulez les câbles avec précaution quand vous pliez ou dépliez le mancheron.
- N'utilisez pas la tondeuse si un ou plusieurs câbles sont pincés, étirés ou endommagés. Adressez-vous à un réparateur agréé.

1. Dépliez la partie supérieure du mancheron avec précaution jusqu'à ce qu'elle s'adapte à la partie inférieure, puis serrez les boutons.
2. Vérifiez le couple de serrage des fixations.
3. Déposez la bougie (Fig. 11) et faites tourner le moteur rapidement à l'aide du lanceur pour éliminer l'excédent d'huile du cylindre.
4. Nettoyez ou remplacez la bougie si elle est fendue, cassée ou si les électrodes sont usées.
5. Installez et serrez la bougie à 20 Nm.
6. Procédez aux entretiens préconisés, comme expliqué à la rubrique Entretien, page 13.
7. Remplissez le réservoir d'essence fraîche et propre (Fig. 43).

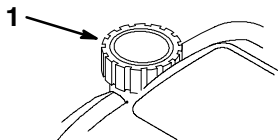

1626

Figure 43

1. Bouchon du réservoir de carburant

8. Contrôlez le niveau d'huile moteur, comme expliqué à la rubrique Contrôle du niveau de l'huile moteur, page 14.
9. Connectez la bougie.
10. Rechargez la batterie, comme expliqué à la rubrique Charge de la batterie, page 21.

Accessoires

La tondeuse peut comprendre certains accessoires, disponibles chez votre concessionnaire agréé. Suivez les instructions ci-dessous pour installer les accessoires.

Bac de ramassage arrière

Pose de l'éjecteur

1. Coupez le moteur et attendez l'arrêt de toutes les pièces mobiles.
2. Débranchez la bougie (Fig. 11).
3. Dévissez le bouton et déposez la fixation du couvercle latéral (Fig. 44).

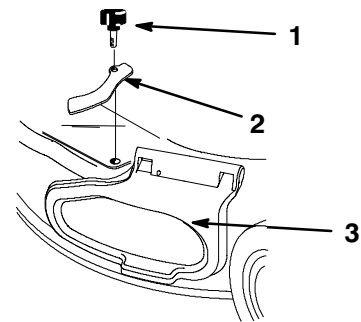

m-4275

Figure 44

1. Bouton
2. Fixation du couvercle latéral
3. Couvercle de l'ouverture latérale

4. Enlevez les trois boulons qui fixent le volet d'éjection au carter de tondeuse (Fig. 45) et mettez-les de côté. Rangez le volet et les boulons pour un usage ultérieur.

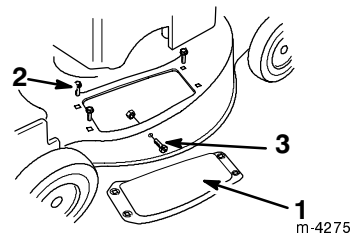

m-4275

Figure 45

1. Obturateur d'éjection
2. Boulon (3)
3. Vis et écrou

5. Enlevez la vis et l'écrou du côté du carter de tondeuse (Fig. 45) et mettez-les de côté.
6. Installez les quatre rivets fournis avec le bac de ramassage dans les quatre trous carrés du carter de tondeuse (Fig. 46).

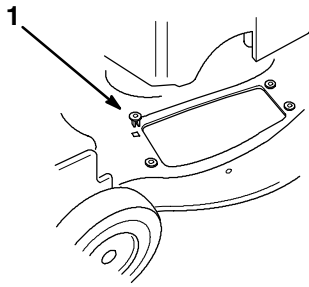

Figure 46

1. Rivet (4)

7. Insérez la languette de l'éjecteur dans le carter de tondeuse (Fig. 47).
8. Placez les trous de l'éjecteur en face des rivets du carter de tondeuse (Fig. 47).
9. Le trou de la languette doit se trouver dans l'alignement du trou latéral du carter de tondeuse (Fig. 47).

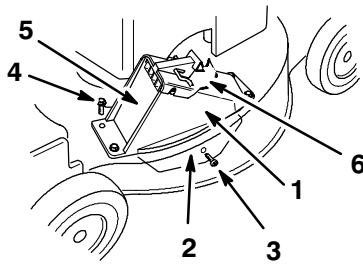

Figure 47

- | | |
|------------------------|-------------------------|
| 1. Ejecteur | 4. Boulon (3) |
| 2. Languette | 5. Volet de l'éjecteur |
| 3. Vis auto-taraudeuse | 6. Grille de protection |

10. Vissez partiellement la vis autotaraudeuse en plastique fournie avec le bac de ramassage dans le trou latéral et la languette (Fig. 47).
11. Fixez l'éjecteur sur le carter de tondeuse à l'aide des trois vis fournies avec le bac de ramassage (Fig. 47).
12. Fixez l'angle avant droit à l'éjecteur et au couvercle de l'ouverture latérale avec la fixation déposée précédemment et le long bouton fourni avec le bac de ramassage (Fig. 48).

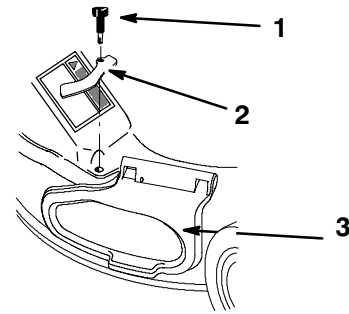

Figure 48

- | | |
|----------------------------------|--------------------------------------|
| 1. Bouton long | 3. Couvercle de l'ouverture latérale |
| 2. Fixation du couvercle latéral | |

Danger

Si le couvercle de l'ouverture latérale n'est pas solidement fixé en place, la tondeuse risque de projeter des débris par l'ouverture qui peuvent infliger des blessures graves, voire mortelles, à l'utilisateur ou à d'autres personnes à proximité.

Assurez-vous toujours que le couvercle de l'ouverture latérale est bien fermé et verrouillé en position par la fixation ou que l'éjecteur latéral est bien engagé en position avant de mettre la tondeuse en marche.

13. Serrez les quatre vis et le bouton long.
14. Ouvrez et fermez le volet de l'éjecteur pour vérifier qu'il bouge librement (Fig. 47).
15. Connectez la bougie.

Installation du crochet de suspension du sac de ramassage

1. Enlevez le bouton et le boulon de fixation des parties inférieure et supérieure du mancheron (Fig. 49).

2009

m-4274

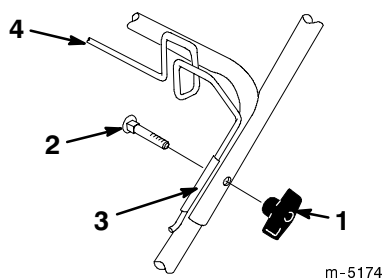

Figure 49

- | | |
|-------------------------------------|--|
| 1. Bouton | 4. Crochet de suspension du sac de ramassage |
| 2. Boulon | |
| 3. Collier du crochet de suspension | |

- Maintenez un collier à l'intérieur d'un des côtés du mancheron et insérez un boulon dans les trous du collier, depuis l'intérieur du mancheron (Fig. 49).
- Placez la tige du crochet de suspension dans la rainure du collier et fixez-le avec un bouton.
- Répétez les points 1 à 3 pour l'autre côté.

Installation du sac de ramassage

Reportez-vous à la rubrique Installation du sac de ramassage, page 10.

Ejecteur latéral

Pose de l'éjecteur latéral

- Coupez le moteur et attendez l'arrêt de toutes les pièces mobiles.
- Débranchez la bougie (Fig. 11).
- Enlevez le bouton et la fixation du couvercle latéral, puis remettez le bouton dans le trou et mettez la fixation de côté pour un usage ultérieur (Fig. 44).
- Soulevez le couvercle de l'ouverture latérale (Fig. 44).
- Introduisez l'éjecteur dans l'ouverture, en alignant les fentes de l'éjecteur avec les languettes situées sous le couvercle (Fig. 50).

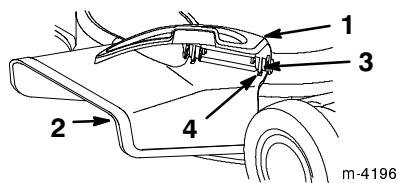

Figure 50

- | | |
|--------------------------------------|--------------|
| 1. Couvercle de l'ouverture latérale | 3. Languette |
| 2. Ejecteur latéral | 4. Fente |

- Fermez le couvercle.
- Connectez la bougie.

Dépose de l'éjecteur latéral

- Coupez le moteur et attendez l'arrêt de toutes les pièces mobiles.
- Débranchez la bougie (Fig. 11).
- Ouvrez le couvercle de l'ouverture latérale et déposez l'éjecteur latéral (Fig. 50).
- Fermez le couvercle.
- Enlevez le bouton.
- Fixez le couvercle de l'ouverture latérale à l'aide de la fixation et du bouton (Fig. 45 et 51).

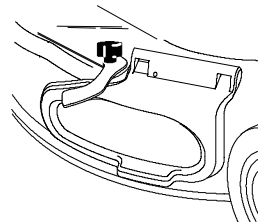

Figure 51

⚠
Danger
⚠

Si le couvercle de l'ouverture latérale n'est pas solidement fixé en place, la tondeuse risque de projeter des débris par l'ouverture qui peuvent infliger des blessures graves, voire mortelles, à l'utilisateur ou à d'autres personnes à proximité.

Assurez-vous toujours que le couvercle de l'ouverture latérale est bien fermé et verrouillé en position par la fixation ou que l'éjecteur latéral est bien engagé en position avant de mettre la tondeuse en marche.

- Connectez la bougie.

Obturateur de l'éjecteur

8. Connectez la bougie.

1. Coupez le moteur et attendez l'arrêt de toutes les pièces mobiles.
2. Débranchez la bougie (Fig. 11).
3. Ouvrez le volet d'éjection en tirant la poignée en arrière (Fig. 52) et gardez-le ouvert pendant que vous introduisez l'obturateur.

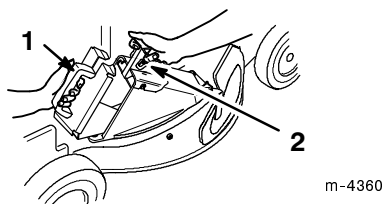

Figure 52

1. Obturateur
2. Poignée du volet d'éjection

4. Introduisez l'obturateur dans l'éjecteur et montez la partie inférieure en premier (Fig. 53).

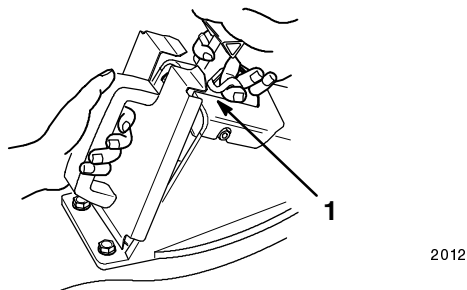

Figure 53

1. Verrou du volet

5. Soulevez le verrou de la poignée du volet (Fig. 53) et enfoncez complètement le haut de l'obturateur tout en tirant la poignée en arrière.
6. Relâchez le verrou du volet pour qu'il vienne s'accrocher sur les languettes de l'obturateur (Fig. 54).

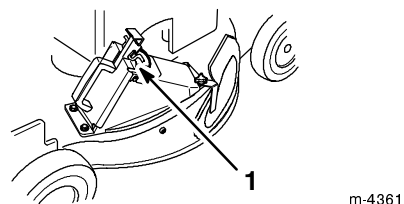

Figure 54

1. Languette (2)

7. Pour enlever l'obturateur, tirez le verrou du volet et ouvrez le volet en grand. Une fois l'obturateur déverrouillé, tirez-le hors de l'éjecteur.

Dépannage

Toro a conçu et construit cette tondeuse pour offrir un fonctionnement exempt de problèmes. Vérifiez soigneusement les composants et pièces qui suivent et reportez-vous à la rubrique Entretien, page 13 pour tout renseignement supplémentaire. Si un problème persiste, consultez votre concessionnaire Toro agréé.

Problème	Causes possibles	Remède
Le moteur ne démarre pas.	<ol style="list-style-type: none"> 1. Le réservoir de carburant est vide ou le circuit d'alimentation contient du carburant qui n'est pas frais. 2. L'amorceur n'a pas été actionné. 3. La bougie n'est pas connectée. 4. La bougie est piquée ou encrassée, ou l'écartement des électrodes est incorrect. 5. Le fusible est grillé (modèle à démarreur électrique seulement). 6. La batterie est déchargée (modèle à démarreur électrique seulement). 	<ol style="list-style-type: none"> 1. Vidangez le réservoir d'essence et/ou remplissez-le d'essence fraîche. Si le problème persiste, consultez un concessionnaire Toro agréé. 2. Appuyez trois fois sur l'amorceur. 3. Connectez la bougie. 4. Contrôlez la bougie et réglez l'écartement des électrodes au besoin. Remplacez la bougie si elle est piquée, encrassée ou fissurée. 5. Remplacez le fusible. 6. Mettez le moteur en marche manuellement ou rechargez la batterie, puis mettez le moteur en marche avec le démarreur électrique.
Le moteur démarre difficilement ou perd de la puissance.	<ol style="list-style-type: none"> 1. Le réservoir de carburant contient du carburant qui n'est pas frais. 2. Le reniflard du bouchon du réservoir de carburant est bouché. 3. L'élément filtrant est encrassé ce qui limite le débit d'air. 4. Le dessous du carter de tondeuse comporte des déchets d'herbe coupée et autres débris. 5. La bougie est piquée ou encrassée, ou l'écartement des électrodes est incorrect. 6. Le niveau d'huile moteur est insuffisant ou l'huile est encrassée. 	<ol style="list-style-type: none"> 1. Vidangez le réservoir d'essence et remplissez-le d'essence fraîche. 2. Nettoyez le reniflard ou remplacez le bouchon. 3. Nettoyez le préfiltre du filtre à air et/ou remplacez l'élément en papier. 4. Nettoyez le dessous du carter de tondeuse. 5. Contrôlez la bougie et réglez l'écartement des électrodes au besoin. Remplacez la bougie si elle est piquée, encrassée ou fissurée. 6. Contrôlez le niveau d'huile moteur. Changez l'huile si elle est encrassée ou faites l'appoint si le niveau est insuffisant.

Problème	Causes possibles	Remède
Le moteur tourne irrégulièrement.	<ol style="list-style-type: none"> 1. La bougie n'est pas connectée. 2. La bougie est piquée ou encrassée, ou l'écartement des électrodes est incorrect. 3. L'élément filtrant est encrassé ce qui limite le débit d'air. 	<ol style="list-style-type: none"> 1. Connectez la bougie. 2. Contrôlez la bougie et réglez l'écartement des électrodes au besoin. Remplacez la bougie si elle est piquée, encrassée ou fissurée. 3. Nettoyez le préfiltre du filtre à air et/ou remplacez l'élément en papier.
La tondeuse ou le moteur vibrent excessivement.	<ol style="list-style-type: none"> 1. La lame est tordue ou déséquilibrée. 2. Le boulon de la lame est desserré. 3. Le dessous du carter de tondeuse comporte des déchets d'herbe coupée et autres débris. 4. Boulons de montage du moteur desserrés. 	<ol style="list-style-type: none"> 1. Equilibrez la lame. Remplacez la lame si elle est tordue. 2. Serrez le boulon de la lame. 3. Nettoyez le dessous du carter de tondeuse. 4. Serrez les boulons de montage du moteur.
Tonte non uniforme.	<ol style="list-style-type: none"> 1. Les quatre roues ne sont pas à la même hauteur. 2. La lame est émoussée. 3. Vous tondez en suivant le même parcours chaque fois. 4. Le dessous du carter de tondeuse comporte des déchets d'herbe coupée et autres débris. 	<ol style="list-style-type: none"> 1. Réglez les roues à la même hauteur. 2. Affûtez et équilibrez la lame. 3. Changez le parcours de la tondeuse. 4. Nettoyez le dessous du carter de tondeuse.
Obstruction de l'éjecteur.	<ol style="list-style-type: none"> 1. La hauteur de coupe est trop basse. 2. Vous vous déplacez trop vite. 3. L'herbe est humide. 4. Le dessous du carter de tondeuse comporte des déchets d'herbe coupée et autres débris. 	<ol style="list-style-type: none"> 1. Augmentez la hauteur de coupe. 2. Ralentissez. 3. Ne tondez pas quand l'herbe est mouillée. 4. Nettoyez le dessous du carter de tondeuse.
La tondeuse n'est pas autotractée.	<ol style="list-style-type: none"> 1. Le câble de commande d'autotraction est déréglé ou endommagé. 2. Le carter de courroie comporte des débris. 	<ol style="list-style-type: none"> 1. Réglez le câble de commande d'autotraction. Remplacez le câble au besoin. 2. Enlevez les débris sous le carter de courroie.



La garantie de démarrage Toro

Garantie limitée de deux ans pour tous les moteurs Toro GTS®-2

Conditions et produits couverts

La société Toro et sa filiale, la société Toro Warranty, en vertu de l'accord passé entre elles, garantissent conjointement le démarrage de votre moteur TORO dès le premier ou deuxième essai, pendant une période de deux ans à dater de l'achat, dans la mesure où vous aurez effectué les entretiens courants requis. Nous nous engageons sinon à le réparer gratuitement. Cette garantie couvre le coût des pièces et de la main-d'œuvre, mais le transport est à votre charge.

Comment faire intervenir la garantie ?

Si les performances de démarrage de votre moteur Toro étaient réduites au point qu'il ne démarre pas après une ou deux essais par n'importe quel adulte physiquement apte, suivez la procédure ci-dessous :

1. Adressez-vous à un réparateur agréé ou à un concessionnaire Toro (voir la liste dans les pages jaunes de l'annuaire téléphonique). Ou téléphonez au service permanent de recherche des concessionnaires au 1-800-421-9684.
2. On vous indiquera le concessionnaire à qui vous devez renvoyer le produit ou un autre centre de réparation Toro agréé éventuellement plus facilement accessible.
3. Lorsque vous vous rendez chez le réparateur, apportez le produit, les fiches d'entretien et une preuve d'achat.

Si pour une raison ou l'autre vous n'êtes pas satisfait du diagnostic de votre réparateur relatif au problème de démarrage de votre moteur, n'hésitez pas à nous contacter à l'adresse suivante :

Customer Service Department
Toro Warranty Company
8111 Lyndale Avenue South
Bloomington, MN 55420-1196
952-888-8801 ou 800-421-9684

Responsabilités du propriétaire

Votre moteur Toro doit être entretenu en suivant les instructions du mode d'emploi. Vous devez enregistrer les entretiens dans le tableau prévu à cet effet dans le manuel de l'utilisateur et conserver votre preuve d'achat. Cet entretien courant est à vos frais, qu'il soit effectué par vous ou par un concessionnaire.

Ce que la garantie ne couvre pas

Il n'y a pas d'autres garanties expresses, à part la garantie intégrale Toro et la garantie spéciale du système antipollution de certains produits. Cette garantie ne couvre pas :

- les réparations des produits à usage commercial
- l'entretien courant, y compris le remplacement des bougies, du filtre à air, du filtre à carburant et les réglages du carburateur
- les vidanges d'huile et le graissage

- les réparations ou réglages liés :
 - au non-respect des procédures d'entretien correctes
 - aux dégâts subis par la lame de la tondeuse qui heurte un obstacle
 - à la contamination du circuit d'alimentation
 - à l'emploi du mauvais carburant ou du mauvais mélange de carburant (reportez-vous au manuel de l'utilisateur en cas de doute)
 - à la non-vidange du circuit d'alimentation avant toute période de non-utilisation de plus de trois mois
 - à un usage abusif, à un mauvais traitement ou à des accidents
 - à des réparations ou des tentatives de réparation par quiconque autre qu'un réparateur agréé.
- Certaines conditions de démarrage exigent un ou plusieurs essais, notamment :
 - le premier démarrage après une période de non-utilisation prolongée ou après le remisage saisonnier
 - les démarrages par temps froid, par exemple au début du printemps ou à la fin de l'automne (ne concerne que les produits rotatifs)
 - le non-respect des procédures de démarrage

Si vous avez des difficultés à démarrer le moteur, vérifiez dans le manuel de l'utilisateur que vous suivez bien les procédures de démarrage correctes. Vous éviterez peut-être ainsi une visite inutile chez le réparateur.

Toutes les réparations remboursables couvertes par la présente garantie doivent être effectuées par un réparateur Toro agréé, à l'aide de pièces de rechange agréées par Toro.

Conditions générales

La réparation par un réparateur TORO agréé est le seul dédommagement auquel cette garantie donne droit.

La société Toro et la société Toro Warranty déclinent toute responsabilité en cas de dommages secondaires ou indirects liés à l'utilisation des produits TORO couverts par cette garantie, notamment quant aux coûts et dépenses encourus pour se procurer un équipement ou un service de substitution durant une période raisonnable pour cause de défaillance ou d'indisponibilité en attendant la réparation sous garantie.

Toutes les garanties implicites de qualité marchande (à savoir que le produit est apte à l'usage courant) et d'aptitude à l'emploi (à savoir que le produit est apte à un usage spécifique) sont limitées à la durée de la garantie expresse.

L'exclusion de la garantie des dommages secondaires ou indirects, ou les restrictions concernant la durée de la garantie implicite, ne sont pas autorisées dans certains pays et peuvent donc ne pas s'appliquer dans votre cas.

Cette garantie vous accorde des droits spécifiques, auxquels peuvent s'ajouter d'autres droits qui varient selon les pays.

Fiche d'entretien de garantie de démarrage

Pour ne pas perdre le droit à la garantie, vous devez effectuer les entretiens suivants toutes les 25 heures de fonctionnement ou plus souvent si les conditions d'utilisation sont particulièrement sales ou poussiéreuses. Suivez les procédures qui figurent dans le présent manuel et notez tous les entretiens dans ce tableau.



Tondeuses à guidage arrière à essence ou électriques, avec ou sans fil, et professionnelles de 53 cm (21")

Garantie totale Toro

Garantie complète

(Garantie limitée pour usage commercial)

Conditions et produits couverts

La société Toro et sa filiale, la société Toro Warranty, s'engagent solidairement, en vertu d'un accord passé entre elles, à réparer tout produit TORO utilisé à des fins résidentielles normales* qui présenterait un défaut de fabrication ou tomberait en panne en raison de la défaillance d'une pièce. La garantie couvre la période suivante, à partir de la date d'achat:

<u>Produits</u>	<u>Période de garantie</u>
• Tondeuses Super Recycler®	5 ans, complète
• Toutes autres tondeuses	2 ans, complète
• Toutes les batteries	1 an, complète

Cette garantie couvre le coût des pièces et de la main d'œuvre, mais le transport est à charge du propriétaire.

Cette garantie s'applique à toutes les tondeuses à guidage arrière motorisées, à essence ou électriques, avec ou sans fil.

* L'utilisation "à des fins résidentielles normales" est l'emploi dans le jardin de votre maison. L'utilisation dans plusieurs jardins est considérée comme un usage commercial, couvert par une garantie limitée.

Garantie limitée pour usage commercial

Les tondeuses à guidage arrière Toro motorisées utilisées à des fins commerciales, par des établissements ou données en location, sont garanties contre tout défaut de fabrication. Cette garantie ne couvre pas la défaillance des pièces due à l'usure normale. La garantie couvre la période suivante, à partir de la date d'achat:

<u>Produits</u>	<u>Période de garantie</u>	
	<u>Moteur</u>	<u>Machine entière</u>
• Tondeuses professionnelles de 53 cm (21")	2 ans, limitée	1 an, limitée
• Toutes autres tondeuses	45 jours, limitée	45 jours, limitée

Instructions d'obtention du service sous garantie

Si vous pensez que votre produit Toro présente un défaut de fabrication, contactez le marchand chez qui vous l'avez acheté ou tout autre concessionnaire Toro agréé (voir la liste dans les pages jaunes de l'annuaire téléphonique). Le concessionnaire prendra en charge votre produit, ou vous recommandera un autre réparateur agréé plus commode pour vous. Une preuve d'achat (copie de la carte d'enregistrement, facture, etc.) peut être nécessaire pour contrôler la validité de la garantie.

Si pour une raison ou une autre vous n'êtes pas satisfait du diagnostic de votre concessionnaire concernant le défaut de fabrication, ou pour connaître l'adresse d'un concessionnaire Toro agréé proche de chez vous, n'hésitez pas à nous contacter à l'adresse suivante:

Customer Service Department
Toro Warranty Company
8111 Lyndale Avenue South
Bloomington, MN 55420-1196
952-888-8801

Obligations du propriétaire

Votre produit Toro doit être entretenu en suivant les instructions du mode d'emploi. Cet entretien de routine, qu'il soit effectué par vous ou par un concessionnaire, est à vos frais.

Éléments et conditions non couverts

Il n'y a pas d'autres garanties expresses, excepté la garantie spéciale du système antipollution de certains produits, et la garantie Toro de démarrage des moteurs GTS. La présente garantie ne couvre pas:

- Les frais normaux d'entretien et de remplacement de pièces, telles que les filtres, le carburant, les lubrifiants, les bougies, le remplacement des lames usées, la vidange d'huile, l'affûtage des lames, le réglage des câbles et de la tringlerie ou le réglage des freins et de l'embrayage.
- Les produits ou pièces ayant subi des modifications ou un usage abusif, ou nécessitant un remplacement ou une réparation en raison d'accidents ou d'un défaut d'entretien.
- Les réparations requises en raison de l'usage d'un carburant inadéquat, de l'introduction d'impuretés dans le système d'alimentation, ou d'une négligence de la préparation requise du système d'alimentation avant une période d'inutilisation de plus de trois mois.
- Les réparations requises en raison d'un traitement incorrect de la batterie, d'irrégularités de l'alimentation électrique, ou d'une négligence des procédures de remisage requises.
- Les frais de prise à domicile et de livraison.

Toutes les réparations couvertes par la présente garantie doivent être effectuées par un réparateur Toro agréé, à l'aide de pièces de rechange agréées par Toro.

Conditions générales

La réparation par un réparateur TORO agréé est le seul dédommagement auquel cette garantie donne droit.

La société Toro et la société Toro Warranty déclinent toute responsabilité quant aux éventuels dommages secondaires ou indirects liés à l'utilisation des produits Toro couverts par cette garantie, et notamment aux coûts et dépenses encourus pour se procurer un équipement ou un service de substitution durant une période raisonnable pour cause de défaillance ou d'indisponibilité en attendant la réparation sous garantie. L'exclusion de la garantie des dommages secondaires ou indirects et la limitation de la durée d'une garantie implicite ne sont pas autorisées par certaines législations, et peuvent donc ne pas s'appliquer dans votre cas.

Cette garantie vous donne des droits spécifiques, auxquels peuvent s'ajouter d'autres droits qui varient d'un pays (ou d'une région) à l'autre.

Autres pays que les Etats-Unis et le Canada

Les consommateurs ayant acheté des produits Toro exportés des Etats-Unis ou du Canada devront se mettre en rapport avec leur distributeur (concessionnaire) Toro afin d'obtenir les polices de garantie pour leur pays, province ou état. Si, pour une raison quelconque, vous n'étiez pas satisfait du service de votre distributeur ou aviez des difficultés à obtenir des informations sur la garantie, contactez l'importateur TORO. En dernier recours, vous pouvez nous contacter à la Toro Warranty Company.