



Super Recycler[®]

Cortacésped dirigido

Modelo N° 20046—200000001 y superiores

Manual del operador

Contenido

	Page
Introducción	2
Seguridad	3
Seguridad en general para cortacéspedes	3
Pegatinas de seguridad e instrucciones	6
Ensamblaje	6
Antes del uso	7
Llenado del cárter de aceite	7
Llenado del depósito de combustible	8
Operación	9
Controles	9
Cómo arrancar el motor	9
Cómo parar el motor	9
Uso de la transmisión autopropulsada	9
Ajuste de la altura de corte	10
Consejos de operación	10
Mantenimiento	11
Calendario recomendado de mantenimiento	11
Verificación del nivel de aceite del motor	13
Cómo cambiar el aceite de motor	13
Limpieza de los bajos de la carcasa del cortacésped	14
Limpieza del filtro de aire	14
Mantenimiento de la cuchilla	15
Lubricación de la transmisión autopropulsada	16
Ajuste del cable de la transmisión autopropulsada	17
Limpieza del filtro de combustible	17
Limpiar debajo de la cubierta de la correa	18
Cómo cambiar la bujía	18
Vaciado del depósito de combustible	18
Solución de problemas	19
Almacenamiento	20
Preparación del sistema de combustible	20
Preparación del motor	20
Información general	20
Cómo plegar el manillar	21
Después del almacenamiento	21
Accesorios	22
Bolsa de recortes trasera	22
La garantía de arranque de Toro	26
Garantía Completa de 10 Años para Motores de Cortacésped Toro Modelo 20044	26

Registro de Mantenimiento de la Garantía de Arranque	27
La garantía Toro de cobertura total	28

! **WARNING** !

Los gases de escape de este producto contienen productos químicos que el Estado de California sabe que causan cáncer, defectos congénitos u otros peligros para la reproducción.

Introducción

Gracias por elegir un producto Toro. Deseamos que esté totalmente satisfecho con su nueva compra.

Lea este manual detenidamente para aprender a utilizar y mantener correctamente su producto. La información de este manual puede ayudarle a usted y a otros evitar lesiones personales y daños al producto. Aunque Toro diseña y fabrica productos seguros, usted es responsable de utilizar el producto correctamente y con seguridad.

Cuando se ponga en contacto con su Servicio Técnico Autorizado o con la fábrica en busca de ayuda con el mantenimiento, piezas de repuesto genuinas Toro o información adicional, tenga a mano siempre el modelo y el número de serie de su producto. Los números de modelo y de serie se encuentran en una pegatina situada en el punto mostrado en la Figura 1.

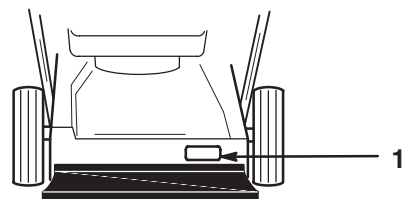

1064

Figura 1

1. Pegatina con los números de modelo y de serie

Anote a continuación los números de modelo y de serie de su producto:

Modelo No.: _____

No. de serie: _____

Este manual identifica potenciales peligros y tiene mensajes de seguridad especiales que ayudan a usted y a otras personas a evitar lesiones personales, e incluso la muerte. PELIGRO, ADVERTENCIA y CUIDADO son palabras utilizadas para identificar el nivel de peligro.

PELIGRO señala un peligro extremo que causará lesiones graves o la muerte si no se siguen las precauciones recomendadas.

ADVERTENCIA señala un peligro que puede causar lesiones graves o la muerte si no se siguen las precauciones recomendadas.

CUIDADO señala un peligro que puede causar lesiones menores o moderadas si no se siguen las precauciones recomendadas.



Este manual utiliza dos palabras más para resaltar información. **IMPORTANT:** resalta información especial sobre aspectos mecánicos, y **Note:** enfatiza información general que merece una atención especial.

Seguridad

Este cortacésped cumple o supera los requisitos de seguridad de cuchillas CPSC para cortacéspedes giratorios dirigidos y las especificaciones B71.1 del Instituto Norteamericano de Estándares Nacionales en vigor en el momento de fabricación. Sin embargo, el uso o mantenimiento indebido por parte del usuario o propietario puede causar lesiones. Para reducir la posibilidad de lesiones, cumpla estas instrucciones de seguridad.

Toro diseñó este cortacésped para cortar y picar hierba, o, cuando está equipado con una bolsa de recortes, para recoger la hierba cortada. El uso para cualquier otro propósito podría ser peligroso para el operador u otras personas.

Note: Este motor **no** está equipado con un silenciador con parachispas. La operación del cortacésped en cualquier terreno de bosque, monte bajo o terreno con hierba no urbanizado sin un parachispas homologado puede infringir la legislación de su estado.

 WARNING 
POTENTIAL HAZARD <ul style="list-style-type: none">• Los gases de escape del motor contienen monóxido de carbono, que es un veneno inodoro y mortal.
WHAT CAN HAPPEN <ul style="list-style-type: none">• El monóxido de carbono puede matarle.
HOW TO AVOID THE HAZARD <ul style="list-style-type: none">• No haga funcionar el motor dentro de un edificio o en un lugar cerrado.

Para asegurar la máxima seguridad, el mejor rendimiento, y para adquirir conocimientos sobre el producto, es imprescindible que usted y cualquier otra persona que opere el cortacésped lea y comprenda el

contenido de este manual antes de poner en marcha el motor. Preste atención especial al símbolo de alerta de seguridad,  que significa **CUIDADO**, **ADVERTENCIA** o **PELIGRO** – “instrucción de seguridad personal”. Lea y comprenda la instrucción porque tiene que ver con su seguridad. El incumplimiento de la instrucción puede dar lugar a lesiones personales.

Seguridad en general para cortacéspedes

Las instrucciones siguientes han sido adaptadas del estándar ANSI/OPEI B71.1—1998 e ISO 5395:1990(E). La información o tecnología específicas de los cortacéspedes Toro figura entre paréntesis.

Esta máquina de corte es capaz de amputar manos y pies y de lanzar objetos al aire. El no observar las siguientes instrucciones de seguridad puede dar lugar a lesiones corporales e incluso la muerte.

Formación

- Lea cuidadosamente las instrucciones. Familiarícese con los controles y con el uso correcto del equipo antes de arrancarlo.
- Consulte las instrucciones del fabricante respecto a la instalación y operación correctas de los accesorios. Utilice solamente accesorios homologados por el fabricante.
- No permita nunca que niños o personas no familiarizadas con estas instrucciones utilicen el cortacésped. La normativa local puede imponer límites sobre la edad del operador.
- No siegue nunca si hay otras personas, especialmente niños, o animales, cerca. Pare el cortacésped si alguien entra en la zona.

Pueden ocurrir accidentes trágicos si el operador no está alerta a la presencia de niños. A menudo los niños se sienten atraídos por el cortacésped y la actividad de segar. **No dé por hecho nunca** que los niños van a permanecer en el último lugar en que los vio.

- Mantenga a los niños alejados de la zona de siega y bajo la atenta mirada de un adulto responsable.
- Esté alerta y pare el cortacésped si entran niños en la zona.
- Extreme la precaución al acercarse a esquinas ciegas, arbustos, árboles u otros objetos que puedan dificultar la visión.
- Tenga en cuenta que el operador o el usuario es responsable de cualquier accidente o peligro que afecte a otras personas o a su propiedad.

Preparación

- Mientras corta el césped, use pantalones largos y calzado fuerte.
- No haga funcionar el equipo estando descalzo o llevando sandalias.
- Lleve siempre gafas de seguridad con protectores laterales al operar el cortacésped.
- Inspeccione cuidadosamente la zona en la que se va a utilizar el cortacésped y retire cualquier piedra, palo, alambre, hueso u otro objeto extraño.
- **Advertencia: La gasolina es altamente inflamable.** Tome las siguientes precauciones:
 - Utilice recipientes especialmente diseñados para su almacenamiento.
 - Rellene el depósito al aire libre únicamente y no fume mientras rellena el depósito.
 - Añada el combustible antes de arrancar el motor. No retire nunca el tapón del depósito de combustible ni añada gasolina si el motor está en funcionamiento o si el motor está caliente.
 - Si se derrama gasolina, no intente arrancar el motor; retire la máquina de la zona del derrame y evite crear fuentes de ignición hasta que los vapores de la gasolina se hayan disipado.
 - Vuelva a colocar firmemente todos los tapones de los depósitos y de los recipientes.
 - Si es necesario drenar el depósito de combustible, debe hacerse al aire libre.
- Sustituya los silenciadores defectuosos.
- Antes de usar la máquina, realice siempre una inspección visual para asegurarse de que las cuchillas, los pernos de las cuchillas y el conjunto de corte no están desgastados o dañados. Sustituya cuchillas o pernos gastados o dañados en conjuntos completos para no desequilibrar la máquina.
- En máquinas con múltiples cuchillas, tenga cuidado puesto que girar una cuchilla puede hacer que giren otras cuchillas.

Operación

- No haga funcionar el motor en recintos cerrados donde se pueda acumular el monóxido de carbono.
- Corte el césped solamente con luz natural o con una buena iluminación artificial.
- Asegúrese de pisar firmemente en cuestas y pendientes.
- Camine, no corra jamás.
- Sujete firmemente el manillar.
- En el caso de máquinas giratorias con ruedas, siegue lateralmente las cuestas y pendientes, nunca hacia arriba o hacia abajo.
- Extreme las precauciones al cambiar de dirección en cuestas o pendientes.
- No siegue pendientes y cuestas extremadamente empinadas.
- Extreme las precauciones al ir hacia atrás o tirar del cortacésped hacia usted.
- Antes de ir hacia atrás y mientras va hacia atrás, mire hacia atrás y hacia abajo por si hubiera niños pequeños.
- Pare la(s) cuchilla(s) si es necesario inclinar el cortacésped para su transporte al cruzar superficies que no sean de hierba y cuando transporta el cortacésped a y desde la zona a segar.
- No utilice nunca el cortacésped si los protectores están defectuosos o dañados, o sin tener colocados los dispositivos de seguridad (como por ejemplo deflectores y recogehierbas).
- No cambie los ajustes del regulador del motor ni haga funcionar el motor a una velocidad excesiva.
- Desengrane todos los embragues de cuchillas y transmisión antes de arrancar el motor.
- Arranque o encienda el motor con cuidado siguiendo las instrucciones y con los pies bien alejados de la(s) cuchilla(s).

- No incline el cortacésped al arrancar o encender el motor, a menos que sea obligatorio inclinar el cortacésped para arrancarlo. En este caso, no lo incline más de lo absolutamente necesario y levante únicamente la parte que está más lejos del operador.
- No arranque el motor estando delante del conducto de descarga.
- No coloque nunca las manos o los pies debajo de piezas que están girando. Manténgase alejado del conducto de descarga en todo momento.
- Nunca levante ni transporte el cortacésped mientras el motor está en marcha.
- Pare el motor y desconecte el cable de la bujía:
 - antes de limpiar atascos o despejar el conducto de descarga;
 - antes de inspeccionar, limpiar o hacer tareas de mantenimiento en el cortacésped;
 - después de golpear un objeto extraño. Inspeccione el cortacésped y repare cualquier daño antes de volver a arrancar y operar el cortacésped;
 - si el cortacésped comienza a vibrar de manera anormal (revisar inmediatamente).
- Pare el motor
 - siempre que deje desatendido el cortacésped;
 - antes de repostar combustible.
- Reduzca la aceleración antes de detener el motor y, si el motor está equipado con una válvula de cierre de combustible, ciérrala cuando termine de segar.
- Pare la(s) cuchilla(s) al cruzar caminos de gravilla, senderos o carreteras.
- Pare el motor y espere a que la cuchilla se detenga completamente antes de retirar el recogehierbas.
- No accione el cortacésped bajo la influencia de drogas o alcohol.
- Si el equipo comienza a vibrar de manera anormal, pare el motor y compruebe la causa inmediatamente. La vibración suele ser un aviso de problemas.

Las pendientes son un factor de primera importancia relacionadas con accidentes, especialmente resbalones y caídas, que pueden causar lesiones graves. Si usted no se siente con confianza en una pendiente, no la siegue.

- Esté atento a baches, surcos o montículos. La hierba alta puede ocultar obstáculos.
- **No** siegue cerca de terraplenes, fosas o taludes. El operador podría perder el equilibrio o resbalar.
- **No** siegue la hierba mojada. Podría resbalar.

Mantenimiento y almacenamiento

- Mantenga apretados todos las tuercas, pernos (especialmente los pernos de fijación de las cuchillas) y tornillos para asegurar que el equipo esté en condiciones seguras de funcionamiento.
- No guarde nunca el equipo con gasolina en el depósito dentro de un edificio donde los vapores puedan llegar a una llama desnuda o una chispa.
- Espere a que se enfríe el motor antes de guardar la segadora en un recinto cerrado.
- Para reducir el riesgo de incendio, mantenga el motor, el silenciador, el compartimiento de la batería y el área del depósito del gasolina libre de hierba, hojas y exceso de grasa.
- Inspeccione frecuentemente el recogehierbas por si existe desgaste o deterioro.
- Para su seguridad, sustituya las piezas desgastadas o dañadas.
- Extreme las precauciones al manejar gasolina; los vapores de la gasolina son explosivos.
- No manipule nunca los dispositivos de seguridad. Compruebe regularmente que funcionan correctamente.
- Mantenga el cortacésped libre de hierba, hojas y cualquier acumulación de otros residuos. Limpie cualquier aceite o combustible derramado.
- Pare y revise el equipo si golpea un objeto. Si es necesario, repárelo antes de arrancar de nuevo.
- No intente nunca ajustar la altura de las ruedas cuando el motor está en marcha.
- Desconecte siempre los cortacéspedes eléctricos (con conexión a la red eléctrica) antes de limpiarlos, repararlos o ajustarlos.
- Los componentes del recogehierbas están sujetos a desgaste, daños y deterioro, lo cual podría dejar al descubierto piezas en movimiento o permitir que se arrojen objetos. Revise frecuentemente los componentes y sustitúyalos por piezas recomendadas por el fabricante cuando sea necesario.
- Las cuchillas del cortacésped están afiladas y pueden cortar. Envuelva la(s) cuchilla(s) o lleve guantes y extreme las precauciones al manejarlas.
- No cambie los ajustes del regulador del motor ni haga funcionar el motor a una velocidad excesiva.
- Para asegurar el máximo rendimiento y seguridad, compre únicamente piezas y accesorios genuinos de Toro. **No utilice piezas y accesorios “compatibles”; pueden poner en peligro la seguridad.**

Pegatinas de seguridad e instrucciones



Las pegatinas de seguridad e instrucciones están a la vista del operador y están ubicadas cerca de cualquier zona de peligro potencial. Repare o sustituya cualquier pegatina que esté dañada o que falte.



En la carcasa del cortacésped
(Pieza N° 43-8480)

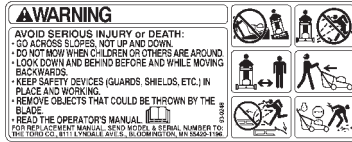

En la carcasa del cortacésped
(Pieza N° 93-0248)



En la carcasa del cortacésped
(Pieza N° 99-6018)

Ensamblaje

Note: Los lados derecho e izquierdo del cortacésped se determinan desde la posición del operador.

Desembalaje del cortacésped

!
WARNING
!

POTENTIAL HAZARD

- Si pliega o despliega incorrectamente el manillar, se podría aprisionar, estirar o dañar uno o más cables.

WHAT CAN HAPPEN

- Cualquier cable aprisionado, estirado o dañado puede causar un fallo de funcionamiento dando lugar a una condición operativa insegura.

HOW TO AVOID THE HAZARD

- No aprisione, estire ni dañe los cables.
- Maneje los cables con cuidado al plegar o desplegar el manillar.
- No utilice el cortacésped si uno o más cables están aprisionados, estirados o dañados. Póngase en contacto con su Servicio Técnico Autorizado.

1. Abra la caja desde arriba.
2. Retire el material de embalaje de la caja, dejando que el manillar superior descanse sobre la parte superior del cortacésped.
3. Retire el cortacésped de la caja.
4. Coloque la parte superior del manillar en el suelo detrás del cortacésped con la etiqueta del manillar hacia arriba y los cables de control colocados entre los soportes de montaje del manillar.

Montaje del manillar

1. Retire los cuatro pernos y pomos que están instalados en la parte inferior del manillar (dos de los pernos tienen cabeza plana y los otros dos tienen la cabeza perfilada para que encajen en el manillar).
2. Mueva la parte inferior del manillar hacia atrás y los soportes hacia arriba, alineando los soportes con los taladros del manillar (Fig. 2).
3. Fije el manillar a los soportes con los dos pernos de cabeza plana y los dos pomos, usando los taladros de ajuste de altura de los soportes que mejor se adapten a la altura de usted (Fig. 2).



Figura 2

- | | |
|--------------------------------|-----------------------------|
| 1. Parte inferior del manillar | 3. Pomo |
| 2. Soporte | 4. Perno plano del manillar |

Note: Si la altura del manillar no es satisfactoria, ajústela instalando el perno y el pomo en otro conjunto de taladros.

4. Deslice los extremos de la sección superior sobre el manillar inferior hasta que las secciones encajen (Fig. 3).

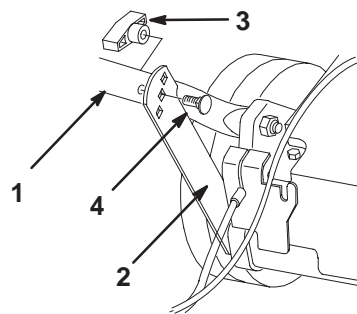
5. Asegúrese de que los cables pasen por debajo y por detrás del manillar inferior, según muestra la Figura 3.
6. Fije el manillar superior al inferior usando los dos pernos perfilados y dos pomos (Fig. 3).



Figura 3

- | | |
|--------------------------------|---|
| 1. Cables | 4. Perno perfilado del manillar (sólo se muestra uno) |
| 2. Parte inferior del manillar | 5. Pomos |
| 3. Parte superior del manillar | |

Antes del uso

Llenado del cárter de aceite

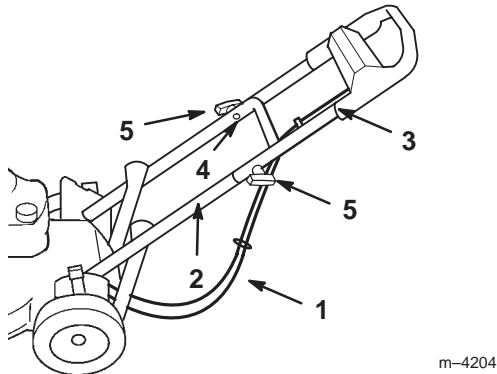
El cárter tiene capacidad para 0,59 litros de aceite. Utilice solamente aceite detergente SAE 30 o SAE 10W30 de alta calidad que tenga la “clasificación de servicio” SF, SG, SH o SJ del American Petroleum Institute (API).

Antes de cada uso, compruebe que el nivel de aceite está entre las marcas *Add* (Añadir) y *Full* (Lleno) en la varilla (Fig. 4).

Note: Si el cárter está vacío, vierta aproximadamente tres cuartas partes de la capacidad total de aceite en el cárter, luego siga el procedimiento de esta sección.



Figura 4

1. Varilla

Para añadir aceite:

1. Ponga el cortacésped en una superficie plana.
2. Limpie alrededor de la varilla (Fig. 4).
3. Retire la varilla girando el tapón en el sentido contrario a las agujas del reloj y tirando del mismo.
4. Limpie la varilla con un paño limpio.
5. Inserte la varilla en el cuello de llenado, luego retírela.

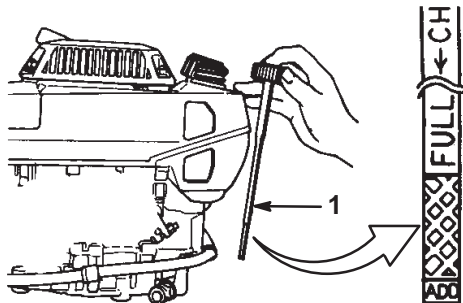
Note: Para asegurar una lectura correcta del nivel de aceite, debe insertar la varilla hasta el fondo.

6. Observe en la varilla el nivel de aceite (Fig. 4).
7. Si el nivel de aceite está por debajo de la marca *Add* de la varilla, vierta **lentamente** sólo la cantidad de aceite suficiente para que el nivel llegue a la marca *Full* de la varilla.

IMPORTANT: No llene excesivamente el cárter de aceite ya que se dañaría el motor al ponerse en marcha. Drene el exceso de aceite hasta que no sobrepase la marca *Full* de la varilla.

8. Inserte la varilla en el cuello de llenado y enrosque el tapón en el sentido de las agujas del reloj hasta que quede apretado.

Llenado del depósito de combustible

Para obtener los mejores resultados, utilice solamente gasolina nueva, sin plomo (incluyendo gasolina *oxigenada* o *reformulada*) de 87 o más octanos. Para asegurarse de que la gasolina está nueva, compre solamente la cantidad que prevé utilizar en 30 días. El uso de gasolina sin plomo reduce los depósitos en la cámara de combustión y alarga la vida del motor. Se puede utilizar gasolina con plomo si la gasolina sin plomo no estuviera disponible.

IMPORTANT: No añada aceite a la gasolina.

IMPORTANT: No use nunca metanol, gasolina que contenga metanol, gasohol con más del 10% de etanol, gasolina super o gasolina blanca. Estos combustibles pueden dañar el sistema de combustible.

IMPORTANT: No utilice gasolina que haya estado almacenada desde la última temporada de siega o más tiempo.

! **DANGER** !

POTENTIAL HAZARD

- Bajo ciertas condiciones la gasolina es extremadamente inflamable y altamente explosiva.

WHAT CAN HAPPEN

- Un incendio o una explosión causados por la gasolina puede causar quemaduras al operador y a otras personas y causar daños materiales.

HOW TO AVOID THE HAZARD

- Llene el depósito de combustible en el exterior, en una zona abierta y con el motor frío. Limpie la gasolina derramada.
- No llene completamente el depósito de combustible. Añada gasolina al depósito de combustible hasta que el nivel esté entre 6 y 13 mm por debajo del extremo inferior del cuello de llenado. Este espacio vacío en el depósito permitirá la dilatación de la gasolina.
- No fume nunca mientras maneja la gasolina y manténgase alejado de llamas desnudas o de lugares donde una chispa pudiera inflamar los vapores de gasolina.
- Almacene la gasolina en un recipiente homologado y manténgala fuera del alcance de los niños.
- Nunca adquiera un suministro de gasolina para más de 30 días.

! **DANGER** !

POTENTIAL HAZARD

- Al repostar, bajo ciertas condiciones puede acumularse una carga estática, que encenderá la gasolina.

WHAT CAN HAPPEN

- Un incendio o una explosión causados por la gasolina pueden causar quemaduras a usted y a otras personas y causar daños materiales.

HOW TO AVOID THE HAZARD

- Coloque siempre los recipientes de gasolina en el suelo, lejos del vehículo que está repostando.
- No llene los recipientes de gasolina dentro de un vehículo, camión o remolque ya que las alfombras o los revestimientos de plástico del interior de los remolques podrían aislar el recipiente y retrasar la pérdida de la carga estática.
- Cuando sea posible, retire el equipo a repostar del camión o remolque y reposte con las ruedas sobre el suelo.
- Si esto no es posible, reposte el equipo sobre el camión o remolque desde un recipiente portátil, en vez de usar un surtidor de gasolina.
- Si es imprescindible el uso de un surtidor, mantenga la boquilla en contacto con el borde del depósito de combustible o la abertura del recipiente en todo momento hasta que termine de repostar.

Utilice un estabilizador/acondicionador de combustible regularmente durante la operación y el almacenamiento. Un estabilizador/acondicionador limpia el motor durante la operación e impide la formación de barniz pegajoso en el motor durante el almacenamiento.

IMPORTANT: No utilice aditivos de combustible salvo un estabilizador/acondicionador de combustible. No use estabilizadores a base de alcohol, tales como etanol, metanol o isopropanol.

1. Limpie alrededor del tapón de combustible (Fig. 5).



Figura 5

1. Tapón del depósito de combustible
2. Válvula de combustible

2. Retire el tapón del depósito.

3. Llène el depósito con gasolina sin plomo hasta que el nivel esté entre 6 y 13 mm por debajo de la parte superior del depósito. **No deje que la gasolina llegue al cuello de llenado.**
4. Coloque el tapón del depósito de combustible y limpie cualquier gasolina derramada.

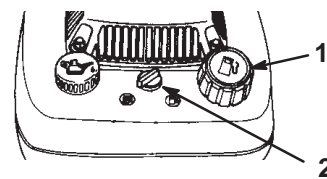
Operación

Cada vez que vaya a segar, asegúrese de que la transmisión autopropulsada y la barra de control funcionan correctamente. Cuando usted suelte la barra de control de la cuchilla, el motor y la cuchilla deben detenerse. Si no, póngase en contacto con el Servicio Técnico Autorizado.

Controles

El tirador del arrancador, la barra de control de la cuchilla y el control del acelerador están en la parte superior del manillar, según muestra la Figura 6.



Figura 6

- | | |
|------------------------------------|---------------|
| 1. Barra de control de la cuchilla | 3. Arrancador |
| 2. Parte superior del manillar | 4. Acelerador |

Cómo arrancar el motor

1. Conecte el cable de la bujía (Fig. 7).

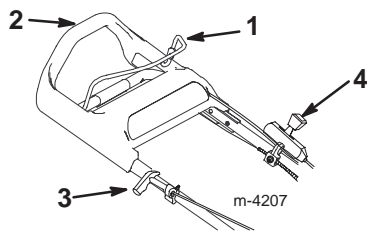



Figura 7

1. Cable de la bujía

2. Abra la válvula de combustible (Fig. 5)

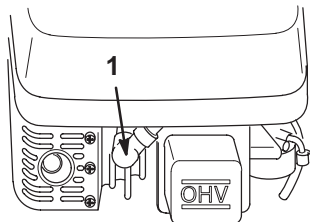
3. Mueva el control del acelerador a la posición  (Estárter).

4. Sujete la barra de control contra la parte superior del manillar (Fig. 6).
5. Tire del arrancador suavemente hasta que note resistencia, luego tire con fuerza (Fig. 6). Deje que la cuerda vuelva lentamente al manillar.

Note: Si el motor no arranca después de tres intentos, repita los pasos 1 a 5.

Cómo parar el motor

Suelte la barra de control de la cuchilla. Se pararán tanto el motor como la cuchilla. Consulte a su distribuidor inmediatamente si no es así.

Uso de la transmisión autopropulsada

Para hacer funcionar la transmisión autopropulsada, simplemente camine hacia adelante con sus manos en el manillar superior. A medida que usted camine hacia adelante, el manillar superior se deslizará hacia el cortacésped, activando la transmisión autopropulsada. Cuanto más rápidamente camine, más lejos se deslizará el manillar y más rápidamente avanzará el cortacésped (Fig. 8).

Note: El cortacésped avanza a su velocidad máxima cuando usted empuja el manillar superior todo lo posible hacia adelante.

Para ir más despacio o parar, simplemente camine más despacio o deténgase (Fig. 8). **Si al ir hacia atrás después de usar la autopropulsión el cortacésped no rueda libremente, empuje el cortacésped hacia adelante unos 3cm sin engranar la autopropulsión, y luego tire hacia atrás del cortacésped.**



Figura 8

Ajuste de la altura de corte

Cada rueda se ajusta individualmente con una palanca de ajuste de altura. Las alturas de corte son de aproximadamente 25 mm, 38 mm, 51 mm, 64 mm, y 76 mm.

! **DANGER** **!**

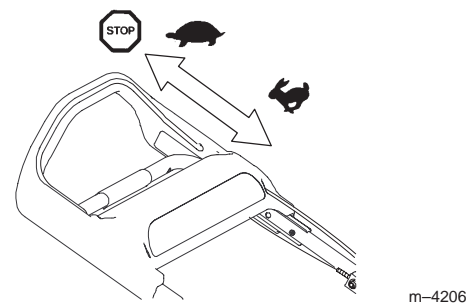
POTENTIAL HAZARD

- Al manipular las palancas de ajuste de la altura de corte, sus manos podrían tocar una cuchilla en movimiento.

WHAT CAN HAPPEN

- El contacto con una cuchilla en movimiento puede causar graves lesiones.

HOW TO AVOID THE HAZARD

- Pare el motor y espere a que se detengan todas las piezas en movimiento antes de ajustar la altura de corte.
- No ponga los dedos debajo de la carcasa del cortacésped al ajustar la altura de corte.

1. Para cambiar la altura de corte, tire de la palanca de ajuste hacia la rueda y muévala a la posición deseada (Fig. 9).



Figura 9

1. Palanca de ajuste de la altura de la rueda

2. Suelte la palanca de ajuste de altura y engánchela firmemente en la muesca.

Note: Ajuste las cuatro ruedas a la misma altura.

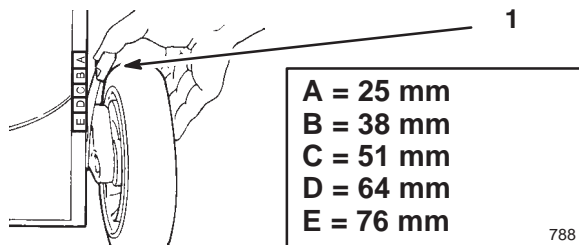
Consejos de operación

Consejos generales

- Revise las instrucciones de seguridad y lea detenidamente este manual antes de operar el cortacésped.
- Despeje la zona de palos, piedras, alambres, ramas y otros residuos que pudieran ser recogidos por el cortacésped o golpeados y arrojados por la cuchilla.
- Mantenga a todo el mundo, especialmente a niños y animales, alejados de las zonas de trabajo.

- Evite golpear árboles, muros, bordillos u otros objetos sólidos. No siegue nunca por encima de objeto alguno.
- Si el cortacésped golpea un objeto o empieza a vibrar, pare inmediatamente el motor, desconecte el cable de la bujía e inspeccione el cortacésped en busca de daños.
- Mantenga la **cuchilla afilada** durante toda la temporada de siega. De vez en cuando, lime cualquier imperfección de la cuchilla.
- Sustituya la cuchilla cuando sea preciso por una cuchilla de repuesto Toro original.
- Siegue solamente hierba u hojas secas. La hierba mojada y las hojas mojadas tienden a pegarse al suelo y pueden atascar el cortacésped o hacer que se cale el motor.

! **WARNING** **!**

POTENTIAL HAZARD

- La hierba mojada o las hojas mojadas pueden hacer que usted resbale y toque la cuchilla.

WHAT CAN HAPPEN

- El contacto con la cuchilla puede causarle graves lesiones.

HOW TO AVOID THE HAZARD

- Siegue solamente sobre terreno seco.

- Limpie los recortes u hojas de los bajos de la plataforma del cortacésped después de cada uso. Consulte *Limpieza de los bajos de la carcasa del cortacésped* en la página 14.
- Mantenga el motor en buenas condiciones de funcionamiento.

! **WARNING** **!**

POTENTIAL HAZARD

- La operación de un cortacésped con el motor funcionando a una velocidad mayor que el ajuste de fábrica puede causar una condición de operación insegura.

WHAT CAN HAPPEN

- El cortacésped podría arrojar una parte de la cuchilla o del motor a la zona donde está el operador u otra persona, provocando lesiones personales graves o la muerte.

HOW TO AVOID THE HAZARD

- No cambie el ajuste de velocidad del motor.
- Si usted sospecha que la velocidad del motor es superior a la normal, póngase en contacto con un Servicio Técnico Autorizado.

- Limpie o cambie frecuentemente el filtro de aire. El picado de la hierba hace que se formen nubes de recortes y polvo, que atascan el filtro de aire y reducen el rendimiento del motor.
- Para obtener la mejor acción de picado, ajuste la altura de corte del cortacésped de manera que no corte más de un tercio de la hoja de hierba, o un máximo de 25 mm. Si usted intenta picar más, o si la hierba es muy abundante, la calidad del picado será pobre. En estas condiciones, utilice la descarga lateral o el recogehierbas. Unos días más tarde, instale la placa de picado en su cortacésped para continuar con el picado.

Cómo cortar la hierba

- En el calor del verano, corte la hierba usando los ajustes de altura de corte de 51 mm, 64 mm o 76 mm. Corte solamente un tercio aproximadamente de la hoja de hierba. No corte con un ajuste inferior a 51 mm a menos que la hierba sea escasa, o a finales del otoño cuando el ritmo de crecimiento de la hierba empieza a decaer.
- Cuando corte hierba de más de 15 cm de alto, siegue primero usando la altura de corte más alta y ande despacio, luego siegue de nuevo a una altura menor para obtener el mejor aspecto de césped. Si la hierba es demasiado alta y las hojas mojadas se amontonan en el césped, pueden atascar el cortacésped o hacer que se cale el motor.
- Alterne la dirección de corte. Esto ayuda a dispersar los recortes en todo el césped, dando una fertilización más homogénea.

Si el aspecto final del césped no es satisfactorio, pruebe a:

- Afilar la cuchilla.
- Caminar más despacio mientras siega.
- Elevar la altura de corte del cortacésped.
- Cortar el césped con más frecuencia.
- Solapar los pasillos de corte en lugar de cortar un pasillo completo en cada pasada.
- Ajustar la altura de corte una muesca menos en las ruedas delanteras que en las traseras.

Cómo cortar hojas

- Después de segar el césped, asegúrese de que la mitad del césped se ve a través de la cobertura de hojas cortadas. Es posible que tenga que hacer más de una pasada por encima de las hojas.
- Para una cobertura de hojas escasa, ajuste todas las ruedas a la misma altura de corte.
- Si hay más de 13 cm de hojas en el césped, ajuste las ruedas delanteras una muesca o dos más alta que las ruedas traseras. De esta manera es más fácil que se introduzcan las hojas debajo de la plataforma del cortacésped.
- Siegue más despacio si el cortacésped no corta las hojas suficientemente finas.
- Si usted siega encima de hojas de roble, puede añadir cal al césped en primavera para reducir la acidez de las hojas.

Mantenimiento

Calendario recomendado de mantenimiento

Elemento de mantenimiento	Operación de mantenimiento	Cada uso	5 horas	25 horas	50 horas	100 horas
Aceite del motor	Compruebe el aceite del motor antes de cada uso.	X				
	Drene el cárter y llénelo de aceite fresco después de las primeras ocho horas de operación. Luego, cámbielo cada 50 horas de funcionamiento o cada año.				X	
Carcasa	Elimine cualquier suciedad o acumulación de recortes de hierba.	X				
Fijaciones	Compruebe las fijaciones de montaje de la cuchilla y del motor. Mantenga apretadas todas las fijaciones para mantener el cortacésped en condiciones seguras de uso.		X			

Elemento de mantenimiento	Operación de mantenimiento	Cada uso	5 horas	25 horas	50 horas	100 horas
Filtro de aire	Limpié el prefiltro de gomaespuma después de cada 25 horas de operación. Límpielo con más frecuencia cuando hay abundancia de polvo.			X		
	Limpié el filtro de aire de papel después de las 25 primeras horas de operación y luego cada 100 horas. Cambie el filtro de papel después de cada 300 horas de operación o cada año. Cámbielo con más frecuencia cuando hay abundancia de polvo.					X
Cuchilla	Afile o cambie la cuchilla; realice el mantenimiento con más frecuencia si se desafilá rápidamente en condiciones duras o arenosas.				X	
Freno de la cuchilla	Compruebe el tiempo que tarda la cuchilla en detenerse cada 50 horas de operación o al principio de cada temporada de siega. La cuchilla debe detenerse en tres segundos después de soltar la barra; si no lo hace, póngase en contacto con su Servicio Técnico Autorizado para la reparación.				X	
Tracción autopropulsada	Ajuste el cable y engrase los soportes traseros de ajuste de altura.				X	
Sistema de combustible	Compruebe que no hay fugas ni deterioro del manguito de combustible. Cámbielo si es necesario.				X	
Cubierta de la correa	Retire cualquier recorte de hierba, residuo y la suciedad de debajo de la cubierta de la correa.				X	
Bujía	Inspeccione y limpie la bujía. Cámbielo si es necesario.					X
Sistema de refrigeración	Limpié cualquier suciedad de las aletas de refrigeración del motor y del arrancador. Limpié con más frecuencia cuando hay abundancia de polvo o suciedad.					X
Depósito de combustible	Vacíe el depósito de combustible antes de efectuar determinadas reparaciones, según las instrucciones o antes del almacenamiento.					



CAUTION



POTENTIAL HAZARD

- Si usted deja el cable conectado a la bujía, alguien podría arrancar el motor.

WHAT CAN HAPPEN

- Un arranque accidental del motor podría lesionar gravemente a usted o a otra persona.

HOW TO AVOID THE HAZARD

- Desconecte el cable de la bujía antes de efectuar cualquier mantenimiento. Aparte el cable para evitar su contacto accidental con la bujía.

Verificación del nivel de aceite del motor

Antes de usar el cortacésped, compruebe que el nivel de aceite está entre las marcas *Add* (Añadir) y *Full* (Lleno) en la varilla (Fig. 4). Si el nivel de aceite está por debajo de la marca *Add*, añada aceite. Consulte *Llenado del cárter de aceite* en la página 7.

Cómo cambiar el aceite de motor

Cambie el aceite del motor después de las primeras ocho horas de operación, y luego después de cada 50 horas de operación, o cada año.

1. Haga funcionar el motor para calentar el aceite.



WARNING



POTENTIAL HAZARD

- El aceite puede estar caliente si el motor ha estado funcionando.

WHAT CAN HAPPEN

- El contacto con aceite caliente puede causar lesiones graves.

HOW TO AVOID THE HAZARD

- Evite el contacto con el aceite al drenarlo.

2. Pare el motor y espere a que se detengan todas las piezas en movimiento.
3. Desconecte el cable de la bujía (Fig. 7).
4. Drene la gasolina del depósito de combustible. Consulte el *Vaciado del depósito de combustible* en la página 18.
5. Coloque un recipiente adecuado debajo del tapón de vaciado de aceite lateral.

6. Levante el lado izquierdo del cortacésped al menos 30 cm y abra el tapón de vaciado de aceite lateral (Fig. 10).
7. Inserte el tubo de vaciado de aceite sobre el tapón de vaciado y baje el cortacésped (Fig. 10).
8. Levante el lado derecho del cortacésped hasta que el aceite se haya drenado al recipiente.
9. Retire el tubo de vaciado y coloque el tapón de vaciado de aceite lateral.

IMPORTANT: Apriete el tapón de vaciado lateral a 23 Nm.

10. Recicle el aceite observando la normativa local.

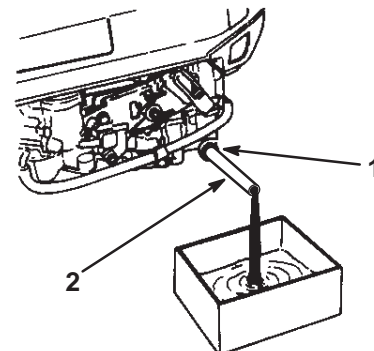

m-4354

Figura 10

1. Tapón de vaciado de aceite lateral
2. Tubo de vaciado de aceite

11. Llene el cárter con aceite nuevo hasta la marca *Full* de la varilla. Consulte el *Llenado del cárter de aceite* en la página 7.

12. Limpie cualquier aceite derramado.

Limpieza de los bajos de la carcasa del cortacésped

Mantenga limpios los bajos de la carcasa del cortacésped. Tenga especial cuidado de mantener las placas sin residuos (Fig. 11).

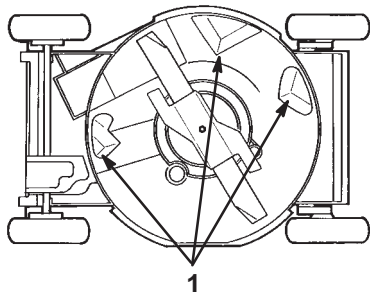

757

Figura 11

1. Placas

Método de lavado

1. Coloque el cortacésped sobre una superficie plana de hormigón o asfalto cerca de una manguera de jardín.
2. Arranque el motor.
3. Sujete la manguera a la altura del manillar y dirija el agua para que fluya sobre el suelo justo por delante de la rueda trasera derecha (Fig. 12).

La cuchilla aspirará agua y expulsará los recortes. Deje correr el agua hasta que no se vean recortes saliendo de debajo de la carcasa.

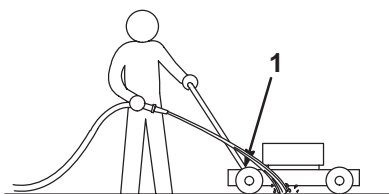

1093

Figura 12

1. Rueda trasera derecha
4. Pare el motor y espere a que se detengan todas las piezas en movimiento.
5. Cierre el grifo de la manguera.
6. Arranque el cortacésped y déjelo funcionar durante dos minutos para que se seque.
7. Con el motor en marcha, engrane y desengrane la transmisión de tracción varias veces para secarla.

Método de rascado

Si el lavado no elimina todos los residuos de debajo de la plataforma, vuelque el cortacésped y rásquelo hasta que esté limpio.

1. Desconecte el cable de la bujía (Fig. 7).
2. Drene la gasolina del depósito de combustible. Consulte el *Vaciado del depósito de combustible* en la página 18.
3. Vuelque el cortacésped de manera que el filtro de aire quede hacia arriba.
4. Retire la suciedad y los recortes de hierba con un rascador de madera dura. Evite tocar rebabas y bordes afilados.

IMPORTANT: Mueva la cuchilla lo menos posible para evitar futuros problemas de arranque.

5. Ponga el cortacésped de pie.
6. Llene el depósito de combustible.
7. Conecte el cable de la bujía.

Limpieza del filtro de aire

Limpie el pre-filtro de aire de gomaespuma después de las primeras 25 horas de operación; límpielo con más frecuencia en condiciones polvorientas. Cambie el filtro de papel una vez cada temporada o cada 300 horas de operación; límpielo o cámbielo con más frecuencia en condiciones polvorientas.

IMPORTANT: No haga funcionar el motor sin el conjunto de filtrado de aire, porque se producirán graves daños al motor.

1. Pare el motor y espere a que se detengan todas las piezas en movimiento.
2. Desconecte el cable de la bujía (Fig. 7).
3. Retire el perno que fija la tapa del limpiador de aire (Fig. 13).
4. Retire la tapa y límpiela a fondo (Fig. 13).



Figura 13

1. Perno
2. Tapa
3. Filtro de aire de papel
4. Prelimpiador de gomaespuma

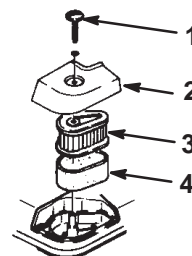

5. Retire el prefiltro de gomaespuma y lávelo con detergente suave y agua, luego séquelo apretando con un paño (Fig. 13).
6. Sature de aceite el prefiltro, luego apriételo (sin retorcer) para eliminar el exceso de aceite.
7. Retire el filtro de aire de papel (Fig. 13) y límpielo golpeándolo **suavemente** para eliminar el polvo. Cámbielo si está muy sucio.

IMPORTANT: No intente limpiar el filtro de papel con aire a presión.

8. Instale el prefiltro de gomaespuma sobre el filtro de papel nuevo.
9. Instale el conjunto del limpiador de aire.
10. Vuelva a colocar la tapa y fíjela con el perno.

Mantenimiento de la cuchilla

El rendimiento óptimo se consigue con la cuchilla recta y afilada. Inspeccione y afile la cuchilla regularmente.

	WARNING	
POTENTIAL HAZARD		
<ul style="list-style-type: none"> • La cuchilla está afilada. 		
WHAT CAN HAPPEN		
<ul style="list-style-type: none"> • El contacto con una cuchilla afilada puede causar graves lesiones. 		
HOW TO AVOID THE HAZARD		
<ul style="list-style-type: none"> • Lleve guantes o envuelva los bordes cortantes de la cuchilla con un trapo. 		

1. Desconecte el cable de la bujía (Fig. 7).
2. Drene la gasolina del depósito de combustible. Consulte el *Vaciado del depósito de combustible* en la página 18.
3. Vuelque el cortacésped de manera que el filtro de aire quede hacia arriba.

Inspección de la cuchilla

Examine cuidadosamente la cuchilla para asegurarse de que está afilada y para detectar cualquier desgaste, sobre todo en la unión entre la parte plana y la parte curva de la cuchilla (Fig. 14A). Puesto que la arena y cualquier material abrasivo pueden desgastar el metal que conecta las partes curva y plana de la cuchilla, compruebe la cuchilla antes de utilizar el cortacésped. Si observa una hendidura o desgaste (Figuras 14B y 14C), cambie la cuchilla; consulte *Cómo retirar la cuchilla*.





Figura 14

- | | |
|-------------------------------|-------------------------------|
| 1. Vela | 4. Formación de una hendidura |
| 2. Parte plana de la cuchilla | |
| 3. Desgaste | |

Note: Para obtener el mejor rendimiento, instale una cuchilla nueva antes de que empiece la temporada de siega. Durante el año, lime cualquier desperfecto con el fin de mantener el filo de corte.

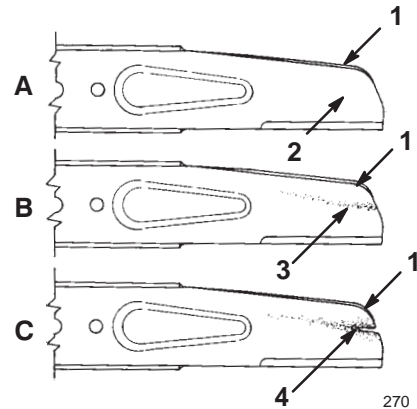
	DANGER	
POTENTIAL HAZARD		
<ul style="list-style-type: none"> • Una cuchilla desgastada o dañada puede romperse y un trozo de la cuchilla podría ser arrojado a la zona donde está el operador u otra persona. 		
WHAT CAN HAPPEN		
<ul style="list-style-type: none"> • Una parte de la cuchilla arrojada al aire podría causar lesiones graves o la muerte al operador o a otras personas. 		
HOW TO AVOID THE HAZARD		
<ul style="list-style-type: none"> • Inspeccione periódicamente las cuchillas, para asegurarse de que no están desgastadas ni dañadas. • Sustituya cualquier cuchilla desgastada o dañada. 		

Cómo retirar la cuchilla

1. Sujete el extremo de la cuchilla usando un paño o un guante grueso.
2. Retire el perno de la cuchilla, la arandela de freno, el acelerador de la cuchilla y la cuchilla (Fig. 15).



Figura 15

- | | |
|-------------------------|----------------------------|
| 1. Perno de la cuchilla | 4. Cuchilla |
| 2. Arandela de freno | 5. Impulsor de la cuchilla |
| 3. Acelerador | |

Cómo afilar la cuchilla

Lime el borde superior de la cuchilla para mantener el ángulo de corte original (Fig. 16A) y el radio interior del filo de corte (Fig. 16B).

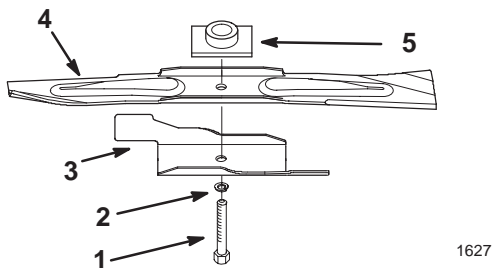

Figura 16

1. Afile con este ángulo solamente
2. Mantenga el ángulo original aquí

Note: La cuchilla permanece equilibrada si se retira la misma cantidad de material de ambos filos de corte.

Equilibrado de la cuchilla

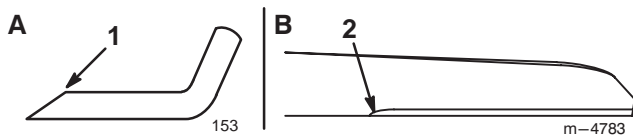
1. Compruebe el equilibrio de la cuchilla colocando el taladro central de la cuchilla sobre un clavo o un destornillador fijado horizontalmente en un torno de banco (Fig. 17).



Figura 17

Note: También puede comprobar el equilibrio usando un equilibrador de cuchillas de fabricación comercial.

2. Si algún extremo de la cuchilla gira hacia abajo, lime ese extremo (no el filo de corte ni el extremo cerca del filo de corte). La cuchilla está correctamente equilibrada cuando no baja ninguno de los extremos.

Cómo instalar la cuchilla

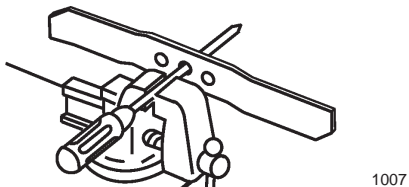
1. Instale la cuchilla sobre el eje y el impulsor de la cuchilla, con las puntas curvas de las cuchillas hacia el cortacésped y el impulsor de la cuchilla encajado en el hueco de la cuchilla (Fig. 15).
2. Instale el acelerador, la arandela de freno y el perno de la cuchilla (Fig. 15).
3. Apriete el perno de la cuchilla a 68 Nm.

! **WARNING** !

POTENTIAL HAZARD

- La operación del cortacésped sin que el acelerador esté colocado podría hacer que la cuchilla se doblase o se rompiese.

WHAT CAN HAPPEN

- Una cuchilla rota podría causar lesiones graves o la muerte al operador o a otras personas.

HOW TO AVOID THE HAZARD

- No accione el cortacésped sin acelerador.

Lubricación de la transmisión autopropulsada

1. Limpie con un trapo limpio los puntos de engrase de las palancas de ajuste de la altura de corte traseras (Fig. 18).



Figura 18

1. Punto de engrase
2. Conecte una pistola de engrasar al punto de engrase y bombee suavemente uno o dos veces con grasa de litio de propósito general N° 2 en cada punto.

IMPORTANT: Un exceso de grasa puede dañar las juntas e impedir que el embrague de la rueda funcione correctamente.

Ajuste del cable de la transmisión autopropulsada

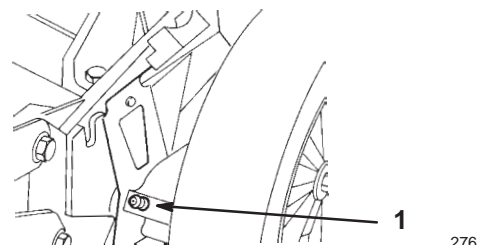
Si la velocidad máxima del cortacésped empieza a decaer, ajuste el cable de la transmisión autopropulsada.

1. Pare el motor y espere a que se detengan todas las piezas en movimiento.
2. Afloje la tuerca de apoyo del cable (Fig. 19).



Figura 19

- | | |
|---------------------|--------------------------------|
| 1. Camisa del cable | 3. Tuerca |
| 2. Apoyo del cable | 4. Parte superior del manillar |

3. Retire los dos pernos que fijan la cubierta de la correa y retire la cubierta (Fig. 20).

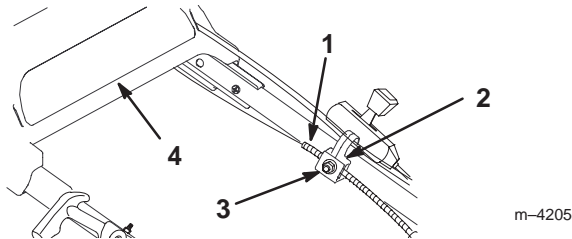

Figura 20

- | | |
|--------------------------|----------|
| 1. Cubierta de la correa | 2. Perno |
|--------------------------|----------|

4. Empuje hacia abajo el soporte de la transmisión hasta que entre en contacto con el cortacésped y sujételo en esa posición (Fig. 21).

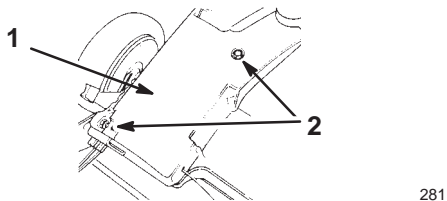

Figura 21

- | | |
|------------------------------|----------------|
| 1. Soporte de la transmisión | 2. Empuje aquí |
|------------------------------|----------------|

5. Mientras sujeta hacia abajo el soporte de la transmisión, tire hacia abajo de la camisa del cable (hacia el cortacésped) hasta que el manillar superior se retraiga todo lo posible y no haya holgura en el cable (Fig. 21).
6. Suelte el soporte de la transmisión.
7. Apriete la tuerca del soporte del cable (Fig. 19).
8. Instale la cubierta de la correa.

Limpieza del filtro de combustible

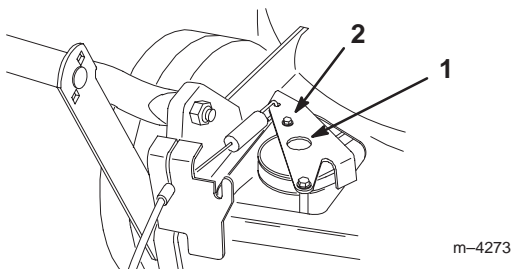
Limpie el filtro de combustible después de cada 50 horas de operación.

1. Pare el motor y espere a que se enfríe.
2. Desconecte el cable de la bujía (Fig. 7).
3. Drene la gasolina del depósito de combustible. Consulte el *Vaciado del depósito de combustible* en la página 18.

IMPORTANT: Drene la gasolina solamente cuando el motor está frío.



Figura 22

- | | |
|------------------------|---------------|
| 1. Tubo de combustible | 2. Abrazadera |
|------------------------|---------------|

4. Retire el tubo de combustible del depósito aflojando la abrazadera y tirando del tubo (Fig. 23).
5. Retire el filtro del depósito de combustible (Fig. 23).

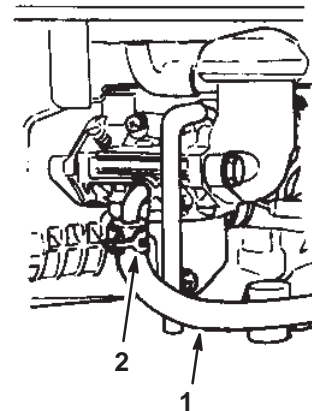

Figura 23

1. Tubo de combustible
2. Filtro de combustible

6. Limpie el filtro con un disolvente con punto de inflamación alto.
7. Instale firmemente el filtro, los tubos y las abrazaderas.

Limpiar debajo de la cubierta de la correa

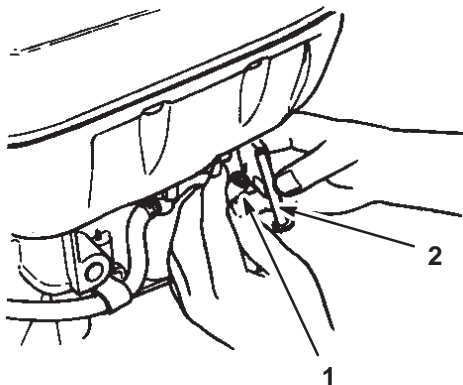
Mantenga la zona de debajo de la cubierta de la correa libre de residuos.

1. Con el motor parado, retire los dos pernos que fijan la cubierta de la correa (Fig. 20) a la carcasa del cortacésped.
2. Levante la cubierta y cepille para eliminar todos los residuos de la zona de la correa.
3. Instale la cubierta de la correa.

Cómo cambiar la bujía

Utilice una bujía *NGK BPR5ES* o equivalente. Retire la bujía para comprobar su condición después de cada 100 horas de operación.

1. Pare el motor y espere a que se detengan todas las piezas en movimiento.
2. Desconecte el cable de la bujía (Fig. 7).
3. Limpie alrededor de la bujía y retire la bujía de la culata.

IMPORTANT: Si la bujía está agrietada o sucia, cámbiela. No limpie los electrodos, porque podrían entrar restos en el cilindro, dañando el motor.

4. Fije el hueco entre los electrodos de la bujía nueva en 0,76 mm (Fig. 24).



Figura 24

5. Instale la bujía y la junta. Apriete la bujía a 23 Nm.
6. Conecte el cable de la bujía (Fig. 7).

Vaciado del depósito de combustible

1. Pare el motor y espere a que se enfríe.
2. Desconecte el cable de la bujía (Fig. 7).
3. Retire el tapón del depósito de combustible (Fig. 5).
4. Utilice una bomba de mano para vaciar el combustible a un recipiente de combustible homologado y limpio.
5. Conecte el cable de la bujía.
6. Haga funcionar el motor hasta que se pare.
7. Vuelva a arrancar el motor para asegurarse de que no quede combustible en el carburador.

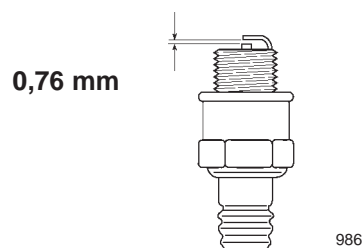
Solución de problemas

Toro ha diseñado y fabricado su cortacésped para que funcione sin problemas. Compruebe con cuidado los siguientes componentes y elementos. Si un problema no se soluciona, póngase en contacto con su Servicio Técnico Autorizado.



PROBLEMA	ACCIÓN CORRECTORA
El motor no arranca	<ol style="list-style-type: none"> 1. Llene el depósito de combustible con gasolina fresca. 2. Conecte el cable de la bujía. 3. Inspeccione la bujía, compruebe el hueco entre los electrodos y cambie la bujía si está dañada.
El motor es difícil de arrancar o pierde potencia	<ol style="list-style-type: none"> 1. Drene y llene el depósito de combustible con gasolina fresca. 2. Limpie el orificio de ventilación del tapón de gasolina. 3. Limpie el filtro de aire. 4. Limpie el conducto de descarga del cortacésped. 5. Limpie los bajos de la plataforma del cortacésped. 6. Inspeccione la bujía, compruebe el hueco entre los electrodos y cambie la bujía si está dañada. 7. Compruebe el aceite del motor.
El motor no funciona suavemente	<ol style="list-style-type: none"> 1. Conecte el cable de la bujía. 2. Inspeccione la bujía, compruebe el hueco entre los electrodos y cambie la bujía si está dañada. 3. Limpie el filtro de aire.
El cortacésped o el motor vibra excesivamente	<ol style="list-style-type: none"> 1. Equilibre la cuchilla. 2. Apriete la tuerca de montaje de la cuchilla. 3. Limpie el conducto de descarga del cortacésped. 4. Limpie los bajos de la plataforma del cortacésped. 5. Apriete los pernos de montaje del motor.
Patrón de corte desigual.	<ol style="list-style-type: none"> 1. Ajuste las cuatro ruedas a la misma altura. 2. Afile y equilibre la cuchilla. 3. Cambie el patrón de siega. 4. Limpie los bajos de la plataforma del cortacésped.
Se atasca el conducto de descarga	<ol style="list-style-type: none"> 1. Eleve la altura de corte. 2. Deje que la hierba se seque antes de segar. 3. Limpie los bajos de la plataforma del cortacésped.
El cortacésped no avanza	<ol style="list-style-type: none"> 1. Ajuste el cable de transmisión autopropulsada. 2. Limpie los residuos de debajo de la cubierta de la correa.

Almacenamiento

Para preparar el cortacésped para el almacenamiento cuando acabe la temporada de siega, siga los procedimientos de mantenimiento recomendados. Consulte *Mantenimiento* en la página 11.

Almacene el cortacésped en un lugar fresco, limpio y seco. Cubra el cortacésped para mantenerlo limpio y protegido.

Preparación del sistema de combustible

 **WARNING** 

POTENTIAL HAZARD

- La gasolina puede vaporizarse si se almacena durante largos periodos de tiempo.

WHAT CAN HAPPEN

- La gasolina vaporizada puede explotar si entra en contacto con una llama desnuda.

HOW TO AVOID THE HAZARD

- No almacene gasolina durante largos periodos de tiempo.
- No almacene el cortacésped con gasolina en el depósito de combustible o en el carburador en un lugar cerrado con llama desnuda. (Por ejemplo, el piloto de una caldera o un calentador de agua).
- Espere a que se enfríe el motor antes de guardar el cortacésped en un recinto cerrado.

Recomendamos el uso de acondicionador de combustible para estabilizar la gasolina para su almacenamiento. Si es posible, añada un acondicionador de combustible al repostar por última vez en la temporada.

1. Añada un estabilizador de combustible de destilado de petróleo al depósito de combustible siguiendo las instrucciones del fabricante (típicamente una onza por galón de combustible).

IMPORTANT: No use estabilizadores de combustible a base de alcohol, tales como etanol, metanol o isopropanol.

2. Haga funcionar el motor durante cinco minutos para distribuir el combustible con acondicionador por todo el sistema de combustible.
3. Pare el motor y deje que se enfríe.

4. Drene la gasolina del depósito de combustible; consulte el *Vaciado del depósito de combustible* en la página 18.
5. Deseche la gasolina adecuadamente. Recíclala según la normativa local o utilícela en su automóvil.
6. Arranque el motor y déjelo funcionar hasta que se quede sin combustible.
7. Cebe el motor o use el estérter y arránquelo de nuevo.
8. Deje que funcione el motor hasta que se pare. Cuando ya no se puede arrancar el motor, está suficientemente seco.

Note: No guarde la gasolina con estabilizador durante más de 90 días.



Preparación del motor

1. Con el motor todavía caliente, cambie el aceite del cárter. Consulte *Cómo cambiar el aceite del motor* en la página 13.
2. Retire la bujía (Fig. 7).
3. Usando una lata de aceite, añada aproximadamente una cucharada sopera de aceite al cárter a través del orificio de la bujía.
4. Gire lentamente el motor varias veces, usando la cuerda de arranque, para distribuir el aceite.
5. Instale la bujía pero **no** conecte el cable a la bujía.

Información general

1. Limpie la carcasa del cortacésped. Consulte la *Limpieza de los bajos de la carcasa del cortacésped* en la página 14.
2. Limpie la suciedad y la broza de la parte exterior del cilindro, las aletas de la culata y de la carcasa del soplador. También elimine los recortes de hierba, la suciedad y la grasa de las piezas externas del motor, la cubierta y la parte superior de la carcasa del cortacésped.
3. Compruebe la condición de la cuchilla. Consulte el *Mantenimiento de la cuchilla* en la página 15.
4. Apriete todos los pernos, tuercas y tornillos.
5. Lubrique las ruedas. Consulte la *Lubricación de la transmisión autopropulsada* en la página 16.
6. Retoque todas las superficies pintadas oxidadas o descascarilladas con pintura, que puede adquirir en el Servicio Técnico Autorizado.

Cómo plegar el manillar

 **WARNING** 

POTENTIAL HAZARD

- Si pliega o despliega incorrectamente el manillar, se podría aprisionar, estirar o dañar uno o más de los cables.

WHAT CAN HAPPEN

- Cualquier cable aprisionado, estirado o dañado puede causar un fallo de funcionamiento dando lugar a una condición operativa insegura.

HOW TO AVOID THE HAZARD

- No aprisione, estire ni dañe los cables.
- Maneje los cables con cuidado al plegar o desplegar el manillar.
- No utilice el cortacésped si uno o más de los cables está aprisionado, estirado o dañado. Póngase en contacto con su Servicio Técnico Autorizado.

IMPORTANT: No retire ni afloje los pomos que fijan el manillar inferior al soporte-pivote. No pliegue el manillar superior hacia atrás.

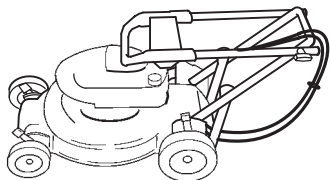

1. Afloje los pomos que fijan el manillar superior.
2. Con cuidado, mueva hacia adelante la parte superior del manillar hasta que descansa sobre el motor (Fig. 25).



m-4217

Figura 25

Después del almacenamiento

 **WARNING** 

POTENTIAL HAZARD

- Si pliega o despliega incorrectamente el manillar, se podría aprisionar, estirar o dañar uno o más de los cables.

WHAT CAN HAPPEN

- Cualquier cable aprisionado, estirado o dañado puede causar un fallo de funcionamiento dando lugar a una condición operativa insegura.

HOW TO AVOID THE HAZARD

- No aprisione, estire ni dañe los cables.
- Maneje los cables con cuidado al plegar o desplegar el manillar.
- No utilice el cortacésped si uno o más de los cables está aprisionado, estirado o dañado. Póngase en contacto con su Servicio Técnico Autorizado.

1. Despliegue con cuidado el manillar superior hasta que se acople al manillar inferior, luego apriete los pomos.
2. Compruebe y apriete todos los cierres.
3. Retire la bujía (Fig. 7) y haga girar el motor rápidamente usando el arrancador para eliminar el exceso de aceite del cilindro.
4. Limpie la bujía o cámbiela si está agrietada, rota o si los electrodos están desgastados.
5. Instale la bujía y apriétela a 23 Nm.
6. Realice los procedimientos de mantenimiento recomendados. Consulte el *Mantenimiento* en la página 11.
7. Llene el depósito de combustible (Fig. 26) con gasolina fresca y limpia.

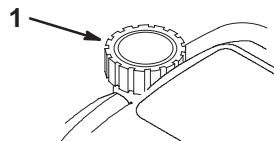

1626

Figura 26

1. Tapón del depósito de combustible

8. Compruebe el nivel de aceite del motor
9. Conecte el cable de la bujía (Fig. 7).

Accesorios

Es posible que su cortacésped incluya accesorios; los accesorios pueden adquirirse en su Servicio Técnico Autorizado. Para instalar correctamente estos accesorios, siga estas instrucciones:

Bolsa de recortes trasera

Instalación del conducto de descarga

1. Desconecte el cable de la bujía.
2. Retire y guarde los cuatro pernos que fijan la tapa y el conjunto deflector al cortacésped (Fig. 27). Guárdelos para su uso en el futuro.



Figura 27

1. Perno (4)
2. Tapa y conjunto deflector

3. Coloque el conjunto de conducto de descarga y puerta en el cortacésped, alineando los taladros del conducto de descarga con los del cortacésped (Fig. 28).

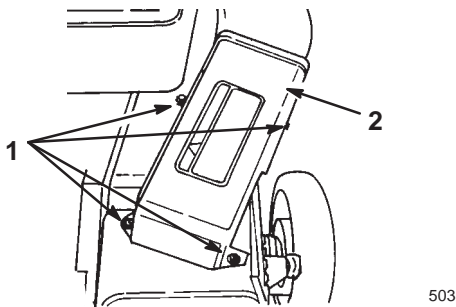

Figura 28

1. Conducto de descarga
2. Pernos verticales
3. Perno horizontal

4. Fije las esquinas delantera derecha, trasera derecha y trasera izquierda del conducto de descarga al cortacésped, usando los pernos que guardó en el paso 2. Asegúrese de que el perno horizontal, más corto, está instalado en el taladro delantero derecho.

5. Fije el soporte de muelle y el conducto de descarga al cortacésped con el perno delantero izquierdo (Fig. 29). Puede ser necesario usar un tubo de extensión (Fig. 30).

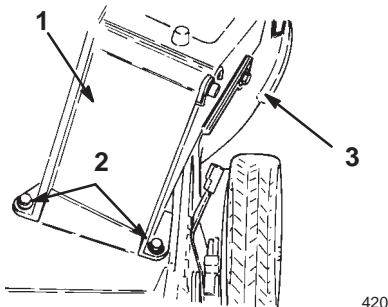

Figura 29

1. Muelle
2. Soporte de muelle
3. Perno delantero izquierdo

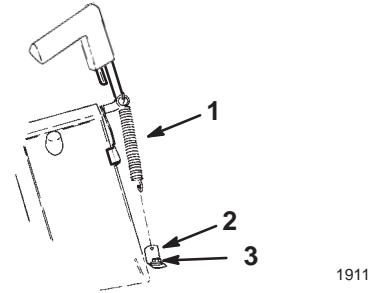

Figura 30

1. Tubo de extensión
2. Soporte de muelle

6. Enganche el extremo del muelle a través del agujero pequeño del soporte de muelle (Fig. 29).
7. Abra y cierre la puerta de descarga para asegurarse de que el muelle no entra en contacto con ninguna parte del motor y que la puerta se cierra cuando se suelta el tirador.

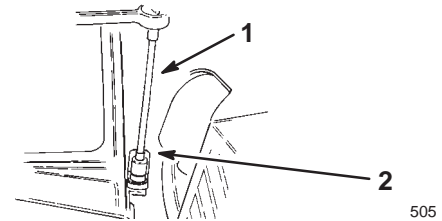

WARNING



POTENTIAL HAZARD

- Asegúrese de que el muelle no entra en contacto ni con el depósito de combustible ni con ninguna parte del motor.

WHAT CAN HAPPEN

- Un desgaste entre el muelle y alguna parte del motor podría causar una condición de operación insegura.

HOW TO AVOID THE HAZARD

- Si el muelle entra en contacto con alguna parte del motor, no instale la bolsa en el cortacésped; póngase en contacto con un Servicio Técnico Autorizado antes de continuar.

Uso de la bolsa de recortes

1. Pare el motor y espere a que se detengan todas las piezas en movimiento.
2. Asegúrese de que el tirador de la puerta de descarga está totalmente hacia adelante y que la clavija está enganchada en el cierre (Fig. 31).

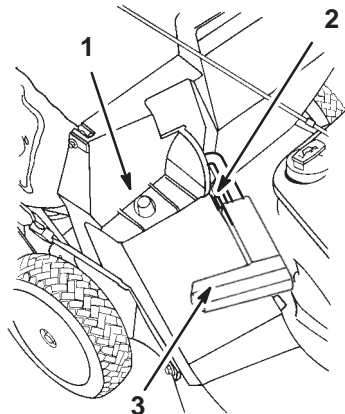

1912

Figura 31

- | | |
|--|---|
| 1. Marco de la bolsa sobre el poste de retención | 3. Tirador hacia adelante del todo y puerta de descarga cerrada |
| 2. Clavija en contacto con la placa del cierre. | |

3. Coloque el agujero del marco de la bolsa sobre el poste de retención en el conducto de descarga (Fig. 31).
4. Coloque la parte trasera del marco de la bolsa en la parte inferior del manillar.
5. Abra la puerta de descarga tirando hacia adelante del tirador de la puerta de descarga hasta que la clavija salga de la rampa de la puerta, y moviendo el tirador hacia atrás hasta que la clavija se bloquee en la muesca de la bolsa (Fig. 32).

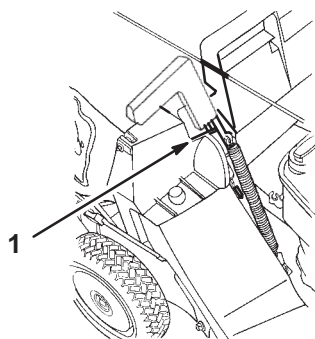

1913

Figura 32

1. Clavija bloqueada en la muesca de la bolsa



DANGER



POTENTIAL HAZARD

- Una bolsa de recortes desgastada puede dejar que se arrojen pequeñas piedras y otros residuos hacia el operador u otra persona.

WHAT CAN HAPPEN

- Los objetos arrojados pueden causar lesiones personales graves o la muerte al operador o a otras personas.

HOW TO AVOID THE HAZARD

- Compruebe frecuentemente la bolsa de recortes. Si está dañada, instale una bolsa de recambio Toro nueva.

6. Corte la hierba hasta que la bolsa esté llena.

IMPORTANT: No llene demasiado la bolsa.

7. Pare el motor y espere a que se detengan todas las piezas en movimiento.
8. Levante el tirador de la puerta de descarga para sacarlo de la muesca de la bolsa (Fig. 32) y muévelo hacia adelante hasta que se enganche en el cierre (Fig. 31).
9. Retire la bolsa del cortacésped y vacíe la hierba.

Asegúrese siempre de que la puerta de descarga se cierra cuando usted suelta el tirador. Si los residuos impiden que la puerta de descarga se cierre, limpie a fondo el interior del conducto de descarga y la puerta. Realice todas las operaciones de limpieza descritas en el *Manual del Operador*.



DANGER



POTENTIAL HAZARD

- Pueden ser arrojados objetos si la puerta no se cierra completamente.

WHAT CAN HAPPEN

- Los objetos arrojados pueden causar lesiones graves o la muerte.

HOW TO AVOID THE HAZARD

- Si no se puede cerrar la puerta porque los recortes de hierba obstruyen la zona de descarga, pare el motor y mueva el tirador de la puerta de descarga hacia adelante y hacia atrás suavemente hasta que pueda cerrar la puerta completamente. Si aún no se puede cerrar la puerta, retire la obstrucción con un palo, no con la mano.



DANGER



POTENTIAL HAZARD

- El cortacésped puede arrojar recortes de hierba y otros objetos por el conducto de descarga si éste está abierto.

WHAT CAN HAPPEN

- Los objetos arrojados con suficiente fuerza podrían causar lesiones graves o la muerte al operador o a otras personas.

HOW TO AVOID THE HAZARD

- No abra nunca la puerta del conducto de descarga con el motor en marcha.

La Garantía de Arranque de Toro

Garantía Completa de 10 Años para Motores de Cortacésped Toro Modelo 20044

¿Qué cubre esta garantía?

The Toro Company garantiza que su Motor Toro arrancará al primer o al segundo intento durante diez años a partir de la fecha de compra – siempre que usted realice el mantenimiento de rutina requerido – y si esto no ocurre, lo repararemos sin cargo alguno. El coste de piezas y mano de obra está incluido, pero usted debe pagar los costes de transporte.

Lo que usted debe hacer para mantener la garantía en vigor

Usted debe mantener su Motor Toro siguiendo el calendario de mantenimiento descrito en el manual del operador, a su costa. Usted debe registrar los trabajos de mantenimiento en el impreso que se incluye con el manual del operador y guardar su comprobante de compra del cortacésped y de todas las piezas de mantenimiento.

Cómo obtener asistencia

Si la capacidad de arranque de su Motor Toro disminuyese hasta el punto de no arrancar al primer o al segundo intento, realizados por un adulto de capacidad normal, siga estos procedimientos:

1. Póngase en contacto con cualquier Distribuidor Autorizado Toro, Distribuidor Master Service Toro o Distribuidor Toro (las Páginas Amarillas de su guía telefónica son una buena fuente de información). O llame al sistema de localización de distribuidores Toro 24 horas marcando el 1-800-421-9684.
2. Se le indicará cómo devolver su producto a ese punto de venta o a otro Distribuidor Autorizado Toro que le sea más cómodo.
3. Envíe al Distribuidor, junto con el producto, su registro de mantenimiento y el comprobante de compra.

Si por alguna razón usted no está satisfecho con el análisis que el Distribuidor ha realizado sobre la condición de arranque de su motor o de la asistencia recibida, por favor no dude en ponerse en contacto con nosotros en la dirección siguiente:

Toro Customer Service Department
8111 Lyndale Avenue South
Bloomington, Minnesota 55420-1196

Lo que esta garantía no cubre

Esta Garantía no cubre:

1. Cualquier reparación a productos usados con fines comerciales.
2. Mantenimiento normal, incluyendo cambio de bujías, filtro de aire, filtro de combustible y ajustes al carburador.
3. Cambio de aceite y lubricación.
4. Reparaciones o ajustes debidos a lo siguiente:
 - A. no se han seguido los procedimientos correctos de mantenimiento;
 - B. la cuchilla del cortacésped giratorio ha golpeado un objeto;
 - C. existencia de contaminantes en el sistema de combustible;
 - D. combustible o mezcla de combustible inadecuados (en caso de duda, consulte su manual del operador);
 - E. no se ha drenado el sistema de combustible antes de un periodo de inactividad superior a tres meses;
 - F. mal uso, negligencia o accidentes;
 - G. reparaciones o intentos de reparación por parte de personas no pertenecientes a un Distribuidor Autorizado Toro;
5. Condiciones de operación especiales que pueden requerir más de dos intentos de arranque, incluyendo las siguientes:
 - A. Primer arranque después de un periodo extendido de inactividad o de almacenamiento estacional;
 - B. Arranque a baja temperatura, por ejemplo al inicio de la primavera o al final del otoño, que pueden requerir uno o dos intentos más;
 - C. Procedimientos de arranque incorrectos. Si tiene dificultad al arrancar su unidad, por favor, revise el manual del operador para asegurarse de que está siguiendo los procedimientos de arranque correctos. Esto puede ahorrarle una visita innecesaria al Servicio Técnico.

Todas las reparaciones cubiertas por esta garantía deben ser realizadas por un Distribuidor Toro Autorizado usando piezas de repuesto aprobadas por Toro.

Dicho remedio mediante reparación por un Distribuidor Autorizado Toro es el único remedio del comprador.



Cortacéspedes
Dirigidos de Gas,
Inalámbricos, Eléctricos
y de 21" para Uso
Comercial

La Garantía Toro de Cobertura Total

Una Garantía Completa

(Garantía Limitada para el Uso Comercial)

Condiciones y Productos Cubiertos

The Toro Company y su afiliado, Toro Warranty Company, bajo un acuerdo entre sí, prometen conjuntamente reparar cualquier Producto Toro usado con propósitos residenciales normales* si tiene defectos de materiales o mano de obra o si deja de funcionar debido al fallo de un componente. Los siguientes plazos son aplicables desde la fecha de la compra.

Productos	Periodo de Garantía
• Cortacéspedes Dirigidos Super Recycler®	Garantía completa de 5 años
• Cortacéspedes Dirigidos VacuPower®	Garantía completa de 5 años
• Todos los demás	Garantía completa de 2 años

Esta garantía incluye el coste de piezas y mano de obra, pero usted debe pagar los costes de transporte.

Esta garantía es aplicable a todos los cortacéspedes a motor dirigidos de gas, inalámbricos y eléctricos.

* "Propósito residencial normal" significa el uso del producto en la misma parcela que su vivienda habitual. El uso en más de un lugar se considera uso comercial, y sería aplicable la garantía de uso comercial.

Garantía Limitada para el Uso Comercial

Los Cortacéspedes Dirigidos Toro utilizados con propósitos comerciales, institucionales o de alquiler están garantizados contra defectos en materiales o mano de obra. Los componentes que fallan debido al uso y desgaste normales no están cubiertos por esta garantía. Los siguientes plazos son aplicables desde la fecha de la compra.

Productos	Periodo de Garantía	
	Motor	Unidad Completa
• Cortacéspedes Dirigidos de Uso Comercial de 21"	limitada de 2 años	limitada de 1 año
• Todos los demás	limitada de 45 días	limitada de 45 días

Instrucciones para Obtener Asistencia Bajo la Garantía

Si usted cree que su producto Toro contiene un defecto de piezas o mano de obra, póngase en contacto con el distribuidor que le vendió el producto o con cualquier Distribuidor Autorizado o Distribuidor Master Service. Las Páginas Amarillas de su guía telefónica son una buena fuente de información. El distribuidor realizará el mantenimiento en sus instalaciones o recomendará a otro Distribuidor Autorizado que puede convenirle más. Es posible que usted necesite aportar una prueba de compra (copia de la tarjeta de registro, recibo de venta, etc) para validar la garantía.

Países fuera de Estados Unidos o Canadá

Los clientes que compraron productos Toro exportados de los Estados Unidos o Canadá deben ponerse en contacto con su Distribuidor Toro para obtener pólizas de garantía para su país, provincia o estado. Si por cualquier razón usted no está satisfecho con el servicio ofrecido por su distribuidor, o si tiene dificultad en obtener información sobre la garantía, póngase en contacto con el importador Toro. Si fallan todos los demás recursos, puede ponerse en contacto con nosotros en Toro Warranty Company.

Si usted por alguna razón no está satisfecho con el análisis del Distribuidor del defecto de materiales o mano de obra, o si necesita la dirección de un Servicio Técnico Toro, por favor póngase en contacto con nosotros a la dirección siguiente:

Customer Service Department
Toro Warranty Company
8111 Lyndale Avenue South
Bloomington, MN 55420-1196
952-888-8801 or 800-348-2424

Responsabilidades del Propietario

Usted debe mantener su producto Toro siguiendo los procedimientos de mantenimiento descritos en el manual del operador. Dicho mantenimiento rutinario, sea realizado por un distribuidor o por usted mismo, es por cuenta de usted.

Elementos y Condiciones No Cubiertos

No hay otra garantía expresa salvo cobertura especial de sistemas de emisión en algunos productos y el Toro Starting Guarantee en GTS Engine. Esta garantía expresa no cubre:

- El coste de mantenimiento regular, servicio o piezas, como por ejemplo filtros, combustible, lubricantes, cambios de aceite, bujías, afilado de cuchillas, cuchillas desgastadas, ajustes de cable/acoplamiento o ajustes de frenos y embragues.
- Cualquier producto o pieza que haya sido modificado o mal utilizado o que haya necesitado ser sustituido o reparado debido a accidente o falta de mantenimiento adecuado.
- Reparaciones debidas a un combustible incorrecto, a contaminantes en el sistema de combustible, o a no preparar adecuadamente el sistema de combustible antes de cualquier periodo de no utilización de más de tres meses.
- Reparaciones debidas a cuidados incorrectos de la batería, irregularidades en el suministro eléctrico, o no preparar adecuadamente el cortacésped antes de cualquier periodo de no utilización.
- Costes de recogida y entrega

Todas las reparaciones cubiertas por esta garantía deben ser realizadas por un Distribuidor Toro Autorizado usando piezas de repuesto aprobados por Toro.

Condiciones Generales

La reparación por un Distribuidor Autorizado Toro es su único remedio bajo esta garantía.

Ni The Toro Company ni Toro Warranty Company son responsables de daños indirectos, incidentales o consecuentes en conexión con el uso de los Productos Toro cubiertos por esta garantía, incluyendo cualquier coste o gasto por la provisión de equipos de sustitución o servicio durante periodos razonables de mal funcionamiento o no utilización hasta la terminación de reparaciones bajo esta garantía. Algunos estados no permiten exclusiones de daños incidentales o consecuentes, ni limitaciones sobre la duración de una garantía implícita, de manera que las exclusiones y limitaciones arriba citadas pueden no serle aplicables a usted.

Esta garantía le otorga a usted derechos legales específicos; es posible que usted tenga otros derechos que varían de un estado a otro.