



Kit di riduzione del rumore

Trattorino Groundsmaster® Serie 3200 o 3300 con cabina invernale

N° del modello 140-6721

Istruzioni di installazione

Installazione

Il Kit di riduzione del rumore può essere installato su:

- Trattorini (modelli 31903 e 31909)
- Cabina invernale (modello 31990)

1

Preparazione della macchina

Non occorrono parti

Procedura

1. Parcheggiate la macchina su terreno pianeggiante.
2. Inserite il freno di stazionamento.
3. Abbassate l'attrezzo.
4. Spegnete il motore e togliete la chiave.
5. Scollegate la batteria; fate riferimento alla sezione relativa alla manutenzione del sistema elettrico del vostro *Manuale dell'operatore*.

2

Montaggio dei componenti del pavimento

Parti necessarie per questa operazione:

1	Insero sterzo
1	Insero superiore sterzo
1	Insero inferiore sterzo
1	Cuscinetto sterzo
3	Insero alette di montaggio
1	Cuscinetto angolare pavimento
1	Cuscinetto centrale pavimento
1	Insero freno, larghezza di 7,6 cm
1	Insero freno, larghezza di 3,1 cm
4	Insero ROPS
1	Cuscinetto base sedile (sottile)
1	Cuscinetto base sedile (spesso)
1	Cuscinetto sedile
1	Cuscinetto finestrino posteriore
1	Cuscinetto parafiamma inferiore
1	Cuscinetto parafiamma superiore
1	Cuscinetto parete parafiamma
1	Schiuma superiore freno
1	Schiuma freno inferiore
1	Cuscinetto angolo destro
1	Cuscinetto angolo sinistro



Montaggio degli inserti del copristerzo e del copripiantone

1. Rimuovete i dispositivi di fissaggio e sollevate il copristerzo in modo che non sia d'ostacolo (Figura 1).

Nota: Mentre installate gli inserti e/o i cuscinetti previsti in questa procedura, potete usare una corda per fissare il copristerzo al volante.



Figura 1

1. Copristerzo
2. Bullone

2. Con un coltello multiuso tagliate gli inserti superiore e inferiore del piantone di sterzo come mostrato nella Figura 2.

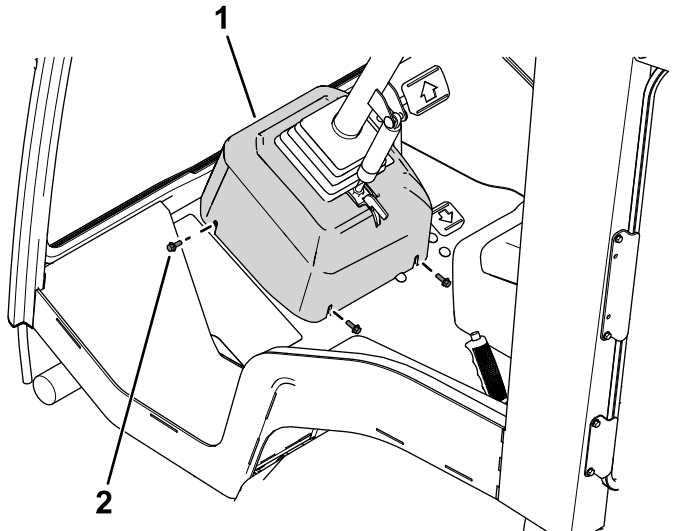

Figura 2

1. Inserto superiore piantone
2. Inserto inferiore piantone di sterzo

3. Rimuovete la pellicola di protezione dal lato autoadesivo dei 2 inserti come mostrato nella Figura 3.

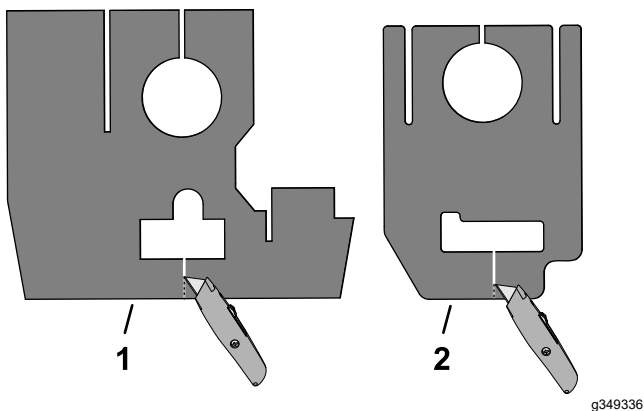

Figura 3

1. Pellicola di protezione
2. Autoadesivo (inserto)

4. Montate l'inserto superiore dello sterzo (Figura 4).

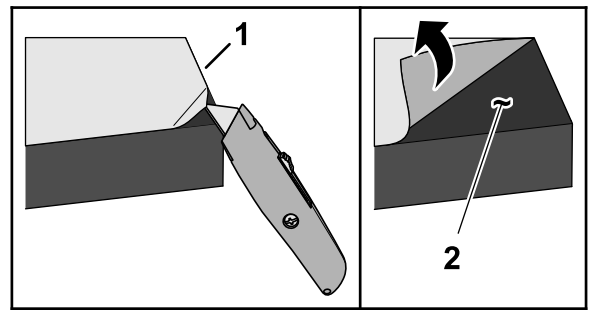

Figura 4

1. Inserto superiore sterzo (autoadesivo)

5. Montate l'inserto inferiore dello sterzo come mostrato nella Figura 5. Accertatevi che aderisca all'inserto superiore dello sterzo.

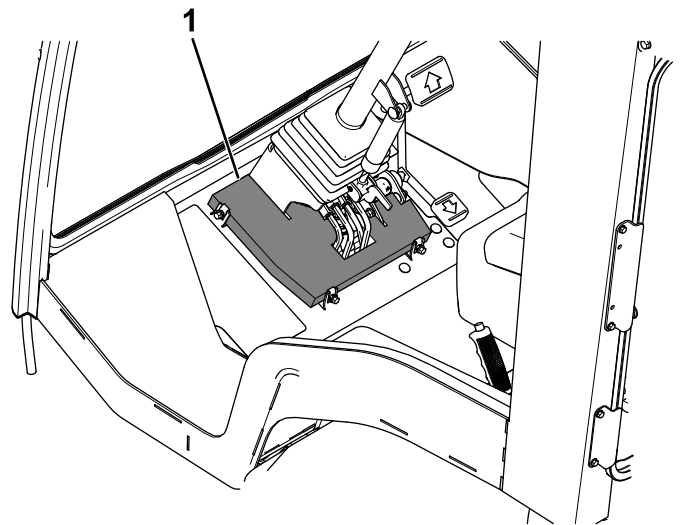

Figura 5

g330591

1. Inserto inferiore sterzo (autoadesivo)

6. Rimuovete la pellicola di protezione e montate il cuscinetto dello sterzo (Figura 6).

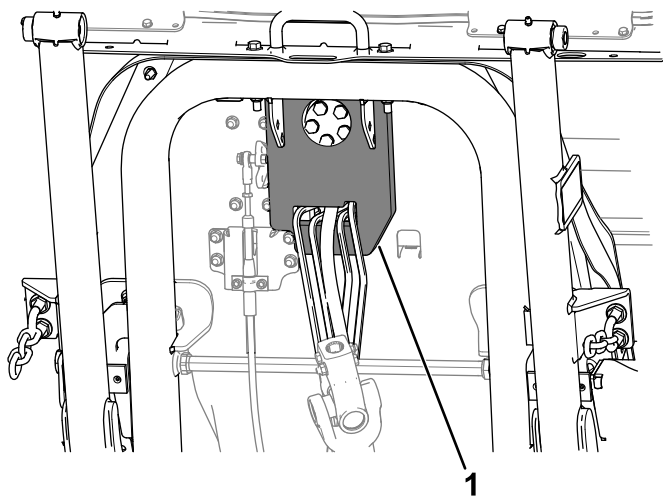

Figura 6

g330645

1. Inserti delle alette di montaggio (autoadesivi)
2. Cuscinetto dello sterzo (autoadesivo)

7. Rimuovete la pellicola di protezione e montate i 3 inserti delle alette di montaggio sui fori del pianale (Figura 6).

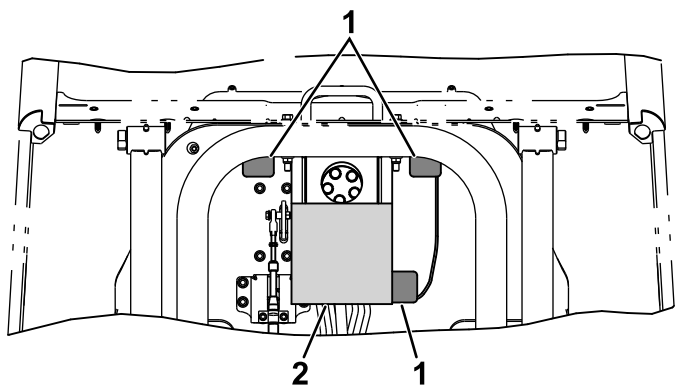
8. Rimuovete la pellicola di protezione e montate l'inserto dello sterzo sul copristerzo (Figura 7).

La Figura 8 riproduce la vista superiore dell'inserto dello sterzo montato sul copristerzo.



Figura 7

g331281

1. Inserto sterzo (autoadesivo)
2. Copristerzo (spaccato)

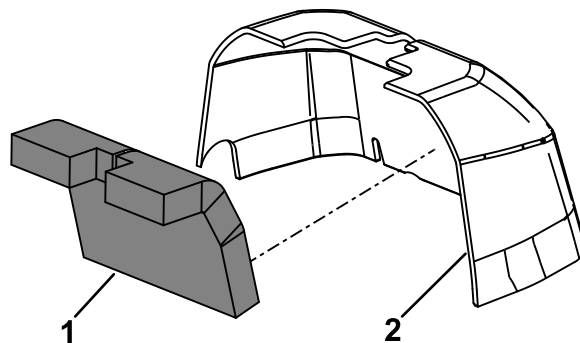

Figura 8

Vista superiore

g331294

1. Inserto sterzo

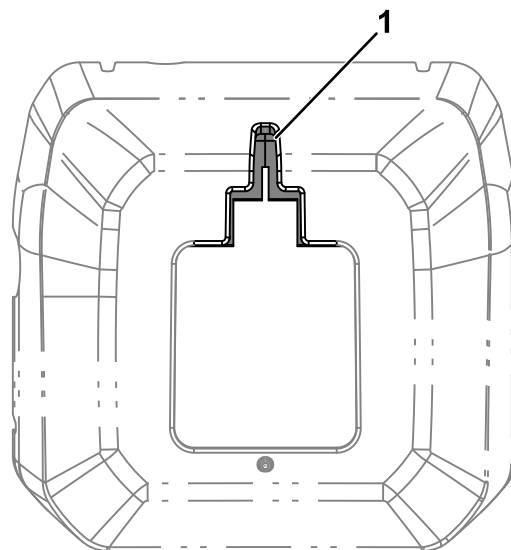
9. Montaggio del copristerzo (Figura 9).



Figura 9

g330592

1. Copristerzo 2. Bullone

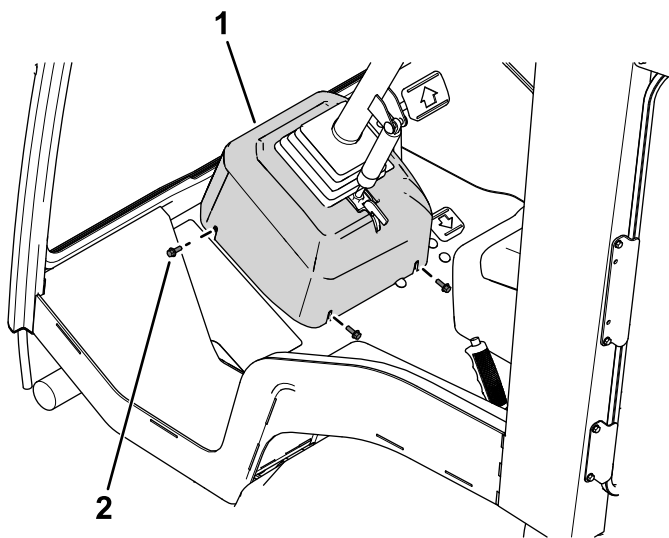

Figura 11

g330624

1. Cuscinetto angolare
pavimento (autoadesivo) 2. Cuscinetto centrale
pavimento (autoadesivo)

Montaggio dei cuscinetti del pavimento

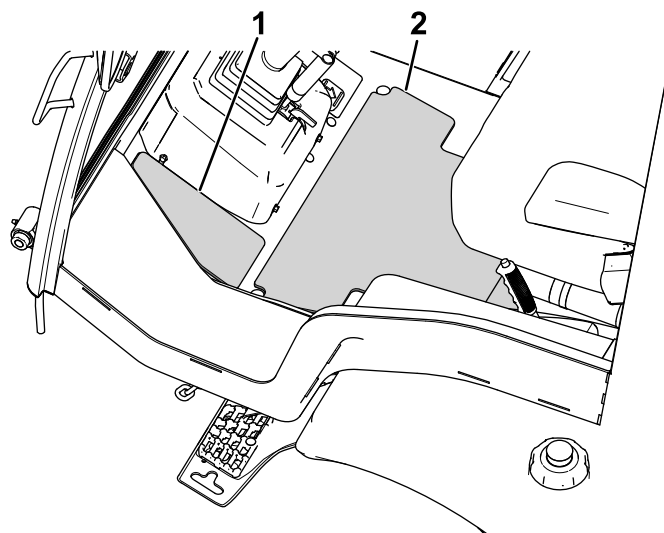
1. Rimuovete il tappetino a pavimento in gomma (Figura 10).



Figura 10

g331308

1. Tappetino a pavimento in gomma

2. Rimuovete la pellicola di protezione e montate i cuscinetti centrali e angolari del pavimento sul pavimento della pedana (Figura 11).

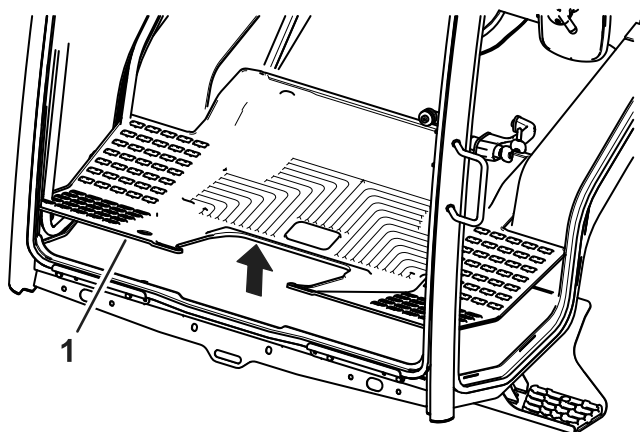
Rimozione del sedile

Eseguite i seguenti passaggi per rimuovere il sedile dalla sua base:

1. Rimuovete i dadi che fissano il sedile alla sua base (Figura 12).

Nota: Conservate i dadi.



Figura 12

g299346

1. Dado
2. Rimuovete tutti i cablaggi dal sedile.
3. Rimuovete il sedile dalla sua base.
 - Annotatevi la posizione del sedile montato sulla sua base, poiché è necessario rimontare il sedile negli stessi fori.
 - Per montare i cuscinetti dei sedili (passaggi da 1 a 3), fatevi aiutare da un assistente per tenere il sedile sopra alla sua base.

Montaggio del coprifreno e degli inserti

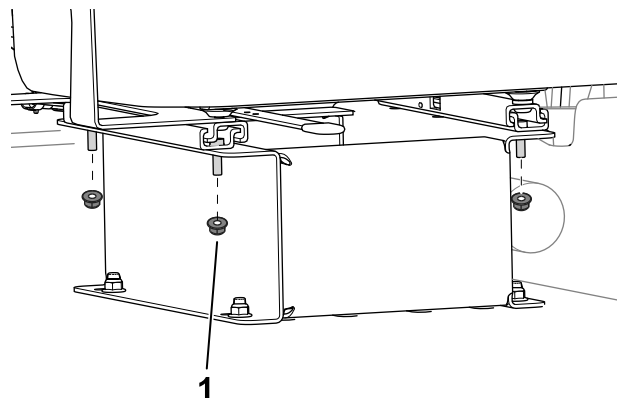
1. Rimuovete i fermi a pressione che fissano il coprifreno al pavimento (**Figura 13**).
 - Lato sinistro del coprifreno: tagliate gli inserti.
 - Lato destro del coprifreno: tirate gli inserti fuori dalla protezione e conservateli.



Figura 13

g301501

1. Inserti (4 totali, 2 in figura)

2. Rimuovete il coprifreno.
3. Se il kit opzionale di ricarica USB è installato, eseguire le seguenti operazioni:
 - A. Scollegate i due terminali a 2 fili dalla porta USB del coprifreno.
 - B. Rimuovete la porta USB dal coprifreno.
4. Rimuovete la pellicola di protezione e montate gli inserti del freno (**Figura 14**).

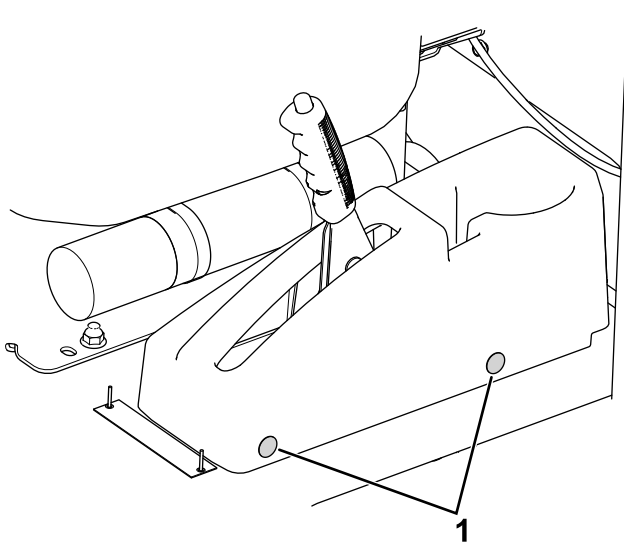

Figura 14

g330731

1. Inserto del freno (larghezza 7,6 cm – autoadesivo)
2. Inserto del freno (larghezza 3,1 cm – autoadesivo)

5. Rimuovete la pellicola di protezione dalla parte superiore della schiuma superiore del coprifreno e montatela sul coprifreno (**Figura 15**).

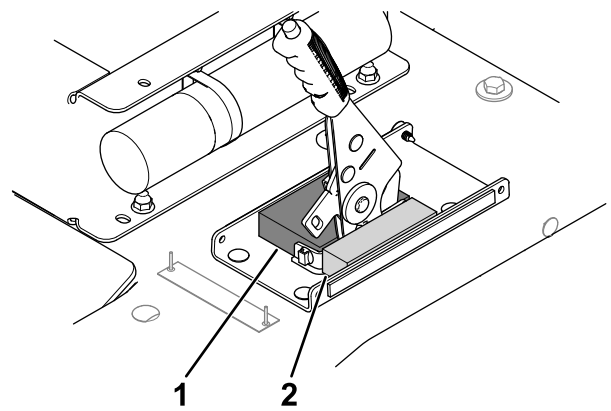
La **Figura 16** riproduce la vista dall'alto e lo spaccato della schiuma montata nella protezione.



Figura 15

g331282

1. Coprifreno
2. Schiuma superiore freno (autoadesivo)
3. Schiuma freno inferiore

1

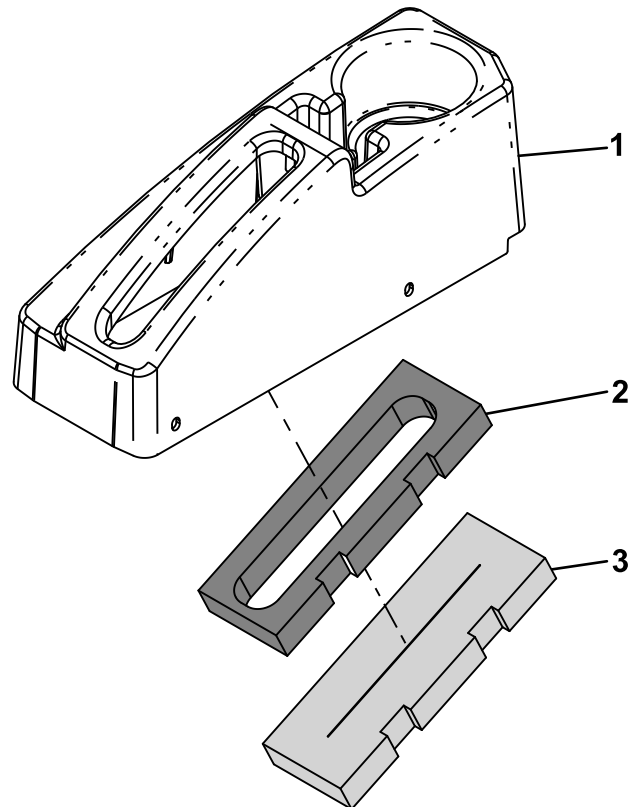
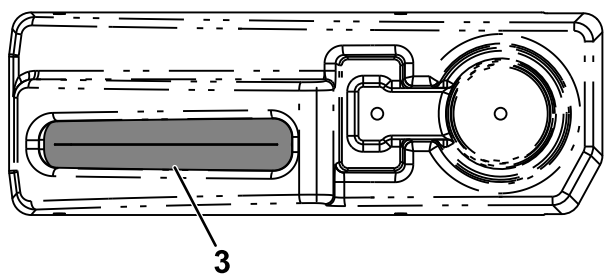

2



Figura 16

g331283

- | | |
|------------------------|---|
| 1. Vista superiore | 3. Schiuma superiore freno (autoadesiva, entrambi i lati) |
| 2. Spaccato (laterale) | 4. Schiuma freno inferiore |

6. Rimuovete la pellicola di protezione dalla parte inferiore della schiuma superiore del coprifreno (Figura 15).
7. Montate la schiuma inferiore del coprifreno sulla schiuma superiore del coprifreno (Figura 15 e Figura 16).
8. Se il kit opzionale di ricarica USB è installato, eseguite le seguenti operazioni:
 - A. Montate la porta USB sul coprifreno.
 - B. Collegate i terminali a 2 fili del cablaggio preassemblato alla porta USB.
9. Con i 2 fermi a pressione rimossi in precedenza montate il coprifreno (Figura 13).

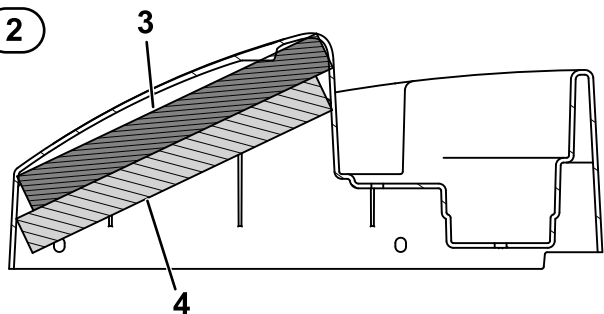
Montaggio dei cuscinetti del paraflamma

1. Rimuovete la pellicola di protezione e montate il cuscinetto inferiore del paraflamma (Figura 17).

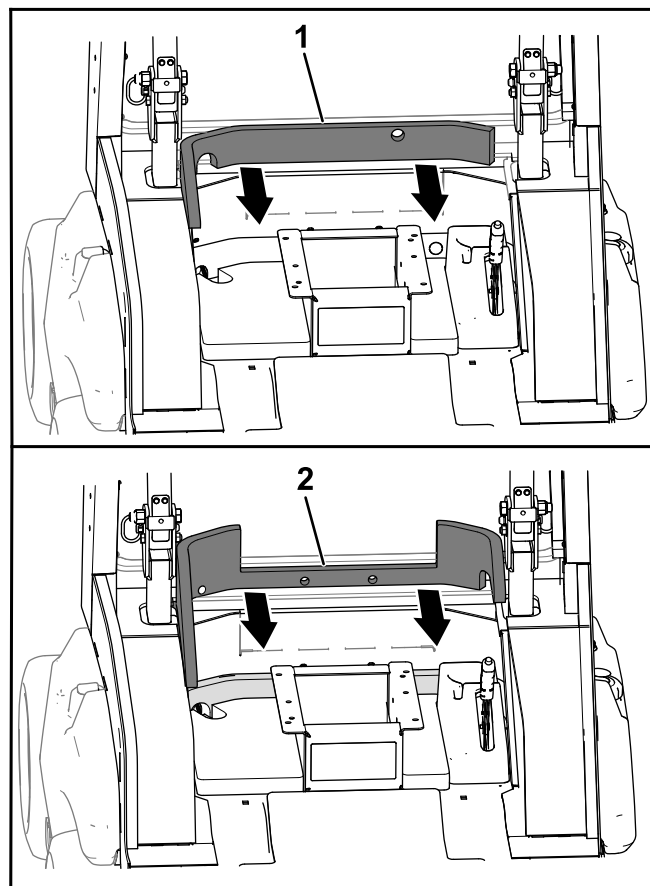

g330760

Figura 17

- | | |
|--|--|
| 1. Cuscinetto inferiore paraflamma (autoadesivo) | 2. Cuscinetto superiore paraflamma (autoadesivo) |
|--|--|
2. Rimuovete la pellicola di protezione e montate il cuscinetto superiore del paraflamma (Figura 17).
 3. Rimuovete la pellicola di protezione e montate il cuscinetto della parete del paraflamma (Figura 18).



Figura 18

g330759

- 1. Cuscinetto finestrino posteriore (autoadesivo)
- 2. Cuscinetto parete parafiamma (autoadesivo)

- 4. Rimuovete la pellicola di protezione e montate il cuscinetto del finestrino posteriore (Figura 18).

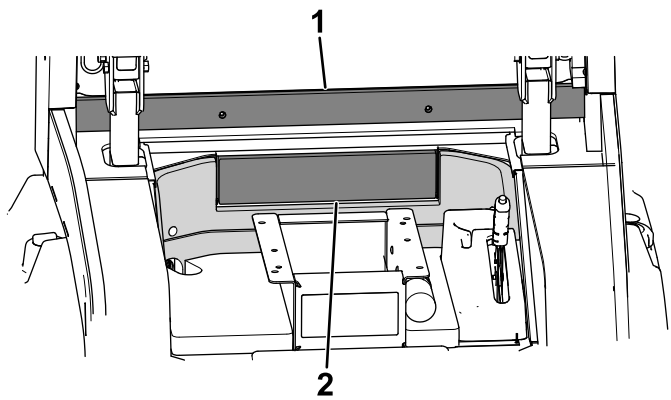
Montaggio dei cuscinetti del sedile

- 1. Montate il cuscinetto della base del sedile (**sottile**) all'interno della base del sedile (Figura 19).



Figura 19

g330729

- 1. Cuscinetto base sedile (**spesso**)
- 2. Cuscinetto base sedile (**sottile**)
- 3. Base del sedile

- 2. Montate il cuscinetto della base del sedile (**spesso**) all'interno della base del sedile (Figura 19).

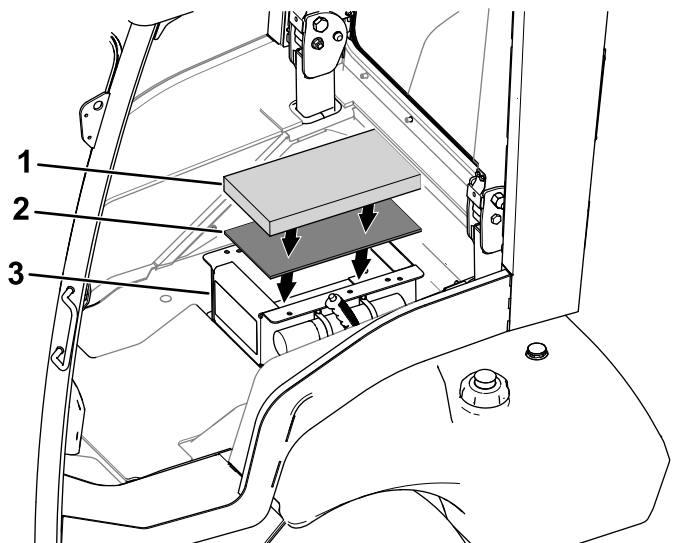
- 3. Montate il cuscinetto del sedile attorno alla base del sedile (Figura 20).



Figura 20

g330728

- 1. Cuscinetto sedile
- 2. Base del sedile

Montaggio dei cuscinetti angolari

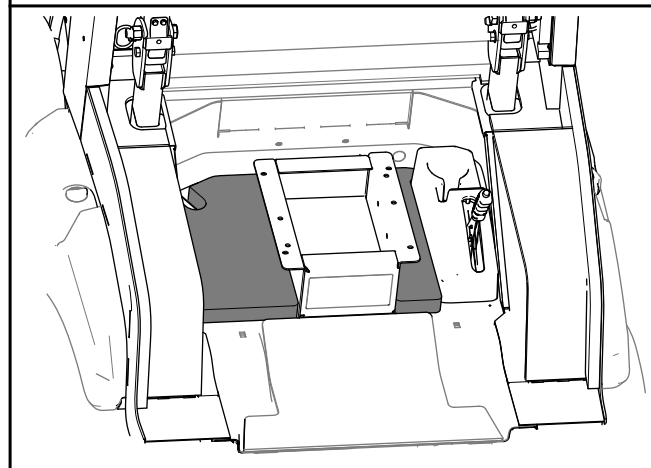
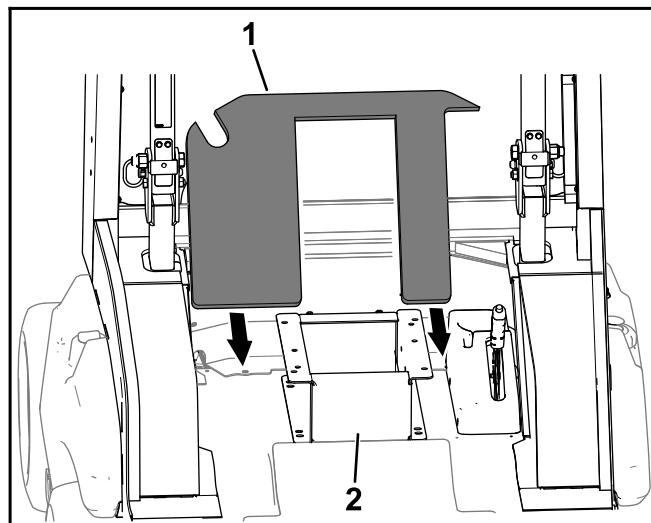
Rimuovete la pellicola di protezione e montate i cuscinetti angolari come mostrato nella [Figura 21](#).



Figura 21

1. Cuscinetti angolari (autoadesivi)

Montaggio degli inserti del ROPS

Collocate gli inserti del ROPS nei relativi tubi ([Figura 22](#)).

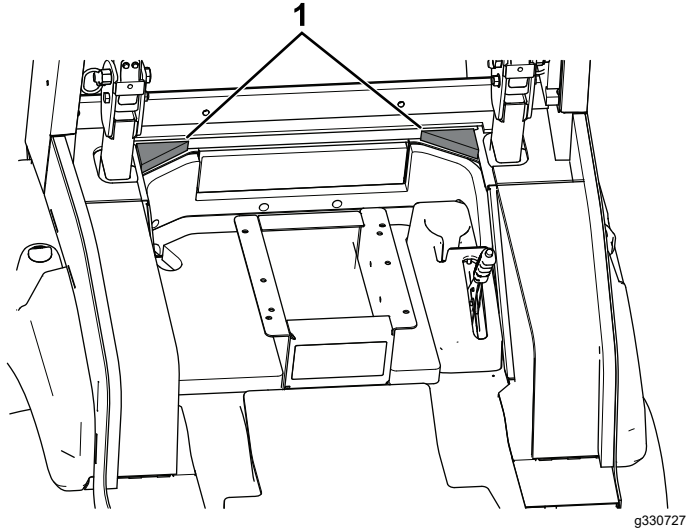

Figura 22

1. Inserti ROPS
2. Tubi ROPS
3. Inserti (posizionati nel tubo)

3

Montaggio dei componenti del telaio superiore

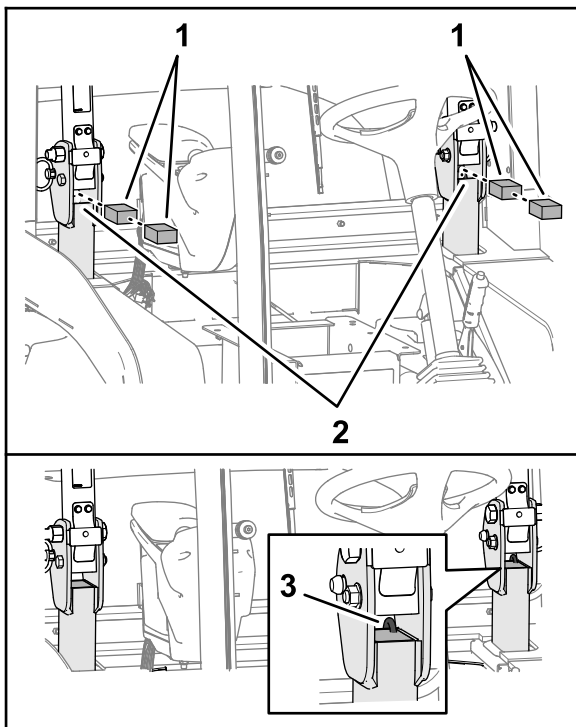
Parti necessarie per questa operazione:

2	Cuscinetto montante posteriore
1	Cuscinetto dello sportello sinistro
1	Cuscinetto dello sportello destro
1	Cuscinetto superiore del soffitto
1	Cuscinetto inferiore del soffitto
2	Cuscinetto del pannello di montaggio
1	Coprimontante posteriore sinistro
1	Coprimontante posteriore destro
1	Pannello fonoassorbente sinistro
1	Pannello fonoassorbente destro
1	Cuscinetto del montante esterno sinistro
1	Cuscinetto del montante esterno destro

Montaggio dei cuscinetti dei pannelli laterali

1. Rimuovete le protezioni laterali posteriori della cabina ([Figura 23](#) e [Figura 24](#)).

Nota: Conservate i bulloni.

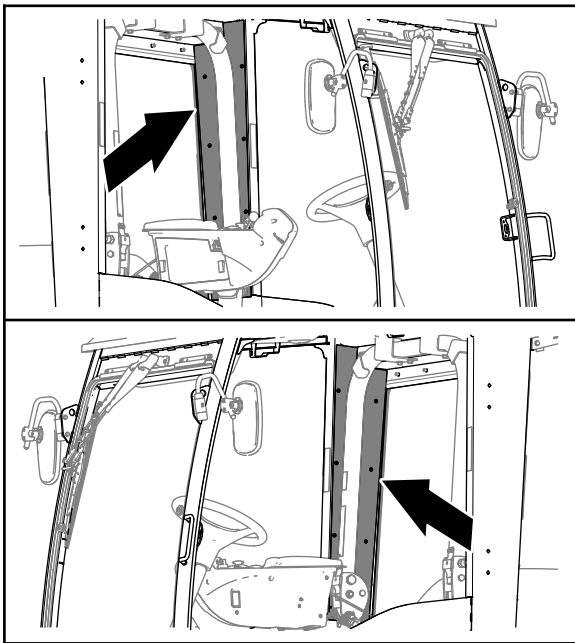

g330651

Figura 23

Protezioni laterali posteriori

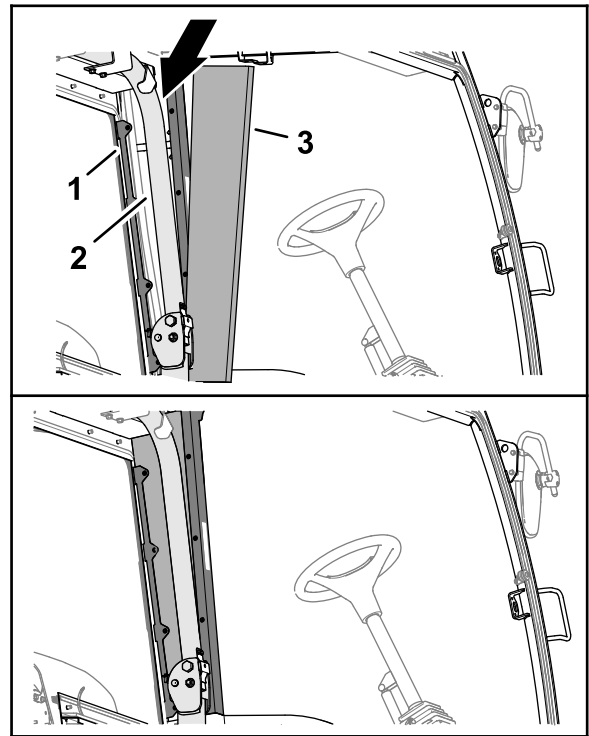

g330647

Figura 25

Lato sinistro

- | | |
|---------------------------------|-----------------------------------|
| 1. Staffa pannello di montaggio | 3. Cuscinetto montante posteriore |
| 2. ROPS | |

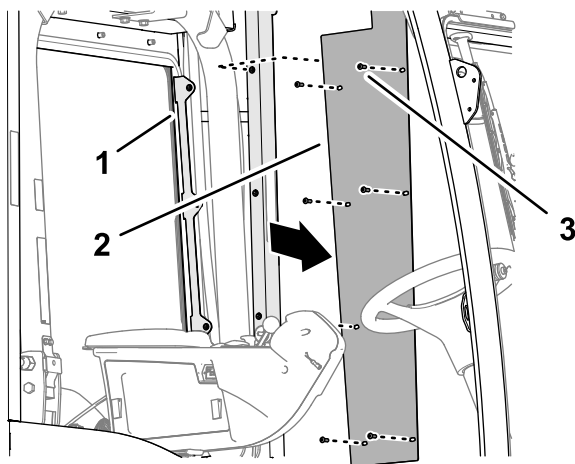

g330652

Figura 24

Lato sinistro

- | | |
|-----------------------------------|------------|
| 1. Staffa pannello di montaggio | 3. Bullone |
| 2. Protezione laterale posteriore | |

2. Montate i cuscinetti dei montanti posteriori sopra i fori e il cablaggio (Figura 25).

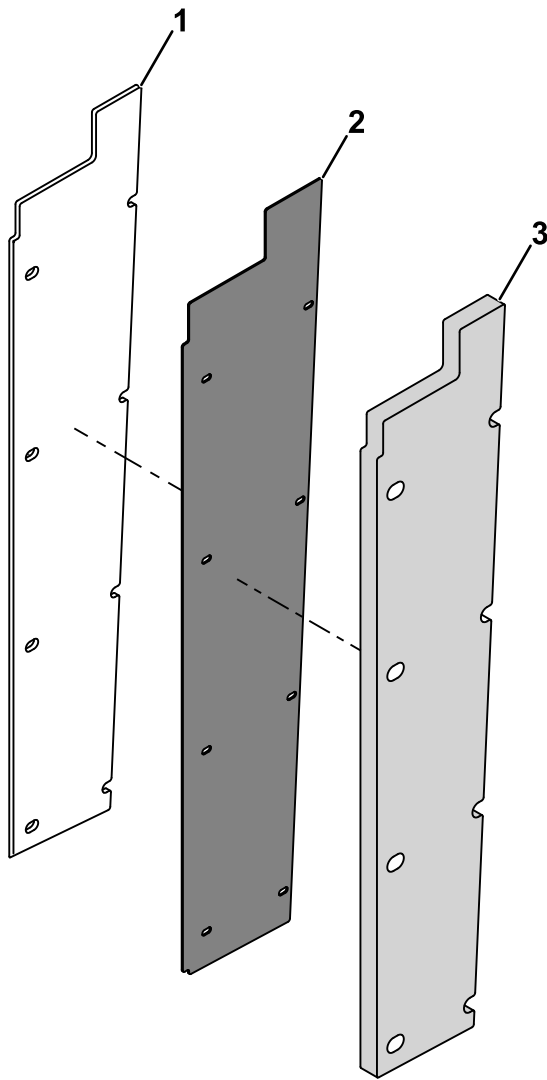

g331296

Figura 26

Pannelli/cuscinetti di sinistra

- | | |
|--|--|
| 1. Pannello fonoassorbente (autoadesivo) | 3. Cuscinetto montante esterno (autoadesivo) |
| 2. Protezione montante posteriore | |

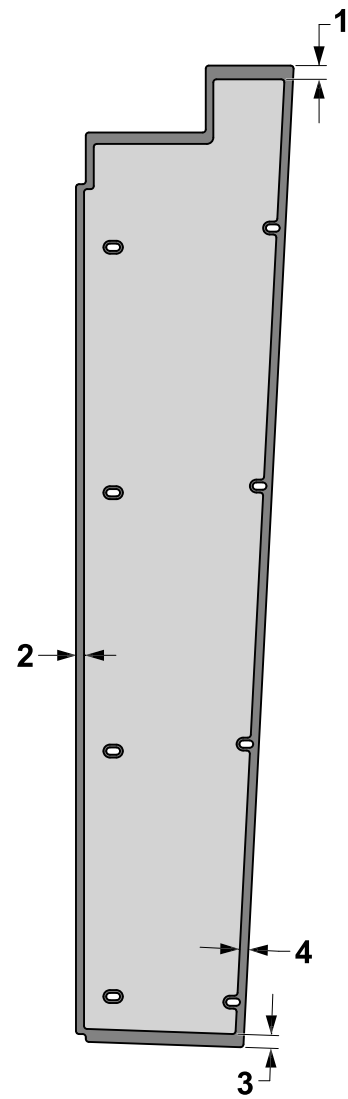

g331309

Figura 27

Pannello sinistro

- | | |
|------------|------------|
| 1. 13,5 mm | 3. 12,7 mm |
| 2. 7,9 mm | 4. 8,4 mm |

4. Utilizzate i bulloni rimossi in precedenza per montare il gruppo coprimontante posteriore (cioè i cuscinetti esterni del montante, i coprimontante posteriori e i pannelli fonoassorbenti) sulle staffe dei pannelli di montaggio (Figura 28).

Montate il gruppo in modo che il cuscinetto del montante esterno sia rivolto verso l'operatore.



Figura 28
Lato sinistro

g330646

- | | |
|-----------------------------------|------------------------------------|
| 1. Staffa pannello di montaggio | 3. Gruppo coprimontante posteriore |
| 2. Cuscinetto montante posteriore | 4. Bullone |

Montaggio dei cuscinetti a soffitto

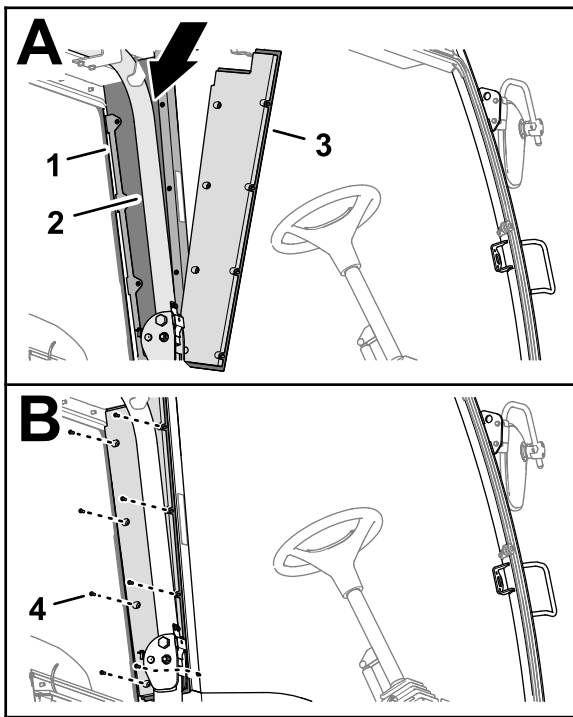
1. Rimuovete la pellicola di protezione e montate i cuscinetti del ROPS sui supporti del ROPS (Figura 29).



Figura 29

g330649

- | | |
|----------------------------------|------------------|
| 1. Cuscinetto ROPS (autoadesivo) | 2. Supporto ROPS |
|----------------------------------|------------------|

2. Rimuovete la pellicola autoadesiva e montate il cuscinetto inferiore del soffitto sopra il finestrino posteriore della cabina (Figura 30).

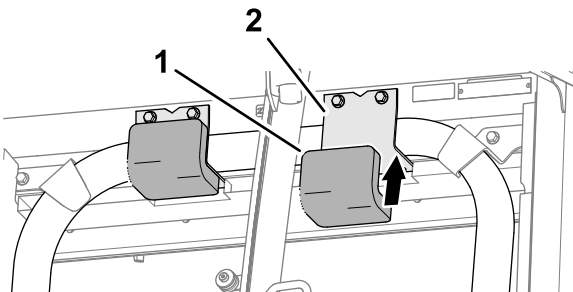

Figura 30

g330650

- | | |
|---|--|
| 1. Finestrino posteriore della cabina (autoadesivo) | 2. Cuscinetto inferiore del soffitto (autoadesivo) |
|---|--|

3. Rimuovete la pellicola di protezione e montate il cuscinetto superiore del soffitto sulla staffa del supporto del ROPS (Figura 31).

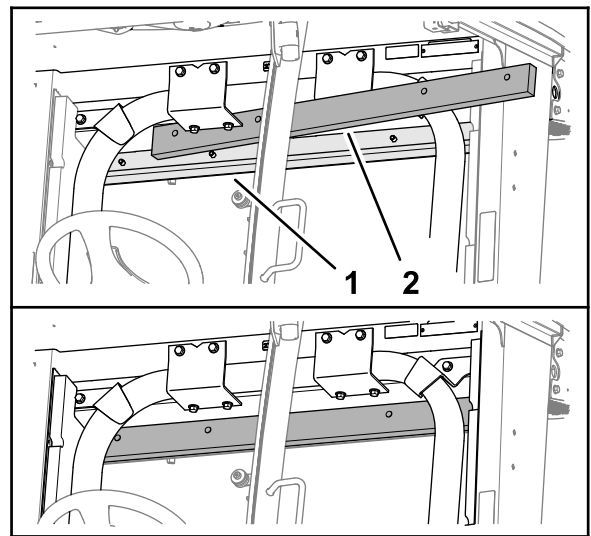

Figura 31

g330648

- | | |
|----------------------------|--|
| 1. Staffa di supporto ROPS | 2. Cuscinetto superiore del soffitto (autoadesivo) |
|----------------------------|--|

Montaggio dei cuscinetti lato sportelli

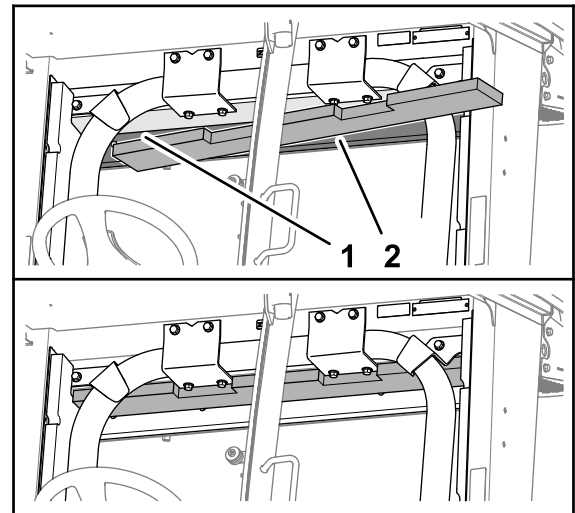
Rimuovete la pellicola di protezione e montate i cuscinetti lato sportelli come mostrato nella [Figura 32](#).



Figura 32

g330683

1. Cuscinetto dello sportello sinistro (autoadesivo)
2. Pannello laterale
3. Cuscinetto dello sportello destro (autoadesivo)

Montaggio dei cuscinetti del pannello di montaggio

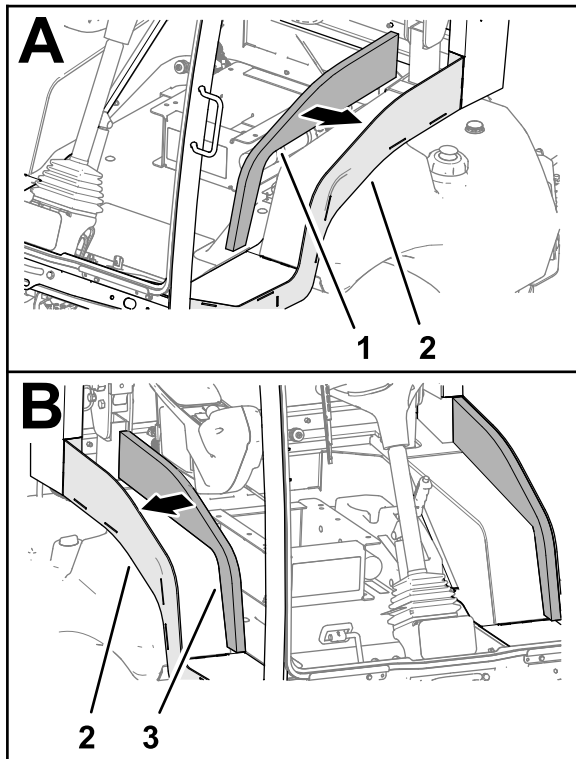
Rimuovete la pellicola di protezione e montate i cuscinetti del pannello di montaggio ai lati del quadro di comando della cabina come mostrato nella [Figura 33](#).



Figura 33

g330684

1. Quadro di comando della cabina
2. Cuscinetti del pannello di montaggio (autoadesivo)

4

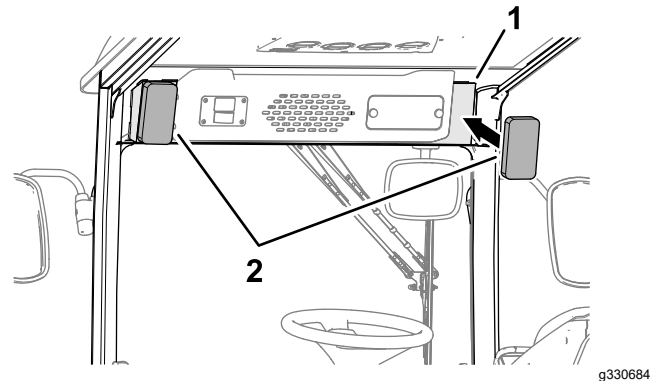
Completamento dell'installazione del kit

Non occorrono parti

Montaggio del sedile

1. Con i dadi rimossi in precedenza fissate il sedile alla sua base.

Il sedile deve essere montato negli stessi fori da cui avete rimosso la ferramenta al passaggio [Rimozione del sedile \(pagina 4\)](#).

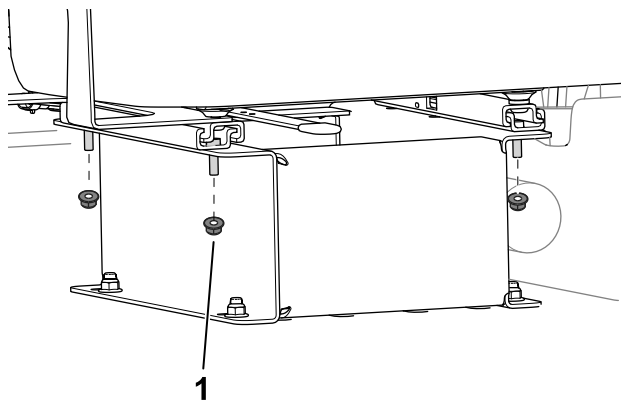

g299346

Figura 34

1. Dado
-
2. Ripristinate i collegamenti del cablaggio rimossi in precedenza del sedile.

Montaggio del tappetino di gomma

Montate il tappetino di gomma sul pavimento della macchina ([Figura 35](#)).

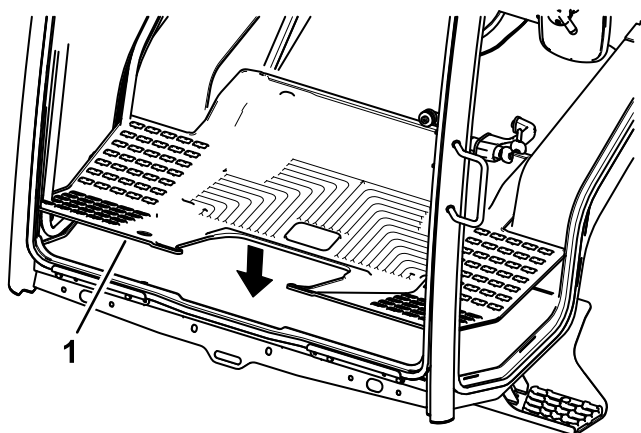

g332924

Figura 35

1. Tappetino in gomma
-

Collegamento della batteria

Collegate la batteria; fate riferimento alla sezione relativa alla manutenzione del sistema elettrico del vostro *Manuale dell'operatore*.

Note:

Note:



Count on it.