



Schalldämmungs-Kit

Zugmaschine der Serie Groundsmaster® 3200 oder 3300 mit Winterkabine

Modellnr. 140-6721

Installationsanweisungen

Installation

Das Schalldämmungs-Kit kann in folgenden Maschinen/Anbauten installiert werden:

- Zugmaschinen (Modelle 31903 und 31909)
- Winterkabine (Modell 31990)



Vorbereiten der Maschine

Keine Teile werden benötigt

Verfahren

1. Stellen Sie die Maschine auf einer ebenen Fläche ab.
2. Aktivieren Sie die Feststellbremse.
3. Senken Sie das Anbaugerät ab.
4. Stellen Sie den Motor ab und ziehen Sie den Schlüssel ab.
5. Schließen Sie den Akku ab; siehe Abschnitt über die Wartung der Elektroanlage in der *Bedienungsanleitung*.



Einbau der Bodenelemente

Für diesen Arbeitsschritt erforderliche Teile:

1	Lenkungsämmung
1	Obere Lenkungsämmung
1	Untere Lenkungsämmung
1	Lenkungsämmung
3	Dämmung der Montagelasche
1	Seitliche Bodenmatte
1	Mittlere Bodenmatte
1	Bremsdämmung – 7,6 cm breit
1	Bremsdämmung – 3,1 cm breit
4	Dämmung des Überrollschutzes
1	Dämmung Sitzunterteil (dünn)
1	Dämmung Sitzunterteil (dick)
1	Sitzdämmung
1	Dämmung für das hintere Fenster
1	Dämmung untere Spritzwand
1	Dämmung obere Spritzwand
1	Dämmung Aussparung Spritzwand
1	Oberer Schaumstoff der Bremsabdeckung
1	Unterer Schaumstoff der Bremsabdeckung
1	Dämmung rechte Seite
1	Dämmung linke Seite



Montage der Dämmung der Lenkgehäuseabdeckung und der Lenksäule

1. Entfernen Sie die Befestigungen und heben Sie die Lenkgehäuseabdeckung aus dem Weg ([Bild 1](#)).

Hinweis: Während Sie bei diesem Vorgang die Dämmung/Matten einbauen, können Sie die Lenkgehäuseabdeckung mit einer Schnur am Lenkrad befestigen.



Bild 1

1. Lenkgehäuseabdeckung
2. Schraube

2. Verwenden Sie ein Universalmesser, um die oberen und unteren Lenksäulendämmung zurechtzuschneiden, wie in [Bild 2](#) dargestellt.

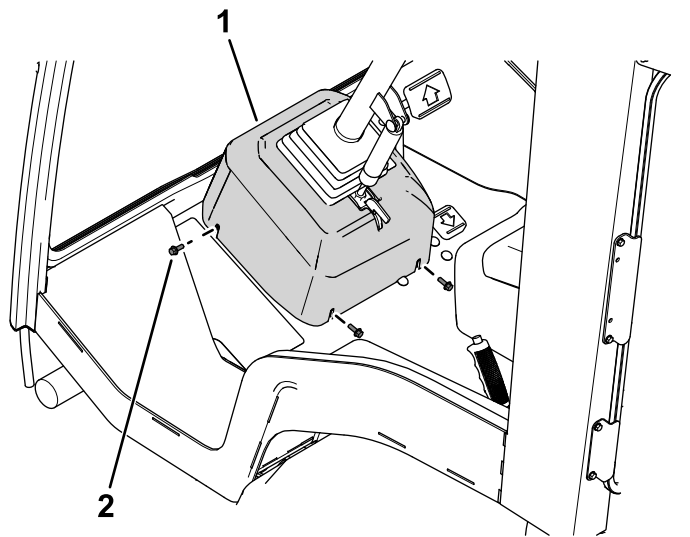

Bild 2

1. Obere Lenksäulendämmung
2. Untere Lenksäulendämmung

3. Entfernen Sie die Trägerfolie von der druckempfindlichen Klebeseite (PSA) der beiden Dämmungen, wie in [Bild 3](#) dargestellt.

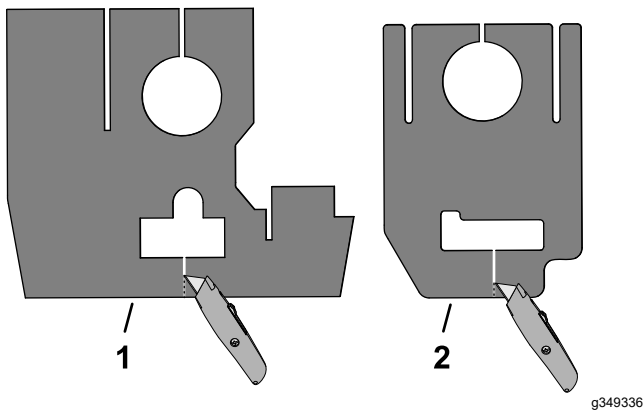

Bild 3

1. Trägerfolie
2. Druckempfindliche Klebeseite (PSA)

4. Montieren Sie die obere Lenkungsabdeckung ([Bild 4](#)).

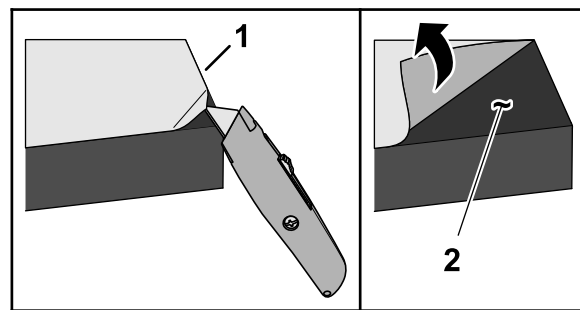

Bild 4

1. Obere Lenkungsabdeckung(PSA)

5. Montieren Sie die untere Lenkungsabdeckung, wie in [Bild 5](#) dargestellt. Achten Sie darauf, dass sie an oberen Lenkungsabdeckung befestigt ist.

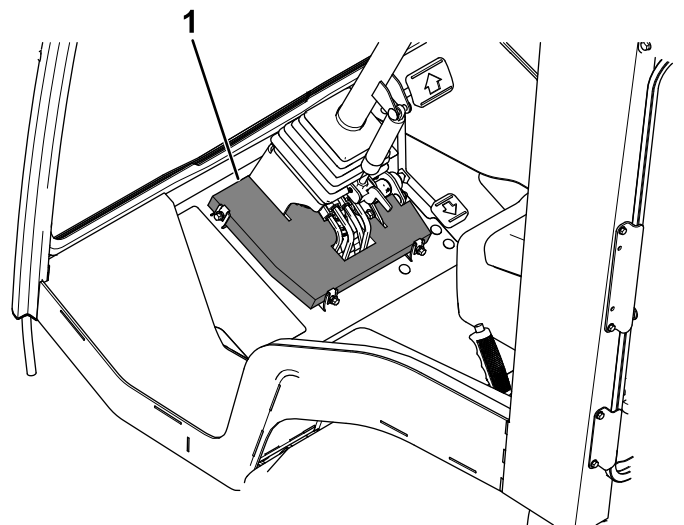

Bild 5

g330591

1. Untere Lenkungsdämmung(PSA)

6. Entfernen Sie die Trägerfolie und bringen Sie die Lenkungsdämmung an (**Bild 6**).

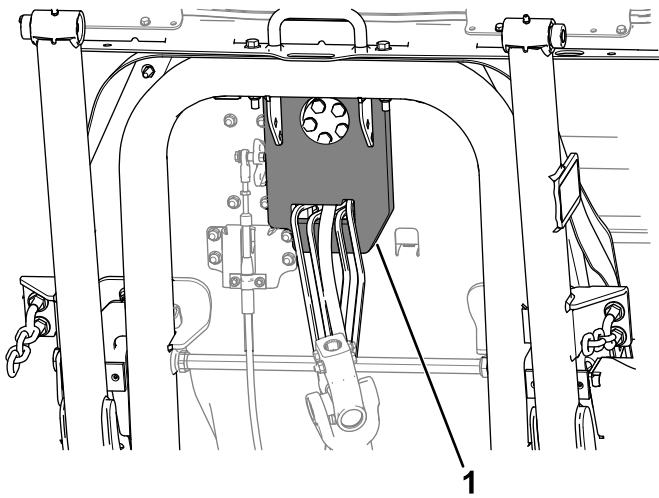

Bild 6

g330645

1. Dämmungen der Montagelampe (PSA)
2. Lenkungsdämmung (PSA)

7. Entfernen Sie die Trägerfolie und bringen Sie die drei Dämmungen der Montagelampe über den Löchern in der Bodenwanne an (**Bild 6**).
8. Entfernen Sie die Trägerfolie und bringen Sie die Lenkungsdämmung an der Lenkungsabdeckung an (**Bild 7**).

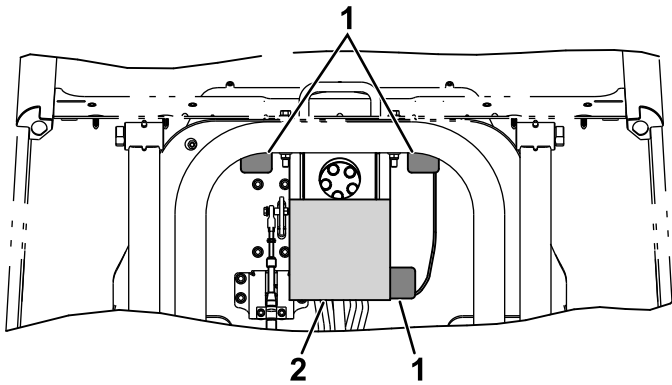
Bild 8 zeigt eine Draufsicht auf die eingebaute Lenkungsdämmung in der Lenkgehäuseabdeckung.



Bild 7

g331281

1. Lenkungsdämmung(PSA)
2. Lenkgehäuseabdeckung (Schnittansicht dargestellt)

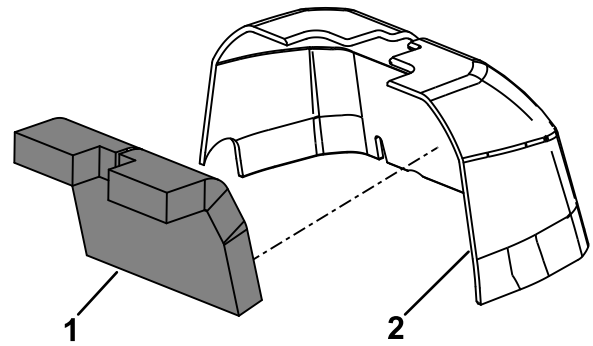

Bild 8

g331294

Ansicht von oben

1. Lenkungsdämmung

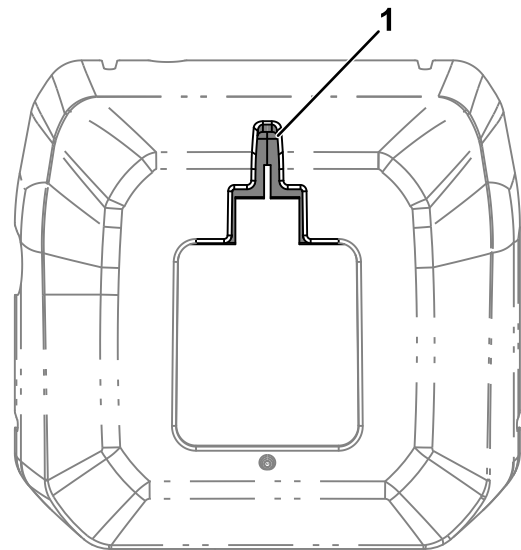
9. Bringen Sie die Lenkgehäuseabdeckung wieder an (**Bild 9**).



Bild 9

g330592

1. Lenkgehäuseabdeckung 2. Schraube

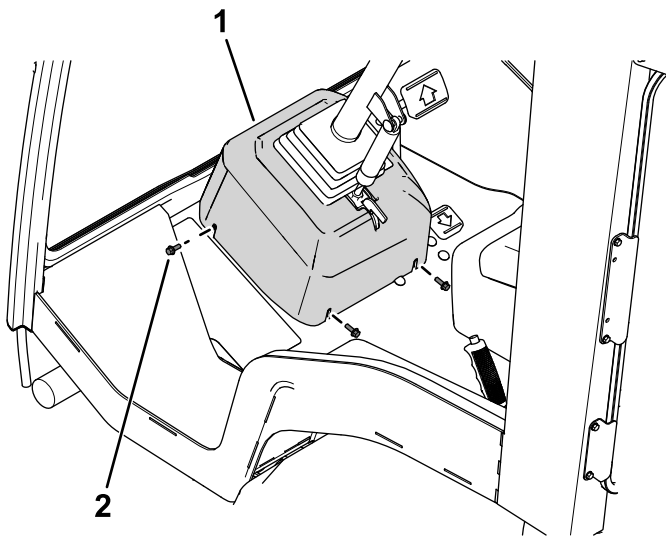

Bild 11

g330624

1. Seitliche Bodenmatte (PSA) 2. Mittlere Bodenmatte (PSA)

Einbau der Bodenelemente

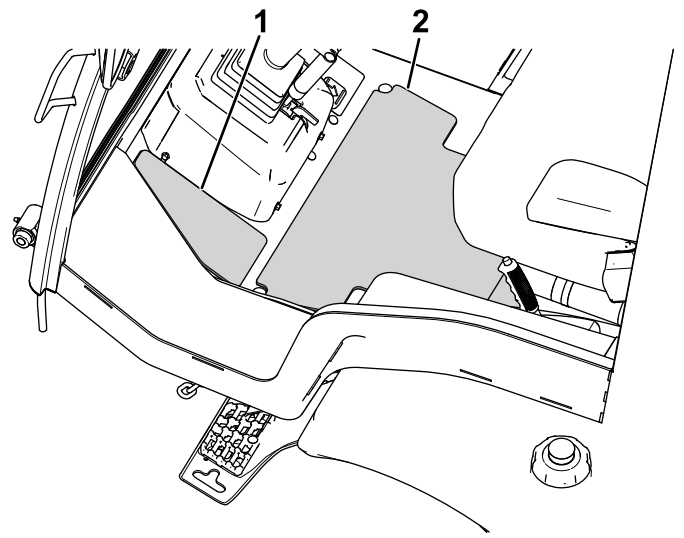
1. Entfernen Sie die Gummi-Bodenmatte ([Bild 10](#)).



Bild 10

g331308

1. Gummi-Bodenmatte

2. Entfernen Sie die Trägerfolie und bringen Sie die mittlere und seitlichen Bodenmatten auf dem Plattformboden an ([Bild 11](#)).

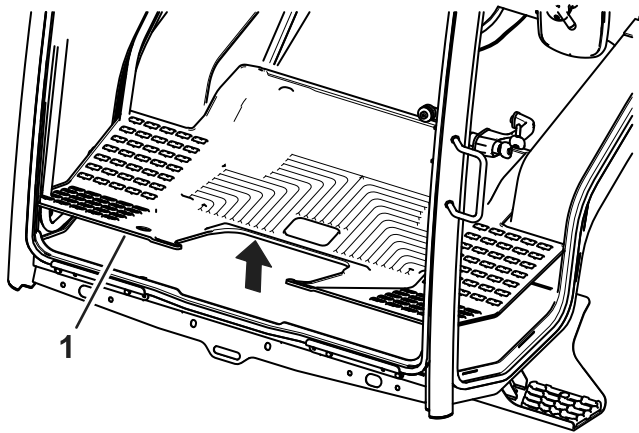
Entfernen des Sitzes

Führen Sie die folgenden Schritte aus, um den Sitz vom Sitzunterteil zu entfernen:

1. Entfernen Sie die Muttern, mit denen der Sitz am Sitzunterteil befestigt ist ([Bild 12](#)).

Hinweis: Bewahren Sie die Muttern auf.



Bild 12

g299346

1. Mutter
2. Entfernen Sie alle Kabelbaumverbindungen vom Sitz.
3. Entfernen Sie den Sitz vom Sitzunterteil.
- Merken Sie sich die Position des montierten Sitzes auf dem Sitzunterteil, da der Sitz wieder in den gleichen Bohrungen montiert werden muss.
 - Um die Sitzdämmung anzubringen (Schritte [1](#) bis [3](#)), lassen Sie eine andere Person den Sitz über die Sitzfläche halten.

Einbau der Bremsabdeckung und der Stopfen

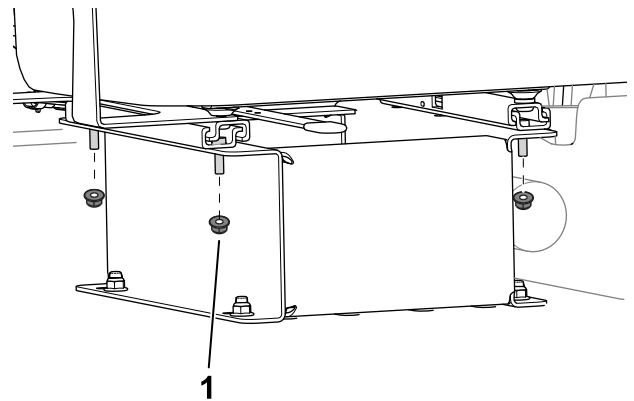
- Entfernen Sie die Eindrückbefestigungen, mit denen die Bremsabdeckung am Boden befestigt ist ([Bild 13](#)).
 - Linke Seite der Bremsabdeckung: Schneiden Sie die Stopfen ab.
 - Rechte Seite der Bremsabdeckung: Ziehen Sie die Stopfen aus dem Deckel heraus und bewahren Sie die Stopfen auf.



Bild 13

g301501

- Stopfen (4 insgesamt – 2 dargestellt)

- Entfernen Sie die Bremsabdeckung.
- Wenn das optionale USB-Ladepaket installiert ist, führen Sie die folgenden Schritte durch:
 - Trennen Sie die beiden Kabelklemmen vom USB-Anschluss in der Bremsabdeckung.
 - Entfernen Sie den USB-Anschluss von der Bremsabdeckung.
- Entfernen Sie die Trägerfolie und bringen Sie die Bremsdämmung an ([Bild 14](#)).

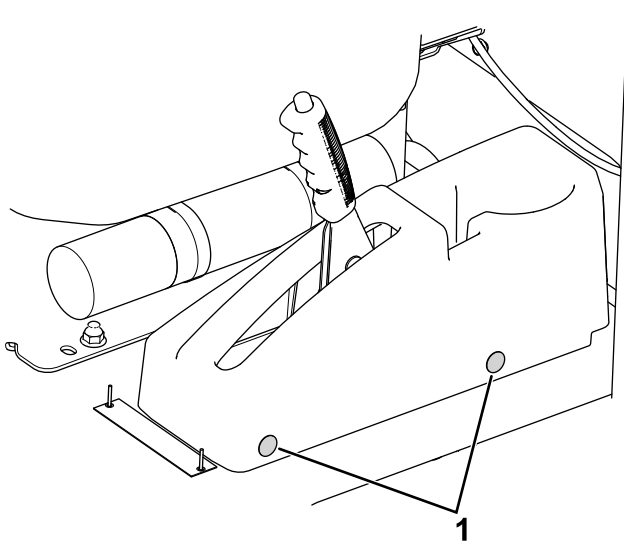

Bild 14

g330731

- Bremsdämmung (7,6 cm breit – PSA)
- Bremsdämmung (3,1 cm breit – PSA)

- Entfernen Sie die Trägerfolie von der Oberseite des Schaumstoffs der oberen Bremsabdeckung und bringen Sie den Schaumstoff an der Bremsabdeckung an ([Bild 15](#)).

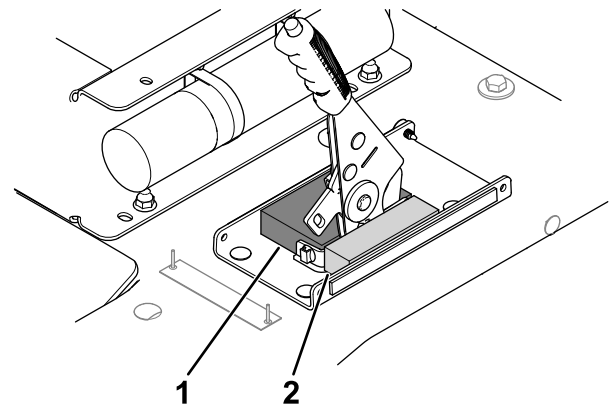
[Bild 16](#) zeigt eine Draufsicht und einen Ausschnitt (Seitenansicht) des in der Bremsabdeckung eingebauten Schaumstoffs.



Bild 15

g331282

- Bremsabdeckung
- Oberer Schaumstoff der Bremsabdeckung(PSA)
- Unterer Schaumstoff der Bremsabdeckung

1

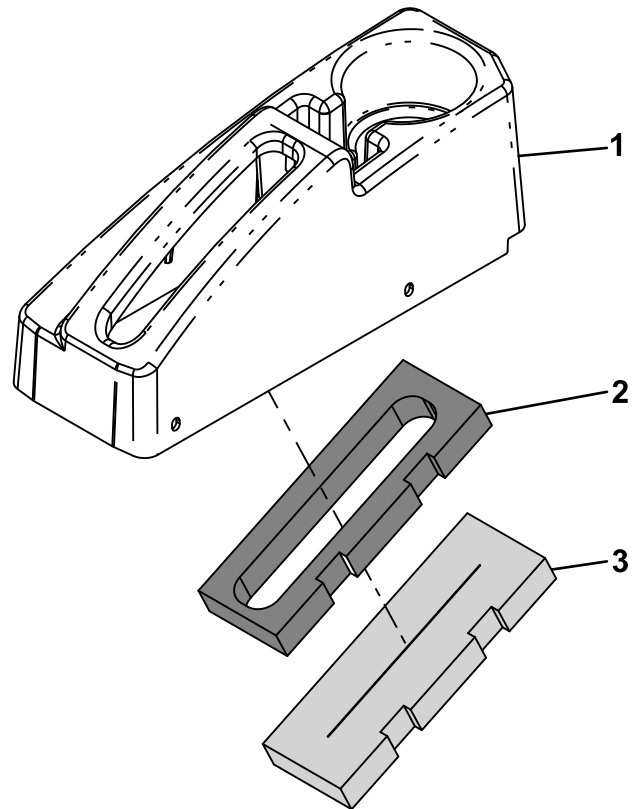
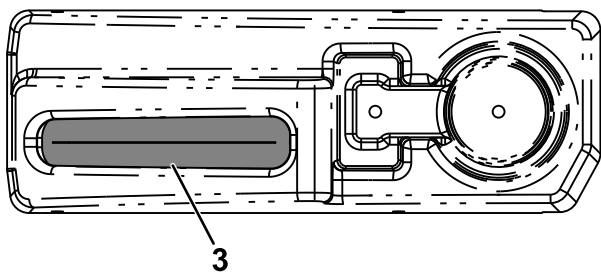

2



Bild 16

g331283

- | | |
|-------------------------------|---|
| 1. Ansicht von oben | 3. Oberer Schaumstoff der Bremsabdeckung (PSA – beide Seiten) |
| 2. Ausschnitt (Seitenansicht) | 4. Unterer Schaumstoff der Bremsabdeckung |

6. Entfernen Sie die Trägerfolie von der Unterseite des oberen Schaumstoffs der Bremsabdeckung (**Bild 15**).
7. Bringen Sie den unteren Schaumstoff der Bremsabdeckung auf den oberen Schaumstoff der Bremsabdeckung an (**Bild 15** und **Bild 16**).
8. Wenn das optionale USB-Ladekit installiert ist, führen Sie die folgenden Schritte durch:
 - A. Bringen Sie den USB-Anschluss in der Bremsabdeckung an.
 - B. Verbinden Sie die beiden Kabelklemmen des Maschinenkabelbaums mit dem USB-Anschluss.
9. Montieren Sie die Bremsabdeckung mit den beiden zuvor entfernten Eindrückbefestigungen (**Bild 13**).

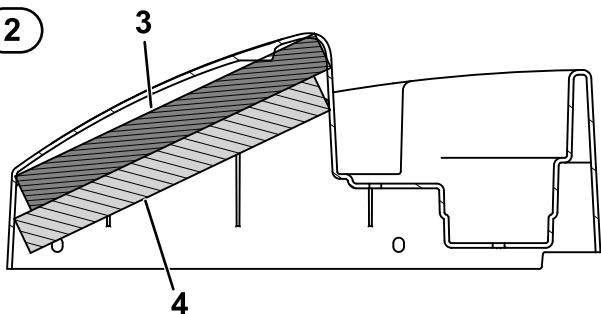
Einbau der Dämmung in der Spritzwand

1. Entfernen Sie die Trägerfolie und bringen Sie die untere Dämmung der Spritzwand an (**Bild 17**).



Bild 17

g330760

- | | |
|------------------------------------|-----------------------------------|
| 1. Dämmung untere Spritzwand (PSA) | 2. Dämmung obere Spritzwand (PSA) |
|------------------------------------|-----------------------------------|
2. Entfernen Sie die Trägerfolie und bringen Sie die obere Dämmung der Spritzwand an (**Bild 17**).
 3. Entfernen Sie die Trägerfolie und bringen Sie die Dämmung in der Aussparung der Spritzwand an (**Bild 18**).

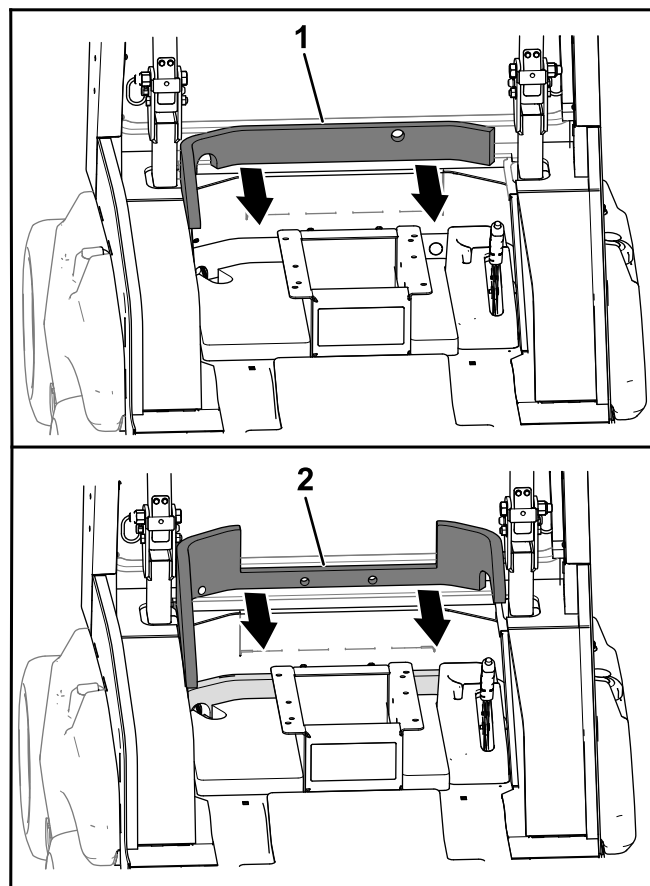

Bild 18

g330759

1. Dämmung für das hintere Fenster (PSA)
2. Dämmung der Aussparung in der Spritzwand (PSA)

4. Entfernen Sie die Trägerfolie und bringen Sie die Dämmung für das hintere Fenster an (**Bild 18**).

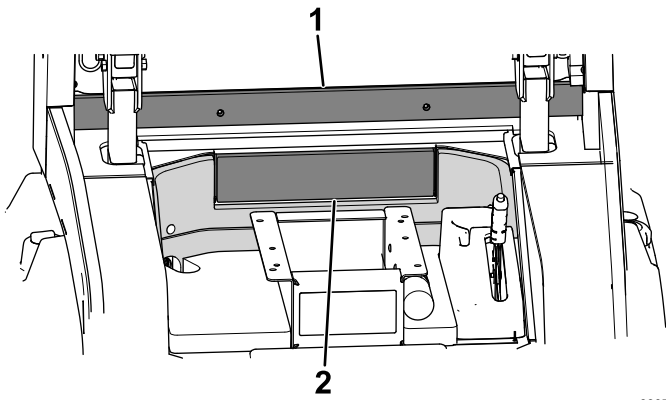
Einbau der Sitzdämmung

1. Montieren Sie die Dämmung des Sitzunterteils (**dünn**) im Inneren des Sitzunterteils (**Bild 19**).



Bild 19

g330729

1. Dämmung Sitzunterteil (**dick**)
2. Dämmung Sitzunterteil (**dünn**)
3. Sitzunterteil

2. Montieren Sie die Dämmung des Sitzunterteils (**dick**) im Inneren des Sitzunterteils (**Bild 19**).
3. Bringen Sie die Sitzdämmung um das Sitzunterteil herum an (**Bild 20**).

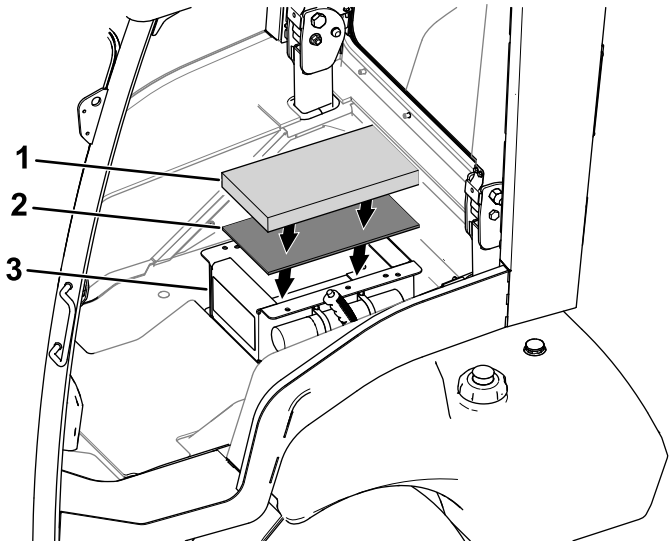

Bild 20

g330728

1. Sitzdämmung
2. Sitzunterteil

Einbau der seitlichen Dämmung

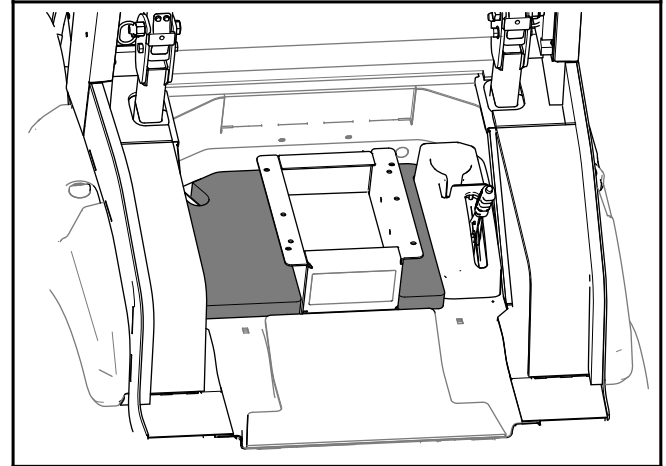
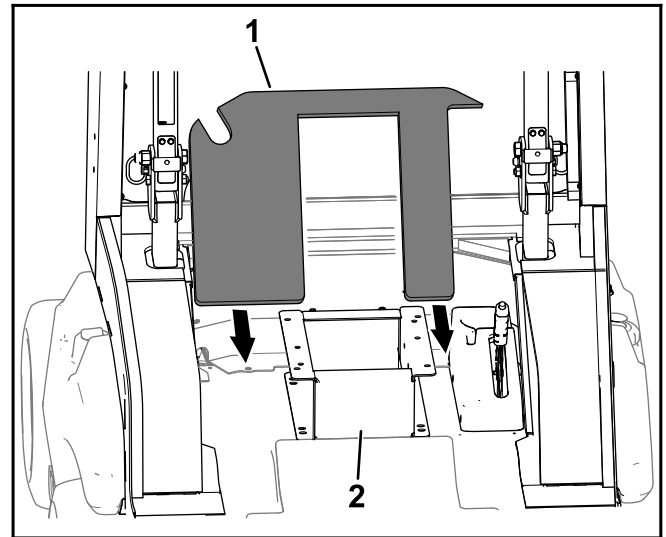
Entfernen Sie die Trägerfolie und bringen Sie die seitlichen Dämmungen an, wie in [Bild 21](#) dargestellt.



Bild 21

1. Seitliche Dämmungen (PSA)

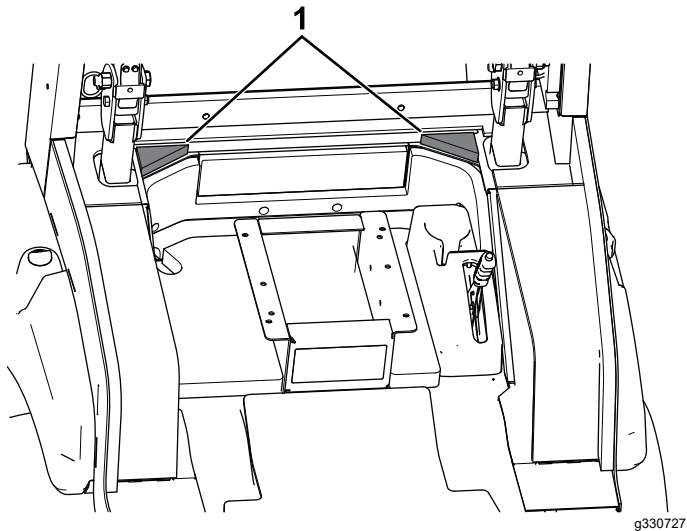

Bild 22

1. Dämmungen des Überrollschutzes
2. Überrollschutzrohre
3. Im Rohr eingesetzte Dämmung

Einbau der Dämmung am Überrollschutz

Setzen Sie die Dämmungen für den Überrollschutz auf die Rohre des Überrollschutzes ([Bild 22](#)).

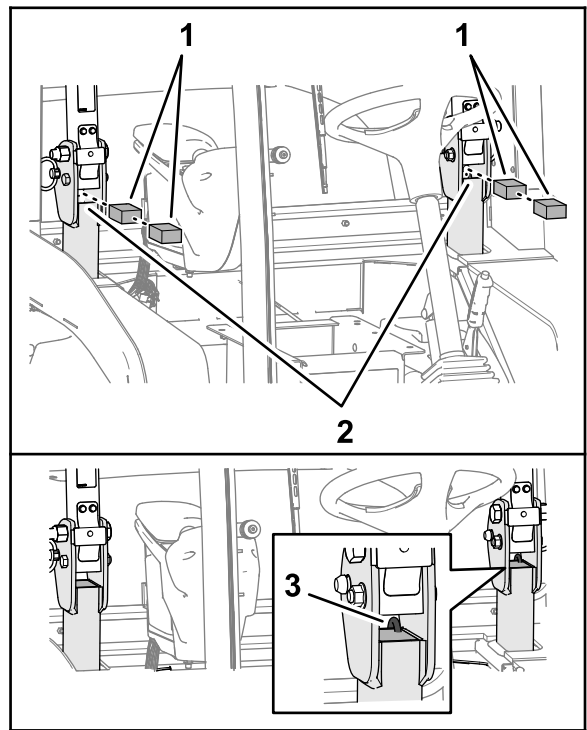
3

Einbau der Elemente des oberen Rahmens

Für diesen Arbeitsschritt erforderliche Teile:

2	Dämmung der hinteren Säule
1	Dämmung linke Türseite
1	Dämmung rechte Türseite
1	Dämmung obere Decke
1	Dämmung untere Decke
2	Dämmung Montageplatte
1	Dämmung der linken hinteren Säule
1	Dämmung der rechten hinteren Säule
1	Linke schalldämmende Platte
1	Rechte schalldämmende Platte
1	Dämmung linke äußere Säule
1	Dämmung rechte äußere Säule

Einbau der Dämmungen der Seitenplatte

1. Entfernen Sie die rückwärtigen Abdeckungen der Kabine (Bild 23 und Bild 24).

Hinweis: Bewahren Sie die Schrauben auf.

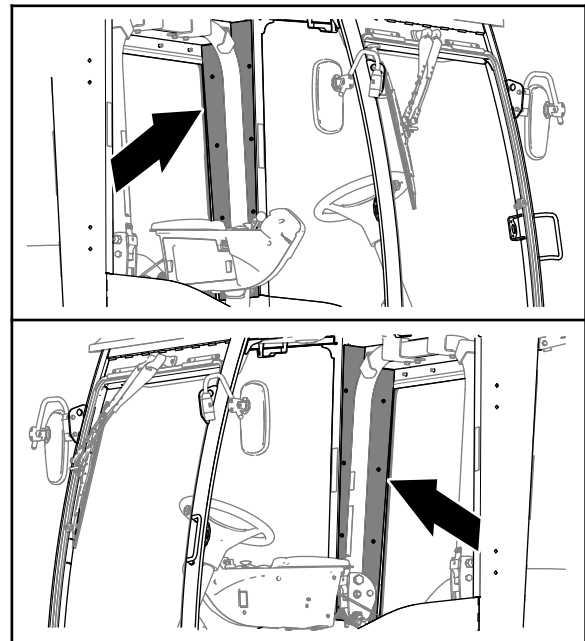

g330651

Bild 23
Rückwärtige Abdeckungen

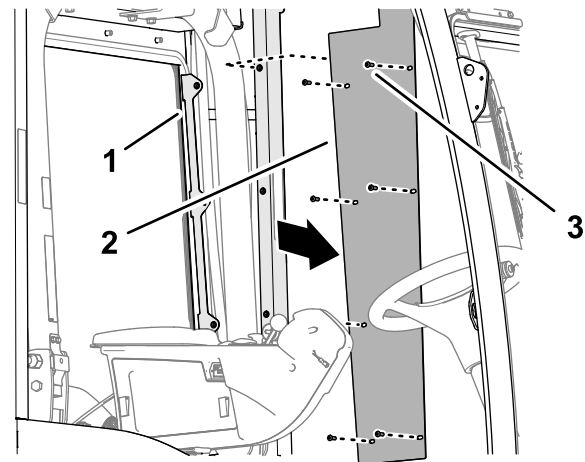

g330652

Bild 24
Bild zeigt linke Seite

1. Halterung Montageplatte
2. Rückwärtige Abdeckung
3. Schraube

2. Setzen Sie die Dämmung der hinteren Säule über den Schläuchen und dem Kabelbaum ein (Bild 25).

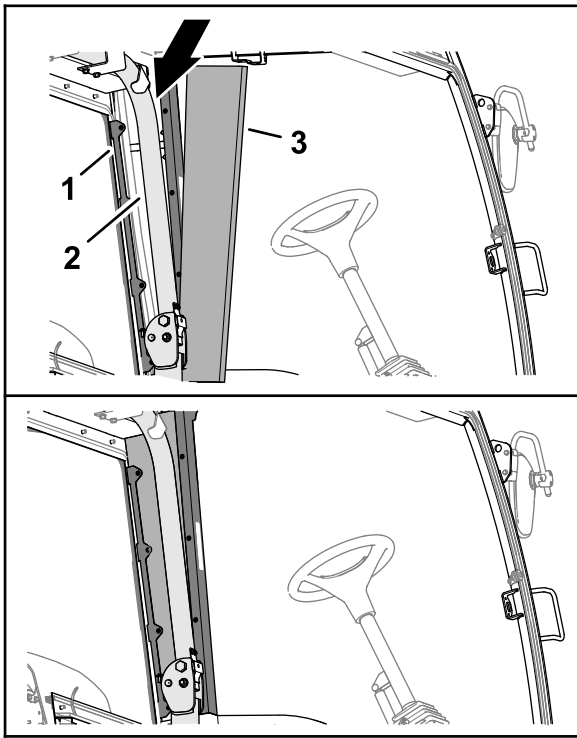

g330647

Bild 25

Bild zeigt linke Seite

1. Halterung Montageplatte
2. Überrollschutz
3. Dämmung der hinteren Säule

3. Entfernen Sie die Trägerfolie und Befestigen Sie schalldämmenden Platten und die Dämmung der äußeren Säule an die Abdeckungen der hinteren Säule, wie in [Bild 26](#) und [Bild 27](#) dargestellt.

[Bild 27](#) zeigt die korrekten Abmessungen für den Einbau der Dämmungen der äußeren Säule und schalldämmenden Platten an den Abdeckungen der hinteren Säulen.

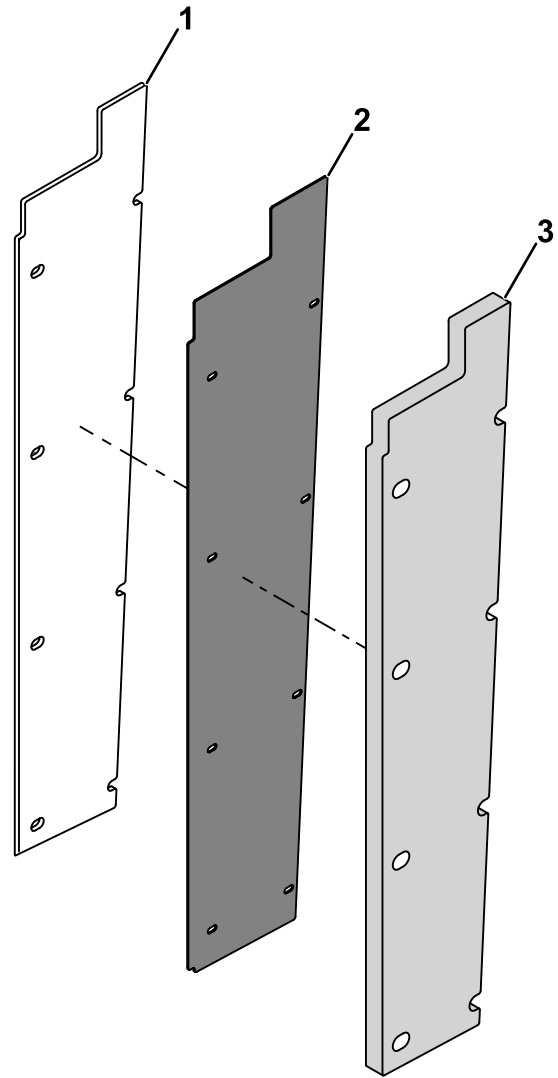

g331296

Bild 26

Linksseitige Abdeckungen/Dämmungen dargestellt

1. Schalldämmende Platte(PSA)
2. Abdeckung der hinteren Säule
3. Dämmung der äußeren Säule(PSA)



Bild 27

Linksseitige Abdeckung dargestellt

- | | |
|------------|------------|
| 1. 13,5 mm | 3. 12,7 mm |
| 2. 7,9 mm | 4. 8,4 mm |

g331309

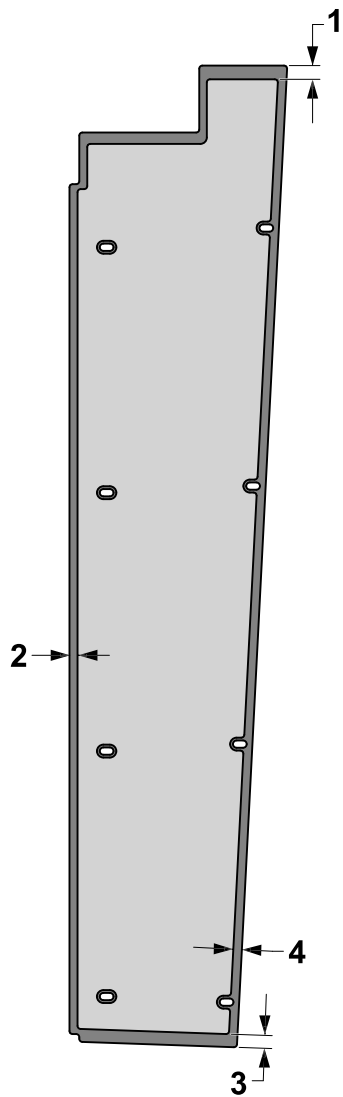
- Verwenden Sie die zuvor entfernten Schrauben, um die Abdeckungen der hinteren Säule (d. h. die Dämmung der äußeren Säule, Abdeckung der hinteren Säule und die schalldämmenden Platten) an den Halterungen der Montageplatte zu befestigen (Bild 28).

Installieren Sie die Abdeckungen so, dass das Dämmung der äußeren Säule dem Bediener zugewandt ist.



Bild 28

Bild zeigt linke Seite

g330646

- | | |
|-------------------------------|-----------------------------------|
| 1. Halterung Montageplatte | 3. Abdeckungen der hinteren Säule |
| 2. Dämmung der hinteren Säule | 4. Schraube |

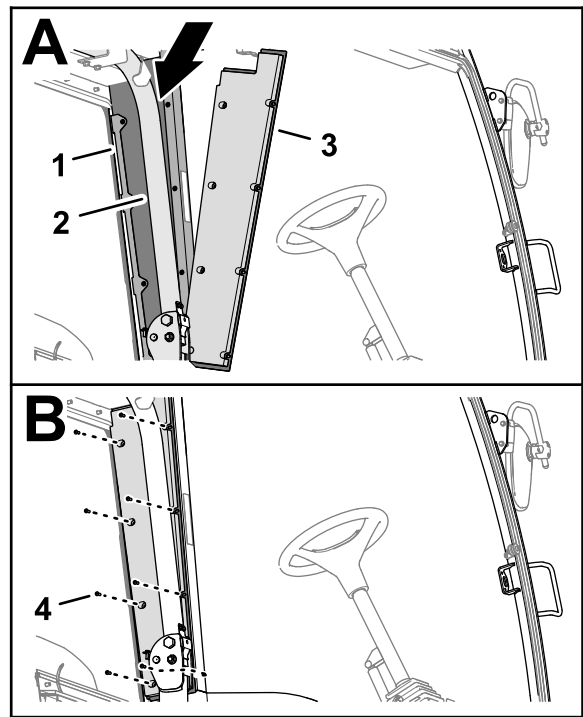
Einbau der Dämmung der Decke

- Entfernen Sie die Trägerfolie und bringen Sie die Dämmung des Überrollschutzes an den Halterungen des Überrollschutzes an (Bild 29).



Bild 29

g330649

- | | |
|---------------------------------------|-----------------------------|
| 1. Dämmung des Überrollschutzes (PSA) | 2. Halterung Überrollschutz |
|---------------------------------------|-----------------------------|

- Entfernen Sie die Trägerfolie und bringen Sie die untere Dämmung der Decke über dem hinteren Kabinenfenster an (Bild 30).

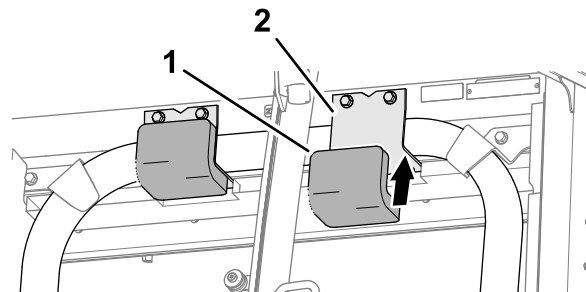

Bild 30

g330650

1. Hinteres Kabinfenster (PSA)
2. Untere Dämmung Decke (PSA)

3. Entfernen Sie die Trägerfolie und bringen Sie die obere Dämmung der Decke an den Halterungen des Überrollschutzes an (**Bild 31**).

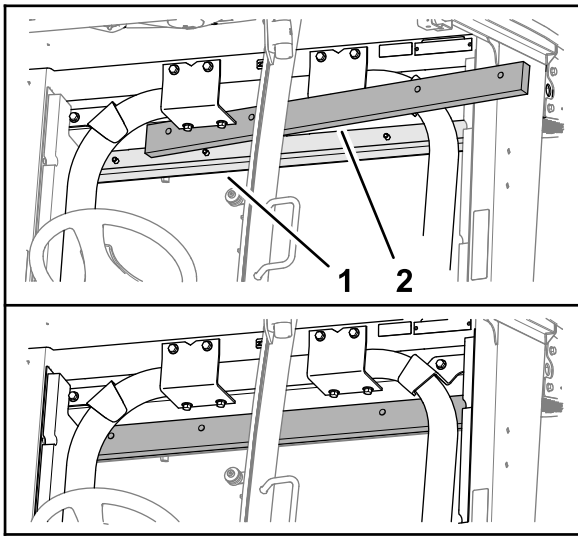

Bild 31

g330648

1. Befestigungshalterung Überrollschutz
2. Dämmung obere Decke(PSA)

Einbau der türseitigen Dämmung

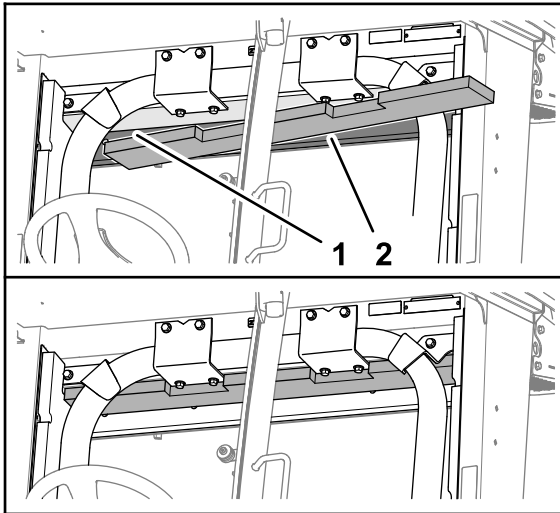
Entfernen Sie die Trägerfolie und bringen Sie die türseitigen Dämmungen an, wie in **Bild 32** dargestellt.



Bild 32

g330683

1. Dämmung linke Türseite (PSA)
2. Seitenplatte
3. Dämmung rechte Türseite(PSA)

Einbau der Dämmung der Montageplatte

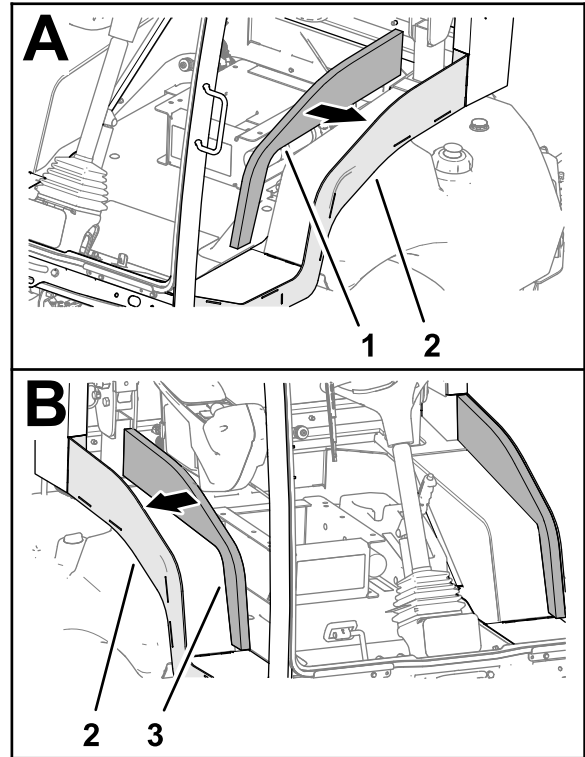
Entfernen Sie die Trägerfolie und Montieren Sie die Dämmung der Montageplatte an den Seiten des Bedienfelds der Kabine, wie in [Bild 33](#) dargestellt.



Bild 33

g330684

1. Bedienfeld Kabine
2. Dämmungen Montageplatte(PSA)

2. Bringen Sie alle zuvor getrennten Kabelbaumverbindungen wieder am Sitz an.

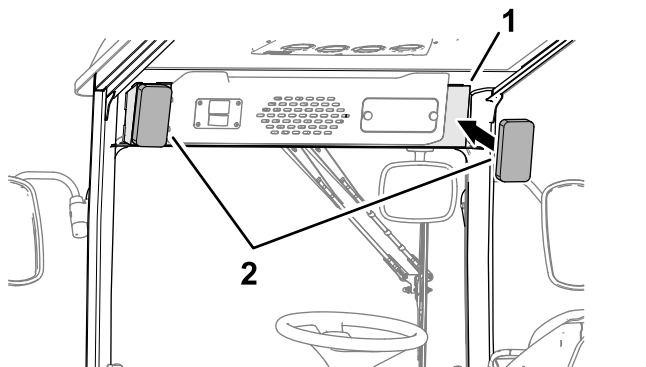
Einlegen der Gummi-Bodenmatte

Legen Sie die Gummi-Bodenmatte auf dem Boden der Maschine ([Bild 35](#)).



Bild 35

g332924

1. Gummi-Bodenmatte

4

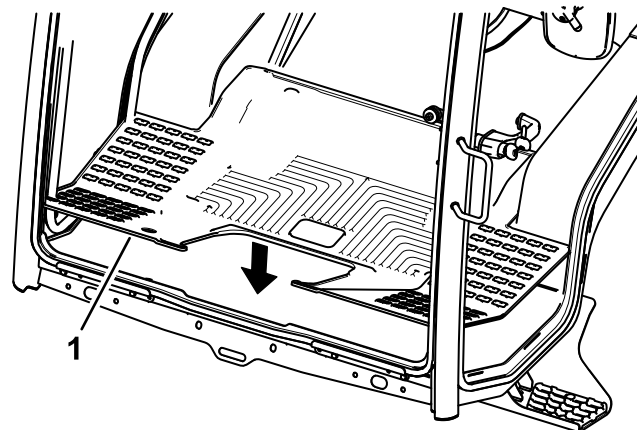
Einbau fertigstellen

Keine Teile werden benötigt

Einbauen des Sitzes

1. Verwenden Sie die zuvor entfernten Muttern, um den Sitz am Sitzunterteil zu befestigen.

Der Sitz sollte in den gleichen Bohrungen installiert werden, aus denen Sie die Befestigungselement in [Entfernen des Sitzes \(Seite 4\)](#) entfernt haben.



Bild 34

g299346

1. Mutter

Hinweise:

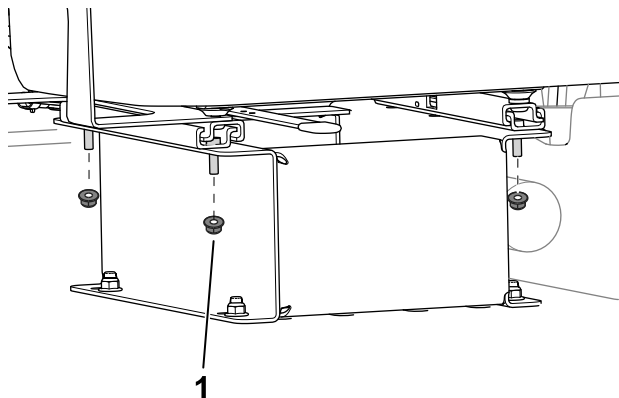
Hinweise:



Count on it.