



9" Trimmer

String Trimmer

Model No. 51241—200000001 & Up

Coupe-bordure de 23 cm (9")

Coupe-bordure à fil

Modèle no. 51241—200000001 et suivants

Operator's Manual Mode d'emploi

Para obtener una versión gratis de este manual en español, escriba a la dirección indicada más abajo. Asegúrese de indicar el modelo y el número de serie de su producto.

The Toro Company, Attn: Parts Dept., 8111 Lyndale Ave S, Bloomington, MN 55420-1196

Important Safety Instructions

Warning—To reduce the risk of fire, electric shock, or injury, follow these safety instructions.

When using an electrical appliance basic precautions should always be followed, including the following:

Read All Instructions Before Using This Appliance

It is essential that you or any other operator of the appliance read and understand the contents of this manual before operating the appliance. Pay particular attention to the safety alert symbol  which means CAUTION, WARNING or DANGER—personal safety instruction. Read and understand the instruction because it has to do with safety. **Failure to comply with these instructions may result in personal injury, risk of fire, or electrical shock.**

Avoid dangerous environments—Do not use the trimmer in damp or wet locations.

Do not use the trimmer in the rain.

Keep children and bystanders away—All visitors should be kept at a distance from the work area.

Dress properly—Do not wear loose clothing or jewelry; they can be caught in moving parts. Use of rubber gloves and substantial footwear is recommended when working outdoors. Wear protective hair covering to contain long hair.

Use safety glasses—Safety glasses are available at most retail stores. Use a face or dust mask if operation is dusty.

Use the right appliance—Do not use the trimmer for any job except that for which it was intended. **Do not use it as an edger.**

Use a polarized Ground Fault Circuit Interrupter (GFCI) outlet—GFCI protection should be provided on the circuit(s) or outlet(s) to be used for the gardening appliance. Receptacles are available having built-in GFCI protection and may be used for this measure of safety.

Avoid unintentional starting—Do not carry a plugged-in trimmer with your finger on the switch. Be sure switch is off when plugging in the trimmer.

Do not abuse the cord—Never carry the trimmer by cord or yank it to disconnect it from the power outlet. Keep the cord away from heat, oil, and sharp edges.

Keep grass shield in place and in working order.

Keep hands and feet away from the cutting area. Do not grasp the exposed razor blade under the grass shield.

Do not force the trimmer—It will do the job better and with less likelihood of a risk of injury at the rate for which it was designed.

Do not overreach—Keep proper footing and balance at all times.

Stay alert—Watch what you are doing. Use common sense. Do not operate the trimmer when you are tired.

Disconnect the trimmer—Disconnect the trimmer from the power supply when not in use or before servicing.

Polarized appliance connections—To reduce the risk of electric shock, this appliance has a polarized plug (i.e., one blade is wider than the other) and will require the use of a polarized extension cord. The appliance plug will fit a polarized extension cord only one way. If the plug does not fit fully into the extension cord, reverse the plug. If the plug still does not fit, obtain a polarized extension cord. A polarized extension cord requires the use of a polarized wall outlet. This plug will fit into the polarized wall outlet only one way. If the plug does not fit fully into the wall outlet, reverse the plug. If the plug still does not fit, contact a qualified electrician to install the proper wall outlet. Do not change the equipment plug, extension cord receptacle, or extension cord plug in any way.

Warning, to reduce the risk of electrical shock—Use the trimmer only with an extension cord intended for outdoor use, such as an extension cord of cord type SW-A, SOW-A, STW-A, STOW-A, SJW-A, SJOW-A, SJTW-A, or SJTOW-A.

Extension cord—Ensure that your extension cord is in good condition. When using an extension cord, use one heavy enough to carry the current your product will draw. An undersized extension cord will cause a drop in line voltage resulting in loss of power and overheating. The following table lists the correct cord size depending on the length of the cord. If you are in doubt, use the next heavier gauge. The smaller the gauge number the heavier the gauge.

Extension Cord Length	Minimum Wire Gauge (A.W.G.)
100 ft.	16
150 ft.	14

Note: Do not use an extension cord over 150 feet.

To reduce the risk of disconnection of the extension cord during use, connect the extension cord to the trimmer as illustrated in the Operation section of this manual.

Store the trimmer indoors—When not in use, store the trimmer indoors in a dry, high or locked up place, out of reach of children.

Maintain the trimmer—Follow instructions for changing accessories. Inspect the trimmer periodically, and if damaged, have it repaired by an Authorized Toro Service Dealer. Inspect the extension

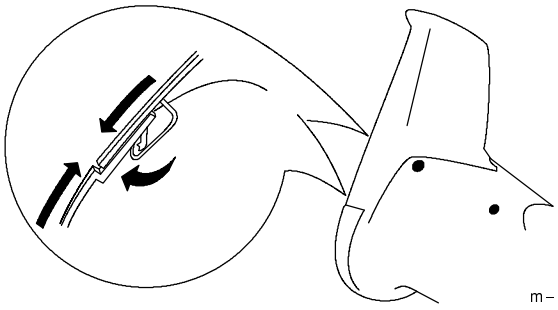

m-4705

5.

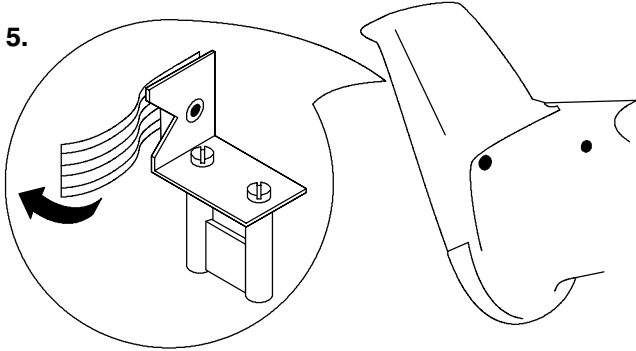

Caution



- ⚠ A sharp razor blade is mounted under the grass shield for cutting the line as it automatically advances. This blade could cut you causing injury.
- ⚠ Be careful not to cut yourself when removing the tape from the blade and when cleaning around it.

6. Push the cap on the cutting head into the cutting head to ensure that the tabs on both sides of the cutting head are engaged; refer to Replacing Line for information on installing the cutting head and cap.

Operation

Connecting to a Power Source



Warning



- ⚠ If you do not fully seat the extension cord on the inlet plug, the loose plug could lead to overheating and cause a fire, possibly burning you or others.
- ⚠ Ensure that you fully seat the cord on the plug and use the cord lock feature to secure the cord.

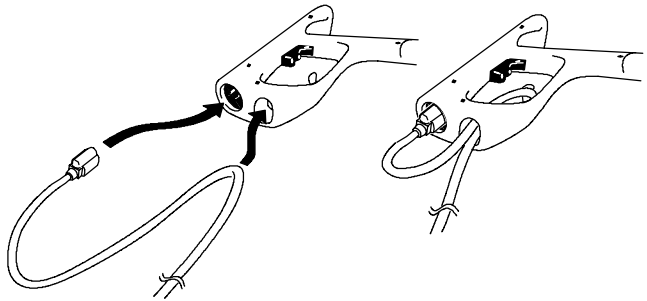

Important: Check the power cord frequently during use for holes in the insulation. Do not use a damaged cord. Do not run the cord through standing water or wet grass. Do not allow the trimmer to cut into the cord.

Starting/Stopping

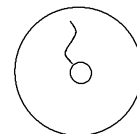
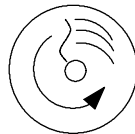

Operating Tips

To reduce line wear and improve trimming performance, use the following techniques when trimming:



Warning



- ⚠ **When the trimmer is running the cutting head is spinning. If you contact the cutting line or cutting head, you could be injured.**
- ⚠ **Keep the cutting head away from your feet and bystanders.**
- ⚠ **Ensure that the cutting head has stopped and the trimmer is unplugged before inverting it. Do not start the trimmer when it is inverted.**



Warning



- ⚠ **During operation, the trimmer may throw objects in the operator's or a bystander's direction, causing injury.**
- ⚠ **Wear safety goggles or other suitable eye protection, long pants, and shoes while operating the trimmer.**
- ⚠ **Do not use the trimmer as an edger.**
- ⚠ **Keep people and pets away from the trimming area.**

- Inspect the area to be trimmed for any wire, rope or string-like matter which could become entangled in the rotating line. Pick up any objects or debris that could be thrown by the trimmer.
- Trim only when the grass and weeds are dry.
- Slowly move the trimmer in and out of the area being cut.

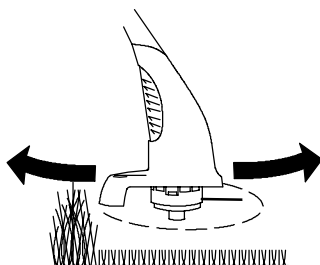

- Cut grass in excess of eight inches tall or weeds from the top to the bottom in small increments.
- **Do not force the trimmer.** Allow the very *tip* of the nylon line to do the cutting (especially along walls).

- After each use, feed out some line to prevent line from retracting into cutting head.
- **Do not drag the trimmer spool on the ground while trimming.**

Lengthening the Line

The tip of the cutting line will wear during use and reduce the cutting swath.

To increase the length of the line, tap the spool on the ground while the trimmer is running.

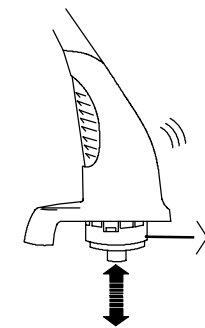

Note: The blade under the guard will automatically cut the line to the correct length.

Important: Use the following precautions to ensure optimal line performance.

- **Do not hold the spool on the ground.**
- To help prevent line tangle, tap only once to lengthen line. If additional line is required, wait a few seconds before tapping the trimmer head.
- Do not allow the line to wear too short.
- Keep the line length at full cutting diameter as much as possible.
- If the line is not advanced occasionally, it will wear down to the eyelet. When the trimmer stops, the line tends to **relax** and **may retract into the cutter head**. Should this occur, remove spool, refeed the line through eyelet, and assemble spool to trimmer.

Replacing Line

For replacement line, you can purchase either a new, pre-wound spool of line (model no. 88185 or 88045) or bulk line (0.065 in. dia. x 10 ft.) that you can wind onto the old spool. Both are available from your Toro dealer.

The spool may wear during normal use and may require occasional replacement.

Note: If the line should tangle or break at the eyelet, unplug the trimmer, remove the spool as described below, feed the line through the eyelet, and reassemble spool to the cutting head.



Caution



- ⚠ **If you use line other than Toro .065 in. dia. nylon monofilament, it could cut through clothes and skin causing injury and/or overload the motor, possibly causing a fire or electrical shock.**
- ⚠ **Do not use metal wire, rope, plastic knives, or any cutting line or material other than Toro .065 in. dia. nylon monofilament, 10 foot maximum line length.**



Caution



- ⚠ **If you do not fully install the spool and cap, the trimmer could throw them during operation, causing injury to the operator or bystanders.**
- ⚠ **Ensure that you fully install the spool and cap, with the two locking tabs on the cap secured in the spool housing.**

1. Disconnect the trimmer from the power source.

2. Press in the tabs on each side of the cap.

Note: You may need a screwdriver to press the tabs on a new trimmer.

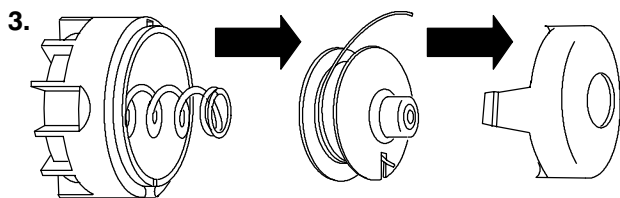
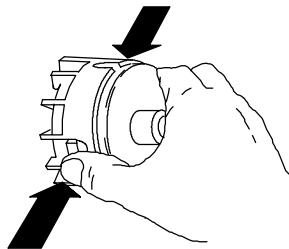

Note: If the spring falls off of the cutter head during this procedure, install the spring before installing the spool and cap.

4. If there is any cutting line left (there should be a short piece) remove and discard it.
5. Thoroughly clean the cutter head. Inspect for any damaged or worn parts.
6. If you want to wind new line onto the old spool, complete the following steps:

- Hook one end of line into the slot on the spool, **allowing no more than 1/8 in. to protrude**, pushing the end of the line **all the way** to the inner end of the slot.
- Wind the line in the direction of the arrow on the spool, in level rows, between the spool flanges.

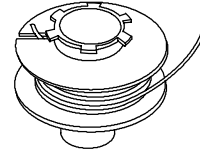

Note: The trimmer will not function correctly if the line is wound in the wrong direction, the end of the line protrudes more than 1/8 in., or the line is wound beyond the outer edges of the spool.

7. Unwind no more than three inches of line from spool (either new or re-wound). Hold line and spool to prevent unraveling.

8. Holding the line and spool to prevent unraveling, place the cap on the spool.

9. Insert line into eyelet, aligning the cap tabs with the slots in the cutter head

10. Press in the tabs and push down the cap and spool to lock the cap in place.

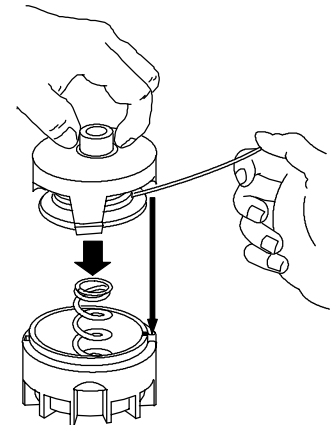

Note: The spool may need to be rotated slightly to allow it to be fully installed.

The fully installed cutting head should appear as illustrated.

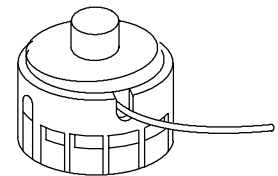

Maintenance



Warning



- ⚠ **If the extension cord is plugged into a power outlet during maintenance, someone could start the trimmer, causing injury to the operator or bystanders.**
- ⚠ **Unplug the power cord from the trimmer and wait for all moving parts to stop before servicing the trimmer.**

After each use of the trimmer, complete the following procedures:

- Wipe the trimmer clean with a damp cloth. **Do not hose the trimmer down or submerge it in water.**
- Wipe or scrape clean the cutter head and spool area any time there is an accumulation of dirt or cuttings.
- Check and tighten all fasteners. If any part is damaged or lost, repair or replace it.
- Scrape debris away from air intake vents.

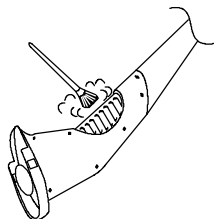

Important: Keeping air intake vents free of grass and debris prevents the motor from overheating and possible failure.

Storage

Store the trimmer and extension cord indoors, in a cool dry location, out of reach of children and animals.

Important: To avoid damaging the grass shield when storing trimmer, rest trimmer on the cutter head or motor housing or hang the trimmer from the handle.

Do not rest the trimmer on the grass shield. The grass shield may warp and interfere with the cutting line.

Service

Toro has designed this product to give you years of trouble free use. Should it need service, take the product to your Authorized Toro Service Dealer. Your Toro Dealer is specially trained to fix Toro products and will ensure that your Toro stays "All" Toro.

Double-insulated Appliances

In a double-insulated appliance, two systems of insulation are provided instead of grounding. No grounding means is provided on a double-insulated appliance, nor should a means for grounding be added to the appliance. Servicing a double-insulated appliance requires extreme care and knowledge of the system, and should be done only by the qualified service personnel at your Authorized Toro Service Dealer. Replacement parts for a double-insulated appliance must be identical to the parts they replace. A double-insulated appliance is marked with the

words "Double Insulation" or "Double Insulated." The symbol (square within a square)  may also be marked on the appliance.

Instructions de sécurité importantes

Attention: pour réduire les risques d'incendie, d'électrocution ou de blessure, respecter les consignes de sécurité ci-dessous.

Respecter les précautions élémentaires applicables à tout appareil électrique, et notamment:

Lire toutes les instructions avant d'utiliser cet appareil

Il est essentiel que tout utilisateur ait lu et compris le contenu de ce manuel avant d'utiliser l'appareil. Prêter une attention particulière aux instructions relatives à la sécurité des personnes, indiquées par un signal de danger  et la mention PRUDENCE, ATTENTION ou DANGER. Lire et comprendre ces instructions, car la sécurité est en jeu. **Le non-respect de ces instructions peut entraîner un risque de blessures, d'électrocution ou d'incendie.**

Eviter les situations dangereuses. Ne pas utiliser le coupe-bordure dans des endroits humides ou mouillés.

Ne pas utiliser le coupe-bordure sous la pluie.

Tenir les enfants et les curieux à distance. N'admettre personne dans la zone de travail.

Porter des vêtements appropriés. Ne pas porter de vêtements amples ou de bijoux risquant de s'accrocher dans les pièces en mouvement. Le port de gants de caoutchouc et de bonnes chaussures est conseillé pour le travail à l'extérieur. Nouer et couvrir les cheveux longs pour qu'ils ne risquent pas d'être pris dans l'appareil.

Porter des lunettes de protection. Ces articles sont en vente chez la plupart des détaillants. Porter un masque facial ou anti-poussière si le travail soulève de la poussière.

Utiliser l'appareil approprié. Ne pas utiliser le coupe-bordure à des tâches pour lesquelles il n'est pas conçu. **Ne pas utiliser pour couper les bordures.**

Utiliser une prise de courant polarisée, à coupure en cas de mise à la terre accidentelle (protection GFCI). Une protection GFCI doit être incluse dans les circuits ou les prises utilisés par l'appareil de jardin. Employer par exemple des prises à protection GFCI intégrée, disponibles dans le commerce.

Eviter le démarrage accidentel. Ne pas transporter un coupe-bordure branché en gardant les doigts sur la gâchette. S'assurer que le coupe-bordure est en position éteinte (off) avant de le brancher.

Ne pas maltraiter le cordon. Ne jamais tirer sur le cordon pour débrancher le coupe-bordure, ni porter le coupe-bordure par le cordon. Tenir le cordon à l'abri de la chaleur, de l'huile et des angles vifs.

Veiller à ce que le capot protecteur soit toujours en place et en bon état.

Ne pas approcher les mains ni les pieds de la zone de coupe. Ne pas toucher le couteau coupe-fil placé sous le capot protecteur.

Ne pas forcer le coupe-bordure. L'utilisation à la vitesse prévue garantit les meilleurs résultats et réduit les risques d'accident.

Ne pas tenter d'atteindre des endroits trop éloignés. Toujours se tenir bien en équilibre et faire attention de ne pas glisser.

Rester vigilant. Faire attention à ce qu'on fait. User de bon sens. Ne pas utiliser l'appareil lorsqu'on est fatigué.

Débrancher l'appareil. Retirer le cordon de la prise de courant lorsqu'on n'utilise plus l'appareil, et avant toute intervention d'entretien.

Fiches et prises polarisées. Pour réduire les risques d'électrocution, cet appareil est équipé d'une fiche polarisée (dont une broche est plus large que l'autre), à utiliser avec un cordon prolongateur polarisé. La fiche de l'appareil ne peut entrer dans la fiche femelle d'un prolongateur polarisé que dans un sens. Si elle ne entre pas dans un sens, essayer dans l'autre. Si elle n'entre pas non plus dans l'autre sens, se procurer un autre prolongateur polarisé, de type approprié. Le prolongateur polarisé doit être branché dans une prise de courant polarisée. La fiche mâle du prolongateur polarisé ne peut s'enficher dans une prise de courant polarisée que dans un sens. Si elle n'entre pas dans un sens, essayer dans l'autre. Si elle n'entre toujours pas, s'adresser à un électricien qualifié pour qu'il place une prise de courant appropriée. La fiche de l'appareil et les fiches du prolongateur ne peuvent en aucun cas être modifiées.

Attention, pour réduire les risques d'électrocution, utiliser exclusivement un prolongateur destiné à l'utilisation à l'extérieur, par exemple de type SW-A, SOW-A, STW-A, STOW-A, SJW-A, SJOW-A, SJTW-A, ou SJTOW-A.

Cordon prolongateur. S'assurer que le cordon est en bon état. Utiliser un prolongateur d'une section suffisante pour le courant absorbé par l'appareil, afin d'éviter la perte de puissance et le risque de surchauffe dus à une baisse de tension excessive dans le cordon. Le tableau ci-dessous indique le calibre recommandé en fonction de la longueur du cordon. En cas de doute, utiliser un cordon plus gros. Plus le cordon est gros, plus le numéro de calibre américain (A.W.G) correspondant est petit.

Longueur du prolongateur	Calibre A.W.G. minimum
30 m (100 ft)	16
45 m (150 ft)	14

Remarque : Ne pas utiliser un cordon de plus de 45 m (150 ft).

Pour réduire les risques d'arrachage du cordon pendant le travail, connecter le prolongateur à l'appareil comme illustré au chapitre Utilisation de ce mode d'emploi.

Ranger le coupe-bordure à l'intérieur. Lorsqu'on n'utilise plus le coupe-bordure, le ranger à l'intérieur dans un endroit sec, en hauteur ou sous clé, hors de la portée des enfants.

Entretien de l'appareil. Suivre les instructions lors du changement d'accessoires. Inspecter régulièrement l'appareil et le faire réparer chez un concessionnaire Toro agréé s'il est endommagé. Vérifier régulièrement l'état du cordon prolongateur, et le remplacer s'il est endommagé. Veiller à ce que la poignée soit toujours propre et sèche, sans trace d'huile ou de graisse. Le coupe-bordure ne nécessite pas de lubrification.

Contrôler l'état des pièces. Si l'appareil est endommagé, l'arrêter, le débrancher, et ne plus l'utiliser avant de l'avoir fait réparer. Ne confier la réparation d'un coupe-bordure endommagé qu'à un réparateur Toro agréé. Si des pièces doivent être remplacées, n'utiliser que des pièces de rechange Toro identiques.

Conserver ces instructions

Décalcomanies de sécurité et d'instructions

#100-9700

⚠ WARNING: OBJECTS CAN BE THROWN BY THE TRIMMER. THROWN OBJECTS COULD CAUSE INJURY TO THE OPERATOR OR BYSTANDERS. • Always wear eye & leg protection. • Keep people & pets away from trimming area. **PERSONAL INJURY COULD BE CAUSED BY CONTACT WITH ROTATING CUTTING LINE.** • Keep all parts of your body clear. • Do not operate without grass shield in place. • Unplug unit before cleaning or servicing. • Use only .065" nylon monofilament cutting line. **TO AVOID PERSONAL INJURY:** • Read and understand operator's manual. • To reduce risk of electric shock, do not expose unit to water. • When servicing use only identical replacement parts.

⚠ AVERTISSEMENT : DES OBJETS PEUVENT ÊTRE PROJÉTÉS PAR LE COUPE-BORDURE. LES OBJETS PROJÉTÉS PEUVENT PROVOQUER DES BLESSURES À L'UTILISATEUR OU À SON ENTOURAGE. • Toujours porter des dispositifs de protection pour les yeux et les jambes. • Interdire la zone de travail aux autres personnes et aux animaux domestiques. **LE FIL ROTATIF COUPANT PEUT CAUSER DES BLESSURES EN CAS DE CONTACT.** • Garder ses distances avec le fil. • Ne pas faire fonctionner sans le chasse-herbe en place. • Débrancher l'appareil avant de le nettoyer ou le réparer. • Utiliser uniquement un fil de coupe mono-filament en nylon de 1,5 mm. **COMMENT ÉVITER LES BLESSURES:** • Lire attentivement le manuel de l'utilisateur. • Ne pas exposer à l'eau afin d'éviter les risques d'électrocution. • Pour le dépannage, n'utiliser que des pièces de rechange identiques.

The Toro Company
Bloomington, MN, U.S.A.
Made in China
5 Ined Cut Trimmer / Coupe-bordure de 22 cm
120 V A.C., 2.2 A, 60 Hz, MODEL 51241
SERIAL # []
eUL []
© 2010 TORO
For more information on Toro products, visit us online at www.toro.com
5155 252-1079/252-1077-15/41 01 03/2010 E 04/04/04 Other patents pending. Tous droits réservés. / Todos derechos reservados.

⚠ Des décalcomanies de sécurité et d'instructions sont placées près des endroits potentiellement dangereux. Toute décalcomanie abîmée ou perdue doit être remplacée.

Assemblage

Assemblage du coupe-bordure

1. Insérez les câbles dans la section centrale noire.

Remarque : Assurez-vous que les câbles ne sont pas tournés.

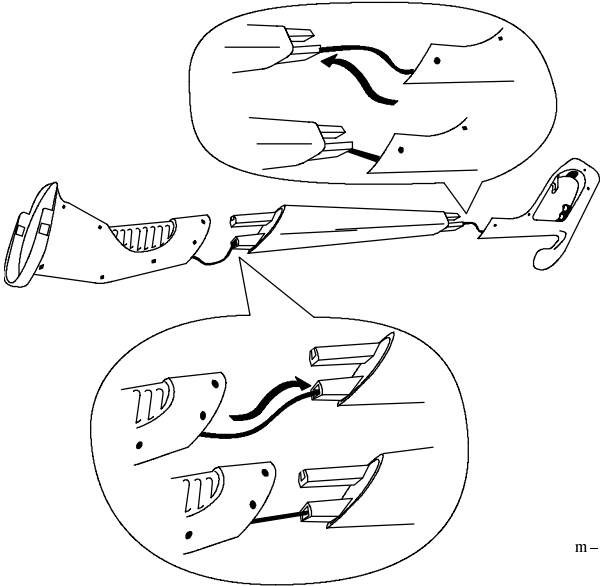

m-4703

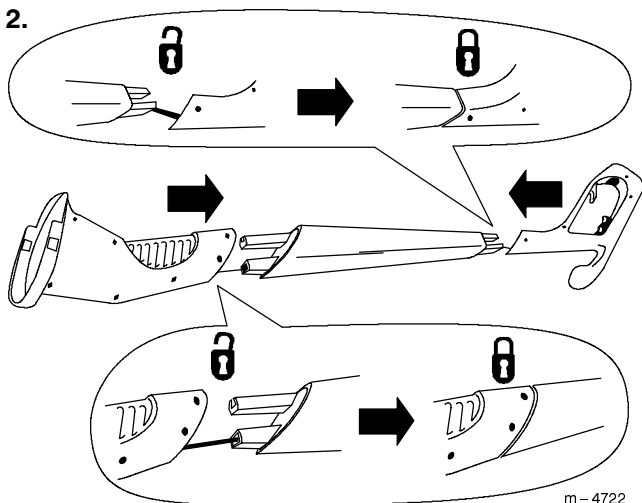

m-4722

3. Insérez les languettes du carter dans les tentes du coupe-bordures.

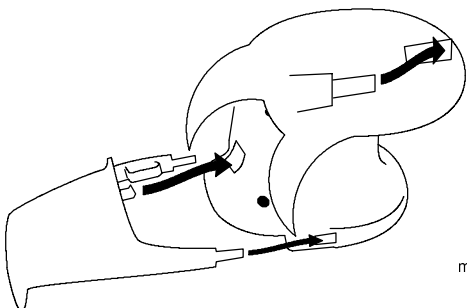

m-4704

4. Enclenchez.

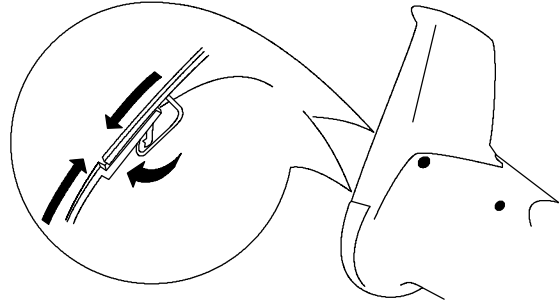

5.

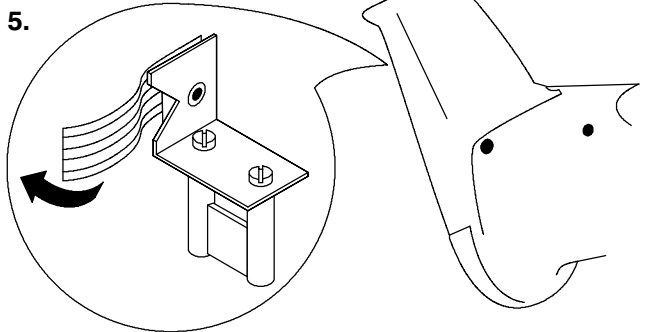

PRUDENCE



⚠ **Un couteau à lame de rasoir est monté sous le capot protecteur pour couper le fil au fur et à mesure de son avance automatique. Il peut occasionner des blessures par coupure.**

⚠ **Prendre garde de ne pas se blesser lorsqu'on enlève l'adhésif du couteau et qu'on nettoie tout autour.**

6. Pousser le capuchon sur la tête de coupe jusqu'à ce que les pattes se logent dans les ouvertures des deux côtés de la tête de coupe, comme expliqué à la rubrique Remplacement du fil.

Utilisation

Branchement dans une prise de courant



ATTENTION

- ⚠ Si la fiche du prolongateur n'est pas enfoncée à fond dans la prise de l'appareil, elle peut provoquer une surchauffe et déclencher un début d'incendie qui peut brûler l'utilisateur ou d'autres personnes.
- ⚠ Veiller à enfoncer à fond la fiche du prolongateur dans la prise de l'appareil, et utiliser le dispositif de blocage du cordon comme illustré.

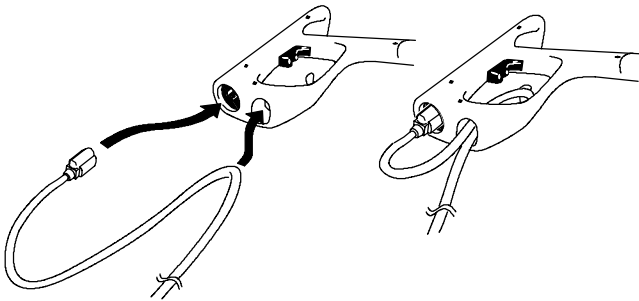

IMPORTANT : Contrôler régulièrement l'état du cordon en cours d'utilisation, pour s'assurer que la gaine isolante n'est pas trouée. Ne pas utiliser un cordon endommagé. Ne pas faire passer le cordon dans l'eau ou dans de l'herbe mouillée. Faire attention de ne pas couper le cordon avec le coupe-bordure.

Marche/arrêt

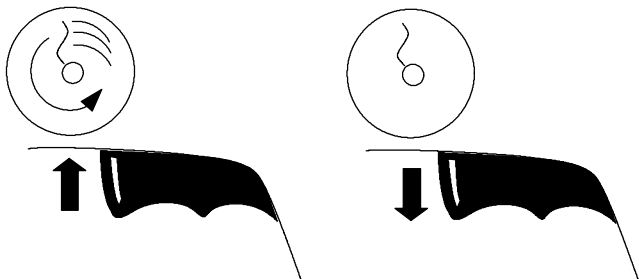

Conseils d'utilisation

Les conseils qui suivent permettent de réduire l'usure du fil et d'obtenir de meilleurs résultats:



ATTENTION

- ⚠ Lorsque le coupe-bordure est en marche, la tête de coupe tourne à grande vitesse. Le contact du fil ou de la tête de coupe peut occasionner des blessures.
- ⚠ Maintenir la tête de coupe à une distance suffisante des pieds et de toute personne.
- ⚠ Ne pas retourner le coupe-bordure à l'envers tant que la tête de coupe ne s'est pas arrêtée et qu'il n'est pas débranché. Ne pas mettre le coupe-bordure en marche lorsqu'il est retourné.



ATTENTION

- ⚠ En cours d'utilisation, le coupe-bordure peut projeter des objets qui risquent de blesser l'utilisateur ou des personnes à proximité.
- ⚠ Porter des lunettes de sécurité ou une autre protection oculaire appropriée, un long pantalon et des chaussures lors de toute utilisation du coupe-bordure.
- ⚠ Ne pas utiliser pour couper les bordures.
- ⚠ Tenir les personnes et les animaux domestiques à l'écart de la zone de travail.

- Inspecter au préalable la zone de fauche pour la débarrasser des bouts de fil, de corde ou de matières similaires qui pourraient s'enrouler dans l'appareil. Enlever également les objets ou débris qui risquent d'être projetés par le coupe-bordure.
- Ne pas faucher tant que l'herbe est mouillée.
- Imprimer au coupe-bordure de lents mouvements de va-et-vient pour l'amener dans la zone de coupe et l'en écarter.

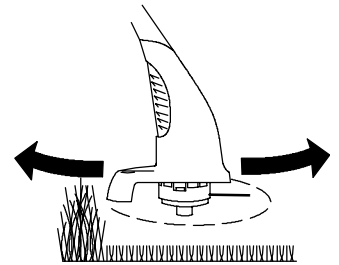

- Si l'herbe est haute de plus de 20 cm (8"), la faucher progressivement, d'abord assez haut, puis plus bas, petit à petit.
- **Ne pas forcer l'appareil.** La coupe doit être assurée par le *bout* du fil (surtout le long des murs).
- Après chaque utilisation, faire avancer le fil pour éviter qu'il ne se rétracte dans la tête de coupe.
- **Ne pas traîner la bobine du coupe-bordure sur le sol pendant la coupe.**

Avancement du fil

Le bout du fil s'use au fur et à mesure de l'utilisation, ce qui réduit la largeur de coupe.

Pour augmenter la longueur du fil, frapper la bobine sur le sol lorsque le coupe-bordure est en marche.

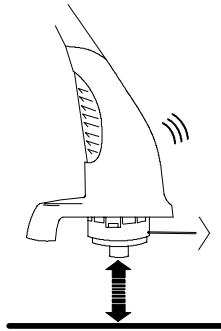

Remarque : Le couteau monté sous le capot protecteur coupe automatiquement le fil à la longueur voulue.

IMPORTANT : Pour un fonctionnement optimal, respecter les précautions qui suivent.

- **Ne pas maintenir la bobine sur le sol.**
- Pour éviter que le fil ne s'emmêle, ne frapper qu'une seule fois la bobine pour allonger le fil. Si le fil n'atteint pas la longueur voulue, attendre quelques secondes avant de refrapper la tête du coupe-bordure.
- Ne pas laisser le fil s'user jusqu'à devenir trop court.
- Veiller à ce que la longueur du fil soit toujours aussi proche que possible du plein diamètre de coupe.
- Si on ne fait pas avancer le fil de temps en temps, il risque de s'user jusqu'à l'œillet métallique. Lorsque le coupe-bordure s'arrête, le fil **se détend** légèrement et risque d'être **rétracté dans la tête de coupe**. Si cela se produit, déposer la bobine, refaire sortir le fil par l'œillet et remonter la bobine dans le coupe-bordure.

Recharge de fil

Pour recharger en fil le coupe-bordure, on peut soit acheter une bobine neuve garnie de fil (modèle no. 88185 ou 88045), soit n'acheter que du fil pour en garnir l'ancienne bobine (0.065 in. dia. x 10 ft.). Les deux produits sont en vente chez les détaillants Toro.

Un remplacement de la bobine peut être nécessaire de temps à autre en raison de l'usure normale.

Remarque : Si le fil s'emmêle ou casse au niveau de l'œillet, débrancher le coupe-bordure, déposer la bobine comme expliqué ci-dessous, refaire sortir le fil par l'œillet, puis remonter la bobine dans le coupe-bordure.



PRUDENCE



- ⚠ **Si vous utilisez un filament autre que le monofilament en nylon Toro de 0,065 pouce de diamètre, cela peut causer des déchirures sur les habits ou des coupes/blessures sur la peau et/ou surcharger le moteur, et causer possiblement un incendie ou un choc électrique.**
- ⚠ **Ne pas utiliser de fil ou tige en métal, des couteaux en plastique ou quelque fil tranchant ou matériau autre que le monofilament en nylon Toro de 0,065 pouces de diamètre et 10 pieds de longueur maximale.**



PRUDENCE



- ⚠ **Si la bobine et son capuchon ne sont pas montés à fond dans la tête de coupe, ils risquent d'être projetés lors de l'utilisation du coupe-bordure, et de blesser l'utilisateur ou des personnes à proximité.**
- ⚠ **Toujours s'assurer que la bobine et son capuchon sont montés à fond, et que les deux pattes de verrouillage du capuchon sont bien logées dans les ouvertures de la tête de coupe.**

1. Débrancher le coupe-bordure de la source de courant.

2. Appuyer sur les pattes de verrouillage des deux côtés du capuchon.

Remarque : Vous pouvez utiliser un tournevis pour appuyer sur les lamelles pour assembler un nouveau coupe-bordure.

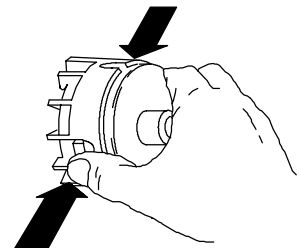

3.

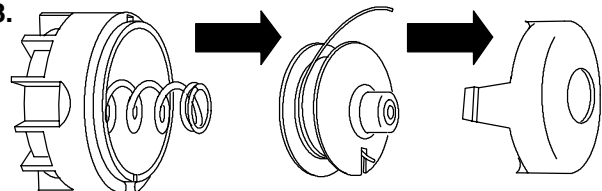

Remarque : Si le ressort tombe de la tête de coupe au cours de cette opération, ne pas oublier de le remettre en place avant de remonter la bobine et son capuchon.

4. S'il reste du fil (il devrait en rester un peu), l'enlever et le jeter.

5. Nettoyer complètement la tête de coupe et s'assurer qu'aucune pièce n'est usée ou endommagée.
6. Pour regarnir la bobine vide, procéder comme suit:
 - Accrocher un bout du fil dans la rainure de la bobine, **ne pas le laisser dépasser plus de 3 mm (1/8")**, et le pousser **jusqu'au fond** de la rainure.
 - Enrouler le fil dans le sens de la flèche, en couches régulières, entre les deux bords de la bobine.

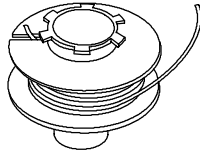

Remarque : Le coupe-bordure ne peut pas fonctionner correctement si le fil est enroulé dans le mauvais sens, si le bout du fil dépasse de plus de 3 mm (1/8"), ou si le fil enroulé dépasse des bords de la bobine.

7. Ne pas dérouler plus de 8 cm (3") de fil de la bobine (neuve ou rebobinée). Tenir le fil et la bobine pour éviter qu'ils ne se déroulent.

8. Poser le capuchon sur la bobine, en maintenant toujours le fil et la bobine pour éviter qu'ils ne se déroulent.

9. Passer le fil dans l'œillet, et tourner les pattes du capuchon face aux ouvertures de la tête de coupe.

10. Pincer les pattes et enfoncer le capuchon et la bobine pour verrouiller le capuchon en position.

Remarque : Il peut être nécessaire de faire pivoter la bobine légèrement pour bien la loger.

La tête de coupe complètement assemblée doit se présenter comme illustré ci-contre.

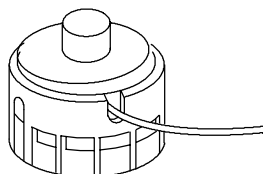
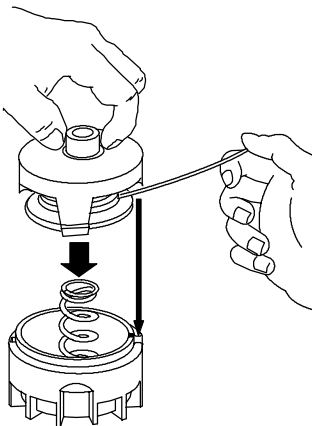

Entretien



ATTENTION



- ⚠ Si l'on ne débranche pas l'appareil avant toute intervention d'entretien, quel qu'un risque de faire démarrer le coupe-bordure, et d'occasionner des blessures à l'utilisateur ou à d'autres personnes.
- ⚠ Débrancher le cordon d'alimentation du côté du coupe-bordure, et attendre l'arrêt de toutes les pièces mobiles avant de commencer l'entretien.

Après chaque séance d'utilisation, effectuer les opérations ci-dessous:

- Essuyer le coupe-bordure avec un chiffon humide. **Ne pas nettoyer l'appareil au jet d'eau, ni le plonger dans l'eau.**
- Frotter ou racler la tête de coupe et la bobine si nécessaire pour les débarrasser de la terre ou des débris végétaux.
- Vérifier et resserrer toute la visserie. Réparer ou remplacer toute pièce endommagée ou perdue.
- Enlever les débris qui obstruent les prises d'air.

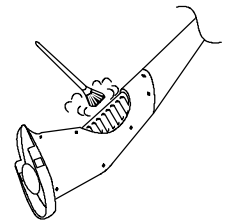

IMPORTANT : Les prises d'air de l'appareil doivent toujours être bien dégagées pour éviter la surchauffe et les risques de panne du moteur.

Remisage

Conservé le coupe-bordure et le prolongateur à l'intérieur, dans un endroit frais et sec, hors de portée des enfants et des animaux.

IMPORTANT : Pour ne pas abîmer le capot protecteur, poser le coupe-bordure sur la tête de coupe ou sur le capot moteur, ou le suspendre par la poignée. **Ne jamais poser l'appareil sur le capot protecteur.** Le capot risquerait de se déformer et de gêner la rotation du fil.

Service après-vente

Ce produit est conçu par Toro pour fonctionner sans problèmes pendant des années. S'il requiert une intervention, le porter chez un concessionnaire Toro agréé. Les concessionnaires Toro sont spécialement formés à la réparation des produits Toro, et garantissent que votre appareil reste un "Toro" à part entière.

Appareils à double isolation

Sur les appareils de ce type, la mise à la terre est remplacée par deux systèmes d'isolation. L'appareil n'est donc pas mis à la terre, et il ne faut pas y ajouter de dispositif de mise à la terre. La réparation d'appareils à double isolation exige un grand soin et une parfaite connaissance du système, et ne doit être confiée qu'au personnel qualifié de votre concessionnaire Toro agréé. Les pièces de rechange utilisées pour la réparation d'appareils à double isolation doivent être rigoureusement identiques aux pièces d'origine. Les appareils à double isolation portent une inscription "Double Insulation" ou "Double Insulated", ou le symbole  (deux carrés l'un dans l'autre).

The Toro Promise

A Full Two Year Residential Use Warranty For the United States, Canada, and Mexico

The Toro Company and its affiliate, Toro Warranty Company, pursuant to an agreement between them, jointly warrant this Toro product for two years against defects in material or workmanship. To receive a replacement or repair, at our option, just return the complete unit, postage prepaid, to the seller. (U.S. customers **only** may return their unit, with proof of purchase, to any Toro Master Service Dealer or the Toro Service Center, 5300 Shoreline Blvd., Mound, MN 55364.) This warranty covers product defects only. **It does not cover incidental or consequential damages. Some states do not allow the exclusion or limitation of incidental or consequential damages, so the above limitation may not apply to you.** This warranty gives you specific rights, and you may have other rights which vary from state to state. If all other remedies fail, you may contact us at Customer Service Department, Toro Warranty Company, 8111 Lyndale Ave S, Bloomington, MN, 55420-1196. **(Do not return defective product to this address.)**

Countries Other than the United States, Canada, or Mexico

Customers who have purchased Toro products exported from the United States, Canada, or Mexico should contact their Toro Distributor (Dealer) to obtain guarantee policies for your country, province or state. If for any reason you are dissatisfied with your Distributor's service or have difficulty obtaining guarantee information, contact the Toro importer. If all other remedies fail, you may contact us at the Toro Warranty Company.

La promesse Toro

Garantie totale de deux ans pour usage résidentiel aux Etats-Unis, au Canada et au Mexique

La compagnie Toro et la société affiliée Toro Warranty Company, sur la base d'un accord conjoint, garantissent ce produit Toro contre tout défaut de fabrication ou de matériel pour une période de deux ans. Pour obtenir le remplacement ou la réparation, à notre compte, il suffit de retourner l'appareil complet, en port payé, au revendeur (les clients des Etats-Unis **seulement** peuvent retourner leur appareil à tout Concessionnaire Toro Master Service ou au centre de réparations Toro, 5300 Shoreline Blvd., Mound, MN 55364). Cette garantie couvre uniquement les défauts du produit. **Elle ne couvre pas les dommages directs ou indirects. Certains états et provinces ne permettant pas l'exclusion ou la limitation des dommages directs ou indirects, les limitations mentionnées plus haut peuvent ne pas s'appliquer à votre cas.** Cette garantie vous donne des droits spécifiques. Vous pouvez également bénéficier d'autres droits qui varient selon les états et provinces. Si toutes vos tentatives de recours échouent, vous pouvez nous contacter à: Customer Service Department, Toro Warranty Company, 8111 Lyndale Ave S, Bloomington, MN, 55420-1196 **(ne retournez pas les produits défectueux à cette adresse).**

Pays autres que les Etats-Unis, le Canada et le Mexique

Les acheteurs de produits Toro exportés des Etats-Unis, du Canada ou du Mexique sont priés de s'adresser à leur distributeur (concessionnaire) Toro pour obtenir la police de garantie applicable à leur pays, province ou état. Si, pour une raison quelconque, vous n'étiez pas satisfait du service de votre distributeur ou vous avez du mal à obtenir les informations de garantie, veuillez vous adresser à l'importateur Toro. En dernier recours, vous pouvez nous contacter, Toro Warranty Company.