



BeleuchtungsKit

Dingo® TX 1000 Kompakter Werkzeugträger

Modellnr. 144-7100

Installationsanweisungen

Installation

Einzelteile

Prüfen Sie anhand der nachstehenden Tabelle, dass Sie alle im Lieferumfang enthaltenen Teile erhalten haben.

Verfahren	Beschreibung	Menge	Verwendung
1	Keine Teile werden benötigt	–	Vorbereiten der Maschine.
2	Lampe Vordere Scheinwerferhalterung Schlossschraube (5/16" x 1") Schraube (1/4" x 5/8") Sicherungsscheibe Scheibe Mutter (5/16") Mutter (1/4")	1 1 1 4 1 4 1 4	Einbauen der Scheinwerfer.
3	Lampe Hintere Scheinwerferhalterung Schraube (5/16" x 3/4") Schlossschraube (5/16" x 1") Sicherungsscheibe Mutter (5/16")	1 1 1 1 1 1	Einbauen des Rücklichts.
4	Schalter Schalterhalterung Schraube (1/4" x 3/4") Sicherungsmutter (1/4")	1 1 2 2	Einbauen des Schalters.
5	Kabelbaum Kabelbinder	1 2	Verlegen des Kabelbaums.
6	Langer Reflektor Kurzer Reflektor	2 2	Einbauen der Reflektoren.
7	Keine Teile werden benötigt	–	Abschließen der Installation.



1

Vorbereiten der Maschine

Keine Teile werden benötigt

Verfahren

1. Parken Sie die Maschine auf einer ebenen Fläche.
2. Aktivieren Sie die Feststellbremse.
3. Senken Sie die Hubarme ab.
4. Stellen Sie den Motor ab und ziehen Sie den Zündschlüssel ab.
5. Öffnen Sie die hintere Abdeckplatte.
6. Stellen Sie den Trennschalter der Batterie auf die AUS-Stellung.
7. Öffnen Sie die Motorhaube und befestigen Sie die Stützstange.
8. Entfernen Sie die Abdeckplatte.



Bild 1

1. Schraube ($\frac{1}{4}$ " x $\frac{3}{4}$ " (3)
2. Abdeckplatte

2

Einbauen der Scheinwerfer

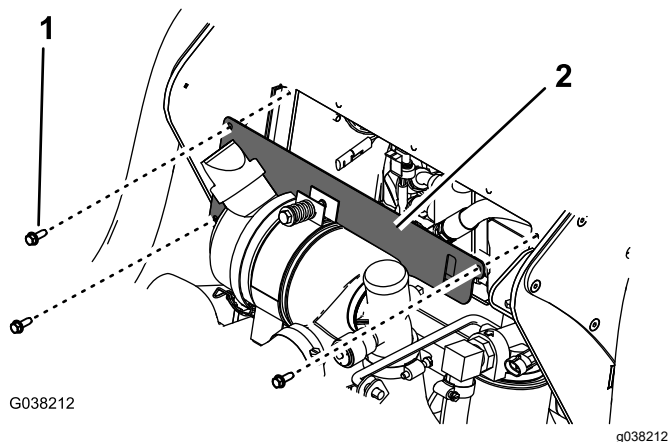
Für diesen Arbeitsschritt erforderliche Teile:

1	Lampe
1	Vordere Scheinwerferhalterung
1	Schlossschraube ($\frac{5}{16}$ " x 1")
4	Schraube ($\frac{1}{4}$ " x $\frac{5}{8}$ "
1	Sicherungsscheibe
4	Scheibe
1	Mutter ($\frac{5}{16}$ "
4	Mutter ($\frac{1}{4}$ "

Verfahren

1. Befestigen Sie einen Scheinwerfer an der vorderen Halterung.



Bild 2

1. Schlossschraube ($\frac{5}{16}$ " x 1")
2. Leuchte
3. Vordere Halterung
4. Sicherungsscheibe
5. Mutter ($\frac{5}{16}$ "

- Montieren Sie die Halterung für den Scheinwerfer in der Mitte der Motorhaube.

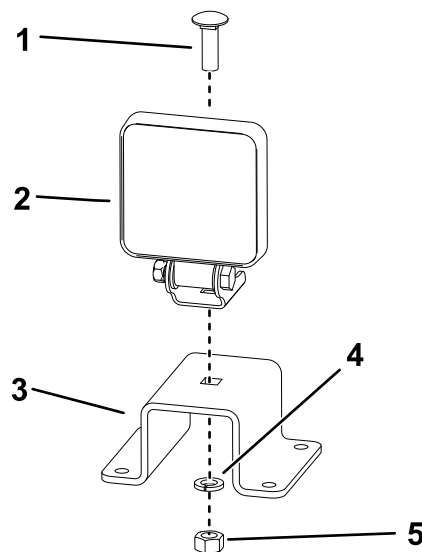

Bild 3

g341814

- Schraube ($\frac{1}{4}$ " x $\frac{5}{8}$ " (4)
- Scheibe (4)
- Mutter ($\frac{1}{4}$ " (4)

3

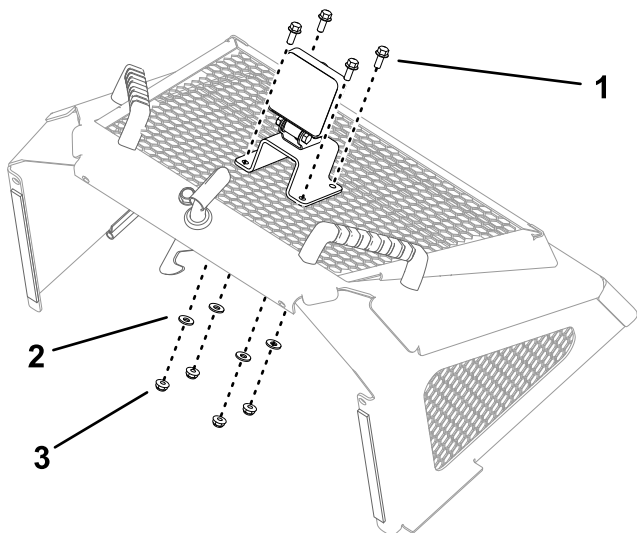
Einbauen des Rücklichts

Für diesen Arbeitsschritt erforderliche Teile:

1	Lampe
1	Hintere Scheinwerferhalterung
1	Schraube ($\frac{5}{16}$ " x $\frac{3}{4}$ "
1	Schlossschraube ($\frac{5}{16}$ " x 1")
1	Sicherungsscheibe
1	Mutter ($\frac{5}{16}$ "

Verfahren

- Entfernen und entsorgen Sie die Schraube, mit der die Oberseite des rechten Polsters befestigt ist.



Bild 4

g341694

- Schraube

2. Installieren Sie die hintere Scheinwerferhalterung.

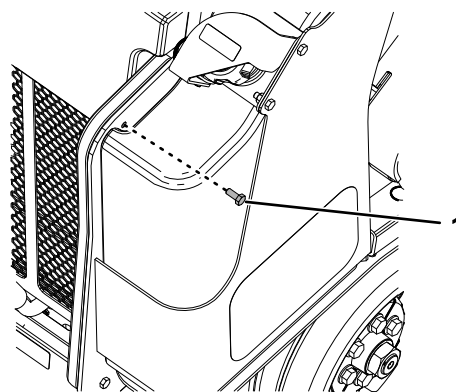

Bild 5

g341692

1. Hintere Scheinwerferhalterung 2. Schraube (5/16" x 3/4")

3. Befestigen Sie eine Leuchte an der Halterung.

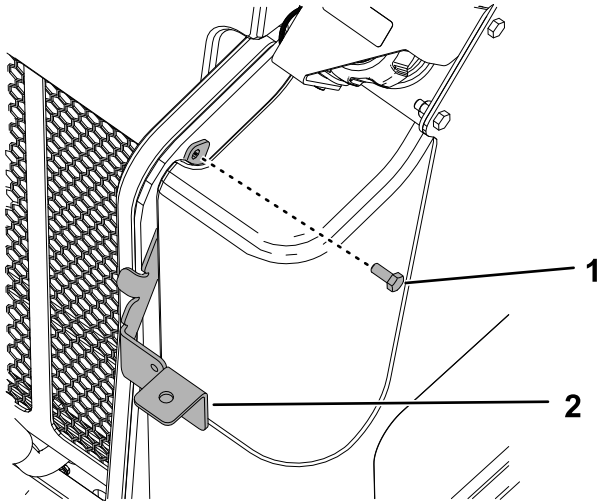

Bild 6

g341693

1. Schlossschraube (5/16" x 1") 3. Sicherungsscheibe
2. Leuchte 4. Mutter (5/16")

4

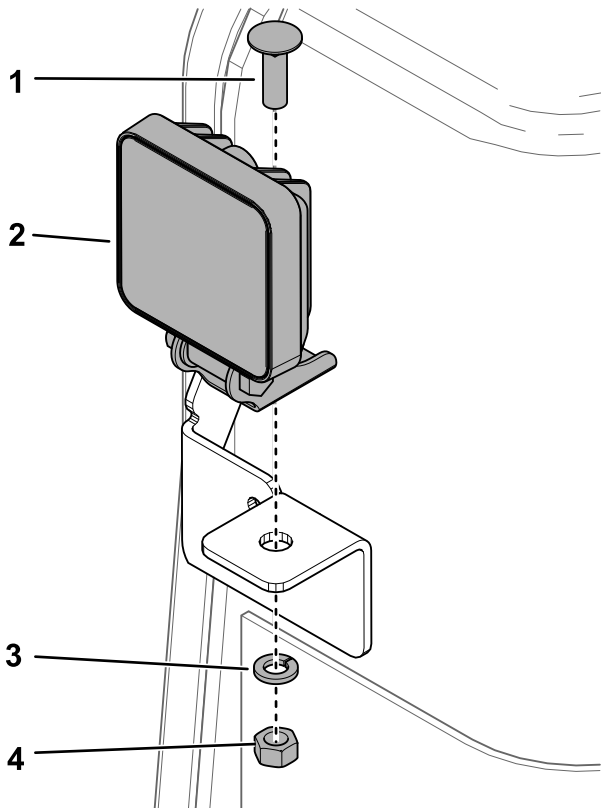
Einbauen des Schalters

Für diesen Arbeitsschritt erforderliche Teile:

1	Schalter
1	Schalterhalterung
2	Schraube (1/4" x 3/4")
2	Sicherungsmutter (1/4")

Verfahren

1. Montieren Sie die Schalterhalterung an der linken Rahmenplatte.



Bild 7

g341816

1. Schraube (1/4" x 3/4") (2) 3. Sicherungsmutter (1/4") (2)
2. Schalterhalterung

2. Bauen Sie den Schalter in die Halterung ein.

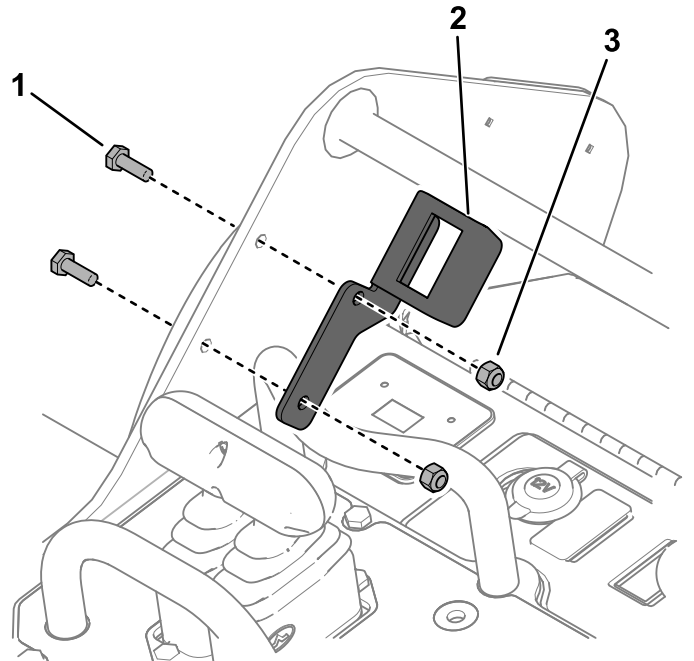

Bild 8

g341817

1. Schalter

5

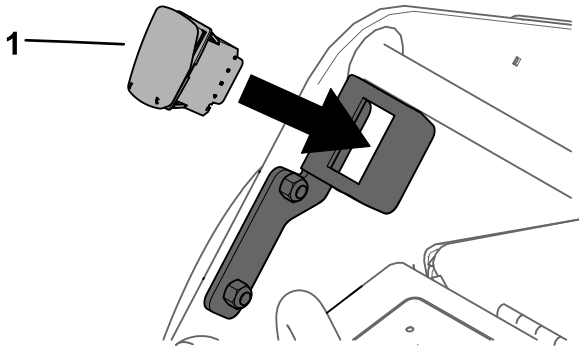
Verlegen des Kabelbaums

Für diesen Arbeitsschritt erforderliche Teile:

1	Kabelbaum
2	Kabelbinder

Verfahren



Bild 9

g341986

1. Vordere Scheinwerfer
2. Schalter

3. Maschinenkabelbaumstecker
4. Zubehörstecker

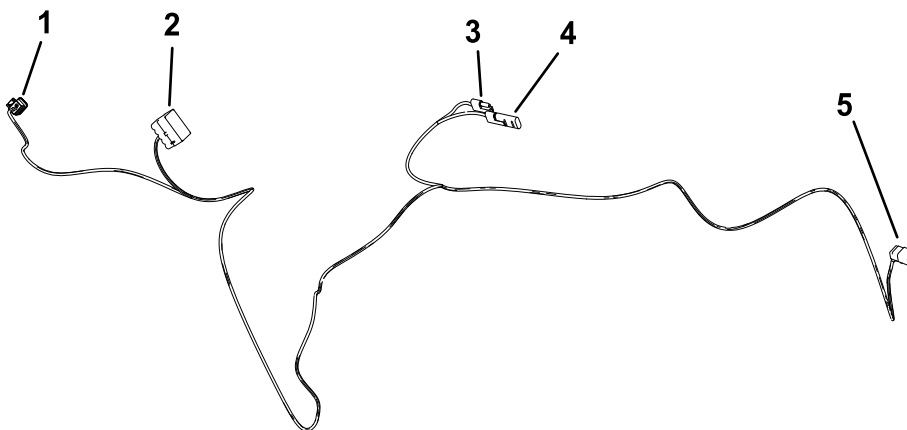
5. Rücklicht

1. Schließen Sie den Kabelbaum an den vorderen Scheinwerfern an.



Bild 10

g341983

1. Vordere Scheinwerfer
2. Schalter

2. Führen Sie das Kabel über die Haube und schließen Sie den Schalteranschluss an den Schalter an.
3. Führen Sie das Kabel über die linke Rahmenplatte entlang den Hydraulikschläuchen durch das Loch.
4. Folgen Sie dem Kabelbaum der Maschine durch die Rückseite der Maschine.

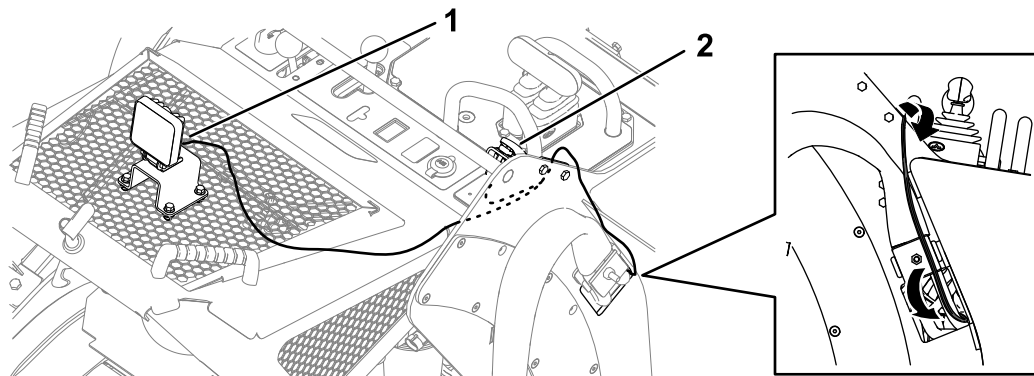

Bild 11

g341985

1. Zubehör- und Maschinenkabelbaumstecker
2. Rücklicht

5. Führen Sie den Stecker für die rechte Leuchte durch das Loch auf der rechten Seite der Maschine und schließen Sie ihn an die Leuchte an.

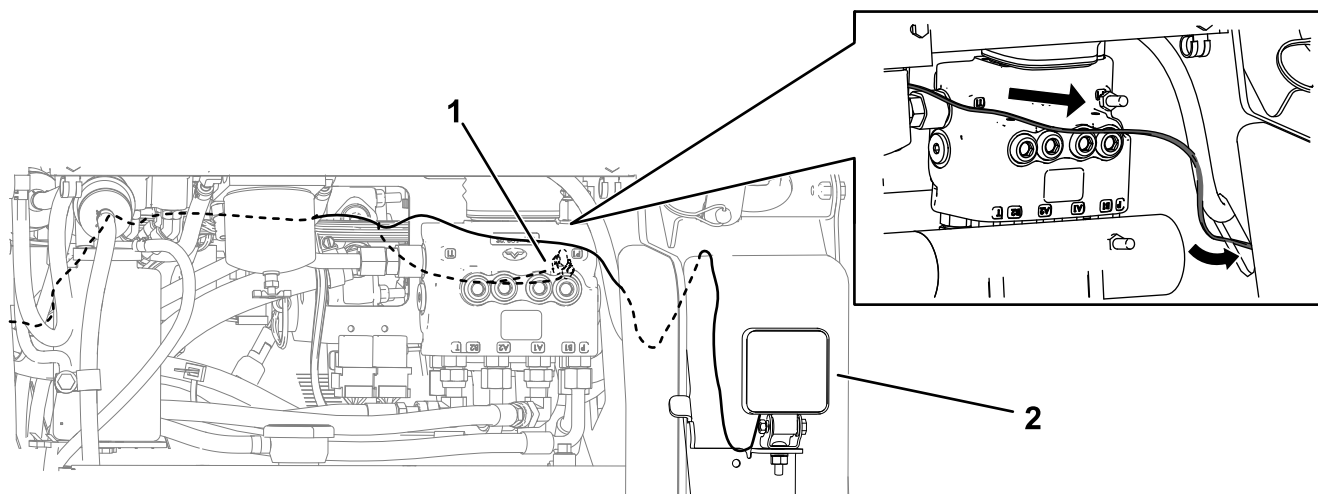
6. Verbinden Sie in der Motorhaube den Stecker des Maschinenkabelbaums mit dem Stecker des Beleuchtungskits (P15) am Maschinenkabelbaum.

Hinweis: Verwenden Sie den Zubehörstecker des Kabelbaums des Beleuchtungskits, um weiteres elektrisches Zubehör anzuschließen.



Bild 12

g341984

1. Stecker des Maschinenkabelbaums vom Kit-Kabelbaum
2. Stecker des Beleuchtungskits vom Maschinenkabelbaum
3. Zubehörstecker

7. Schließen Sie die Motorhaube.
8. Befestigen Sie den Kabelbaum mit zwei Kabelbindern, dass er keine beweglichen Teile berührt.

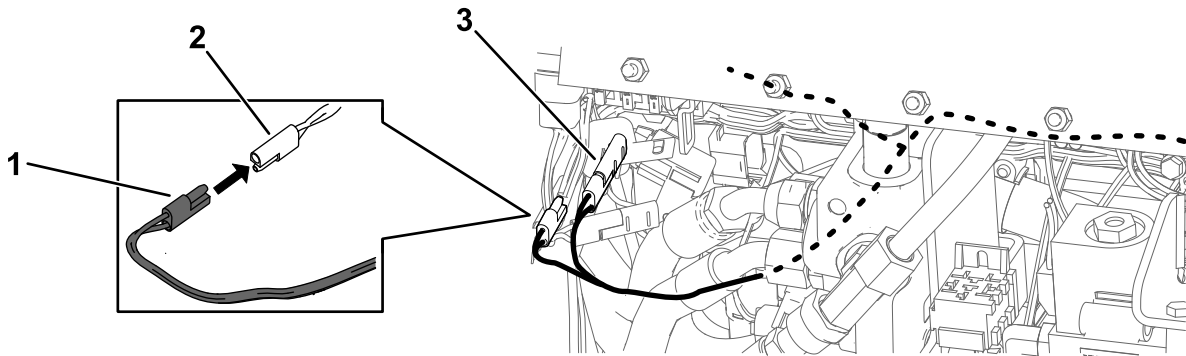

Bild 13

g341992

1. Befestigen Sie den Kabelbaum an der Haube.
2. Befestigen Sie den Kabelbaum am Maschinenkabelbaum an der Innenseite der Maschine.

6

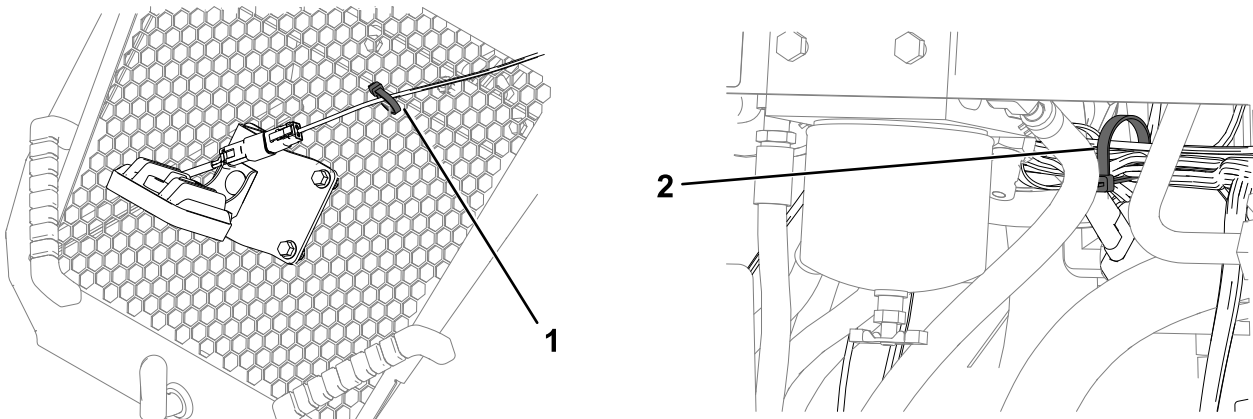
Einbauen der Reflektoren

Für diesen Arbeitsschritt erforderliche Teile:

2	Langer Reflektor
2	Kurzer Reflektor

Verfahren

1. Bauen Sie die vorderen Reflektoren ein.



Bild 14

g341818

2. Bauen Sie die hinteren Reflektoren ein.

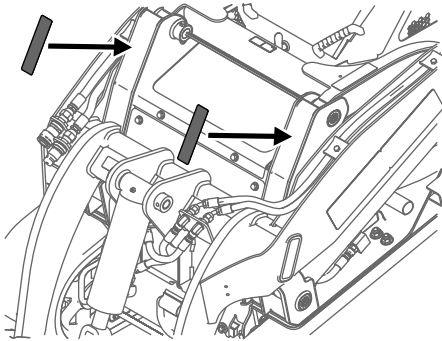

Bild 15

g341819

7

Abschließen der Installation

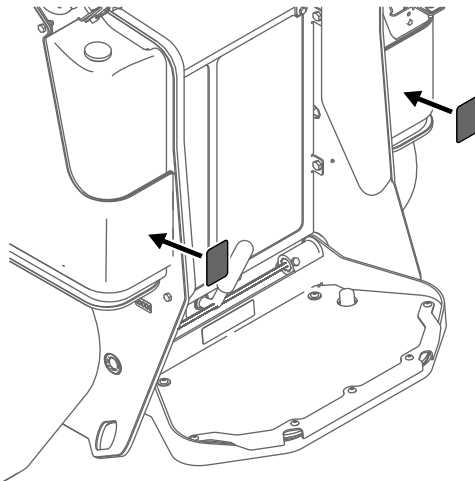
Keine Teile werden benötigt

Verfahren

1. Stellen Sie den Trennschalter der Batterie in die EIN-Stellung.
2. Schließen Sie die hintere Abdeckplatte.
3. Montieren Sie die Abdeckplatte.



Bild 16

G038212

g038212

1. Schraube (1/4" x 3/4") (3)
2. Abdeckplatte

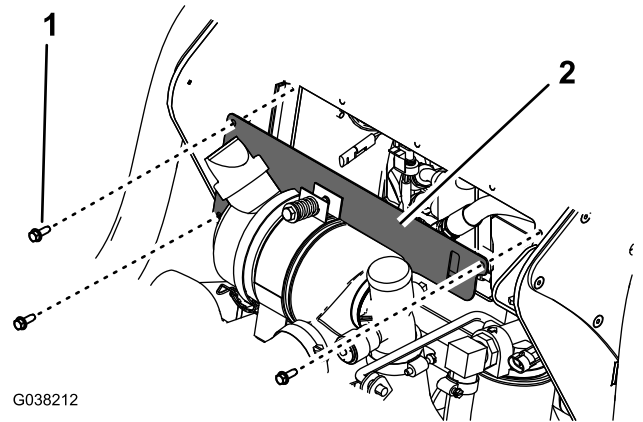
4. Schließen Sie die Motorhaube.
5. Starten Sie die Maschine und prüfen Sie mittels dem Schalter die Funktion der Beleuchtung.