



CE-sats
Stubbfräs STX-26
 Modellnr 22368

Monteringsanvisningar

Säkerhet

Säkerhets- och instruktionsdekaler



Säkerhetsdekaler och säkerhetsinstruktionerna är fullt synliga för föraren och finns nära alla potentiella farozoner. Ersätt dekaler som har skadats eller saknas.



107-8495

decal107-8495

1. Parkeringsbroms



Montering

Lösa delar

Använd diagrammet nedan för att kontrollera att alla delar finns med.

Tillvägagångssätt	Beskrivning	Antal	Användning
1	Inga delar krävs	–	Förbereda maskinen.
2	Bromsstång Låsmutter Monteringslänk Ansatskruv med flänshuvud Mellandrevets fjäder Flänsmutter (8 mm) Flänsmutter (9,5 mm) Lång skruv Ansatskruv Sextaksmutter Gängad stång Bromsok Bromslamell Bromshandtag Sextkantig ansatskruv Insexskruv/sextkantig ansatskruv Handtagsgrepp	1 2 1 1 1 2 2 1 1 1 3 1 1 1 1 1 1 1	Montera parkeringsbromsen.
3	Spärrstång Hårnålssprint Reglagefjäder Bricka	1 1 1 1	Montera spärrstången.
4	Hydraulmotorkåpa Skruv	1 4	Montera hydraulmotorkåpan.
5	Parkeringsbromsdekal CE-dekal	1 1	Fäst dekalerna.

1

Förbereda maskinen

Inga delar krävs

Tillvägagångssätt

1. Parkera maskinen på ett plant underlag.
2. Sänk ner fräsen.
3. Stäng av motorn, ta ut nyckeln och vänta tills alla rörliga delar har stannat.

2

Montera parkeringsbromsen

Delar som behövs till detta steg:

1	Bromsstång
2	Låsmutter
1	Monteringslänk
1	Ansatskruv med flänshuvud
1	Mellandrevets fjäder
2	Flänsmutter (8 mm)
2	Flänsmutter (9,5 mm)
1	Lång skruv
1	Ansatskruv
3	Sexkantsmutter
1	Gängad stång
1	Bromsok
1	Bromslamell
1	Bromshandtag
1	Sexkantig ansatskruv
1	Insexskruv/sexkantig ansatskruv
1	Handtagsgrepp

Ta bort larvbandet

1. Lyft och stötta den högra sidan av enheten så att larvbandet är 7,6–10 cm från marken.
2. För spännskruven och kontramuttern bakåt (Figur 1).

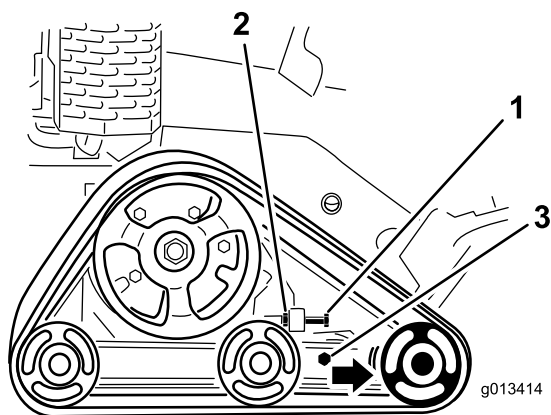

Figur 1

1. Spännskruv
2. Kontramutter
3. Klämskruvar

3. Lossa klämskruvarna (Figur 1).
4. Tryck det främre väghjulet bakåt så långt som möjligt (Figur 2).

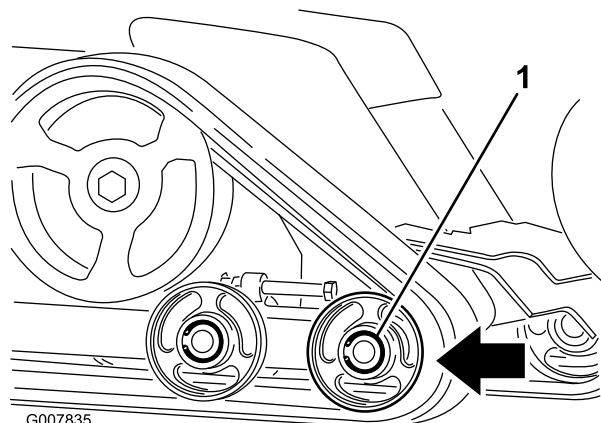

Figur 2

1. Främre väghjul

5. Ta bort det bakre, yttre väghjulet enligt följande:
 - A. Ta bort låsringen och hatten från mitten på väghjulet (Figur 3).

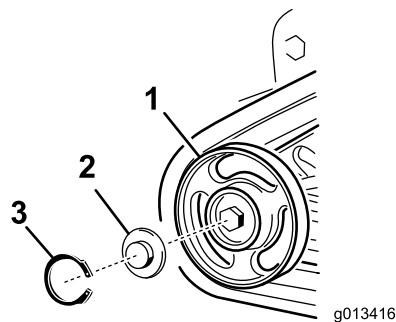

Figur 3

1. Bakre väghjul
2. Hatt
3. Låsring

- B. Ta bort skruven och packningen från hjulets mitt och dra av hjulet från maskinen.
6. Börja med att ta bort larvbandet ovanför det främre väghjulet och dra sedan av det från hjulet medan du roterar larvbandet framåt.
7. Upprepa steg 5 för att ta bort det inre, bakre väghjulet.

Montera bromsen

1. Ta bort bottenkyddet.
2. Rikta in bromsstängens mot öppningarna bakom larvbanden och skjut igenom stängens från höger till vänster.
3. Anslut bromslamellen till bromsoket med hjälp av tre sexkantsmutterar och den gängade stängens (Figur 4).

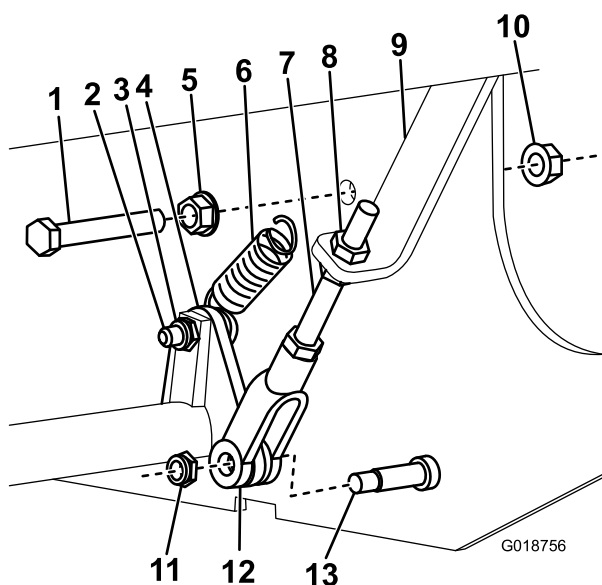

Figur 4

- | | |
|------------------------------|--------------------------|
| 1. Lång skruv | 8. Sexkantsmutter |
| 2. Ansatskruv med flänshuvud | 9. Bromslamell |
| 3. Låsmutter | 10. Flänsmutter (9,5 mm) |
| 4. Monteringslänk | 11. Låsmutter |
| 5. Flänsmutter (9,5 mm) | 12. Bromsok |
| 6. Mellandrevets fjäder | 13. Sexkantig ansatskruv |
| 7. Gängad stång | |

4. Fäst bromsoket vid monteringslänken med hjälp av en sexkantig ansatskruv och en låsmutter (Figur 4) och dra den genom öppningen under bränsletanken.
5. Anslut monteringslänken och mellandrevets fjäder till bromsstängens med en ansatskruv med flänshuvud och en låsmutter (Figur 4).

6. Fäst den andra änden av mellandrevets fjäder på sidan av enheten med en lång skruv och två flänsmutterar (9,5 mm) enligt Figur 4.
7. Anslut bromslamellen till bromshandtaget med en insexskruv/sexkantig ansatskruv och en flänsmutter (8 mm) enligt Figur 5.

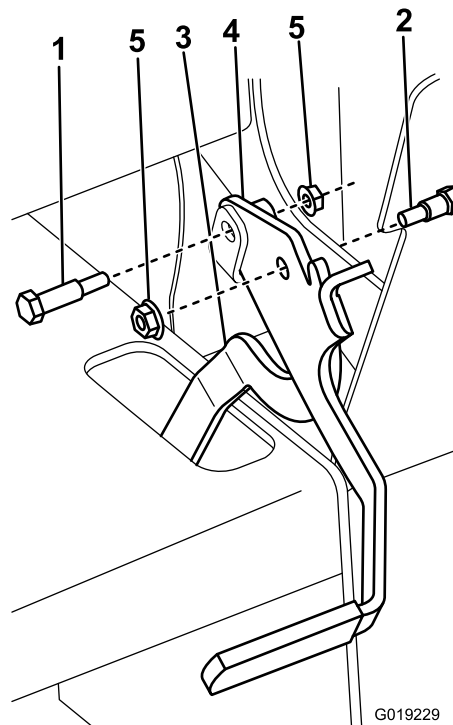

Figur 5

- | | |
|------------------------------------|-----------------------|
| 1. Ansatskruv | 4. Bromshandtag |
| 2. Insexskruv/sexkantig ansatskruv | 5. Flänsmutter (8 mm) |
| 3. Bromslamell | |

8. Trä på handtagsgreppet på bromshandtaget.
9. Fäst bromshandtaget på enheten med den långa ansatskraven och en flänsmutter (8 mm) enligt Figur 5.
10. Montera bottenkyddet som togs bort tidigare.

Montera larvbandet

1. Montera det inre, bakre väghjulet med skruven och packningen som togs bort tidigare. Dra åt skruven till 102 Nm och rengör, smörj och montera sedan hatten och låsringen.
2. Börja vid drevet och dra larvbandet runt det. Kontrollera att spåren på larvbandet passar in mellan distansbrickorna på drevet (Figur 2).
3. Tryck in larvbandet under och mellan de främre och mellersta väghjulen (Figur 2).
4. Montera det yttre, bakre väghjulet med skruven och packningen som togs bort tidigare. Dra

- ått skruven till 102 Nm och rengör, smörj och montera sedan hatten och låsringen.
- 5. Skruva fast spännskruven och kontramuttern.
- 6. Dra åt spännskruven till 32,5–40 Nm så att larvbandet spänns.
- 7. Kontrollera att larvbandet böjer sig mindre än 0,6–1 cm när det utsätts för en tyngd på 20,4 kg. Justera spännskruvens vridmoment efter behov.
- 8. Dra åt kontramuttern.
- 9. Dra åt klämskruvarna till 102 Nm.
- 10. Sänk maskinen till marken.

Justera hydraulslangarna

Hydraulslangarna under kontrollpanelen ovanför bromsspaken måste riktas så att 45-graders knäröret i slangkopplingen pekar till höger i enlighet med [Figur 6](#). Om de inte är det lossar du slangkopplingarna och riktar och drar åt dem i enlighet med [Figur 6](#).

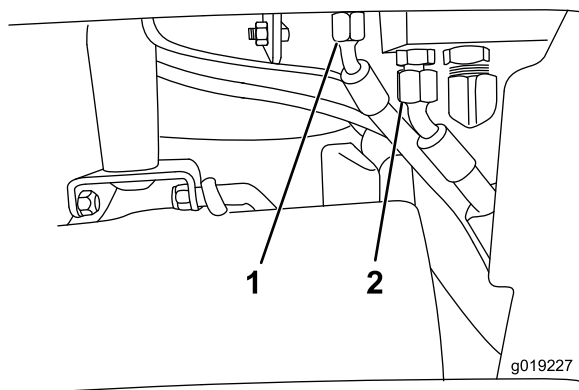

Figur 6

- 1. Dra åt till 40,6 Nm
- 2. Dra åt till 57 Nm

Kontrollera bromshandtagets funktion för att säkerställa att det inte kommer i kontakt med slangarna. Justera i annat fall slangarna ytterligare eller använd ett kabelband för att hålla dem från bromshandtaget.

Justera parkeringsbromsen

Dra upp parkeringsbromshandtaget. Du bör känna ett visst motstånd (dvs. bromsstängens har kontakt med larvbandet) när handtaget är parallellt med golvet sett från höger sida. Om kontakten sker före eller efter den här punkten justerar du bromsen enligt följande:

- 1. Ta bort bottenkyddet.
- 2. Lossa kontramuttern under bromslamellen under den gängade bromsjusteringsstången ([Figur 4](#)).

- 3. Lyft bromshandtaget tills bromsstängens får kontakt med larvbandet.
- 4. Dra åt eller lossa kontramuttern ovanför bromslamellen på den gängade stången ([Figur 4](#)) efter behov tills handtaget är parallellt med golvet sett från sidan.
- 5. Dra åt kontramuttern under bromslamellen för att säkra inställningen ([Figur 4](#)).
- 6. Lyft bromshandtaget till det inkopplade läget för att se till att bromsstängens kopplar in larvbandet och att handtaget höjs upp och stannar i det inkopplade läget mot maskinramen.
- 7. Montera bottenkyddet.

3

Montera spärrstången

Delar som behövs till detta steg:

1	Spärrstång
1	Hårnålssprint
1	Reglagefjäder
1	Bricka

Tillvägagångssätt

- 1. För in spärrstången i det undre hålet bredvid fräsens styrspak ([Figur 7](#)).

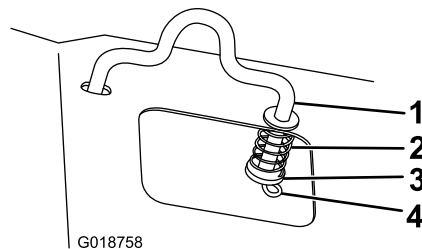

Figur 7

- 1. Spärrstång
- 2. Reglagefjäder
- 3. Bricka
- 4. Hårnålssprint

- 2. Trä på reglagefjädern och brickan på spärrstången ([Figur 7](#)).
- 3. Fäst fjädern och brickan på plats med hårnålssprinten ([Figur 7](#)).

4

Montera hydraulmotorkåpan

Delar som behövs till detta steg:

1	Hydraulmotorkåpa
4	Skruv

Tillvägagångssätt

Placera hydraulmotorkåpan över motorn och fäst den vid ramen med hjälp av fyra skruvar (Figur 8).

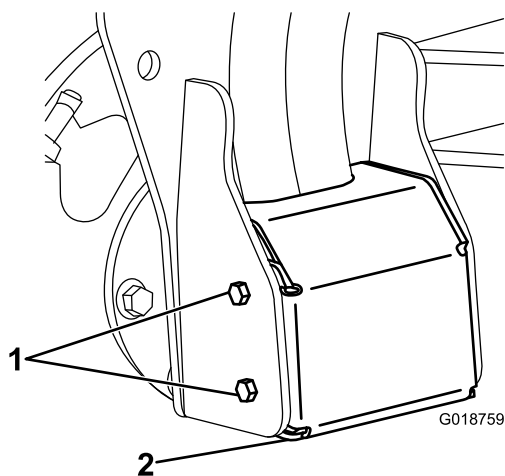

Figur 8

g018759

1. Skruvar

2. Hydraulmotorkåpa

5

Fästa dekalerna

Delar som behövs till detta steg:

1	Parkeringsbromsdekal
1	CE-dekal

Tillvägagångssätt

1. Rengör området där dekalerna ska sitta och se till att det är fritt från smuts, fett och andra främmande material.
2. Ta bort baksidan på dekalerna och placera dem försiktigt på enheten enligt Figur 9.

Viktigt: Använd CE-dekalen som visar din maskins modellnummer. Kassera övriga CE-dekal.

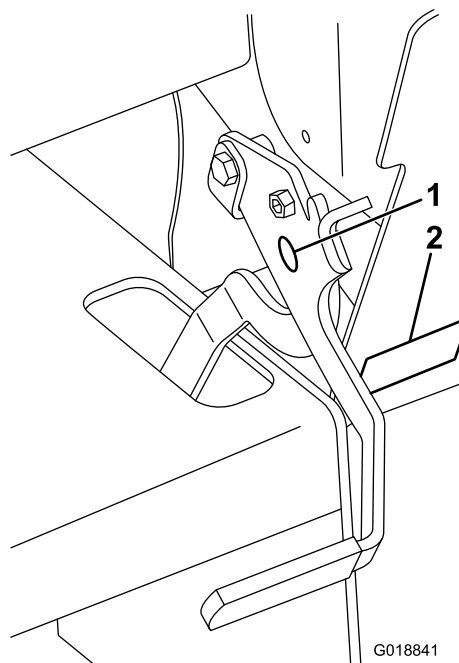

Figur 9

g018841

1. Parkeringsbromsdekal

2. CE-dekal

Körning

Använda parkeringsbroms- spaken

Lägg i parkeringsbromsen genom att dra spaken uppåt. Koppla ur parkeringsbromsen genom att skjuta spaken nedåt.

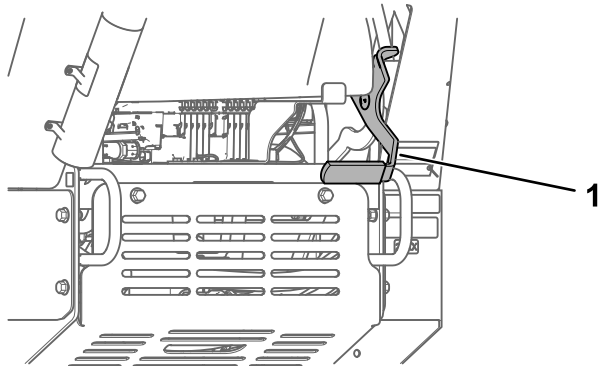

g355524

Figur 10

1. Parkeringsbromsspak
-



Count on it.