



Count on it.

Form No. 3422-248 Rev C

Käyttöopas

Workman® GTX EFI -työajoneuvo, jossa pidennetty alusta

Mallinro: 07042EX—Sarjanro: 400000000 tai suurempi



Tämä tuote on asianmukaisten eurooppalaisten direktiivien mukainen. Lisätietoja on erillisessä tuote-kohtaisessa vaatimustenmukaisuusvakuutuksessa.

Kalifornian laki (California Public Resource Code, pykälät 4442 ja 4443) kieltää tämän moottorin käytön metsä-, pensaikko- tai ruohopeitteillä mailla, jos moottoria ei ole varustettu pykälässä 4442 mainitulla hyvässä käyttökunnossa pidetyllä kipinänsammuttimella tai jos moottoria ei ole suojattu, varustettu ja huollettu palovaaran ehkäisemiseksi.

Tutustu koneen mukana toimitettuihin moottorin valmistajan tietoihin.

▲ VAARA

KALIFORNIA

Lakiesityksen 65 mukainen varoitus

Tämän tuotteen moottorin tuottamat pakokaasut sisältävät kemikaaleja, jotka Kalifornian osavaltion tietojen mukaan aiheuttavat syöpää, synnynnäisiä epämuodostumia tai muuta lisääntymiseen liittyvää haittaa.

Akun liitännät, navat ja niihin liittyvät lisävarusteet sisältävät lyijyä ja lyijy-yhdisteitä, joiden tiedetään aiheuttavan syöpää ja haittaavan lisääntymistä. Pese kädet, kun olet käsitellyt näitä osia.

Tärkeää: Skannaamalla sarjanumerokilvessä (jos varusteena) olevan QR-koodin mobiililaitteella saat tuotetietoja sekä takuu- ja varaosatieitoja.

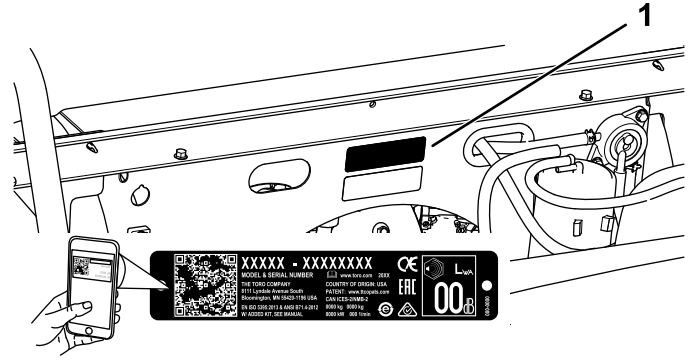

Kuva 1

Kuvassa istuinkokoonpanon alaosa

1. Malli- ja sarjanumeron sijainti

Mallinro: _____

Sarjanro: _____

Tässä käyttöoppaassa esiintyvä varoitusmerkinä (Kuva 2) ilmaisee vaaratilannetta, josta saattaa olla seurauksena vakava tapaturma tai jopa kuolema, jos suositellut varotoimenpiteet laiminlyödään.



Kuva 2

Varoitusmerkinä

Johdanto

Tätä työajoneuvoa ei ole tarkoitettu käyttää yleisillä teillä. Se on tarkoitettu ihmisten ja materiaalien kuljettamiseen.

Lue nämä tiedot huolellisesti, jotta opit käyttämään ja huoltamaan laitetta asianmukaisesti sekä välttämään tapaturmia ja laitevaurioita. Olet itse vastuussa tuotteen asianmukaisesta ja turvallisesta käytöstä.

Voit ottaa yhteyden Toroon suoraan osoitteessa www.Toro.com, jos tarvitset tuoteturvallisuuteen ja käyttökoulutukseen liittyvää materiaalia, tietoja lisävarusteista tai lähimmästä jälleenmyyjästä tai haluat rekisteröidä tuotteesi.

Aina kun tarvitset huoltoa, alkuperäisiä Toro-varaosia tai lisätietoja, ota yhteys valtuutettuun huoltoliikkeeseen tai Toron asiakaspalveluun. Ota tällöin tuotteesi malli- ja sarjanumerot valmiiksi esiin. Kuva 1 näyttää laitteen malli- ja sarjanumeron sijainnin. Kirjoita numerot annettuun tilaan.

Sisältö

Turvaohjeet	4
Yleinen turvallisuus.....	4
Turva- ja ohjetarrat	5
Käyttöönotto	8
1 Ohjauspyörän asennus (vain kansainväliset mallit).....	8
2 Nestemäärien ja rengaspaineen tarkistus	8
3 Jarrujen sisäänajo	9
4 Käyttöoppaaseen ja asennusmateriaaliin tutustuminen	9
Laitteen yleiskatsaus	10
Ohjauslaitteet	10
Tekniset tiedot	13
Lisälaitteet/lisävarusteet.....	13
Ennen käyttöä	14
Turvallisuus ennen käyttöä	14
Päivittäisen huollon suorittaminen	14
Rengaspaineen tarkistus	14
Polttoaineen lisäys.....	15
Uuden koneen sisäänajo	15
Käytön aikana	16
Turvallisuus käytön aikana.....	16
Kuljetuslavan käyttö.....	17
Kuljetuslavan takakiinnikkeen käyttö	19
Kuljetuslavan lastaus.....	20
Moottorin käynnistys.....	20
Koneen pysäytys	21
Käytön jälkeen	21
Turvallisuus käytön jälkeen.....	21
Laitteen kuljetus	21
Laitteen hinaus	22
Perävaunun vetäminen.....	22
Kunnossapito	23
Kunnossapitotaulukko	24
Päivittäisen huollon tarkastuslista	25
Laitteen huolto erityisissä käyttöolosuh- teissa	25
Huoltoa edeltävät toimenpiteet	26
Turvallisuus huollon aikana.....	26
Koneen valmistelu huoltoa varten	26
Koneen nosto	26
Konepellin avaaminen	27
Penkkityynyn irrotus	27
Penkkityynyn asennus.....	28
Voitelu	28
Laitteen voitelu	28
Etupyörien laakerien rasvaus	29
Moottorin huolto	31
Moottorin turvallinen käyttö.....	31
Ilmanpuhdistimen huolto.....	31
Moottoriöljyn huolto	32
Sytytystulpan huolto	34
Korkean/alhaisen joutokäyntinopeuden säätö	34
Polttoainejärjestelmän huolto	35

Polttoaineletkujen ja liitäntöjen tarkistus.....	35
Polttoainesuodattimen vaihto	35
Hiilisäiliön huolto.....	36
Sähköjärjestelmän huolto	37
Sähköjärjestelmän turvallinen käyttö	37
Akun huolto	37
Sulakkeiden vaihto	39
Ajovalojen huolto	40
Vetojärjestelmän huolto	41
Renkaiden huolto	41
Ohjaus- ja jousitusosien tarkistus.....	41
Etupyörien suuntauksen säätö	42
Vaihteistoöljyn määrän tarkistus	43
Vaihteistoöljyn vaihto	43
Vaihteenvaihtimen Vapaa-asennon tarkistus	43
Vaihteenvaihtimen Vapaa-asennon säätö.....	44
Ensiövälityksen kytkimen huolto	44
Huippunopeuden alentaminen.....	44
Jäähdytysjärjestelmän huolto	45
Jäähdytysjärjestelmän turvallinen käyttö	45
Moottorin jäähdytystilojen puhdistus	45
Jarrujen huolto	46
Seisontajarrun tarkistus	46
Seisontajarrun säätö.....	46
Jarrunesteen määrän tarkistus	46
Jarrujen tarkistus	47
Jarrunesteen vaihto	47
Hihnan huolto	47
Käyttöhihnan huolto.....	47
Käynnistysgeneraattorin hihnan säätö	48
Rungon kunnossapito	48
Kuljetuslavan salpojen säätö	48
Puhdistus	49
Laitteen pesu.....	49
Varastointi	49
Turvallinen varastointi.....	49
Koneen varastointi.....	49

Turvaohjeet

Laitteen asiaton käyttö tai huolto voi aiheuttaa tapaturman. Vähennä loukkaantumisriskiä noudattamalla näitä turvallisuusohjeita ja huomioimalla aina varoitusmerkki (**Kuva 2**), joka tarkoittaa *varoitusta, vaaraa tai hengenvaaraa* – henkilöturvallisuusohjeet. Ohjeiden noudattamatta jättäminen saattaa johtaa henkilövahinkoon tai kuolemaan.

Tämä kone on suunniteltu standardin SAE J2258 mukaisesti.

Yleinen turvallisuus

Tämä tuote voi aiheuttaa henkilövahingon. Noudata aina kaikkia turvallisuusohjeita, jotta vakavilta loukkaantumisilta vältytään.

Tuotteen käyttäminen muuhun kuin sen aiottuun käyttötarkoitukseen voi olla vaarallista käyttäjälle ja sivullisille.

- Lue ja sisäistä tämän *käyttöoppaan* sisältö, ennen kuin käynnistät moottorin. Huolehdi siitä, että kaikki tuotteen käyttäjät tietävät, miten sitä käytetään, ja ymmärtävät varoitukset.
- Koneen käyttö vaatii käyttäjän täyden huomion. Jos käyttäjän huomio keskittyy muualle, saattaa seurata henkilö- tai omaisuusvahinko.
- Älä laita käsiä tai jalkoja koneen liikkuvien osien lähelle.
- Älä käytä konetta ilman paikallaan olevia ja toimivia suojuksia ja muita suojalaitteita.
- Pidä kone turvallisen matkan päässä sivullisista sen ollessa liikkeessä.
- Älä päästä lapsia käyttöalueelle. Älä koskaan anna lasten käyttää tätä laitetta.
- Pysäytä kone, sammuta moottori ja irrota virta-avain ennen huoltoa tai polttoainesäiliön täyttämistä.

Laitteen asiaton käyttö tai huolto voi aiheuttaa tapaturman. Vähennä loukkaantumisriskiä noudattamalla näitä turvallisuusohjeita ja huomioimalla aina varoitusmerkki, joka tarkoittaa *varoitusta, vaaraa tai hengenvaaraa* – henkilöturvallisuusohjeet. Ohjeiden noudattamatta jättäminen saattaa johtaa henkilövahinkoon tai kuolemaan.

Lisää turvallisuusohjeita on tämän oppaan eri kohdissa.

Turva- ja ohjetarrat



Turva- ja ohjetarrat on sijoitettu hyvin näkyville paikoille mahdollisten vaara-alueiden lähetyville. Korvaa vioittuneet tai kadonneet tarrat uusilla.



99-7345

decal99-7345

1. Vaara: lue käyttöopas.
2. Kuuma pinta / palovammavaara: pysy turvallisen etäisyyden päässä kuumista pinnoista.
3. Takertumisvaara, hihna: Pysy etäällä liikkuvista osista. Pidä kaikki suojukset paikoillaan.
4. Ruhjoutumisvaara, kuljetuslava: tue kuljetuslava kannatintangolla.

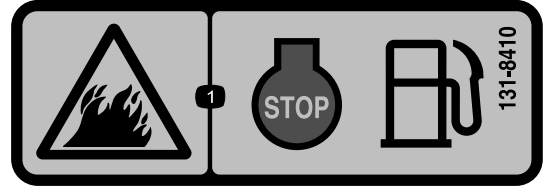

131-8410

decal131-8410

1. Tulipalon vaara: sammuta moottori ennen polttoaineen lisäämistä.

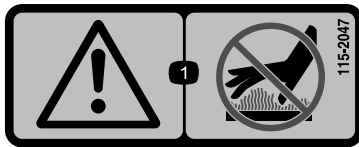

115-2047

decal115-2047

1. Vaara: älä kosketa kuumaa pintaa.

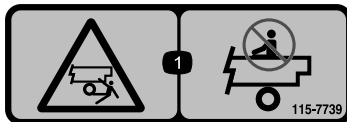

115-7739

decal115-7739

1. Putoamis- ja murskautumisvaara: älä kuljeta matkustajia.



120-9570

decal120-9570

1. Vaara – pysy etäällä liikkuvista osista. Pidä kaikki suojukset ja suojalevyt paikoillaan.



131-8414

decal131-8414

1. Vaara: lue käyttöopas.
2. Vaara: hanki koulutusta ennen koneen käyttöä.
3. Kaatumisvaara: Aja hitaasti rinteissä ja tee käännökset hitaasti. Älä ylitä 26 km/h:n enimmäisnopeutta. Aja hitaasti kuljettaessasi kuormaa. Aja hitaasti epätasaisessa maastossa.
4. Putoamisvaara, raajojen ruhjoutumisvaara: Älä kuljeta matkustajia lavalla. Älä kuljeta ylimääräisiä matkustajia istuinten välissä. Älä työnnä käsivarsia tai jalkoja koneen ulkopuolelle sen käytön aikana.

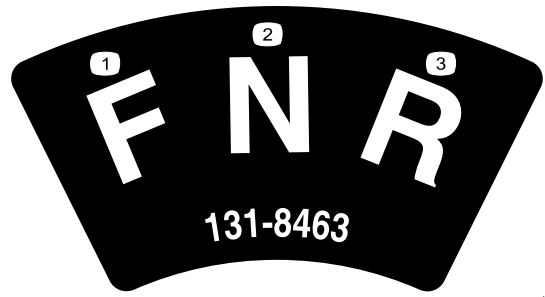

131-8463

decal131-8463

1. Eteenpäin
2. Vapaa
3. Perutus

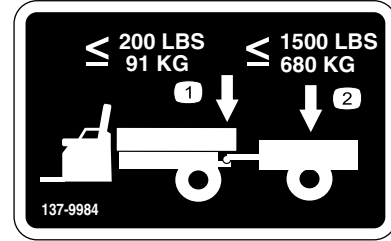

137-9984

decal137-9984

1. Älä ylitä 91 kg:n aisapainoa.
2. Älä ylitä 680 kg:n kuormaa.

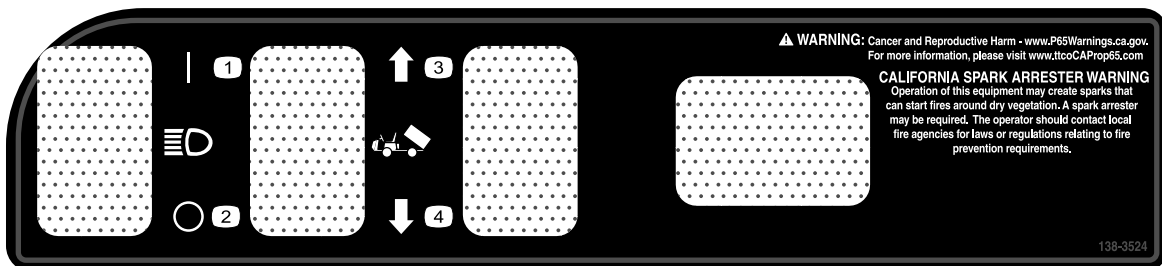

138-3524

decal138-3524

1. Valo – käytössä
2. Valo – pois
3. Nosta lava.
4. Laske lava.

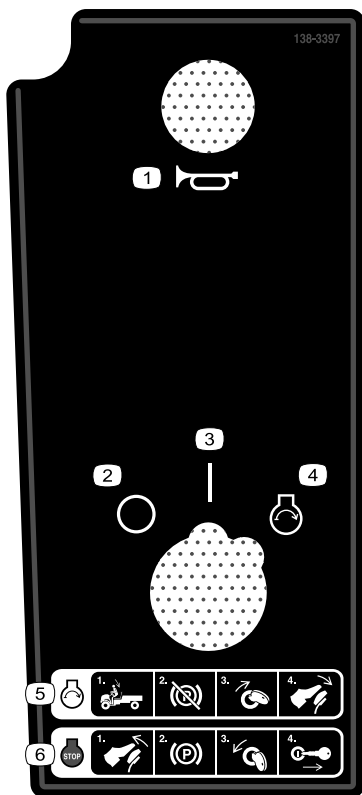

138-3397

Vain EFI-mallit

1. Äänimerkki
2. Pois
3. Käynnissä
4. Moottori – käynnistys
5. Käynnistä moottori seuraavasti: 1) Istu käyttäjän paikalla. 2) Vapauta seisontajarru. 3) Käännä virta-avain KÄYNNISTYS-asentoon. 4) Paina jarrupoljinta.
6. Sammuta moottori seuraavasti: 1) Vapauta jarrupoljin. 2) Kytke seisontajarru. 3) Käännä virta-avain PYSÄYTYS-asentoon. 4) Irrota virta-avain.

decal138-3397

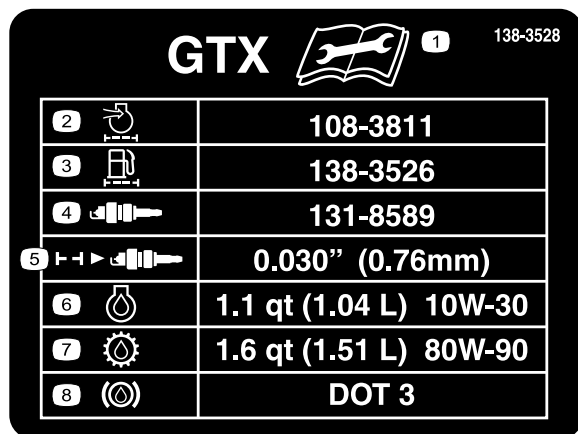

138-3528

Vain EFI-mallit

1. Lue käyttöopas ennen huoltotoimenpiteitä.
2. Moottorin ilmanotto/ilmansuodatin
3. Polttoainesuodatin
4. Sytytystulppa
5. Sytytystulpan kärkiväli
6. Moottoriöljy
7. Vaihteistoöljy
8. Jarruneste

decal138-3528

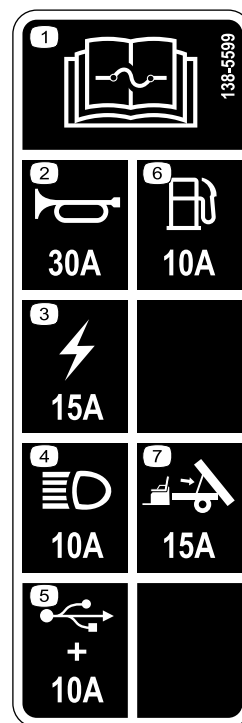

138-5599

1. Lue sulaketiedot käyttöoppaasta.
2. Äänimerkki (30 A)
3. Päävirta (15 A)
4. Ajovalot (10 A)
5. USB-virtaliitäntä/lisävarusteet (10 A)
6. Polttoaine (10 A)
7. Lisävarusteena saatava nostosarja (15 A)

decal138-5599

Käyttöönotto

Irralliset osat

Tarkista alla olevasta taulukosta, että kaikki osat on toimitettu.

Ohjeet	Kuvaus	Määrä	Käyttökohde
1	Ohjauspyörä	1	Ohjauspyörän asennus (vain kansainväliset mallit).
	Ohjauspyörän suojus	1	
	Aluslaatta (½ tuumaa)	1	
	Pölysuojus	1	
2	Mitään osia ei tarvita	–	Nestemäärien ja rengaspaineen tarkistus
3	Mitään osia ei tarvita	–	Jarrujen sisäänajo
4	Käyttöopas	1	Tutustu käyttöoppaaseen ja asennusmateriaaliin ennen koneen käyttöä.
	Moottorin käyttöopas	1	
	Rekisteröintikortti	1	
	Luovutuksen tarkistuslomake	1	
	Laatutodistus	1	
	Avain	2	

Huomaa: Koneen vasen ja oikea puoli määritellään normaalista käyttöasennosta käsin.



Ohjauspyörän asennus (vain kansainväliset mallit)

Vaiheeseen tarvittavat osat:

1	Ohjauspyörä
1	Ohjauspyörän suojus
1	Aluslaatta (½ tuumaa)
1	Pölysuojus

Ohjeet

- Jos ohjauspyörän keskiöön on asennettu suojus, irrota se (Kuva 3).
- Irrota lukkomutteri (½ tuumaa) ohjausakselista (Kuva 3).
- Asenna ohjauspyörä, pölysuojus ja aluslaatta (½ tuumaa) ohjausakselille (Kuva 3).

Huomaa: Pidä etupyörät suorassa ja suuntaa ohjauspyörä niin, että ohjauspyörän pienempi puola on pystysuunnassa.

- Kiinnitä ohjauspyörä akseliin lukkomutterilla (½ tuumaa) ja kiristä se momenttiin 18–30 N·m.
- Asenna suojus ohjauspyörään (Kuva 3).

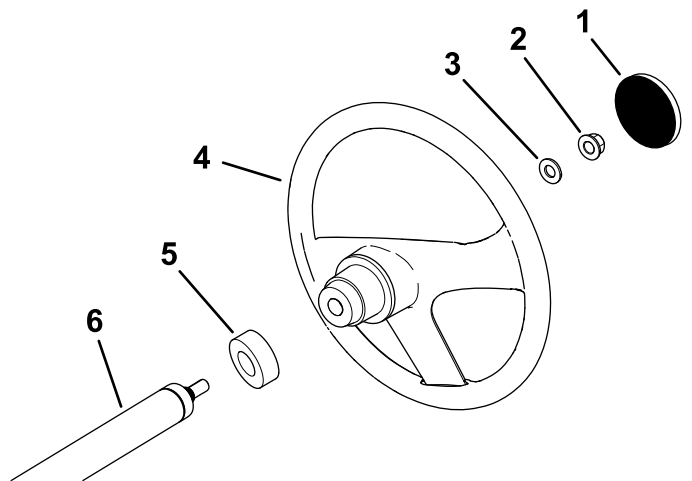

Kuva 3

- | | |
|----------------------------|-----------------|
| 1. Ohjauspyörän suojus | 4. Ohjauspyörä |
| 2. Lukkomutteri (½ tuumaa) | 5. Pölysuojus |
| 3. Aluslaatta (½ tuumaa) | 6. Ohjausakseli |

g198932

2

Nestemäärien ja rengaspaineen tarkistus

Mitään osia ei tarvita

Ohjeet

1. Tarkista moottorin öljymäärä ennen moottorin ensimmäistä käynnistystä ja sen jälkeen. Katso kohta [Moottoriöljyn määrän tarkistus \(sivu 33\)](#).
2. Tarkista jarrunesteen määrä ennen moottorin ensimmäistä käynnistystä. Katso kohta [Jarrunesteen määrän tarkistus \(sivu 46\)](#).
3. Tarkista vaihteistoöljyn määrä ennen moottorin ensimmäistä käynnistystä. Katso kohta [Vaihteistoöljyn määrän tarkistus \(sivu 43\)](#).
4. Tarkista rengaspaine. Katso [Rengaspaineen tarkistus \(sivu 14\)](#).

3

Jarrujen sisäänajo

Mitään osia ei tarvita

Ohjeet

Jotta jarrujärjestelmä toimisi parhaalla mahdollisella tavalla, aja jarrut sisään ennen käyttöä.

1. Kiihdytä kone täyteen nopeuteen ja pysäytä se sitten nopeasti painamalla jarrua siten, että renkaat eivät lukkiudu.
2. Toista tämä kymmenen kertaa. Odota pysähdysten välillä yksi minuutti jarrujen ylikuumentumisen välttämiseksi.

Tärkeää: Menettely on tehokkain, jos koneessa on 227 kg:n kuorma.

4

Käyttöoppaaseen ja asennusmateriaaliin tutustuminen

Vaiheeseen tarvittavat osat:

1	<i>Käyttöopas</i>
1	Moottorin käyttöopas
1	Rekisteröintikortti
1	<i>Luovutuksen tarkistuslomake</i>
1	Laatutodistus
2	Avain

Ohjeet

- Lue *käyttöopas* ja moottorin käyttöopas.
- Täytä rekisteröintikortti.
- Täytä *Luovutuksen tarkistuslomake*.
- Tutustu *laatutodistukseen*.

Laitteen yleiskatsaus

Ohjauslaitteet

Tutustu kaikkiin ohjauslaitteisiin, ennen kuin käynnistät moottorin ja käytät konetta.

Huomaa: Koneen vasen ja oikea puoli määritellään normaalista käyttöasennosta käsin.

Ohjauspaneeli

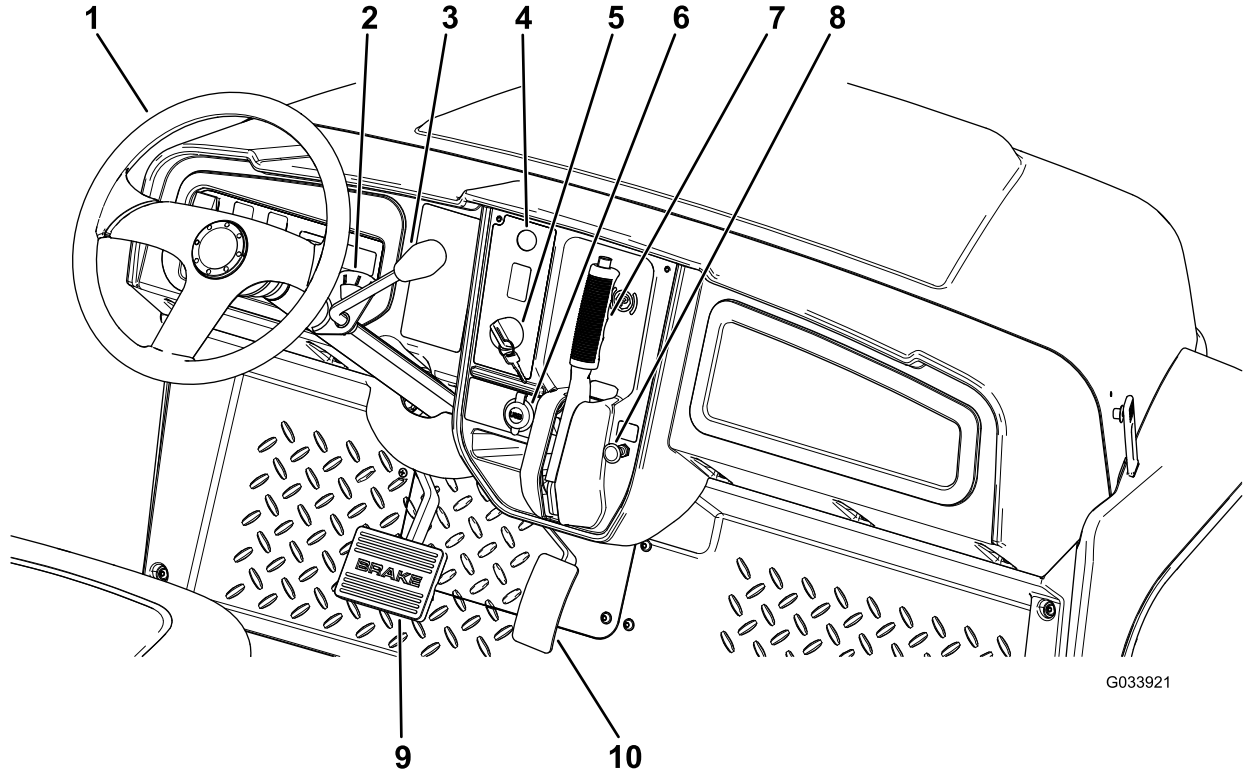

Kuva 4

- | | |
|--|------------------------|
| 1. Ohjauspyörä | 6. USB-virtaliitäntä |
| 2. Vaihteenvaihtimen ilmaisin | 7. Seisontajarrun vipu |
| 3. Vaihteenvaihtimen vipu | 8. Rikastimen vipu |
| 4. Äänimerkin painike (vain kansainväliset mallit) | 9. Jarrupoljin |
| 5. Virtalukko | 10. Kaasupoljin |

Kaasupoljin

Kuljettaja voi vaihdella laitteen ajonopeutta kaasupolkimella (Kuva 4). Moottori käynnistetään kaasupoljinta painamalla. Kun poljinta painetaan lisää, ajonopeus kasvaa. Polkimen vapauttaminen hidastaa konetta, ja moottori sammuu.

Huomaa: Enimmäisajonopeus eteenpäin on 26 km/h.

Jarrupoljin

Jarrun avulla kone voidaan pysäyttää tai sen vauhtia hidastaa (Kuva 4).

▲ VAROITUS

Jos konetta käytetään, kun jarrut ovat kuluneet tai ne on säädetty väärin, seurauksena voi olla henkilövahinko.

Jos jarrupoljin voidaan painaa alle 25 mm:n päähän koneen lattialevystä, jarrut on säädettävä tai korjattava.

Virtalukko

Virtalukko sijaitsee kojelaudan oikeassa alakulmassa (Kuva 4).

Virtalukossa on kolme asentoa: PYSÄYTYS, KÄYNNISSÄ ja KÄYNNISTYS.

Kone voidaan käynnistää kahdella tavalla. Katso kohta [Moottorin käynnistys \(sivu 20\)](#).

Seisontajarrun vipu

Seisontajarrun vipu sijaitsee ohjauspaneelissa (Kuva 4).

Kytke seisontajarru aina kun katkaiset virran, jotta kone ei pääse liikkumaan vahingossa. Jos pysäköit koneen jyrkkään paikkaan, muista kytkeä seisontajarru.

Kytke seisontajarru vetämällä seisontajarrun vipua itseäsi kohti (Kuva 5).

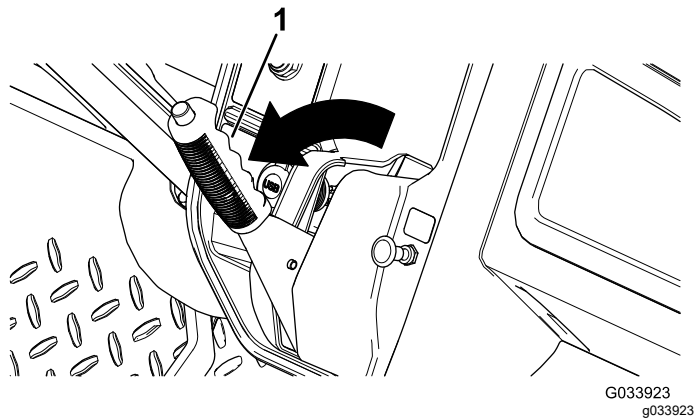

Kuva 5

1. Seisontajarrun vipu

Vapauta seisontajarru painamalla seisontajarrun vipun päässä oleva painike alas, vetämällä seisontajarrun vipua itseäsi kohti paineen vapauttamiseksi ja työntämällä sitten vipua eteenpäin (Kuva 6).

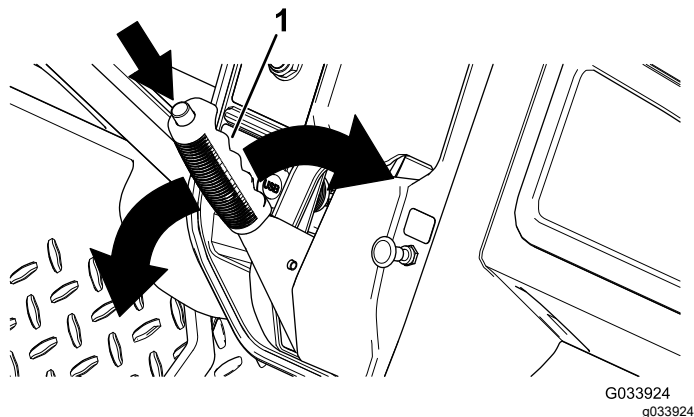

Kuva 6

1. Seisontajarrun vipu

Rikastimen vipu

Rikastimen vipu sijaitsee ohjauspaneelissa. Käynnistä kylmä moottori rikastimen avulla vetämällä rikastimen vipua ulospäin (Kuva 4). Kun moottori on käynnistynyt, pidä moottorin käynti tasaisena rikastinta säätämällä. Siirrä rikastin POIS-asentoon moottorin lämmitessä.

Vaihteenvaihtimen vipu ja vaihteenvaihtimen ilmaisin

Vaihteenvaihtimen vipu voidaan asettaa kolmeen vaihteenvaihtimen ilmaisin asentoon: ETEENPÄIN, PERUUTUS ja VAPAA (Kuva 7).

Huomaa: Moottori käynnistyy ja käy kaikissa kolmessa asennossa.

VAPAA-asennosta vaihteenvaihtimen vipu voidaan siirtää vasemmalle ETEENPÄIN-asentoon tai oikealle PERUUTUS-asentoon (Kuva 7).

Tärkeää: Pysäytä laite aina ennen kuin vaihdat vaihdetta.

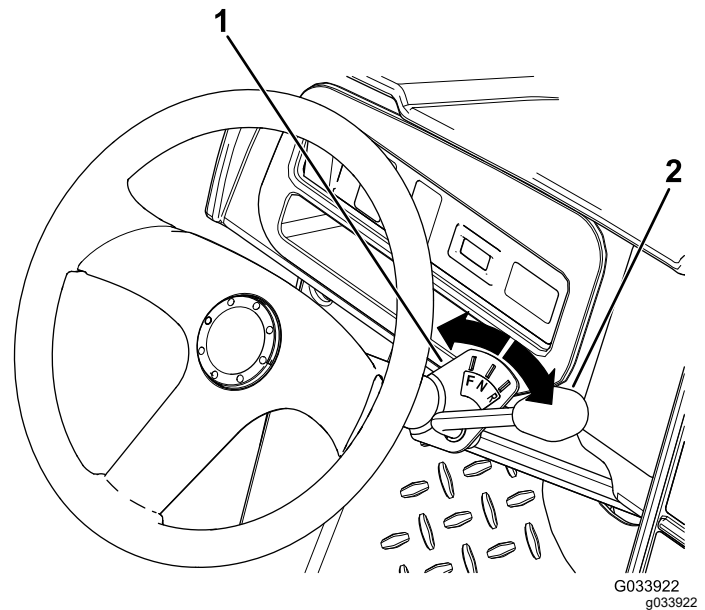

Kuva 7

1. Vaihteenvaihtimen ilmaisin
2. Vaihteenvaihtimen vipu

Äänimerkin painike

Vain kansainväliset mallit

Äänimerkin painike sijaitsee ohjauspaneelissa (Kuva 4). Anna äänimerkki painamalla äänimerkin painiketta.

Valokytkin

Valokytkin sijaitsee ohjauspylvään vasemmalla puolella (Kuva 8). Sytytä ajovalot painamalla valokytkintä. Sytytä ajovalot painamalla valokytkintä ylöspäin. Sammuta valot painamalla valokytkintä alaspäin.

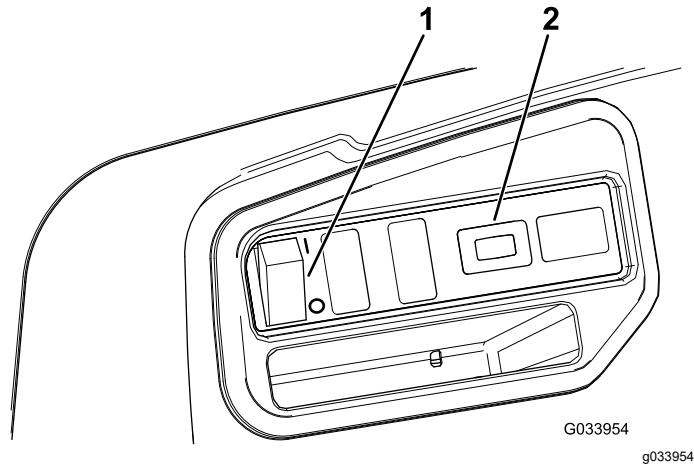

Kuva 8

1. Valokytkin

2. Tuntilaskuri

Tuntilaskuri

Tuntilaskuri sijaitsee valokytkimen oikealla puolella (Kuva 8). Tuntilaskurista näkee moottorin käyttötuntien kokonaismäärän. Tuntilaskuri käynnistyy aina, kun virta-avain käännetään KÄYNNISSÄ-asentoon, KÄYNNISTYS-asentoon tai jos moottori on käynnissä.

Huomaa: Kun kone on käynnissä, tuntimittari vilkkuu jatkuvasti ja seuraa käyttöä.

USB-virtaliitäntä

USB-virtaliitäntä sijaitsee seisontajarrun vivun vasemmalla puolella (Kuva 4). Virtaliitäntä on tarkoitettu mobiililaitteille.

Tärkeää: Kun USB-virtaliitäntä ei ole käytössä, suojaa se vaurioilta kumitulpalla.

Polttoainemittari

Polttoainemittari (Kuva 9) on polttoainesäiliön täyttöaukon korkissa koneen vasemmalla puolella. Mittarista näkyy, paljonko säiliössä on polttoainetta.

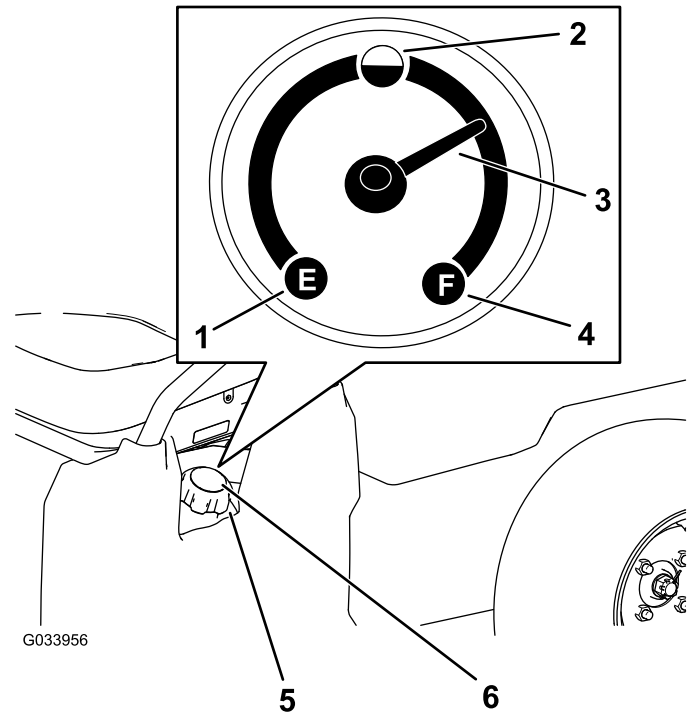

Kuva 9

1. Tyhjä

2. Puolillaan

3. Osoitin

4. Täysi

5. Polttoainesäiliön korkki

6. Polttoainemittari

Matkustajan käsituet

Matkustajien käsituet sijaitsevat istuinten ulkosivuilla (Kuva 10).

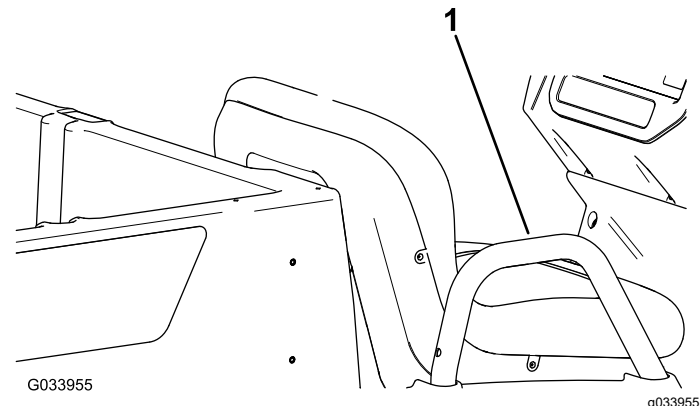

Kuva 10

Kuvassa matkustajan puoli

1. Matkustajan käsituki

Tekniset tiedot

Huomaa: Ominaisuuksia ja rakennetta voidaan muuttaa ilmoittamatta.

Omapaino	397 kg
Nimelliskapasiteetti (tasaisella alustalla)	Yhteensä 544 kg mukaan lukien kuljettajan ja matkustajan paino (kumpikin 91 kg), kuorma sekä lisälaitteet ja -varusteet
Ajoneuvon enimmäiskokonaispaino (GVW) – tasaisella alustalla	Yhteensä 941 kg mukaan lukien kaikki yllä mainitut painot
Enimmäiskuljetuskapasiteetti (tasaisella alustalla)	Yhteensä 363 kg mukaan lukien taakse kiinnitettävät lisävarusteet
Kuljetuslavan takakiinnikkeen enimmäiskapasiteetti	Yhteensä 45 kg
Vetokapasiteetti	Aisapaino: 91 kg Perävaunun enimmäispaino: 680 kg
Kokonaisleveys	119 cm
Kokonaispituus	302 cm
Kokonaiskorkeus	127,5 cm
Maavara	21,6 cm edessä ilman kuormaa tai käyttäjää 14 cm takana ilman kuormaa tai käyttäjää
Akseliväli	220 cm
Raideväli (keskiviivasta keskiviivaan)	Edessä: 119 cm Takana: 119 cm
Kuljetuslavan pituus	Sisäpuoli: 102 cm Ulkopuoli: 114,3 cm
Kuljetuslavan leveys	Sisäpuoli: 98 cm Lokasuojien ulkopuoli: 107,3 cm
Kuljetuslavan korkeus	28 cm sisäpuolelta
Moottorin nopeus	Alhainen joutokäyntinopeus: 1 250 – 1 350 kierr./min Korkea joutokäyntinopeus: 3 650 – 3 750 kierr./min

Lisälaitteet/lisävarusteet

Koneeseen on saatavana valikoima Toron hyväksymiä lisälaitteita ja -varusteita, joiden avulla voidaan parantaa ja laajentaa sen ominaisuuksia. Ota yhteys valtuutettuun huoltoliikkeeseen tai jakelijaan tai siirry osoitteeseen www.Toro.com, jossa on luettelo hyväksytyistä lisälaitteista ja -varusteista.

Käyttö

Huomaa: Koneen vasen ja oikea puoli määritellään normaalista käyttöasennosta käsin.

Ennen käyttöä

Turvallisuus ennen käyttöä

Yleinen turvallisuus

- Älä anna lasten tai kouluttamattomien henkilöiden käyttää tai huoltaa laitetta. Paikalliset säännökset saattavat asettaa rajoituksia käyttäjän iälle. Omistaja vastaa käyttäjien ja mekaanikkojen koulutuksesta.
- Tutustu laitteen turvallisen käytön ohjeisiin, ohjauslaitteisiin ja turvamerkintöihin.
- Selvitä, kuinka koneen saa pysäytettyä ja moottorin sammutettua nopeasti.
- Käyttäjän ja matkustajien lukumäärä ei saa ylittää koneeseen asennettujen käsitukien määrää.
- Tarkista, että kaikki turvalaitteet ja tarrat ovat paikoillaan. Korjaa tai vaihda kaikki turvalaitteet ja vaihda kaikki epäselvät tai puuttuvat tarrat. Älä käytä konetta, mikäli ne eivät ole paikoillaan tai toimi kunnolla.

Polttoaineturvallisuus

- Käsittele polttoainetta erittäin varovasti. Se on tulenarkaa, ja höyryt räjähtävät herkästi.
- Sammuta savukkeet, sikarit, piiput ja muut sytytyslähteet.
- Käytä vain hyväksyttyä polttoaineastiaa.
- Älä irrota polttoainesäiliön korkkia tai täytä polttoainesäiliötä moottorin ollessa käynnissä tai kuuma.
- Älä lisää tai tyhjennä polttoainetta suljetussa tilassa.
- Älä säilytä konetta tai polttoainesäiliötä tilassa, jossa on avotuli, kipinöitä tai varmistusliekki (esimerkiksi vedenlämmitin tai muu vastaava laite).
- Jos polttoainetta roiskuu, älä yritä käynnistää moottoria. Vältä luomasta minkäänlaisia kipinälähteitä, ennen kuin polttoainehöyryt ovat hälvenneet.

Päivittäisen huollon suorittaminen

Suorita kohdan [Kunnossapito \(sivu 23\)](#) osassa ”Ennen jokaista käyttökertaa tai päivittäin” mainitut toimet ennen koneen käynnistystä päivittäin.

Rengaspaineen tarkistus

Huoltoväli: Aina ennen käyttöä tai päivittäin

Etu- ja takarenkaiden rengaspaine: 1,65–2,07 bar

Tärkeää: Rengaspaine ei saa ylittää renkaiden kylkeen merkittyä enimmäispainetta.

Huomaa: Vaadittava rengaspaine riippuu kuljetettavasta hyötykuormasta.

1. Tarkista rengaspaine.
 - Käytä alhaisempaa rengaspainetta, jos kuorma on kevyempi, jos maaperä ei saa tiivistyä, jos haluat tasaisemman kyydin tai jos maahan ei saa jäädä renkaanjälkiä.
 - Käytä suurempia rengaspaineita, jos laitteella kuljetetaan raskaampia kuormia suuremmalla nopeudella.
2. Säädä rengaspainetta tarpeen mukaan lisäämällä tai poistamalla ilmaa.

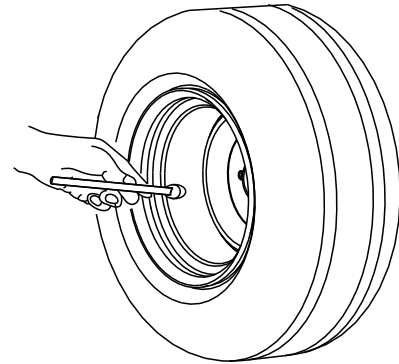

G001055

Kuva 11

g001055

Polttoaineen lisäys

Suosittelut polttoaine

- Moottori toimii parhaiten, kun käytetään vain puhdasta ja uutta (korkeintaan 30 päivää vanhaa) lyijytöntä bensiiniä, jonka oktaaniluku on vähintään 87 $((RON + MON) / 2)$.
- **Etanoli:** Enintään 10 % etanolia (bensiniin ja etanolin seosta) tai 15 % MTBE:tä (metyyli-tertiääri-butyylieetteriä) sisältävää polttoainetta voidaan käyttää. Etanoli ja MTBE eivät ole sama asia. Bensiiniä, jonka tilavuudesta enemmän kuin 15 % (E15) on etanolia, ei ole hyväksytty käyttöön. **Älä käytä bensiiniä, jonka tilavuudesta enemmän kuin 10 % on etanolia** (kuten 15 % etanolia sisältävä E15, 20 % etanolia sisältävä E20 tai enintään 85 % etanolia sisältävä E85). Muun kuin hyväksytyyn bensiinin käyttö voi aiheuttaa toimintaongelmia ja/tai moottorivaurioita, joita takuu ei ehkä kata.
- Metanolia sisältävää bensiiniä **ei saa** käyttää.
- Polttoainetta **ei saa** säilyttää talven yli polttoainesäiliössä tai -astioissa, ellei polttoaineeseen ole lisätty stabilointiainetta.
- Bensiiniin **ei saa** lisätä öljyä.

Polttoainesäiliön täyttö

Polttoainesäiliön tilavuus on noin 18,9 litraa.

1. Pysäköi kone tasaiselle alustalle.
2. Kytke seisontajarru.
3. Sammuta moottori ja irrota virta-avain.
4. Puhdista polttoainesäiliön korkin ympäristö (Kuva 12).

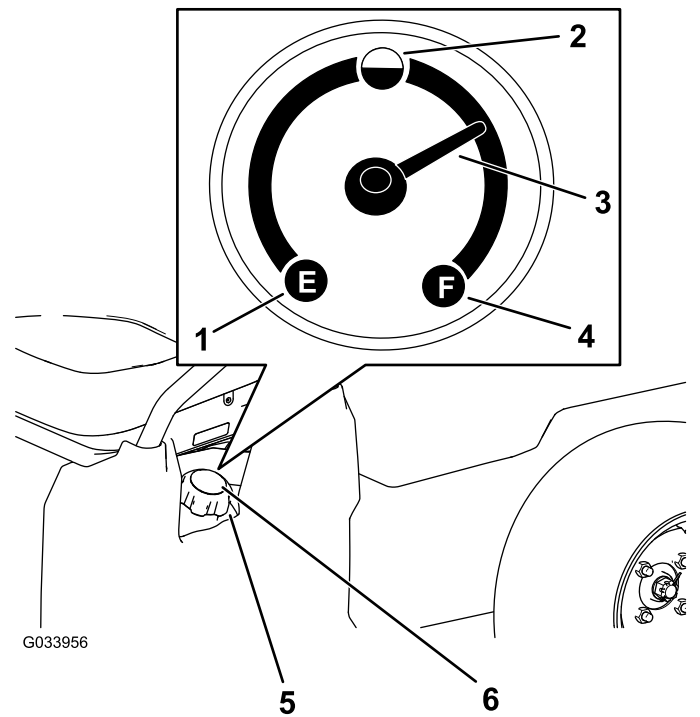

Kuva 12

- | | |
|---------------|-----------------------------|
| 1. Tyhjä | 4. Täysi |
| 2. Puolillaan | 5. Polttoainesäiliön korkki |
| 3. Osoitin | 6. Polttoainemittari |

5. Irrota polttoainesäiliön korkki.
6. Täytä säiliö noin 25 mm säiliön yläreunan (täyttökaulan alareunan) alapuolelle.

Huomaa: Säiliöön jäävä tila sallii polttoaineen laajenemisen. **Älä täytä polttoainesäiliötä liian täyteen.**

7. Asenna polttoainesäiliön korkki huolellisesti paikalleen.
8. Pyyhi läikkynyt polttoaine pois.

Uuden koneen sisäänajo

Huoltoväli: 100 ensimmäisen käyttötunnin jälkeen—Suorita uuden koneen sisäänajoon liittyvät toimet.

Noudata näitä ohjeita, jotta koneen suorituskyky olisi mahdollisimman hyvä.

- Varmista, että jarrut on ajettu sisään. Katso kohta [3 Jarrujen sisäänajo \(sivu 9\)](#).
- Tarkista nesteiden ja moottoriöljyn määrä säännöllisesti. Tarkkaile merkkejä laitteen tai sen osien ylikuumentumisesta.
- Kun olet käynnistänyt moottorin kylmänä, anna sen lämmetä noin 15 sekuntia, ennen kuin aloitat koneen käytön.

Huomaa: Anna moottorin lämmetä pidempään, jos ympäristön lämpötila on alhainen.

- Vaihtele laitteen nopeutta käytön aikana. Vältä äkkilähtöjä ja -pysäytyksiä.
- Moottoriin ei tarvita erityistä sisäänajoöljyä. Alkuperäinen moottoriöljy on samaa laatua, jota käytetään myöhemminkin öljynvaihdossa.
- Katso kohdasta [Kunnossapito \(sivu 23\)](#) kaikki sisäänajon aikaiset erityistarkistukset.
- Tarkista eturipustuksen asento ja säädä sitä tarvittaessa. Katso kohta [Etupyörien suuntauksen säätö \(sivu 42\)](#).

Käytön aikana

Turvallisuus käytön aikana

Yleinen turvallisuus

- Omistaja ja käyttäjä voivat estää loukkaantumisia tai omaisuusvahinkoja aiheuttavat tapaturmat ja ovat siksi vastuussa niistä.
- Matkustajien on istuttava heille tarkoitetuilla istumapaikoilla. Matkustajien kuljettaminen kuljetuslavalla on kielletty. Pidä sivulliset ja lemmikit poissa koneen luota käytön aikana.
- Pukeudu asianmukaisesti. Käytä silmäsuojaimia, pitkiä housuja, tukevia liukastumisen estäviä kenkiä ja kuulosuojaimia. Pitkät hiukset eivät saa roikkua vapaina. Älä käytä riippuvia koruja.
- Älä käytä konetta sairaana, väsyneenä tai alkoholin tai huumausaineiden vaikutuksen alaisena.
- Käytä konetta vain ulkona tai paikassa, jossa on hyvä ilmanvaihto.
- Älä ylitä koneen enimmäiskokonaispainoa (GVW).
- Käytä konetta erityisen varovaisesti, kun kuljetuslavalla on raskas kuorma. Mitä painavampi kuorma on, sitä vaikeampaa kääntyminen ja pysäyttäminen on.
- Kuljetuslavalla kuljetettava ylikokoinen kuorma heikentää laitteen vakautta.
- Esineet, joita ei voi kiinnittää laitteeseen (kuten suuri nestesäiliö), vaikuttavat negatiivisesti laitteen ohjaukseen, jarrutukseen ja vakauteen.
- Varmista ennen moottorin käynnistämistä, että vaihteisto on vapaalla ja että seisontajarru on kytketty. Käynnistä moottori ollessasi käyttäjän paikalla.
- Käyttäjän ja matkustajien on istuttava aina koneen ollessa liikkeessä. Käyttäjän on pidettävä molemmat kädet ohjauspyörällä, ja matkustajien

on pidettävä kiinni koneen käsituista. Pidä kädet ja jalat aina laitteen sisäpuolella.

- Käytä laitetta vain, kun näkyvyys on hyvä. Varo kuoppia, uria, töyssyjä, kiviä ja muita piileviä vaaroja. Maaston epätasaisuudet voivat kaataa koneen. Korkea ruoho voi peittää esteet. Ole varovainen lähestyessäsi kulmia, joissa on huono näkyvyys, pensaita, puita tai muita näköesteitä.
- Tarkkaile ympäristöä ja vältä matalia esteitä, kuten puiden oksia, ovien kamanoita ja kulkusiltoja.
- Katso taakse ja alas ennen koneen peruuttamista ja varmistu, että reitti on vapaa.
- Älä aja konetta pudotusten, ojien tai vallien lähetyillä. Kone voi kaatua yllättäen, jos pyörä menee reunan yli tai jos reuna sortuu.
- Jos ajat koneella julkisilla teillä, noudata liikennesääntöjä ja käytä kaikkia lain määräämiä lisävarusteita, kuten valoja, suuntavilkkuja ja hitaan ajoneuvon merkkejä.
- Jos kone tärisee epänormaalisti, pysäytä se välittömästi ja sammuta moottori ja irrota virta-avain. Odota, että kaikkien osien liike on pysähtynyt, ja tarkista, että koneessa ei ole vaurioita. Korjaa koneen vauriot ennen kuin jatkat sen käyttöä.
- Vähennä laitteen ajonopeutta ja kuormaa, kun käytät laitetta karkeassa, epätasaisessa maastossa tai lähellä reunakiviä, kuoppia ja muita äkkinäisiä maaston muutoksia. Kuorma voi siirtyä, mikä heikentää laitteen vakautta.
- Pysähtymismatka märällä alustalla voi olla pitempi kuin kuivalla. Kuivaa märät jarrut ajamalla hitaasti tasaisella alustalla ja painamalla samalla jarrupoljinta kevyesti.
- Yhtäkkiset maastonmuutokset voivat liikuttaa ohjauspyörää äkkinäisesti, mistä voi aiheutua vammoja käsiin tai käsivarsiin. Vähennä nopeutta ja tartu ohjauspyörään kevyesti pyörän kehältä. Pidä peukalot irti ohjauspyörän puolista.
- Vähennä nopeutta, kun konetta käytetään kuljetuslava irrotettuna. Koneen käyttö suurella nopeudella ja nopea pysäytys tämän jälkeen saattaa aiheuttaa takapyörien lukkiutumisen, mikä puolestaan heikentää koneen hallittavuutta.
- Älä koske moottoriin, vaihteistoon, äänenvaimentimeen tai äänenvaimentimen putkistoon moottorin käydessä tai heti sen sammuttamisen jälkeen. Nämä osat saattavat olla niin kuumia, että ne aiheuttavat palovamman.
- Älä jätä käynnissä olevaa konetta ilman valvontaa.
- Tee seuraavat toimet ennen käyttäjän paikalta poistumista:
 - Pysäköi kone tasaiselle maalle.
 - Kytke seisontajarru.

- Laske kuljetuslava alas.
- Sammuta moottori ja irrota virta-avain.
- Älä käytä konetta ukonilman aikana.
- Käytä vain The Toro® Companyn hyväksymiä lisälaitteita ja -varusteita.

Monen matkustajan turvallisuus

- Lisämatkustajien paino on otettava huomioon laskettaessa koneen kokonaispainoa (GVW).
- Jos kuljetuslavalla on kuormaa, varmista, ettei koneen kapasiteetti ylitä lisämatkustajien vuoksi.
- Matkustajien on istuttava heille tarkoitetuilla istumapaikoilla. Matkustajat eivät saa istua kuljetuslavalla.
- Käyttäjän ja matkustajien on istuttava aina koneen ollessa liikkeessä.
- Koneen lisäpituus suurentaa myös kääntösädettä, joten varaa koneen ohjaamiselle enemmän tilaa.

Turvallisuus rinteissä

Rinteissä on huomattava koneen hallinnan menettämisen ja kaatumisen vaara. Tällaiset onnettomuudet voivat aiheuttaa vakavan tapaturman tai kuoleman.

- Tarkasta käyttöpaikka ja määritä, millä rinteillä konetta voidaan käyttää turvallisesti. Laadi omat toimintatavat ja ohjeet näissä rinteissä käyttöä varten. Tämä tarkastus on tehtävä huolellisesti ja harkiten.
- Jos koneen käyttö rinteessä ei vaikuta turvalliselta työskentelyn aikana, älä käytä konetta rinteessä.
- Liiku rinteissä hitaasti ja varovasti. Älä muuta koneen nopeutta tai suuntaa äkillisesti.
- Vältä koneen käyttöä määrässä maastossa. Renkaat voivat menettää pidon. Kone voi kaatua jo ennen kuin renkaat menettävät pidon.
- Aja rinteet kohtisuoraan ylös ja alas.
- Jos koneen vauhti alkaa hidastua ylämäkeen ajettaessa, kytke jarrut vähän kerrallaan ja peruuta kone hitaasti suoraan alaspäin rinnettä.
- Kääntyminen ajettaessa rinnettä ylös tai alas voi olla vaarallista. Jos rinteessä on käännettävä, tee se hitaasti ja varovasti.
- Raskaat kuormat vaikuttavat vakauteen rinteessä. Vähennä kuormaa ja laitteen nopeutta ajaessasi rinnettä ylös tai alas tai jos kuorman painopiste on korkealla. Kiinnitä kuorma kuljetuslavalle, jotta kuorma ei voi liikkua. Noudata erityistä varovaisuutta, kun kuljetat helposti siirtyviä kuormia (kuten nesteitä, kiviä ja hiekkaa).
- Vältä koneen käynnistämistä, pysäyttämistä tai kääntämistä rinteissä erityisesti, jos koneessa

on kuorma. Pysähtyminen alamäessä kestää kauemmin kuin pysähtyminen tasaisella alustalla. Jos laite on pysäytettävä, vältä äkkinäisiä nopeuden muutoksia, joiden seurauksena laite voi kaatua tai kallistua. Älä kytke jarruja nopeasti vieressäsi taaksepäin, koska kone voi kaatua.

Turvallisuus lastauksen ja tyhjennyksen aikana

- Älä ylitä laitteen kokonaispainoa (GVW), kun kuljetuslavalla on kuormaa ja/tai kun laitteella vedetään perävaunua. Katso kohta [Tekniset tiedot \(sivu 13\)](#).
- Jaa kuljetuslavan kuorma tasaisesti, jotta laitteen vakaus ja hallittavuus paranevat.
- Varmista ennen tyhjennystä, että laitteen takana ei ole ketään.
- Älä tyhjennä lastattua kuljetuslavaa laitteen ollessa sivuttain rinteessä. Painon jakautumisen muutos voi kaataa laitteen.

Kuljetuslavan käyttö

Kuljetuslavan nosto tyhjennysasentoon

⚠ VAARA

Nostettu lava voi pudota ja vahingoittaa lavan alla olevia henkilöitä.

- **Varmista aina ennen kuin ryhdyt työskentelemään lavan alla, että kannatintanko pitää lavaa ylhäällä.**
- **Poista lavalta kuorma kokonaan ennen lavan nostamista.**

⚠ VAARA

Jos laitetta ajetaan kuljetuslava nostettuna, laite saattaa kaatua tai vieriä helpommin. Kuljetuslava saattaa vaurioitua, jos konetta käytetään kuljetuslava nostettuna.

- **Käytä konetta vain, kun kuljetuslava on alhaalla.**
- **Laske kuljetuslava tyhjennyksen jälkeen.**

⚠ VAROITUS

Jos kuorman painopiste on lähellä kuljetuslavan takaosaa salpoja vapautettaessa, lava saattaa kallistua auki odottamatta ja aiheuttaa henkilövahinkoja käyttäjälle tai sivullisille.

- Keskitä kuormat kuljetuslavan keskelle, mikäli se on mahdollista.
 - Pitele kuljetuslavaa alhaalla salpoja vapautettaessa ja varmista, ettei kukaan nojaa lavaan tai seiso sen takana.
 - Poista lavalta kaikki tavarat ennen lavan nostamista laitteen huoltoa varten.
1. Vedä kuljetuslavan sisäpuolella vasemmalla olevaa vipua itseäsi kohti ja nosta kuljetuslava ylös (Kuva 13).

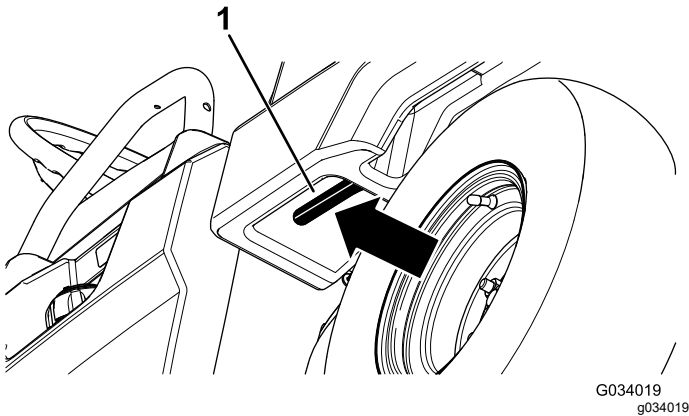

Kuva 13

1. Kuljetuslavan vipu

2. Vedä kannatintanko tyhjennysasennon pidätinuraan, jotta lava kiinnittyy tyhjennystä varten (Kuva 14).

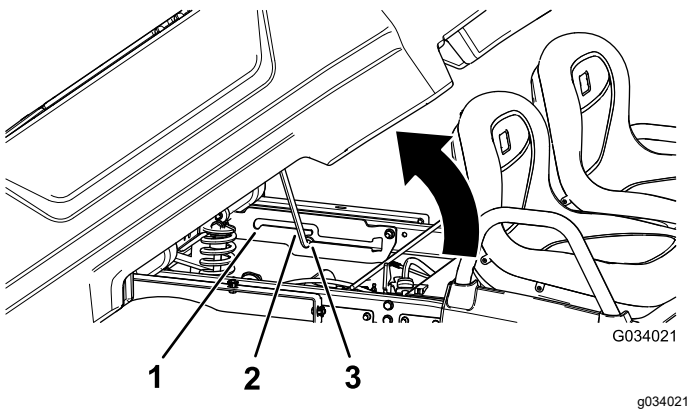

Kuva 14

1. Huoltoasennon pidätinura
2. Kannatintanko
3. Tyhjennysasennon pidätinura

Kuljetuslavan nosto huoltoasentoon

1. Vedä kuljetuslavan sisäpuolella vasemmalla olevaa vipua itseäsi kohti ja nosta kuljetuslava ylös (Kuva 13).
2. Vedä kannatintanko huoltoasennon pidätinuraan, jotta lava kiinnittyy huoltoasentoon varten (Kuva 14).

Kuljetuslavan laskeminen

⚠ VAARA

Lava voi olla hyvin painava. Kädet tai muut vartalon osat voivat murskaantua sen painosta.

Pidä kädet ja muut vartalon osat etäällä, kun lasket lavan alas.

1. Nosta kuljetuslavaa hiukan nostamalla salpavipua (Kuva 13).
2. Vedä kannatintanko ulos urasta (Kuva 14).
3. Laske lavaa, kunnes se loksahuttaa paikalleen.

Perälaudan avaaminen

1. Varmista, että kuljetuslava on alhaalla ja lukittuna.
2. Nosta perälautaa molemmiin käsiin sen yläosassa olevan kohouman kohdalta (Kuva 15).
3. Laske perälautaa, kunnes se asettuu kuljetuslavan pohjan tasalle (Kuva 15).

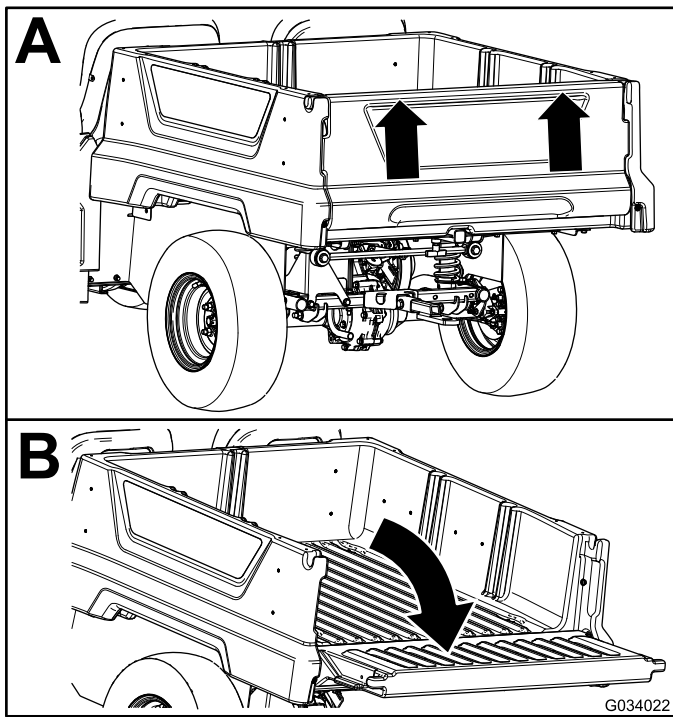

Kuva 15

Perälaudan sulkeminen

Jos laitteen kuljetuslavalla oli ennen tyhjennystä irtonaista materiaalia, kuten hiekkaa, soraa tai puruja, tyhjennettyä materiaalia on voinut jäädä perälaudan saranoihin. Tee seuraavat toimet ennen perälaudan sulkemista.

1. Poista käsin mahdollisimman paljon materiaalia saranoiden alueelta.
2. Käännä perälautaa noin 45° (Kuva 16).

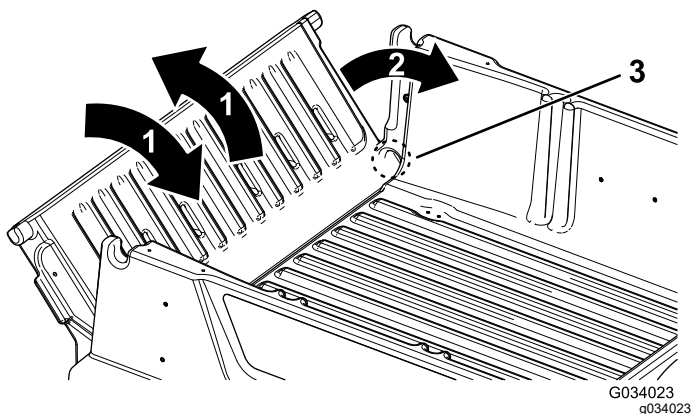

Kuva 16

1. Käännä perälautaa edestakaisin useita kertoja.
2. Käännä perälautaa noin 45°.
3. Saranan alue

3. Käänteile ja ravistele perälautaa edestakaisin useita kertoja (Kuva 16).

Huomaa: Tämä irrottaa lisää materiaalia saranoista.

4. Laske perälauta ja tarkista, onko saranoissa yhä materiaalia.
5. Toista vaiheet 1–4, kunnes saranoissa ei ole enää materiaalia.
6. Käännä perälauta ylös ja nosta se kuljetuslavassa oleviin uriin.

Kuljetuslavan takakiinnikkeen käyttö

Kuljetuslavan takakiinnikkeen avulla koneen taakse voi kiinnittää lisävarusteita.

Kapasiteetti: 45 kg

1. Löysää T-kahvaa kääntämällä sitä myötäpäivään (Kuva 17).

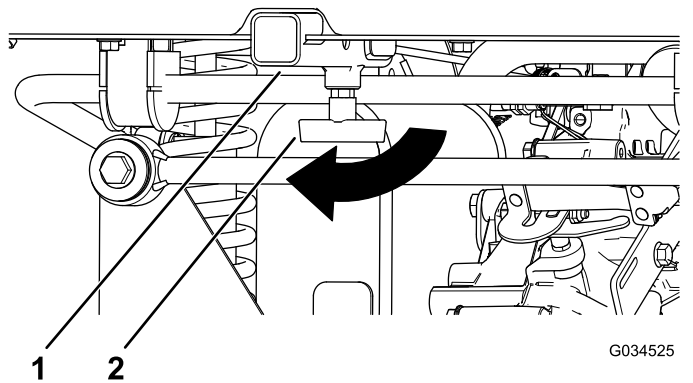

Kuva 17

1. Vastakappale
2. T-kahva

2. Aseta takakiinnike vastakappaleeseen niin, että reiät ovat kohdakkain (Kuva 17).
3. Kiinnitä koottu takakiinnike vastaputkeen takakiinnikkeen mukana toimitetulla liitintapilla ja sokalla.
4. Kiristä T-kahva kääntämällä sitä vastapäivään (Kuva 18).

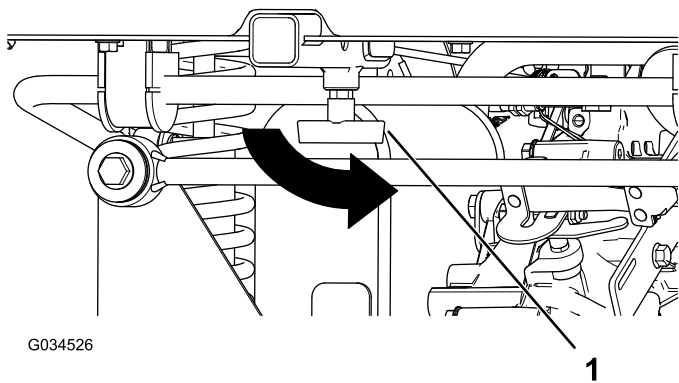

Kuva 18

1. T-kahva

Kuljetuslavan lastaus

Noudata seuraavia ohjeita kuljetuslavan lastauksessa ja laitteen käytössä:

- Ota huomioon laitteen kuormauskapasiteetti ja rajoita lavalla kuljetettavaa painoa kohdan [Tekniset tiedot \(sivu 13\)](#) ohjeiden sekä laitteessa olevan enimmäiskokonaispainoa osoittavan merkinnän mukaan.

Huomaa: Nimelliskuormitettavuus koskee vain laitteen käyttöä tasaisella alustalla.

- Vähennä kuljetuslavalla olevan kuorman painoa rinteissä tai epätasaisessa maastossa.
- Kuljeta vähemmän kuormaa, jos kuormassa on korkeita materiaaleja (joiden painopiste on korkealla), kuten tiilipinoja, puutavaraa tai lannoitesäkkejä. Lastaa kuorma niin matalaksi kuin mahdollista ja varmista, ettei kuorma haittaa näkyvyyttä käytön aikana laitteen taakse.
- Pidä kuorma kuljetuslavan keskellä lastaamalla se seuraavasti:

- Sijoita kuljetuslavalla olevan kuorman paino tasaisesti molemmille puolille.

Tärkeää: Laite voi kaatua helpommin, jos kuljetuslavan toisella puolella on enemmän kuormaa.

- Sijoita kuljetuslavalla olevan kuorman paino tasaisesti eteen ja taakse.

Tärkeää: Kuorman sijoittaminen taka-akselin taakse vähentää etupyörien pitoa ja voi aiheuttaa hallinnan menetyksen tai laitteen kaatumisen.

- Ole erityisen varovainen, kun kuljetat lavalla ylikokoisia kuormia ja varsinkin silloin, jos ylikokoisen kuorman painoa ei voi keskittää kuljetuslavalle.

- Kiinnitä kuorma kuljetuslavalle aina kun mahdollista, jotta kuorma ei pääse siirtymään.
- Kun kuljetat nestettä suuressa säiliössä (kuten ruiskutus säiliössä), ole varovainen ylä- ja alamäissä, nopeuden muutoksissa, äkillisissä pysähdyksissä ja epätasaisella alustalla.

Kuljetuslavan tilavuus on 0,28 m³. Lavalle sijoitettavan materiaalin määrä laitteen painorajoituksia ylittämättä voi vaihdella merkittävästi materiaalin tiheyden mukaan.

Katso eri materiaalien lastausrajoitukset seuraavasta taulukosta:

Materiaali	Tiheys	Kuljetuslavan enimmäiskapasiteetti (tasaisella alustalla)
Sora, kuiva	1 522 kg/m ³	Täysi
Sora, märkä	1 922 kg/m ³	3/4 täysi
Hiekka, kuiva	1 442 kg/m ³	Täysi
Hiekka, märkä	1 922 kg/m ³	3/4 täysi
Puu	721 kg/m ³	Täysi
Kaarna	< 721 kg/m ³	Täysi
Multa, tiivis	1 602 kg/m ³	3/4 täysi (noin)

Moottorin käynnistys

- Istuudu kuljettajan istuimelle, aseta avain virtalukkoon ja käännä avain myötäpäivään KÄYNNISSÄ- tai KÄYNNISTYS-asentoon.

Kone voidaan käynnistää kahdella tavalla:

- Käynnistys polkimella:** käännä virta-avain KÄYNNISSÄ-asentoon, paina kaasupoljinta ja nosta sitten jalka kaasupolkimelta.

Huomaa: Kun jalka poistetaan kaasupolkimelta, moottori sammuu.

- Käynnistys virta-avaimella:** käännä virta-avain KÄYNNISTYS-asentoon, jolloin moottori pysyy käynnissä, kunnes avain käännetään PYSÄYTYS-asentoon.

Huomaa: Kun käytät avainkäynnistystilaa, voit kytkeä seisontajarrun ja työskennellä poissa koneen luota, mutta moottori jatkaa käymistä ja akussa on varausta.

Huomaa: Jos avain käännetään KÄYNNISTYS-asentoon, moottori pyörii, kunnes se käynnistyy. Jos moottori pyörii yli kymmenen sekuntia, palauta avain PYSÄYTYS-asentoon ja määritä ongelman syy (rikastimen vivun on oltava kytkettynä, ilmanpuhdistin on tarkistettava

tukkeumien varalta, polttoainesäiliön on oltava täynnä, sytytystulppa on huono jne.) ennen koneen käynnistämistä uudelleen.

Huomaa: Jos lisävarusteena saatava peruutushälytín on asennettu ja vaihteenvalitsin siirretään PERUUTUS-asentoon virta-avaimen ollessa KÄYNNISSÄ-asennossa tai KÄYNNISTYS-asennossa, kuljettaja kuulee peruutusvaihteesta varoittavan äänimerkin.

2. Siirrä vaihteenvalitsin laitteen halutun ajosuunnan asentoon.
3. Vapauta seisontajarru.
4. Paina kaasupoljinta hitaasti jalallasi.

Huomaa: Jos moottori on kylmä, paina kaasupoljin puoleenväliin, pidä sitä siinä ja vedä samalla rikastimen nuppi PÄÄLLÄ-asentoon. Palauta rikastimen nuppi POIS-asentoon, kun moottori on lämmennyt.

Koneen pysäytys

Tärkeää: Jos pysäytät koneen rinteeseen, pysäytä kone ensin käyttäjarruilla ja kytke sitten seisontajarru pitämään konetta paikallaan. Koneen seisauttaminen rinteeseen kaasupoljinta käyttämällä voi vaurioittaa konetta.

1. Nosta jalka kaasupolkimelta.
2. Käytä käyttäjarruja painamalla jarrupoljinta hitaasti, kunnes kone on pysähtynyt täysin.

Huomaa: Pysähtymismatka voi vaihdella laitteen kuorman ja nopeuden mukaan.

Käytön jälkeen

Turvallisuus käytön jälkeen

Yleinen turvallisuus

- Anna moottorin jäähtyä, ennen kuin varastoit laitteen suljettuun tilaan.
- Älä säilytä konetta tai polttoainesäiliötä tilassa, jossa on avotuli, kipinöitä tai varmistusliekki (esimerkiksi vedenlämmitin tai muu vastaava laite).
- Pidä kaikki koneen osat hyvässä kunnossa ja kaikki kiinnitykset tiukalla.
- Vaihda kaikki kuluneet, vaurioituneet tai puuttuvat tarrat.

Laitteen kuljetus

- Ole varovainen lastatessasi konetta perävaunuun tai lavalle.

- Käytä täysleveää ramppia lastatessasi konetta perävaunuun tai lavalle.
- Kiinnitä kone tiukasti.

Katso koneen kiinnityspisteiden sijainnit kuvista (Kuva 19) ja (Kuva 20).

Huomaa: Lastaa kone perävaunuun siten, että koneen etuosa osoittaa eteenpäin. Jos tämä ei ole mahdollista, kiinnitä konepelti runkoon hihnalla tai irrota konepelti ja kuljeta se erikseen kiinnitettynä. Muuten konepelti voi irrota kuljetuksen aikana.

VAROITUS

Irtotiet istuimet voivat pudota laitteesta ja perävaunusta kuljetuksen aikana ja osua toiseen ajoneuvoon tai jäädä esteeksi tielle.

Irrota istuimet tai varmista, että ne on kiinnitetty huolellisesti istuinsuojusten kytkentöihin.

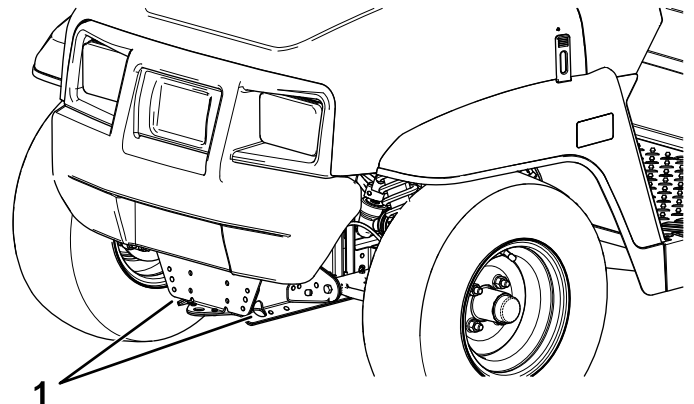

Kuva 19

g236535

1. Hinaussilmukka ja kiinnityspiste (koneen etuosassa)

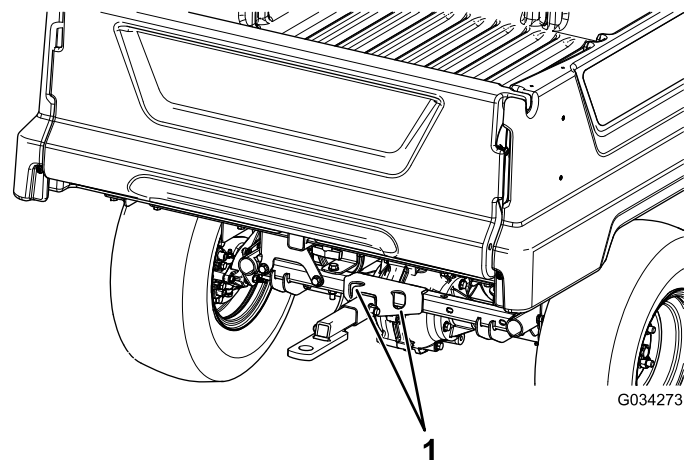

Kuva 20

g034273

1. Takakiinnityspisteet

Laitteen hinaus

Hätätapauksessa konetta voidaan hinata lyhyen matkaa. Tämän ei kuitenkaan pidä olla normaalikäytäntö.

▲ VAARA

Hinaaminen liian kovalla nopeudella voi heikentää ohjattavuutta, mistä voi olla seurauksena henkilövahinko.

Laitteen hinausnopeus saa olla korkeintaan 8 km/h.

Huomaa: Ohjaustehostin ei toimi, minkä vuoksi koneen ohjaaminen on vaikeaa.

Hinaamiseen tarvitaan kaksi henkilöä. Jos konetta on siirrettävä pidempi matka, käytä kuljetukseen kuorma-autoa tai perävaunua. Katso kohta [Perävaunun vetäminen \(sivu 22\)](#)

1. Irrota käyttöhihna laitteesta (katso [Käyttöhihnan vaihto \(sivu 48\)](#)).
2. Kiinnitä hinausköysi laitteen rungon etuosassa olevaan hinaussilmukkaan ([Kuva 20](#)).
3. Aseta vaihde VAPAA-asentoon ja vapauta seisontajarru.

Perävaunun vetäminen

Laitteella voidaan vetää perävaunuja. Koneeseen on saatavana vetokoukku. Lisätietoja saa valtuutetulta Toro-jälleenmyyjältä.

Älä ylikuormita laitetta tai perävaunua, kun kuljetat lastia tai vedät perävaunua. Laitteen tai perävaunun ylikuormitus voi heikentää suorituskykyä tai vaurioittaa jarruja, akselia, moottoria, vaihteistoa, ohjausta, ripustusta, runkorakennetta tai renkaita.

Lastaa perävaunu aina siten, että 60 % lastin painosta on perävaunun etuosassa. Näin noin 10 % perävaunun kokonaispainosta tulee laitteen vetokoukulle.

Lastaa kuljetuslavalle aina kuormaa, kun käytät perävaunua, jotta jarrutusteho ja pito olisivat riittävät. Älä ylitä perävaunun kokonaispainorajoja.

Vältä perävaununlaisen laitteen pysäköimistä rinteeseen. Jos mäkeen pysäköiminen on kuitenkin välttämätöntä, kytke seisontajarru ja kiilaa perävaunun pyörät.

Kunnossapito

Huomaa: Koneen vasen ja oikea puoli määritellään normaalista käyttöasennosta käsin.

Huomaa: Kytkentäkaavion voi ladata osoitteesta www.Toro.com etsimällä oman laitteen kotisivulla olevasta opaslinkistä.

Tärkeää: Lisää huoltotoimenpiteitä on moottorin käyttöoppaassa.

⚠ VAARA

Koneen kunnossapidon laiminlyönti voi aiheuttaa koneen järjestelmien ennenaikaisen vioittumisen, mikä voi johtaa käyttäjän tai sivullisten loukkaantumiseen.

Pidä kone hyvin huollettuna ja hyvässä toimintakunnossa näiden ohjeiden mukaisesti.

⚠ VAROITUS

Vain pätevä ja valtuutettu henkilöstö saa kunnostaa, korjata, säätää ja tarkistaa laitteen.

- Vältä tulipalon vaaroja ja pidä palontorjuntavarusteet aina käsillä työskentelyalueella. Älä tarkista polttoaineen, akkunesteen tai jäähdytysnesteen määrää tai vuotoa avoliekillä.
- Älä puhdistasi osia avoimessa polttoaineastiassa tai syttyvillä puhdistusnesteillä.

⚠ VAROITUS

Jos avain jätetään virtalukkoon, joku voi vahingossa käynnistää moottorin ja vahingoittaa vakavasti lähellä olijoita.

Irrota avain virtalukosta ja irrota sytytystulppien johdot ennen huoltotoimenpiteitä. Aseta johdot sivuun, jotta ne eivät voi vahingossa koskettaa sytytystulppia.

Kunnossapitotaulukko

Huoltoväli	Huoltotoimenpide
5 ensimmäisen käyttötunnin jälkeen	<ul style="list-style-type: none"> Vaihda moottoriöljy.
8 ensimmäisen käyttötunnin jälkeen	<ul style="list-style-type: none"> Tarkista käyttöhihnan kunto. Tarkista käynnistysgeneraattorin hihnan kireys.
50 ensimmäisen käyttötunnin jälkeen	<ul style="list-style-type: none"> Tarkista hiilisäiliön ilmansuodatin.
100 ensimmäisen käyttötunnin jälkeen	<ul style="list-style-type: none"> Suorita uuden koneen sisäänajoon liittyvät toimet.
Aina ennen käyttöä tai päivittäin	<ul style="list-style-type: none"> Tarkista rengaspaine. Tarkista moottoriöljyn määrä. Tarkista vaihteenvälitsimen toiminta. Tarkista jarrunesteen määrä.
50 käyttötunnin välein	<ul style="list-style-type: none"> Irrota ilmanpuhdistimen suojuksen ja puhdista se roskista. Älä irrota suodatinta. Puhdista roskat pölysuojuksesta.
100 käyttötunnin välein	<ul style="list-style-type: none"> Rasvaa laakerit ja holkkit. Vaihda ilmansuodatin. Vaihda ilmansuodatinpanos aikaisemmin, jos se on likainen tai vaurioitunut. Huolla ilmansuodatin (useammin erittäin pölyisissä tai likaisissa olosuhteissa). Vaihda moottoriöljy. Tarkista sytytystulppa. Tarkista renkaiden ja vanteiden kunto. Kiristä pyöränmutterit. Tarkista, että ohjauksessa ja jousituksessa ei ole löysiä tai vaurioituneita osia. Tarkista etupyörien kallistus ja aurasukulma. Tarkista vaihteistoöljyn määrä. Tarkista vaihteenvälitsimen Vapaa-asennon toiminta. Puhdista moottorin jäähdytystilat. Tarkista jarrut.
200 käyttötunnin välein	<ul style="list-style-type: none"> Tarkista hiilisäiliön ilmansuodatin. Tarkista käyttöhihnan kunto ja kireys. Tarkista käynnistysgeneraattorin hihnan kireys.
300 käyttötunnin välein	<ul style="list-style-type: none"> Etupyörien laakerien rasvaus
400 käyttötunnin välein	<ul style="list-style-type: none"> Tarkista polttoaineletkut ja liitännät. Vaihda polttoainesuodatin. Puhdista ensiöväilyksen kytkin.
800 käyttötunnin välein	<ul style="list-style-type: none"> Vaihda vaihteistoöljy.
1000 käyttötunnin välein	<ul style="list-style-type: none"> Vaihda jarruneste.
Vuosittain	<ul style="list-style-type: none"> Tee kaikki moottorin käyttöoppaassa mainitut vuosittaiset huoltotoimenpiteet.

Päivittäisen huollon tarkastuslista

Ota tästä sivusta kopioita.

Tarkistettavat kohdat	Viikolle:						
	Maanantai	Tiistai	Keskiviikko	Torstai	Perjantai	Lauantai	Sunnuntai
Tarkista jarrujen ja seisontajarrun toiminta.							
Tarkista vaihdevivun/va- paan toiminta.							
Tarkista polttoaineen määrä.							
Tarkista moottoriöljyn määrä.							
Tarkista vaihteistoöljyn määrä.							
Tarkista ilmansuodatin.							
Tarkista moottorin jäähdytysrivat.							
Kuuntele, kuuluuko moottorista epätavallisia ääniä.							
Kuuntele, kuuluuko käytettäessä outoja ääniä.							
Tarkista rengaspaine.							
Tarkista nestevuodot.							
Tarkista mittareiden toiminta.							
Tarkista kaasupolkimen toiminta.							
Voitele kaikki rasvanipat.							
Korjaa maalipinnan vauriot.							

Laitteen huolto erityisissä käyttöolosuhteissa

Tärkeää: Jos laitetta käytetään joissain alla olevista olosuhteista, huollot on suoritettava kaksi kertaa tavallista useammin:

- Käyttö aavikolla
- Käyttö kylmässä ilmastossa (alle 10 °C)
- Perävaunun vetäminen
- Toistuva käyttö pölyisissä olosuhteissa
- Käyttö rakennustyömaalla
- Jos ajoneuvo on ollut pitkään käytössä mutaisissa, hiekkaisissa, märissä tai vastaavissa likaisissa olosuhteissa, tarkistuta ja puhdistuta jarrut mahdollisimman pian. Näin mikään hankaava materiaali ei pääse aiheuttamaan liiallista kulumista.

Huoltoa edeltävät toimenpiteet

Turvallisuus huollon aikana

- Älä anna tehtävään kouluttamattomien henkilöiden huoltaa konetta.
- Ennen kuin huollat tai säädät konetta, pysäköi kone tasaiselle alustalle, kytke seisontajarru, sammuta moottori ja irrota virta-avain, jotta konetta ei voi käynnistää vahingossa.
- Poista kuljetuslavalta kuorma kokonaan ennen kuin ryhdyt työskentelemään sen alla.
- Varmista aina ennen kuin ryhdyt työskentelemään kuljetuslavan alla, että kannatintanko pitää lavaa ylhäällä.
- Tue kone tai sen osat tarvittaessa pukkien avulla.
- Vapauta paine huolellisesti osista, joihin on varastoitunut energiaa.
- Älä lataa akkuja koneen huollon aikana.
- Kiristä kaikki mutterit, pultit ja ruuvit huolellisesti, jotta kone pysyy hyvässä käyttökunnossa.
- Palovaara pienenee, kun moottorilla pidetään puhtaana liiallisesta rasvasta, ruohosta, lehdistä ja kerääntyvästä liasta.
- Jos mahdollista, älä huolla konetta moottorin ollessa käynnissä. Pysy etäällä liikkuvista osista.
- Jos moottorin on oltava käynnissä huoltosäädön aikana, pidä kädet, jalat, vaatteet ja kaikki kehon osat kaukana moottorista ja liikkuvista osista. Pidä sivulliset turvallisen matkan päässä koneesta.
- Puhdista öljy- ja polttoaineroiskeet.
- Tarkista seisontajarrun toiminta säännöllisesti. Säädä ja huolla tarvittaessa.
- Pidä kaikki osat hyvässä kunnossa ja kaikkien laitteiden kiinnitykset tiukalla. Vaihda kaikki kuluneet tai vaurioituneet turvamerkinnät.
- Älä koskaan yritä muuttaa turvalaitteiden käyttötarkoitusta tai vähentää turvalaitteen tarjoamaa suojaa. Tarkista säännöllisesti, että ne toimivat asianmukaisesti.
- Älä käytä moottoria liian suurilla kierroksilla muuttamalla kierrosnopeuden säätimen asetuksia. Turvallisuus- ja tarkkuussyistä johtuen valtuutetun Toro-jälleenmyyjän on tarkistettava moottorin suurin käyntinopeus kierrosnopeusmittarilla.
- Jos ajoneuvo vaatii suurempaa korjausta tai jos tarvitset apua, ota yhteys valtuutettuun Toro-jälleenmyyjään.
- Käytä aina alkuperäisiä Toro-varaosia ja -lisävarusteita parhaan mahdollisen suorituskyvyn

ja turvallisuuden takaamiseksi. Muiden valmistajien varaosat ja lisävarusteet voivat osoittautua vaarallisiksi. Muutosten tekeminen koneeseen saattaa vaikuttaa sen toimintaan, suorituskykyyn ja kestävyys, mikä voi johtaa tapaturmaan tai hengenvaaraan. Seurauksena voi olla myös The Toro® Companyn ajoneuvolle myöntämän takuun raukeaminen.

Koneen valmistelu huoltoa varten

1. Pysäköi kone tasaiselle alustalle.
2. Kytke seisontajarru.
3. Sammuta moottori ja irrota virta-avain.
4. Tyhjennä ja nosta kuljetuslava. Katso kohta [Kuljetuslavan nosto tyhjennysasentoon \(sivu 17\)](#).

Koneen nosto

⚠ HENGENVAARA

Laite voi olla epävakaa käytettäessä tunkkia. Kone saattaa luiskahtaa tunkilta, jolloin koneen alla olevat voivat loukkaantua.

- **Älä käynnistä konetta, kun se on nostettu tunkilla.**
- **Poista aina avain virtalukosta, ennen kuin nouset pois koneesta.**
- **Aseta pyöriin vierimisen estävät kiilat, kun konetta tuetaan nostolaitteella.**
- **Tue kone nostamisen jälkeen pukeilla.**

Tärkeää: Aina kun konetta käytetään kunnossapitoa ja/tai vianmääritystä varten, koneen takapyörät on nostettava 25 mm irti maasta asettamalla akselipukit taka-akselin tueksi.

- Koneen etupään nostokohta sijaitsee rungon etuosassa hinaussilmukan takana ([Kuva 21](#)).

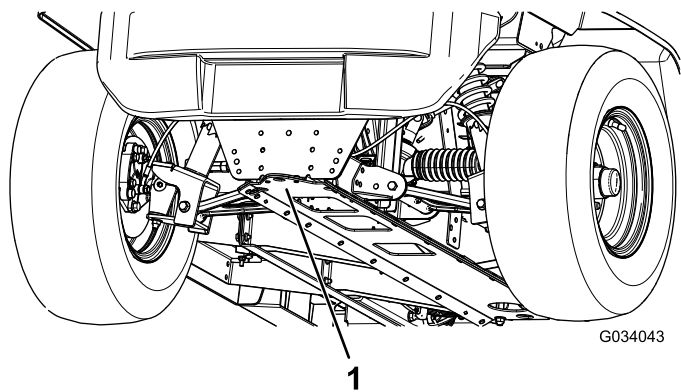

G034043

1
Kuva 21

g034043

1. Etunostokohta

- Koneen takapään nostokohta sijaitsee akseliputkien alla (Kuva 22).

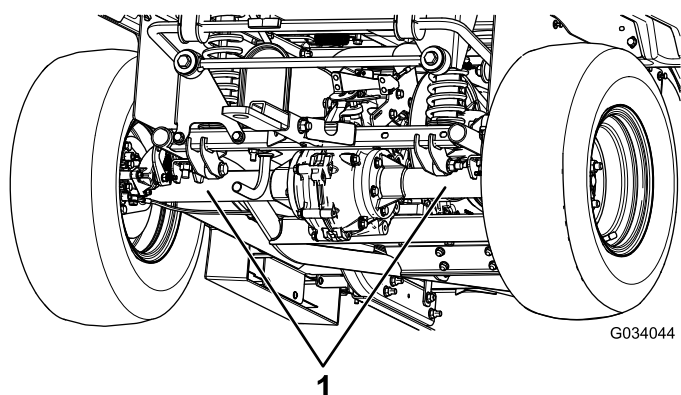

G034044

1
Kuva 22

g034044

1. Takanostokohdat

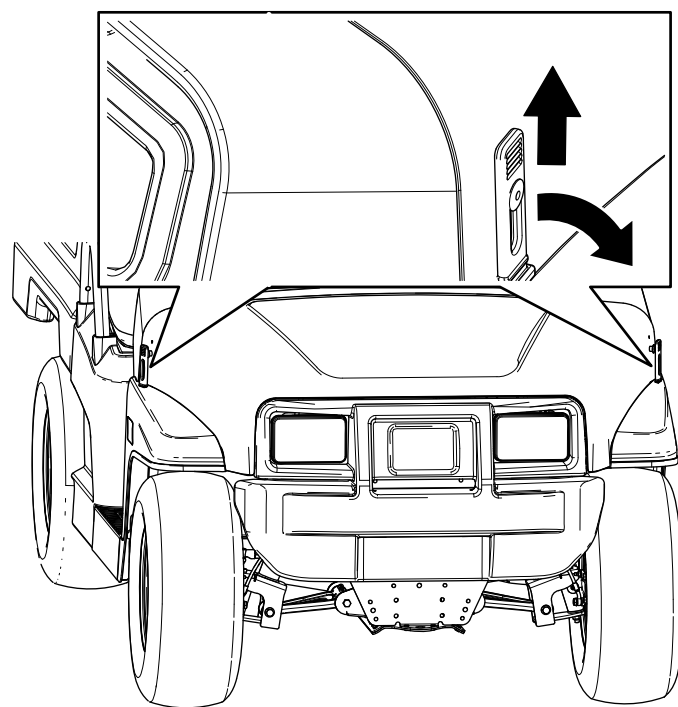

G034045

g034045

Kuva 23

2. Nosta konepelti.

Konepellin sulkeminen

1. Laske konepelti alas varovasti.
2. Varmista konepelti paikalleen kohdistamalla kumisalvat kiinnikkeisiinsä konepellin kummallakin puolella (Kuva 23).

Konepellin avaaminen

Konepellin nosto

1. Nosta konepellin kummallakin puolella olevien kumisalpojen kahva (Kuva 23).

Penkkityynyn irrotus

1. Työnnä penkkityyny eteenpäin yläasentoon.
2. Liu'uta tyyny sivuun pois tapeista ja nosta tyynyä ylöspäin (Kuva 24).

Voitelu

Laitteen voitelu

Huoltoväli: 100 käyttötunnin välein/Vuosittain (kumpi saavutetaan ensin)—Rasvaa laakerit ja holkit. Voitele laite useammin, jos sitä käytetään raskaissa olosuhteissa.

Rasvatyyppi: litiumrasva nro 2

1. Pyyhi rasvanippa puhtaaksi rievulla, jotta laakeriin tai holkkiin ei pääse epäpuhtauksia.
2. Lisää voitelupistoolilla yksi tai kaksi pumppausta rasvaa laitteen rasvanippoihin.
3. Pyyhi liika rasva pois laitteesta.

Rasvanipat sijaitsevat tukivarsien sisemmissä päissä, raidetankojen pallonivelessä ja tukivarsien ulommissa päissä (Kuva 26 ja Kuva 27).

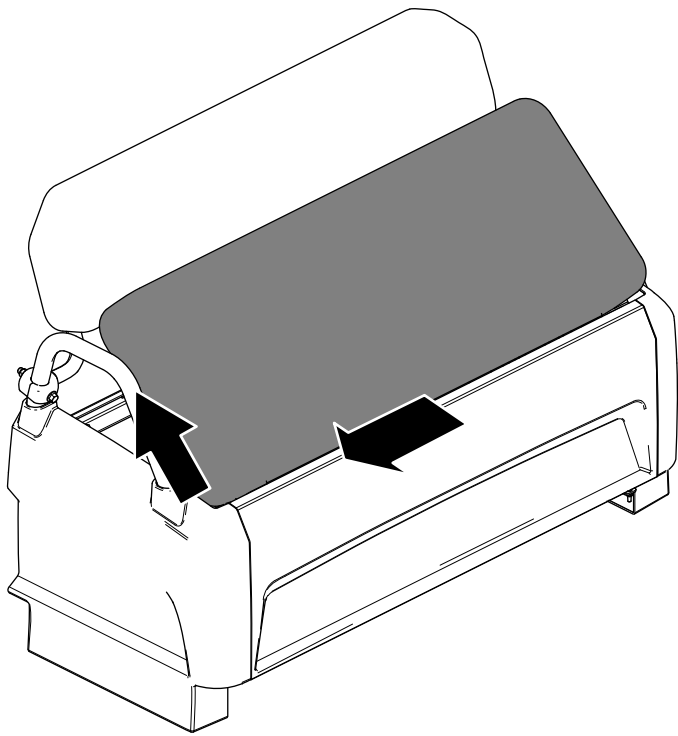

Kuva 24

g237191

Penkkityynyn asennus

Liu'uta penkkityyny tappeihin ja laske se (Kuva 25).

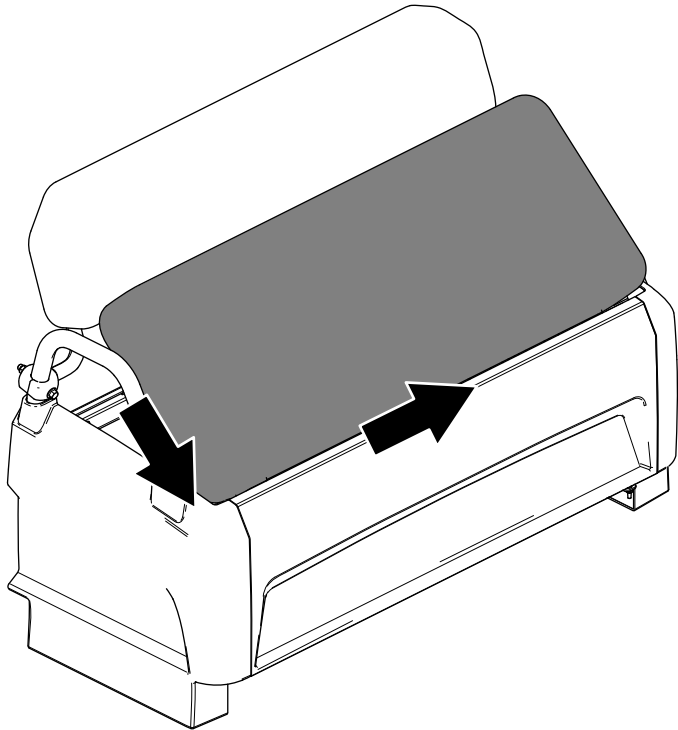

Kuva 25

g237190

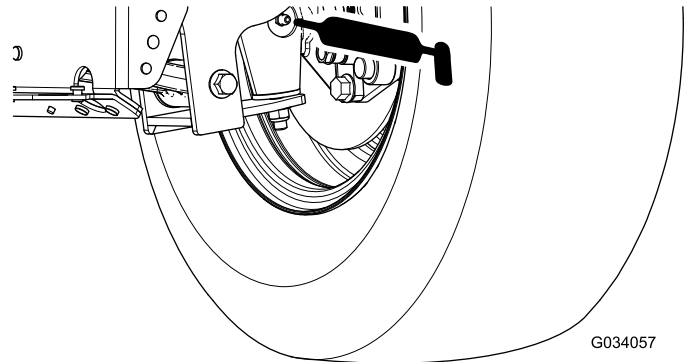

Kuva 26

g034057

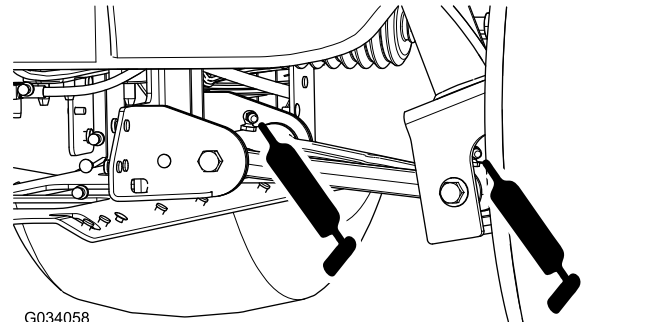

Kuva 27

g034058

Etupyörien laakerien rasvaus

Huoltoväli: 300 käyttötunnin välein

Käytettävä rasva: Mobilgrease XHP™-222

Navan ja jarrukiekon irrotus

1. Nosta koneen etuosa ja tue se pukeilla.
2. Irrota neljä pyöränmutteria, joilla pyörä on kiinnitetty napaan (Kuva 28).

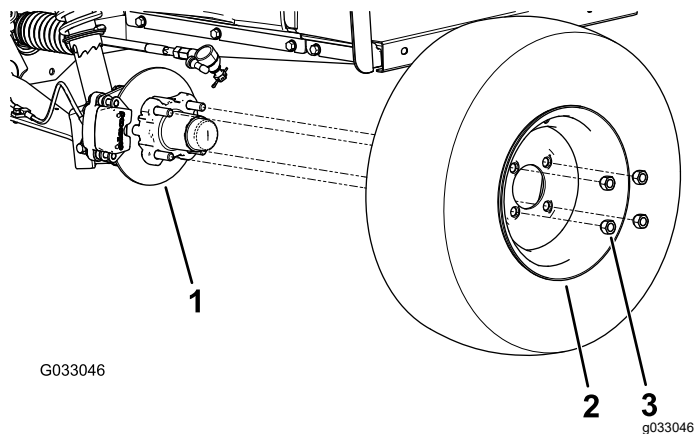

Kuva 28

1. Napa
2. Pyörä
3. Pyöränmutteri

3. Irrota laippakantapultit ($\frac{3}{8} \times \frac{3}{4}$ tuumaa), joilla jarrukokoonpanon kannatin on kiinnitetty karaan, ja irrota jarru karasta (Kuva 29).

Huomaa: Tue jarrukokoonpano ennen siirtymistä seuraavaan vaiheeseen.

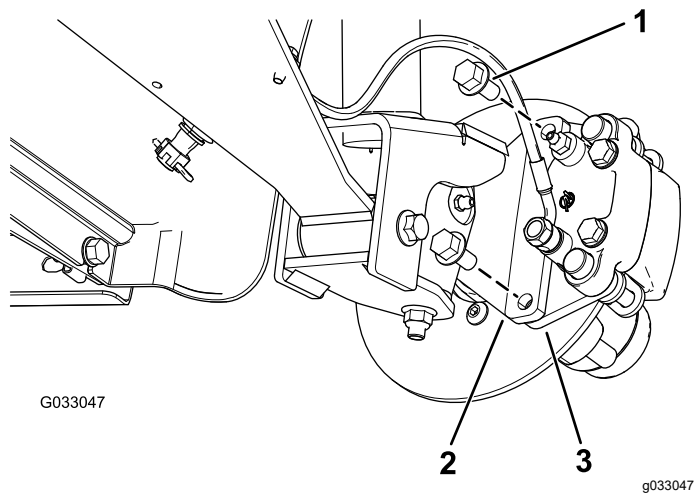

Kuva 29

1. Laippakantapultit ($\frac{3}{8} \times \frac{3}{4}$ tuumaa)
2. Kara
3. Jarrusatulan kannatin (jarrukokoonpano)

4. Irrota pölysuojus navasta (Kuva 30).

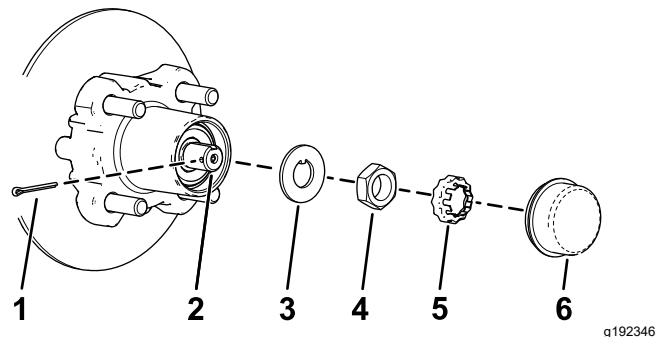

Kuva 30

1. Sokka
2. Kara
3. Lukkolevy
4. KaraPinnemutteri
5. Mutterin pidike
6. Pölysuojus

5. Irrota sokka ja mutterin pidike karasta ja olkamutterista (Kuva 30).
6. Irrota olkamutteri karasta, ja irrota sitten napa ja jarrukiekkokarasta (Kuva 30 ja Kuva 31).

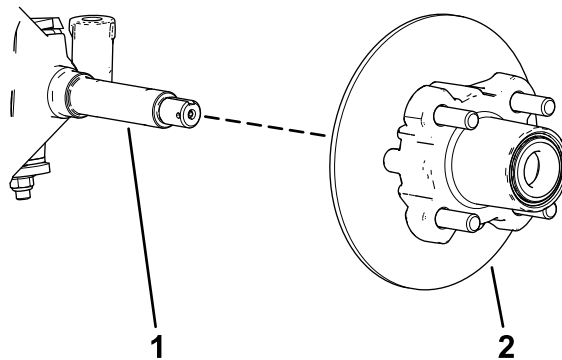

Kuva 31

1. Kara
2. Napa ja jarrukiekkokara

7. Pyyhi kara puhtaaksi rievulla.
8. Toista vaiheet 1–7 navalle ja jarrukiekkokaralle koneen toisella puolella.

Pyörien laakerien rasvaus

1. Irrota ulompi laakeri ja laakerin kehä navasta (Kuva 32).

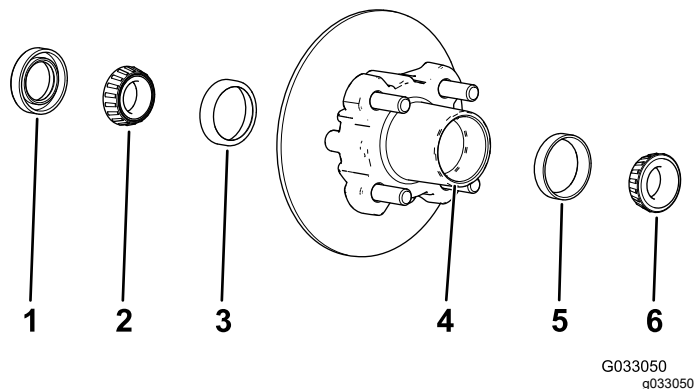

Kuva 32

- | | |
|---------------------------|--------------------------|
| 1. Tiiviste | 4. Laakeriaukko (napa) |
| 2. Sisempi laakeri | 5. Ulomman laakerin kehä |
| 3. Sisemmän laakerin kehä | 6. Ulompi laakeri |

2. Irrota sisemmän laakerin tiiviste navasta (Kuva 32)

3. Pyyhi tiiviste puhtaaksi ja tarkista, ettei se ole kulunut tai vaurioitunut.

Huomaa: Älä käytä puhdistusainetta tiivisteeseen puhdistamiseen. Vaihda tiiviste, jos se on kulunut tai vaurioitunut.

4. Puhdista laakerit ja laakerien kehät ja tarkista, etteivät ne ole kuluneet tai vaurioituneet.

Huomaa: Vaihda kaikki kuluneet ja vaurioituneet osat. Varmista, että laakerit ja laakerien kehät ovat puhtaat ja kuivat.

5. Puhdista laakeriaukko ja napa rasvasta, liasta ja roskista (Kuva 32).
6. Tiivistä laakerit määritysten mukaisella rasvalla.
7. Täytä laakeriaukko 50–80-prosenttisesti määritysten mukaisella rasvalla (Kuva 32).
8. Aseta sisempi laakeri navan sisemmän puolen laakerin kehään ja asenna tiiviste (Kuva 32).
9. Toista vaiheet 1–8 toisen navan laakereille.

Navan ja jarrukiekon asennus

1. Levitä karaan ohut kerros määritysten mukaista rasvaa (Kuva 33).

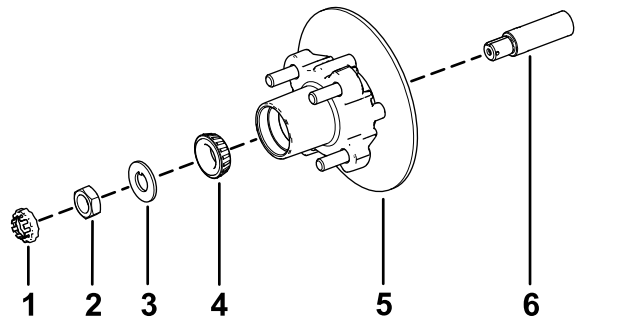

Kuva 33

- | | |
|--------------------|--|
| 1. Mutterin pidike | 4. Ulompi laakeri |
| 2. Olkamutteri | 5. Napa, jarrukiekko, sisempi laakeri, laakerin kehä ja tiiviste |
| 3. Lukkolevy | 6. Kara |

2. Aseta napa ja jarrukiekko karaan jarrukiekko edellä (Kuva 33).

3. Aseta ulompi laakeri karaan ja ulompaan laakerin kehään (Kuva 33).

4. Aseta lukkolevy karaan (Kuva 33).

5. Kierrä olkamutteri karaan ja kiristä mutteri momenttiin 15 N·m pyörittäen samalla napaa, jotta laakeri asettuu paikalleen (Kuva 33).

6. Löysää olkamutteria, kunnes napa pyörii vapaasti.

7. Kiristä olkamutteri momenttiin 1,70–2,26 N·m.

8. Aseta kiinnike mutterin päälle ja tarkista, että kiinnikkeen lovi ja karassa oleva sokan aukko ovat kohdakkain (Kuva 34).

Huomaa: Jos kiinnikkeen lovi ja karan aukko eivät ole kohdakkain, kohdista ne kiristämällä olkamutteria korkeintaan momenttiin 2,26 N·m.

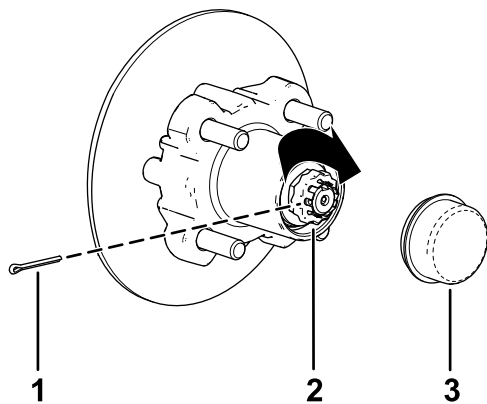

Kuva 34

g192345

1. Sokka
2. Mutterin pidike
3. Pölysuojus

9. Asenna sokka ja taivuta sen varret kiinnikkeen ympärille (Kuva 34).
10. Asenna pölysuojus napaan (Kuva 34).
11. Toista vaiheet 1–10 navalle ja jarrukielelle koneen toisella puolella.

Jarrujen ja pyörien asennus

1. Puhdista kaksi laippakantapulttia ($\frac{3}{8} \times \frac{3}{4}$ tuumaa) ja levitä keskivahvaa kierrelukitetta pulttien kierteisiin.
2. Kohdista jarrupalat jarrukiekkon molemmille puolille (Kuva 29) ja kohdista jarrusatulan kannattimen reiät karan rungossa oleviin jarrun kiinnityskohdan reikiin (Kuva 33).
3. Kiinnitä jarrusatulan kannatin karan runkoon (Kuva 29) kahdella laippakantapultilla ($\frac{3}{8} \times \frac{3}{4}$ tuumaa).
Kiristä kaksi laippakantapulttia momenttiin 47–54 N·m.
4. Kohdista pyörässä olevat reiät navan tappeihin ja aseta pyörä napaan niin, että venttiilinvarsi osoittaa ulospäin (Kuva 28).
Huomaa: Varmista, että pyörän kiinnityspinta on navan tasalla.
5. Kiinnitä pyörä napaan pyöränmuttereilla (Kuva 28).
Kiristä pyöränmutterit momenttiin 108–122 N·m.
6. Toista vaiheet 1–5 jarrulle ja pyörälle koneen toisella puolella.

Moottorin huolto

Moottorin turvallinen käyttö

- Sammuta moottori, irrota avain ja odota, että kaikki liikkuvat osat ovat pysähtyneet, ennen kuin tarkistat öljyn tai lisäät öljyä kampikammioon.
- Pidä kädet, jalat, kasvit ja muut kehonosat sekä vaatteet etäällä äänenvaimentimesta ja muista kuumista pinnoista.

Ilmanpuhdistimen huolto

Huoltoväli: 100 käyttötunnin välein Vaihda ilmansuodatinpanos aikaisemmin, jos se on likainen tai vaurioitunut.

Huomaa: Huolla ilmanpuhdistin useammin (muutaman tunnin välein), jos käyttöolosuhteet ovat erittäin pölyiset tai hiekkaiset.

Ilmanpuhdistimen suojuksen huolto

Huoltoväli: 50 käyttötunnin välein—Irrota ilmanpuhdistimen suojuksen ja puhdista se roskista. Älä irrota suodatinta.

50 käyttötunnin välein

Tarkista, ettei ilmanpuhdistimen rungossa ole vaurioita, jotka voivat aiheuttaa ilmavuodon. Vaihda vaurioitunut ilmanpuhdistimen runko.

Puhdista ilmanpuhdistimen suojuksen ja poista roskat pölysuojuksesta kuvan mukaisesti (Kuva 35).

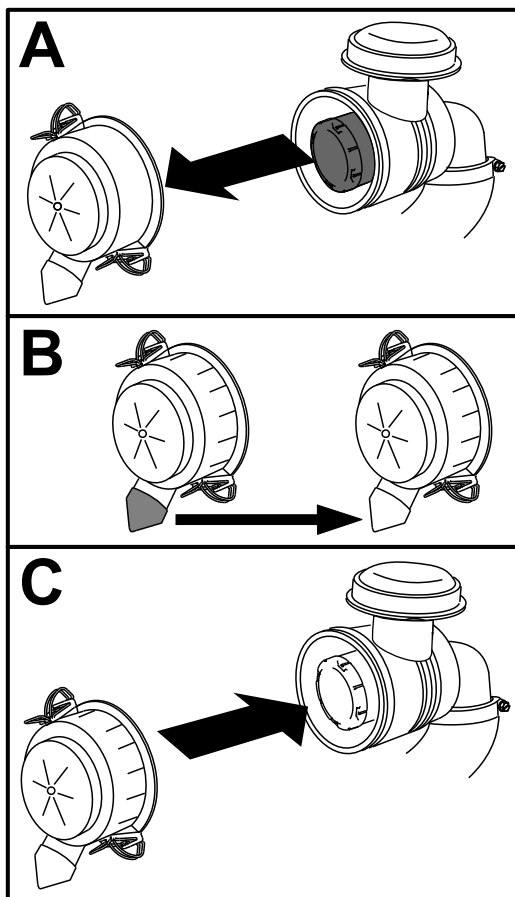

Kuva 35

g236567

4. Asenna ilmanpuhdistimen suojus siten, että ylöspäin osoittaa puoli, jossa on merkintä "UP", ja kiinnitä salvat (Kuva 36).

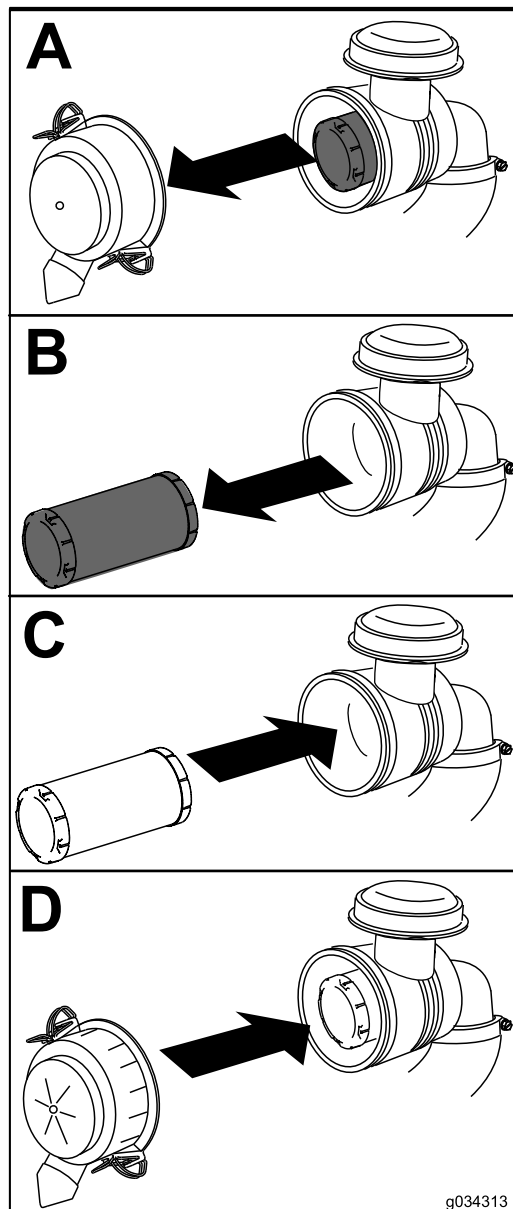

Kuva 36

g034313

Ilmansuodattimen huolto

Huoltoväli: 100 käyttötunnin välein (useammin erittäin pölyisissä tai likaisissa olosuhteissa).

1. Liu'uta ilmansuodatin varovasti ulos ilmanpuhdistimen rungosta (Kuva 36).

Huomaa: Älä kolhi ilmansuodatinta runkoa vasten.

Tärkeää: Älä yritä puhdistaa ilmansuodatinta.

2. Tarkista uuden suodattimen eheys katsomalla sen läpi kirkasta valoa vasten.

Huomaa: Suodattimessa olevat reiät näkyvät kirkkaina pisteinä. Tarkista, ettei panos ole repeytynyt, ettei siinä ole öljykalvoa tai ettei kumitiiviste ole vaurioitunut. Jos suodatin on vaurioitunut, älä käytä sitä.

3. Liu'uta ilmansuodatin varovasti ilmansuodattimen koteloon.

Tärkeää: Älä paina suodattimen pehmeää sisäpuolta.

Moottoriöljyn huolto

Huoltoväli: 5 ensimmäisen käyttötunnin jälkeen 100 käyttötunnin välein (Vaihda öljy kaksi kertaa useammin erityisissä käyttöolosuhteissa. Katso kohta [Laitteen huolto erityisissä käyttöolosuhteissa](#) (sivu 25)).

Huomaa: Vaihda öljy useammin, jos käyttöolosuhteet ovat erittäin pölyiset tai hiekkaiset.

Huomaa: Toimita käytetty moottoriöljy ja öljynsuodatin valtuutetun jälleenkäsittelylaitoksen hävitettäväksi.

Moottoriöljyn tekniset tiedot

Kampikammion tilavuus: 1,0 l

Öljyalaatu: puhdistava öljy, jonka API-huoltoluokitus on SJ tai korkeampi

Viskositeetti: katso seuraava taulukko.

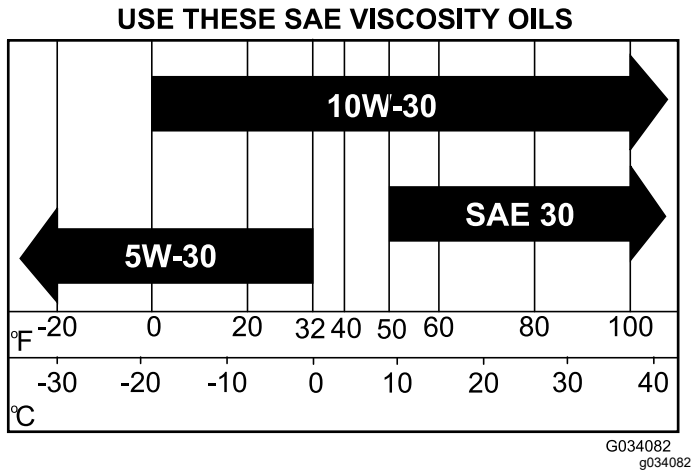

Kuva 37

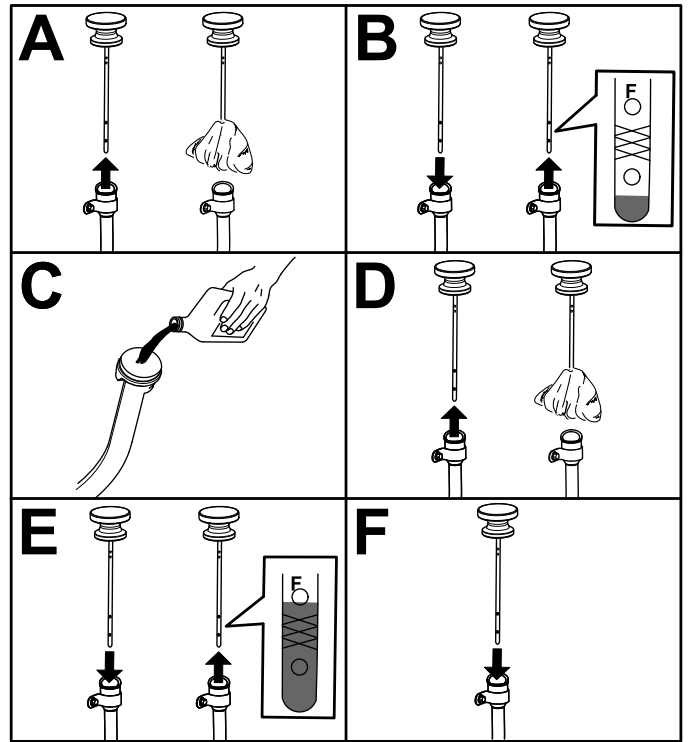

Kuva 38

Moottoriöljyn määrän tarkistus

Huoltoväli: Aina ennen käyttöä tai päivittäin

Huomaa: Koneessa on toimitettaessa öljyä kampikammiossa. Öljy on kuitenkin tarkistettava ennen moottorin käynnistystä ja sen jälkeen.

Huomaa: Paras aika tarkistaa moottoriöljy on moottorin ollessa viileä ennen päivän ensimmäistä käynnistystä. Jos moottori on jo ollut käynnissä, anna öljyn valua takaisin öljypohjaan ainakin kymmenen minuutin ajan ennen tarkistusta. Jos öljymäärä on alhainen, lisää öljyä Full-merkkiin asti. Älä täytä liikaa.

Tarkista moottoriöljyn määrä kuvan mukaisesti (Kuva 38).

Moottoriöljyn vaihto

1. Käynnistä kone ja anna moottorin käydä muutaman minuutin ajan.
2. Pysäköi kone tasaiselle alustalle.
3. Kytke seisontajarru.
4. Sammuta moottori ja irrota virta-avain.
5. Nosta kuljetuslava ja tue se kannatintangolla. Katso kohta [Kuljetuslavan nosto huoltoasentoon \(sivu 18\)](#).
6. Vaihda moottoriöljy kuvan mukaisesti (Kuva 39).

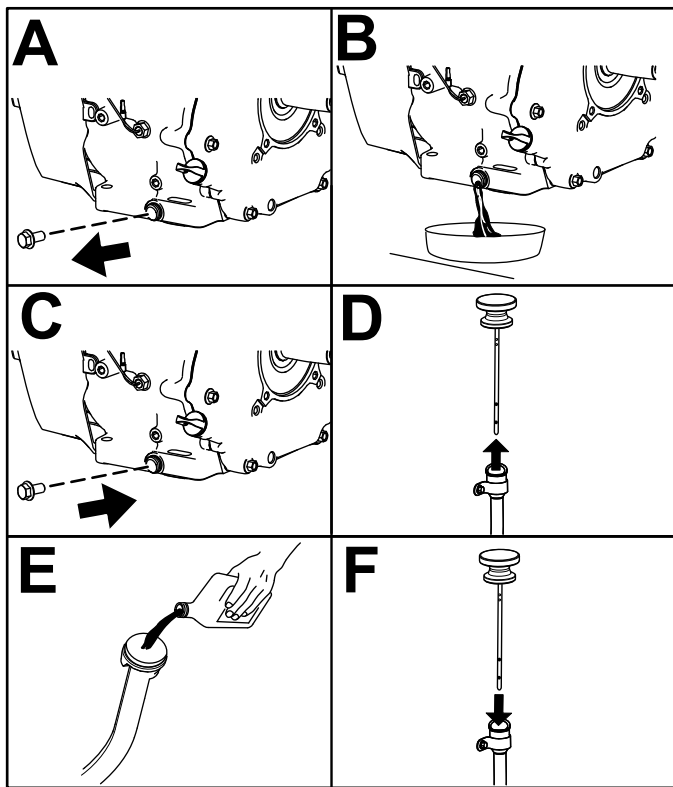

Kuva 39

g192770

Sytytystulpan huolto

Sytytystulpan tarkistus ja vaihto

Huoltoväli: 100 käyttötunnin välein/Vuosittain (kumpi saavutetaan ensin) Vaihda sytytystulppa tarvittaessa.

Kaasutinmallin sytytystulpan tyyppi: Champion XC12YC

EFI-mallin sytytystulpan tyyppi: Champion RC12LC4

Kärkiväli: 0,76 mm

Tärkeää: Vaihda säröinen, karstainen, likainen tai muuten viallinen sytytystulppa. Älä hiekkapuhalla, raaputa tai puhdista elektrodeja teräsharjalla, sillä tulpasta saattaa irrota karstaa sylinteriin. Tämä vahingoittaa yleensä moottoria.

Huomaa: Sytytystulppa kestää yleensä pitkään, mutta se tulee ottaa pois paikaltaan ja tarkistaa aina, jos moottorissa on toimintahäiriöitä.

1. Puhdista sytytystulpan ympäristö, jotta sylinteriin ei pääse epäpuhtauksia, kun tulppa irrotetaan.
2. Irrota sytytystulpan johto.
3. Irrota sytytystulppa sylinterinkannesta.

4. Tarkista, etteivät sivu- ja keskielektrodit sekä keskielektrodin eriste ole vahingoittuneet (Kuva 40).

Huomaa: Älä käytä viallista tai kulunutta sytytystulppaa. Vaihda se uuteen, oikean tyyppiseen sytytystulppaan.

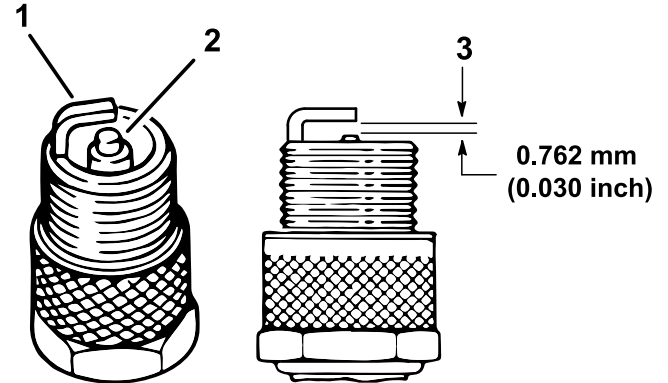

Kuva 40

g238425

1. Keskielektrodin eriste
2. Sivuelektrodi
3. Kärkiväli (ei mittakaavassa)

5. Säädä keski- ja sivuelektrodien kärkiväliksi 0,76 mm kuvan mukaisesti (Kuva 40).
6. Asenna sytytystulppa sylinterinkanteen ja kiristä tulppa momenttiin 27 N·m.
7. Asenna sytytystulpan johto.
8. Toista vaiheet 1–7 toisen sytytystulpan kohdalla.

Korkean/alhaisen joutokäyntinopeuden säätö

1. Nosta kuljetuslava ja tue se auki kannatintangolla.
2. Nosta alhaista joutokäyntinopeutta löysäämällä etummaista vastamutteria ja kiristämällä takimmaista vastamutteria kaasuvaijerin kotelossa (Kuva 41).

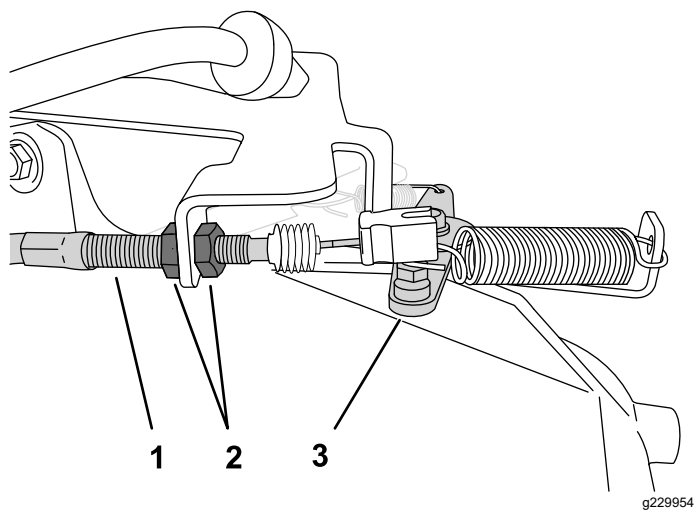

Kuva 41

1. Kaasuvaijerin kotelo
2. Vastamutterit
3. Kaasuvipu

3. Testaa korkea joutokäyntinopeus kierrosnopeusmittarilla:
 - A. Varmista, että vaihdevipu on VAPAA-asennossa.
 - B. Käynnistä moottori.
 - C. Paina kaasupoljin pohjaan ja mittaa moottorin nopeus kierrosnopeusmittarilla. Moottorin nopeuden on oltava 3 650 – 3 750 kierr./min. Jos näin ei ole, sammuta moottori ja säädä vaijerin vastamuttereita.

Tärkeää: Älä laske korkeaa joutokäyntinopeutta. Varmista kierrosnopeusmittarilla, että korkea joutokäyntinopeus on 3 650 – 3 750 kierr./min.

4. Laske ja kiinnitä kuljetuslava.

Polttoainejärjestelmän huolto

Polttoaineletkujen ja liitäntöjen tarkistus

Huoltoväli: 400 käyttötunnin välein/Vuosittain (kumpi saavutetaan ensin)

Tarkista, että polttoaineputkissa, liittimissä ja pidikkeissä ei ole vuotoja, haurastumia, vaurioita tai löysiä liitäntöjä.

Huomaa: Korjaa vaurioituneet tai vuotavat polttoainejärjestelmän osat ennen laitteen käyttöä.

Polttoainesuodattimen vaihto

Huoltoväli: 400 käyttötunnin välein/Vuosittain (kumpi saavutetaan ensin)

1. Pysäköi kone tasaiselle alustalle.
2. Kytke seisontajarru.
3. Sammuta moottori ja irrota virta-avain.
4. Nosta lava ja tue se kannatintangolla. Katso kohta [Kuljetuslavan nosto tyhjennysasentoon \(sivu 17\)](#).
5. Kytke akku irti. Katso kohta [Akun irrotus \(sivu 37\)](#).
6. Aseta puhdas astia polttoainesuodattimen alle ja vaihda polttoainesuodatin kuvan mukaisesti ([Kuva 42](#)).

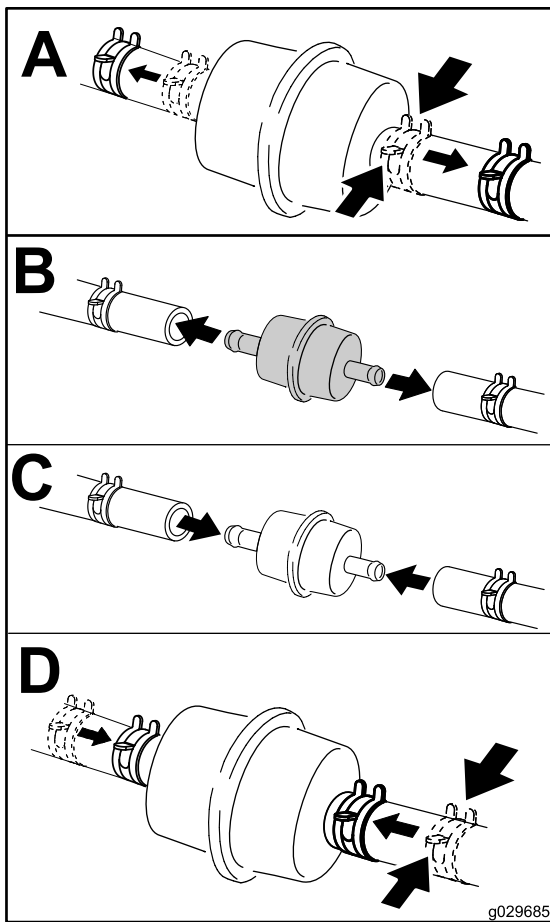

Kuva 42

g029685

g029685

Hiilisäiliön huolto

Hiilisäiliön ilmansuodattimen tarkistus

Huoltoväli: 50 ensimmäisen käyttötunnin jälkeen
200 käyttötunnin välein

Tarkista hiilisäiliön ilmansuodattimen pohjan aukko ja varmista, että se on puhdas ja ettei siinä ole roskia tai tukoksia (Kuva 43).

Puhdista hiilisäiliön ilmansuodatin puhtaalla paineilmalla.

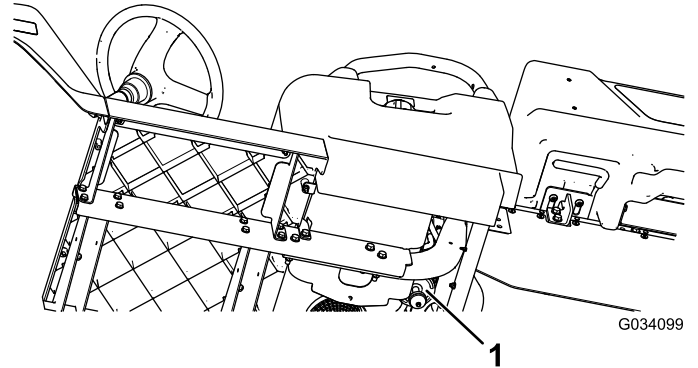

G034099

g034099

Kuva 43

Sijaitsee kuljettajan istuimen alla

1. Ilmansuodattimen aukko

7. Kytke akku ja laske kuljetuslava alas. Katso kohdat [Akun kytkentä \(sivu 39\)](#) ja [Kuljetuslavan laskeminen \(sivu 18\)](#).

Sähköjärjestelmän huolto

Sähköjärjestelmän turvallinen käyttö

VAARA

KALIFORNIA

Lakiesityksen 65 mukainen varoitus
Akun liitännät, navat ja niihin liittyvät
lisävarusteet sisältävät lyijyä ja
lyijy-yhdisteitä, joiden tiedetään
aiheuttavan syöpää ja haittaavan
lisääntymistä. Pese kädet, kun olet
käsitellyt akkua.

- Irrota akun kytkennät ennen kuin korjaat konetta. Irrota kaapeli ensin miinusnavasta ja vasta sitten plusnavasta. Kytke ensin plusnavan akkukenkä ja vasta sitten miinusnavan akkukenkä.
- Lataa akku avoimessa tilassa, jossa on hyvä ilmanvaihto, kaukana kipinöistä ja avotulesta. Irrota laturin virtajohto ennen kuin kytket laturin akkuun tai irrotat sen akusta. Käytä suojavaatetusta ja eristettyjä työkaluja.

Akun huolto

Akun jännite: 12 V, 300 A (kylmäkäynnistysvirta)
lämpötilassa -18°C .

- Pidä akku aina puhtaana ja täysin ladattuna.
- Jos akun navat ovat syöpyneet, puhdista ne liuoksella, jossa on neljä osaa vettä ja yksi osa ruokasoodaa.
- Sivele akun napoihin ohut rasvakerros, jotta ne eivät syöpyisi.

Akun irrotus

VAARA

Akun kaapeleiden virheellinen asennus voi vahingoittaa laitetta ja kaapeleita aiheuttaen kipinöitä. Kipinät voivat saada akun kaasut räjähtämään ja aiheuttaa siten henkilövahingon.

- Irrota aina akun miinuskaapeli (musta) ennen pluskaapelin (punainen) irrottamista.
- Asenna aina akun positiivinen (punainen) kaapeli ennen negatiivisen (mustan) kaapelin asentamista.
- Pidä akun hihna aina paikallaan suojaamassa ja kiinnittämässä akkua.

VAARA

Akun navat tai metallityökalut voivat aiheuttaa oikosulun koskettaessaan koneen metalliosia, mistä voi seurata kipinöitä. Kipinät voivat saada akun kaasut räjähtämään ja aiheuttaa siten henkilövahingon.

- Kun irrotat tai asennat akun, älä anna akun napojen koskettaa koneen metalliosia.
- Älä anna metallityökalujen aiheuttaa oikosulkua akun napojen ja laitteen metalliosien välille.

Kytke akku irti kuvan mukaisesti (Kuva 44).

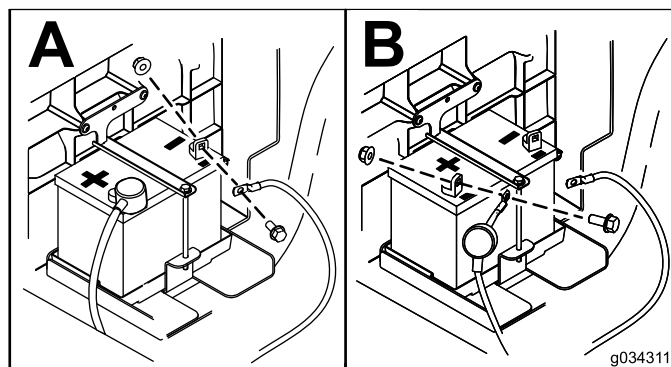

Kuva 44

Akun irrotus

1. Irrota akkukaapelit. Katso [Akun irrotus \(sivu 37\)](#).
2. Irrota akku kuvan mukaisesti ([Kuva 45](#)).

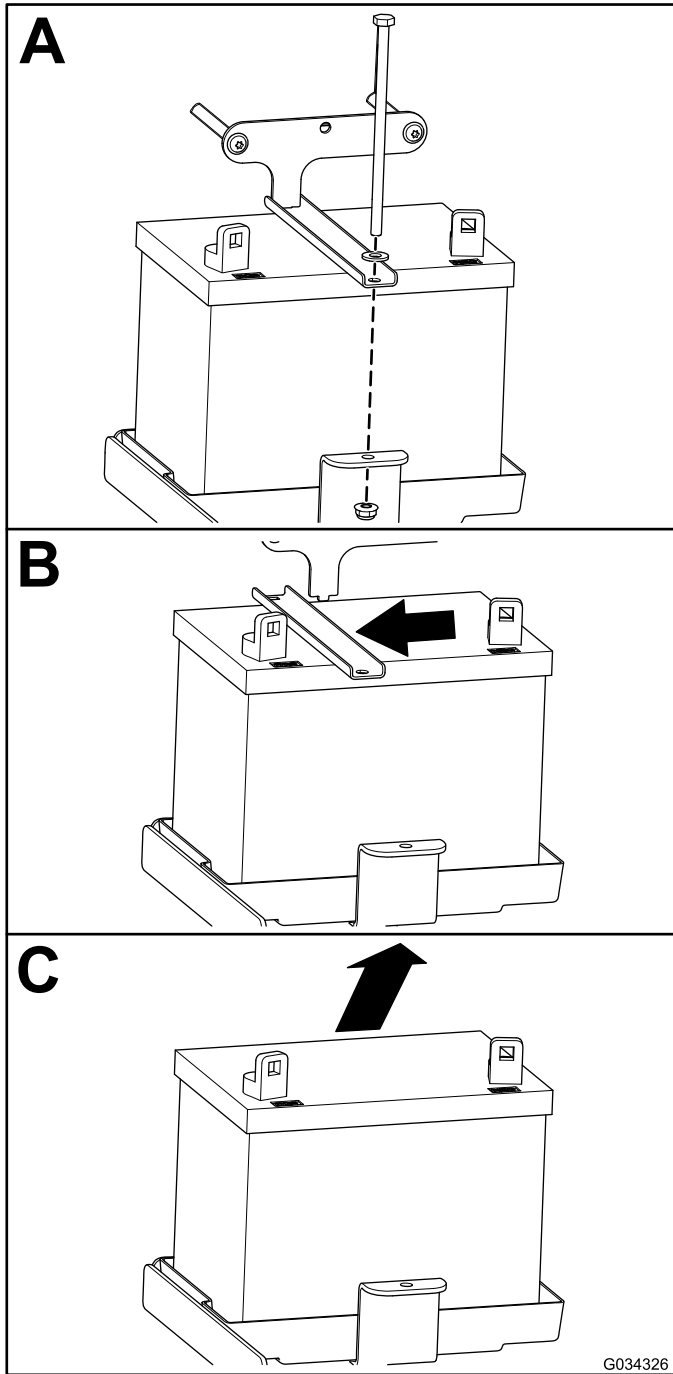

Kuva 45

Akun asennus

1. Asenna akku kuvan mukaisesti ([Kuva 46](#)).

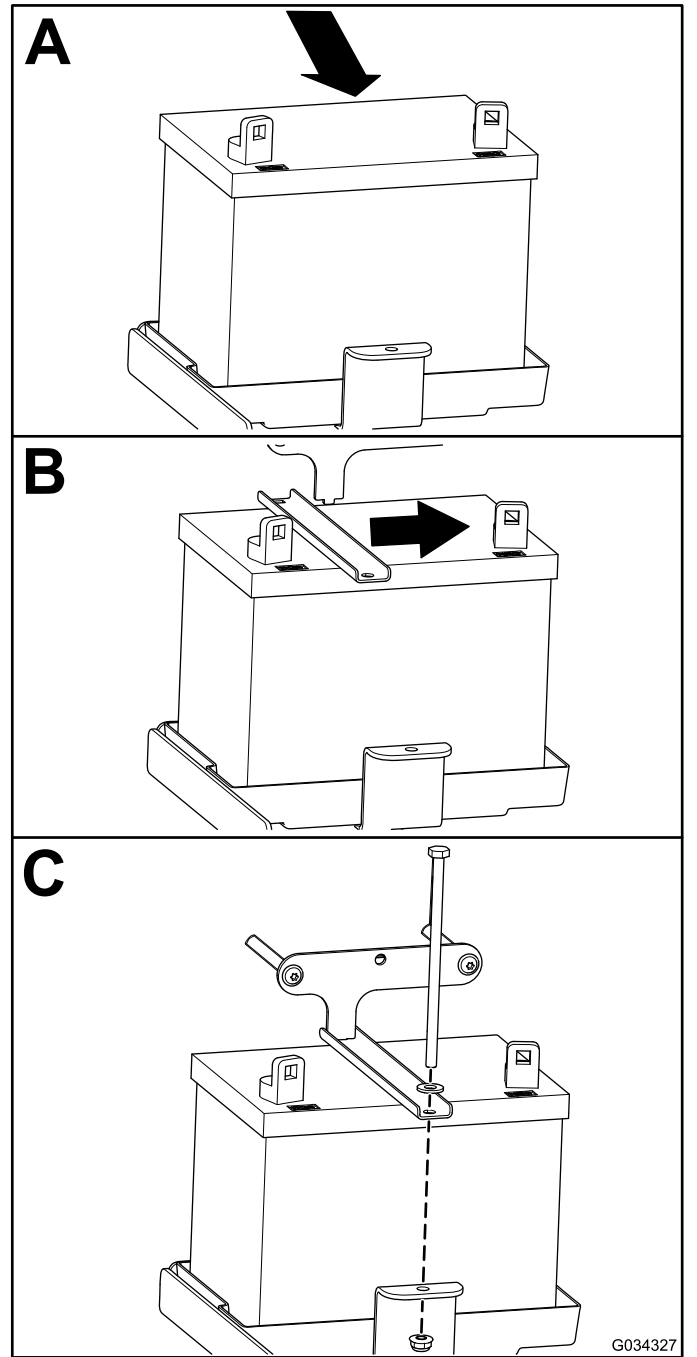

Kuva 46

2. Kytke akkukaapelit. Katso [Akun kytkentä \(sivu 39\)](#).

Akun kytkentä

Kytke akku kuvan mukaisesti (Kuva 47).

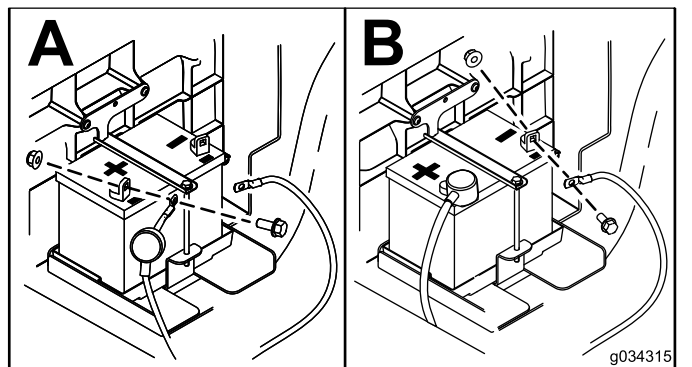

Kuva 47

Akun lataus

⚠ VAARA

Akun latauksen yhteydessä syntyy räjähdysriskiä kaasuja.

Älä tupakoi akun lähetyvillä. Älä päästä kipinöitä tai liekkiä kosketuksiin akun kanssa.

Tärkeää: Pidä akku aina täysin ladattuna (ominaispaino 1,260). Tämä on erityisen tärkeää siksi, että näin ehkäistään akun vahingoittuminen, kun lämpötila on alle 0 °C.

1. Irrota akku koneesta. Katso kohta [Akun irrotus \(sivu 38\)](#).
2. Kytke 3–4 A:n akkulaturi akun napoihin. Lataa akkua 3–4 A:n virralla 4–8 tunnin ajan (12 V).

Huomaa: Älä lataa akkua liikaa.

3. Asenna akku alustaan. Katso kohta [Akun asennus \(sivu 38\)](#).

Akun säilytys

Jos kone varastoidaan yli 30 päivän ajaksi, irrota akku ja lataa se täyteen. Säilytä sitä hyllyllä tai koneessa. Älä kytke kaapeleita, jos akkua säilytetään koneessa. Varastoi akku viileään tilaan, jotta sen lataus purkautuu mahdollisimman hitaasti. Varmista, että akku on ladattu täyteen, jotta se ei jäädy.

Sulakkeiden vaihto

Sähköjärjestelmässä on neljä sulaketta. Ne sijaitsevat istuinkokoonpanon alla (Kuva 48).

Huomaa: Jos asennat lisävarusteena saatavan nostosarjan, saat toisen sulakerasian asennettavaksi nykyisen sulakerasian viereen.

Äänimerkki	30 A
Päävirta	15 A
Ajovalot	10 A
USB-virtaliitäntä/lisävarusteet	10 A
Lisävarusteena saatava nostosarja (avoin – toinen sulakerasia toimitetaan sarjan mukana)	15 A

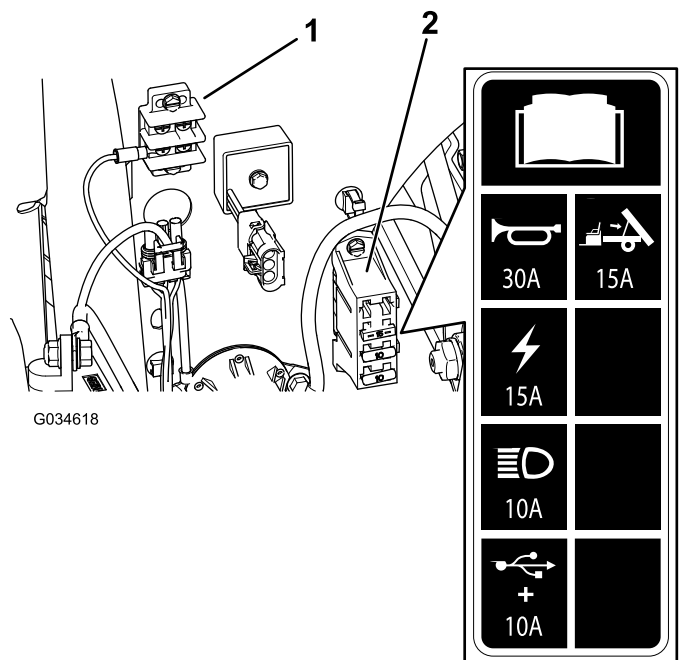

Kuva 48

1. Maadoitusliitäntä
2. Sulakerasia

Ajovalojen huolto

Polttimoiden vaihto

VAROITUS

Jos asennettava polttimo on teholtaan suurempi kuin mille järjestelmä on suunniteltu, sulake voi palaa.

Tämän voi ehkäistä käyttämällä vain Toron LED-polttimoita.

VAROITUS

Polttimot kuumenevat erittäin paljon käytön aikana. Kuumen polttimon käsittely saattaa aiheuttaa vakavia palovammoja ja tapaturman.

Anna polttimoiden jäähtyä riittävän kauan ennen vaihtoa. Ole varovainen, kun käsittelet polttimoita.

Tyyppi: Katso *Osaluettelo*.

1. Irrota akun kytkennät. Katso kohta [Akun irrotus \(sivu 37\)](#).
2. Avaa konepelti. Katso kohta [Konepellin nosto \(sivu 27\)](#).
3. Irrota sähköjohtojen liitin lamppukokoonpanon liitännästä ajovalon kotelon takaosassa ([Kuva 49](#)).

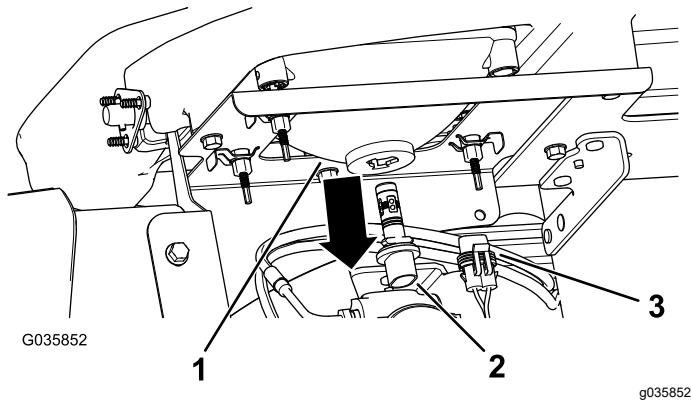

Kuva 49

1. Ajovalon kotelo
2. Lamppukokoonpano
3. Johdinsarjan sähköliitin

4. Irrota lamppukokoonpano kiertämällä sitä neljänneskierto vastapäivään ja siirtämällä sitä taaksepäin irti ajovalon kotelosta ([Kuva 49](#)).
5. Aseta uusi lamppukokoonpano ja ajovalon kotelo ja kohdista lamppukokoonpanon kielekkeet ajovalon kotelon loviin ([Kuva 49](#)).
6. Kiinnitä lamppukokoonpano kiertämällä sitä neljänneskierto myötäpäivään ([Kuva 49](#)).

7. Kytke sähköjohtojen liitin uuden lamppukokoonpanon liitännään ([Kuva 49](#)).
8. Kytke akku ja sulje konepelti. Katso kohta [Akun kytkentä \(sivu 39\)](#).

Ajovalon vaihto

1. Irrota akun kytkennät. Katso kohta [Akun irrotus \(sivu 37\)](#).
2. Avaa konepelti. Katso kohta [Konepellin nosto \(sivu 27\)](#).
3. Irrota sähköjohtojen liitin lamppukokoonpanon liitännästä ([Kuva 50](#)).

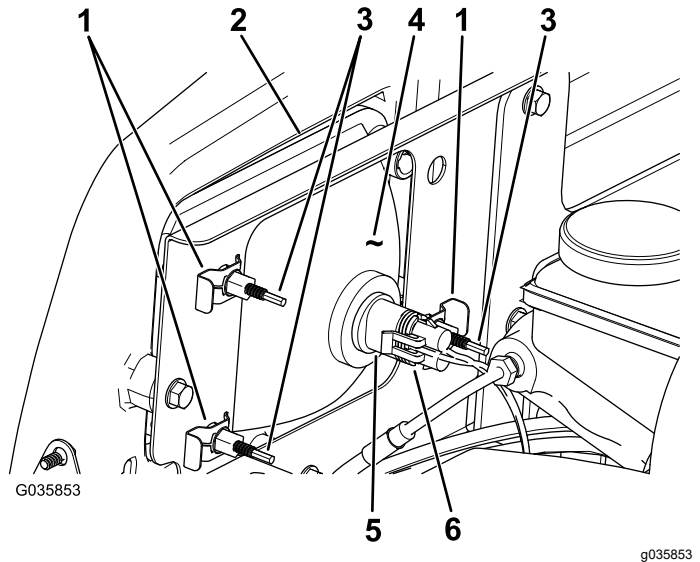

Kuva 50

1. Pikaliitin
2. Puskurin aukko
3. Säätöruuvi
4. Ajovalo
5. Lamppukokoonpano
6. Johdinsarjan sähköliitin

4. Irrota pikakiinnikkeet, jotka kiinnittävät ajovalon sen pidikkeeseen ([Kuva 50](#)).

Huomaa: Säilytä kaikki osat uuden ajovalon asennusta varten.

5. Irrota ajovalokokoonpano siirtämällä sitä eteenpäin etupuskurissa olevan aukon kautta ([Kuva 50](#)).
6. Asenna uusi ajovalo puskurissa olevan aukon kautta ([Kuva 50](#)).

Huomaa: Varmista, että säätötavat ovat linjassa puskurin takana olevan asennuskannakkeen aukkojen kanssa.

7. Kiinnitä ajovalokokoonpano vaiheessa 4 irrotetuilla pikakiinnikkeillä.
8. Kytke sähköjohtojen liitin lamppukokoonpanon liitännään ([Kuva 50](#)).
9. Säädä ajovalot siten, että ne osoittavat haluttuun suuntaan. Katso [Ajovalojen säätö \(sivu 41\)](#).

Ajovalojen säätö

Säädä ajovalon suuntaus seuraavasti aina, kun ajovalokokoonpano vaihdetaan tai irrotetaan.

1. Käännä virta-avain KÄYNNISSÄ-asentoon ja sytytä ajovalot.
2. Käännä ajovalokokoonpanoa ja säädä ajovalojen suuntausta kääntämällä ajovalokokoonpanon takaosassa olevia säätöruuveja (Kuva 50).
3. Kytke akku ja sulje konepelti. Katso kohta [Akun kytkentä \(sivu 39\)](#).

Vetojärjestelmän huolto

Renkaiden huolto

Huoltoväli: 100 käyttötunnin välein—Tarkasta renkaiden ja vanteiden kunto.

100 käyttötunnin välein—Kiristä pyöränmutterit.

1. Tarkista, ettei renkaissa ja vanteissa ole kulumia tai vaurioita.

Huomaa: Reunakiveykseen tai vastaavaan osuminen voi vaurioittaa rengasta tai vannetta ja vioittaa pyörien suuntausta, joten tarkista renkaiden kunto pieninkin onnettomuuden jälkeen.

2. Kiristä pyöränmutterit momenttiin 108–122 N·m.

Ohjaus- ja jousitusosien tarkistus

Huoltoväli: 100 käyttötunnin välein—Tarkista, että ohjauksessa ja jousituksessa ei ole löysiä tai vaurioituneita osia.

Kun ohjauspyörä on keskikohdassa (Kuva 51), käännä ohjauspyörää vasemmalle tai oikealle. Jos ohjauspyörää käännetään yli 13 mm vasemmalle tai oikealle eivätkä renkaat käänny, tarkista seuraavat ohjaus- ja jousitusosat ja varmista, että ne eivät ole löysällä tai vaurioituneet:

- Ohjausakselin ja ohjaushammastangon kokoonpanon välinen nivel

Tärkeää: Tarkista hammaspyörän akselin tiivisteen kunto ja kiinnitys (Kuva 52).

- Ohjaushammastangon kokoonpanon raidetangot

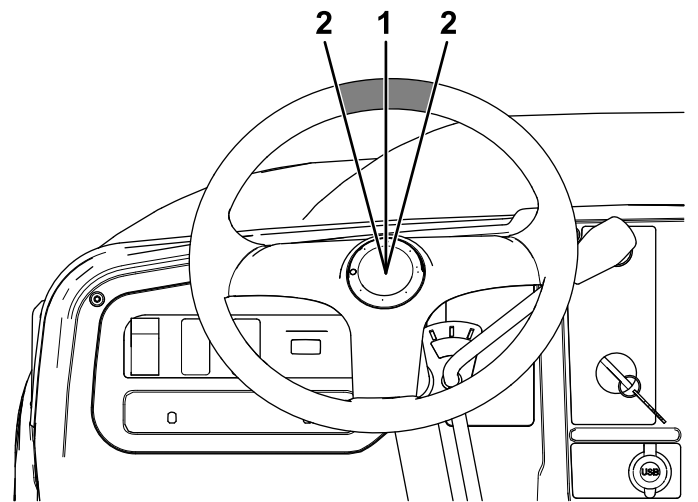

g313578

Kuva 51

1. Ohjauspyörä keskikohdassa
2. 13 mm ohjauspyörän keskikohdasta

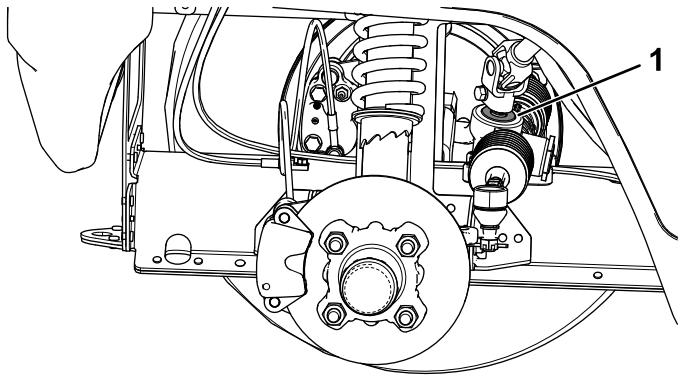

Kuva 52

g313576

1. Hammaspyörän akselin tiiviste

2. Jos pyörien kallistuksen suuntaus ei ole oikea, suuntaa pyörä pyörittämällä iskunvaimentimen kaulusta mutteriavaimella (Kuva 53).

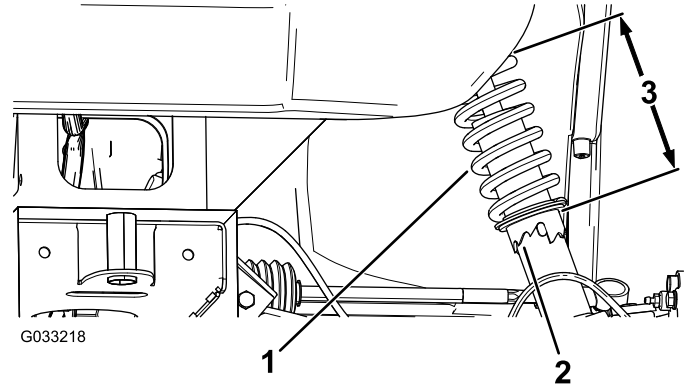

G033218

g033218

Kuva 53

1. Iskunvaimentimen jousi
2. Kaulus
3. Jousen pituus

Etupyörien suuntauksen säätö

Huoltoväli: 100 käyttötunnin välein/Vuosittain (kumpi saavutetaan ensin)—Tarkista etupyörien kallistus ja aurasukulma.

Kallistuksen tai aurasukulman säädön valmistelu

1. Tarkista rengaspaineet ja varmista, että eturenkaiden paine on 0,83 bar.
2. Lisää kuljettajan istuimelle paino, joka vastaa keskimääräistä laitteen käyttäjän painoa, tai pyydä käyttäjää istumaan istuimella. Käyttäjän painon on pysyttävä istuimella koko säätötoimenpiteen ajan.
3. Työnnä laitetta tasaisella alustalla suoraan taaksepäin 2–3 m ja sitten suoraan eteenpäin alkuperäiseen aloituskohtaan. Näin jousitus pääsee asettumaan käyttäjän paikalla.

Kallistuksen säätö

Omistajan hankkimat työkalut: mutteriavain (Toro-osanumero 132-5069), ota yhteys valtuutettuun Toro-jälleenmyyjään.

Tärkeää: Säädä kallistuskulmaa vain, jos käytössä on etulisälaite tai jos renkaat kuluvat epätasaisesti.

1. Tarkista kallistuksen suuntaus kussakin pyörässä. Suuntauksen on oltava niin lähellä neutraalia (nollaa) kuin mahdollista.

Huomaa: Renkaat on suunnattava niin, että kulutuspinta on tasaisesti maassa, jotta renkaiden epätasainen kuluminen vähenee.

Etupyörien aurasukulman säätö

Tärkeää: Varmista ennen aurasukulman säätöä, että kallistus on säädetty niin lähelle neutraalia kuin mahdollista. Katso kohta [Kallistuksen säätö \(sivu 42\)](#).

1. Mittaa eturenkaiden välinen etäisyys akselin korkeudelta eturenkaiden edestä ja takaa (Kuva 54).

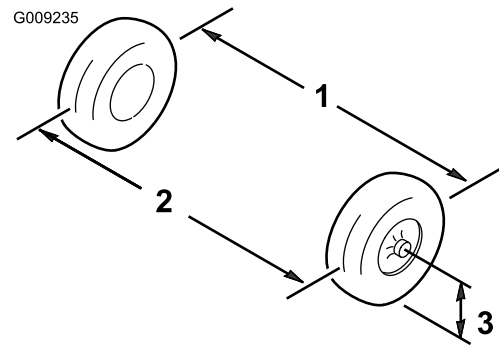

G009235

g009235

Kuva 54

1. Renkaan keskilinja – takapuolella
2. Renkaan keskilinja – etupuolella
3. Akselin keskilinja

2. Jos mittaustulos ei ole 0–6 mm, löysää raidetankojen ulommissa päissä olevia vastamuttereita (Kuva 55).

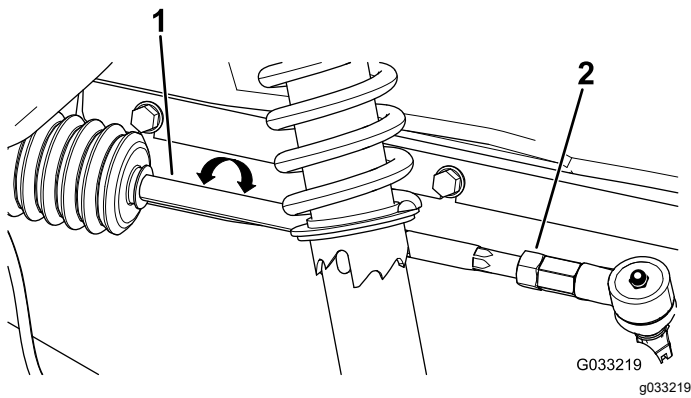

Kuva 55

1. Raidetanko

2. Vastamutteri

3. Pyöritä molempia raidetankoja, jolloin renkaiden etupuoli liikkuu sisään- tai ulospäin.
4. Kiristä raidetangon vastamutterit, kun säätö on oikea.
5. Varmista, että ohjauspyörä kääntyy kunnolla molempiin suuntiin.

Vaihteistoöljyn määrän tarkistus

Huoltoväli: 100 käyttötunnin välein

Öljyalaatu: SAE 80W-90 (API MT-1) tai SAE 80W-90 (API GL-5)

1. Pysäköi kone tasaiselle alustalle.
2. Kytke seisontajarru.
3. Sammuta moottori ja irrota virta-avain.
4. Irrota vaihteiston täyttötulppa (Kuva 56).

Huomaa: Nesteen pinnan tulee ulottua täyttötulpan alareunaan saakka.

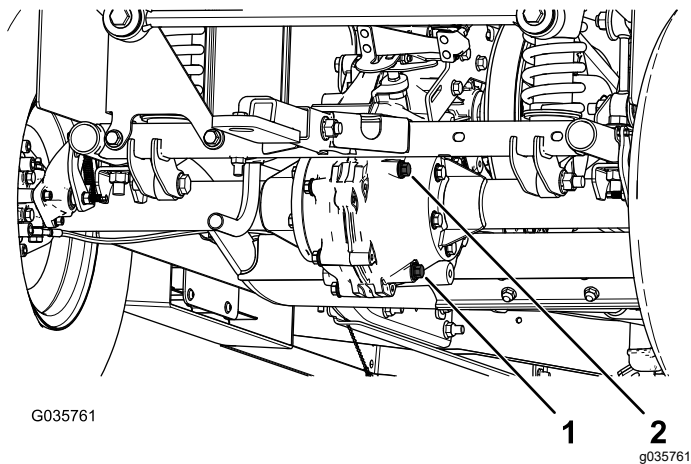

Kuva 56

1. Tyhjennystulppa

2. Täyttötulppa

5. Jos öljyä on vähän, irrota täyttötulppa ja lisää määrityksen mukaista öljyä, kunnes sitä valuu ulos aukosta (Kuva 56).
6. Asenna täyttötulppa ja kiristä se momenttiin 20–27 N·m.

Vaihteistoöljyn vaihto

Huoltoväli: 800 käyttötunnin välein/Vuosittain (kumpi saavutetaan ensin)

Öljyalaatu: SAE 80W-90 (API MT-1) tai SAE 80W-90 (API GL-5)

Öljytilavuus: 1,6 l

1. Aseta tyhjennysastia tyhjennystulpan alle (Kuva 56).
2. Irrota täyttötulppa ja tiiviste (Kuva 56).

Huomaa: Säilytä täyttötulppa ja tiiviste asennusta varten vaiheessa 6.

3. Irrota tyhjennystulppa ja tiiviste ja anna kaiken öljyn valua pois (Kuva 56).

Huomaa: Säilytä tyhjennystulppa ja tiiviste asennusta varten vaiheessa 4.

4. Asenna tyhjennystulppa ja tiiviste ja kiristä momenttiin 20–27 N·m.
5. Lisää vaihteistoon määrityksen mukaista öljyä, kunnes sitä valuu ulos täyttöaukosta.
6. Asenna täyttötulppa ja tiiviste ja kiristä momenttiin 20–27 N·m.

Vaihteenvalitsimen Vapaa-asennon tarkistus

Huoltoväli: 100 käyttötunnin välein

Suoritettaessa määräaikaishuoltoa ja/tai moottorin vianmääritystä vaihteisto on asetettava VAPAA-asentoon. Koneen vaihteenvalitsimessa on VAPAA-asento, joka siirtää vaihteiston vapaalle. Seuraavin toimenpitein varmistetaan, että vaihdevivun vapaa-asento siirtää vaihteiston vapaalle oikein:

1. Aseta vaihteenvalitsin VAPAA-asentoon.
2. Käännä toisiokytkintä (Kuva 63) ja tarkista, pyöriikö se vapaasti VAPAA-asennossa.
3. Aseta vaihteenvalitsin ETEENPÄIN-asentoon.
4. Käännä toisiokytkintä (Kuva 63) ja tarkista, pyörittääkö se takapyörä.
5. Aseta vaihteenvalitsin PERUUTUS-asentoon.
6. Käännä toisiokytkintä (Kuva 63) ja tarkista, pyörittääkö se takapyörä.

7. Jos jokin näistä tuottaa virheellisen tuloksen, siirry kohtaan [Vaihteenvaihtimen Vapaa-asennon säätö](#) (sivu 44).

Vaihteenvaihtimen Vapaa-asennon säätö

1. Löysää vaihteenvaihtimen vaijerin vastamuttereita ja säädä niitä tarpeen mukaan ([Kuva 57](#)).

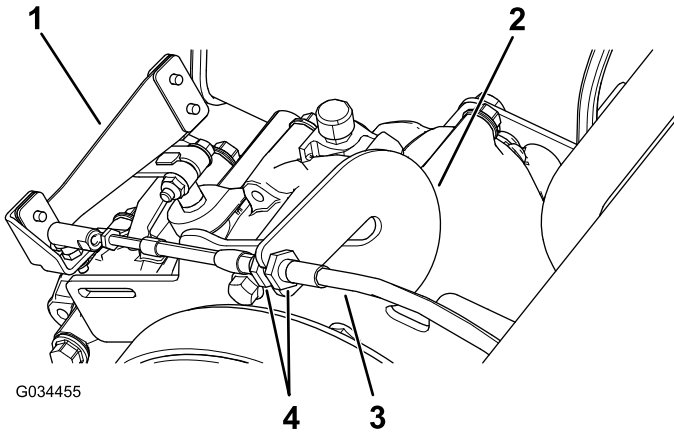

Kuva 57

- | | |
|---------------|------------------------------|
| 1. Vaihdvipu | 3. Vaihteenvaihtimen vaijeri |
| 2. Välipalkki | 4. Vastamutterit |

2. Testaa vaihteenvaihtimen asento kääntämällä vaihteenvaihtinta kolmeen eri asentoon ja tarkistamalla, vaihtaako vaihdvipu ([Kuva 57](#)) oikein vaihteiden vaihdon yhteydessä. Katso kohta [Vaihteenvaihtimen vipu ja vaihteenvaihtimen ilmaisin](#) (sivu 11).
3. Toista vaiheet kohdassa [Vaihteenvaihtimen Vapaa-asennon tarkistus](#) (sivu 43) ja varmista, että kaikki asennot toimivat oikein.

Ensiöväilyksen kytkimen huolto

Huoltoväli: 400 käyttötunnin välein/Vuosittain (kumpi saavutetaan ensin)

VAROITUS

Kytkimessä oleva pöly siirtyy ilmaan ja saattaa vahingoittaa silmiä, tai se voi aiheuttaa hengitysvaikeuksia, jos pölyä vedetään henkeen.

Käytä tässä työvaiheessa hengitysteiden suojaimia.

1. Nosta ja lukitse kuljetuslava. Katso kohta [Kuljetuslavan nosto tyhjennysasentoon](#) (sivu 17).
2. Irrota kolme pulttia, joilla kansi on kiinnitetty kytkimeen, ja irrota kansi ([Kuva 58](#)).

Huomaa: Säilytä kansi ja pultit asennusta varten.

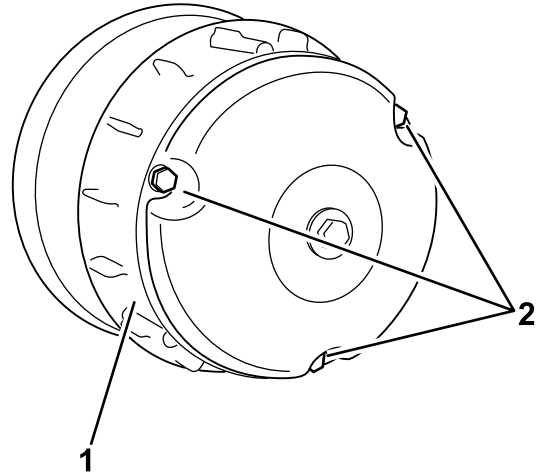

Kuva 58

- | | |
|----------|-----------|
| 1. Suoja | 2. Pultit |
|----------|-----------|
3. Puhdista kannen sisäpuoli ja kytkimen sisäosat perusteellisesti paineilmalla.
 4. Asenna kytkimen kuori ja kiinnitä se paikalleen kolmella vaiheessa 2 irrotetulla pultilla ([Kuva 58](#)).
 5. Laske kuljetuslava alas.

Huippunopeuden alentaminen

VAROITUS

Kytkimessä oleva pöly siirtyy ilmaan ja saattaa vahingoittaa silmiä, tai se voi aiheuttaa hengitysvaikeuksia, jos pölyä vedetään henkeen.

Käytä tässä työvaiheessa suojalaseja ja pölynaamaria tai muita silmien ja hengitysteiden suojaimia.

1. Nosta ja lukitse kuljetuslava. Katso kohta [Kuljetuslavan nosto huoltoasentoon](#) (sivu 18).
2. Irrota pultit, joilla ensiökytkimen kuori on kiinnitetty, kuvan mukaisesti ([Kuva 59](#)).

Tärkeää: Irrota kytkimen kuori varovasti; jousi on puristunut kokoon.

Tärkeää: Merkitse muistiin kytkimen kuoren ja kytkinyksiköiden X-merkintöjen sijainti toisiinsa nähden myöhempää asennusta varten.

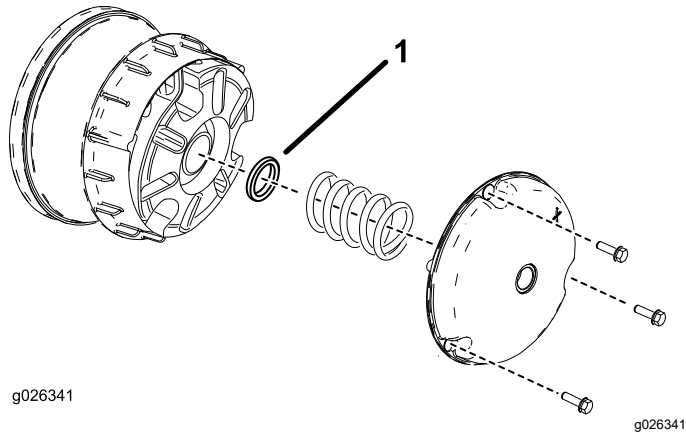

Kuva 59

1. Kytkimen välikkappale

3. Irrota jousi.
4. Säädä huippunopeutta lisäämällä tai poistamalla välikkappaleita. Määritä tarvittava määrä välikkappaleita seuraavan taulukon avulla.

Välikkappaleet	Huippunopeus
2 (vakio)	26 km/h (vakio)
3	19 km/h
4	14 km/h
5	10 km/h
6	6 km/h

Tärkeää: Älä käytä konetta ilman vähintään kahta kytkimen välikkappaletta.

5. Asenna jousi ja kytkimen kuori.

Tärkeää: Varmista, että X-merkintä on entisellä kohdallaan.

6. Kiristä pultit momenttiin 179–228 N·m.

Jäähdytysjärjestelmän huolto

Jäähdytysjärjestelmän turvallinen käyttö

- Jäähdytysneste on myrkyllistä. Pidä poissa lasten ja lemmikkieläinten ulottuvilta.
- Paineella suihkuava kuuma jäähdytysneste, kuuma jäähdytin ja sitä ympäröivät osat voivat aiheuttaa vakavia palovammoja.
 - Anna moottorin jäähtyä ainakin 15 minuuttia ennen jäähdyttimen korkin irrottamista.
 - Käytä korkkia käsitellessäsi liinaa ja aukaise korkki hitaasti, jotta paine pääsee pois.
- Älä käytä konetta, jos suojukset eivät ole paikoillaan.
- Pidä sormet, kädet ja vaatteet etäällä pyörivästä tuulettimesta ja käyttöhihnasta.
- Sammuta moottori ja irrota virta-avain ennen huoltotoimenpiteiden suorittamista.

Moottorin jäähdytystilojen puhdistus

Huoltoväli: 100 käyttötunnin välein Puhdista jäähdytysjärjestelmä kaksi kertaa useammin erityisissä käyttöolosuhteissa. Katso kohta Laitteen huolto erityisissä käyttöolosuhteissa.

Tärkeää: Jos moottoria käytetään pyörivä sihti tukkeutuneena, likaisilla tai tukkeutuneilla jäähdytysrivoilla tai ilman jäähdytysuojuksia, seurauksena voi olla ylikuumenemisen aiheuttama moottorivaurio.

Tärkeää: Älä koskaan puhdista moottoria painepesurilla, koska vesi voi saastuttaa polttoainejärjestelmän.

Puhdista tulo, jäähdytysrivat ja moottorin ulkopinnat.

Huomaa: Puhdista moottorin jäähdytyksen osat useammin erittäin pölyisissä ja likaisissa olosuhteissa.

Jarrujen huolto

Seisontajarrun tarkistus

1. Kytke seisontajarru vetämällä seisontajarrun vipua itseäsi kohti, kunnes tunnet kireyttä.
2. Jos kireyttä ei tunnu, kun olet vetänyt seisontajarrun vipua itseäsi kohti 11,4–16,5 cm:n etäisyydelle kojelaudan P-symbolista, seisontajarrua on säädettävä. Katso kohta [Seisontajarrun säätö \(sivu 46\)](#).

Seisontajarrun säätö

1. Tarkista, että seisontajarru on vapautettu.
2. Nosta koneen takaosaa pukkien avulla. Katso [Koneen nosto \(sivu 26\)](#).
3. Käytä apuna kahta mutteriavainta: pidä jarrusatulassa olevaa säätötappia paikallaan toisella avaimella ja löysää vastamutteria 1/4 kierrosta toisella avaimella ([Kuva 60](#)).

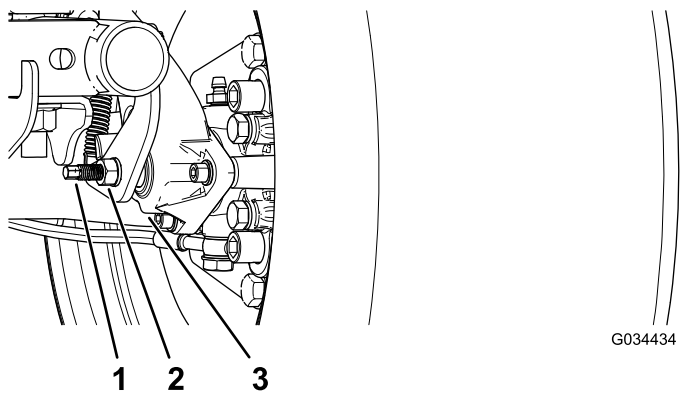

Kuva 60

- | | |
|-----------------|----------------|
| 1. Säätötappi | 3. Jarrusatula |
| 2. Vastamutteri | |

4. Samalla kun pidät säätötappia ja vastamutteria paikoillaan, kiristä kääntämällä säätötappia ([Kuva 60](#)).

Huomaa: Toista tämä vaihe, kunnes pyörässä tuntuu vastusta.

5. Samalla kun pidät säätötappia ja vastamutteria paikoillaan, palaa takaisinpäin 1/4 kierrosta ([Kuva 60](#)).
6. Samalla kun pidät säätötappia ja vastamutteria paikoillaan, kiristä vastamutteri ([Kuva 60](#)).
7. Suorita vaiheet 1–6 toisellakin puolella.
8. Varmista, että seisontajarru on säädetty oikeaan kireyteen. Katso [Seisontajarrun tarkistus \(sivu 46\)](#).

Huomaa: Jos seisontajarrua ei voi säätää vaadittuun kireyteen, jarrupalat voivat olla kuluneet ja ne on vaihdettava. Ota yhteys valtuutettuun huoltoliikkeeseen.

Jarrunesteen määrän tarkistus

Huoltoväli: Aina ennen käyttöä tai päivittäin Tarkista jarrunesteen määrä ennen moottorin ensimmäistä käyttökertaa.

Jarrunesteen tyyppi: DOT 3

1. Pysäköi kone tasaiselle alustalle.
2. Kytke seisontajarru.
3. Sammuta moottori ja irrota virta-avain.
4. Nosta konepelti ylös, jotta pääset käsiksi jarrun pääsylinteriin ja säiliöön ([Kuva 61](#)).

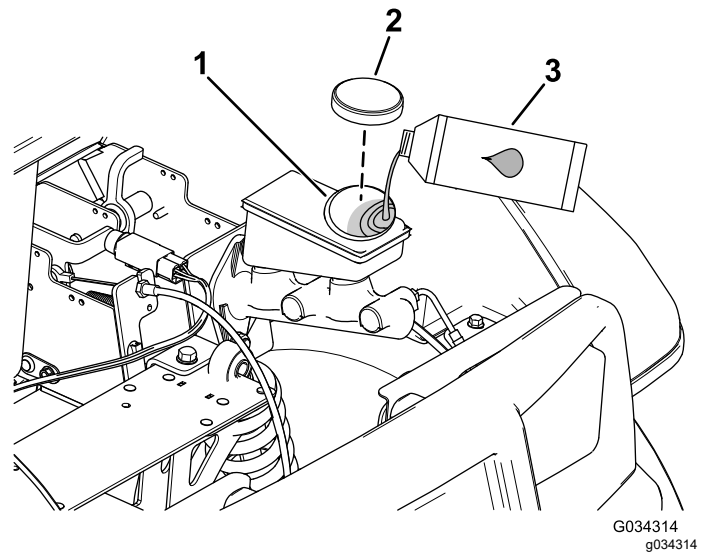

Kuva 61

- | | |
|-------------------------|----------------------|
| 1. Täyttökaula (säiliö) | 3. DOT 3 -jarruneste |
| 2. Säiliön korkki | |

5. Katso nesteen määrä säiliön kyljestä ([Kuva 62](#)).

Huomaa: Pinnan on oltava vähimmäismäärän osoittavan viivan yläpuolella.

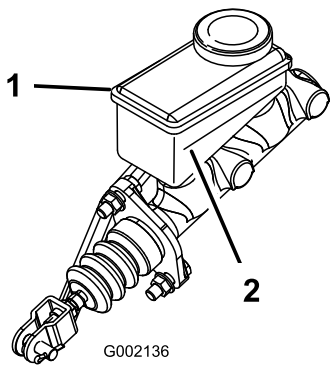

G002136

Kuva 62

g002136

1. Jarrunestesäiliö
2. Vähimmäismäärää osoittava viiva

6. Jos nestettä on liian vähän, tee seuraavat toimet:
 - A. Puhdista säiliön korkin ympäristö ja irrota korkki (Kuva 61).
 - B. Lisää DOT 3 -jarrunestettä säiliöön, kunnes nesteen pinta on vähimmäismäärän osoittavan viivan yläpuolella (Kuva 62).

Huomaa: Älä ylitäytä jarrunesteen säiliötä.

 - C. Asenna säiliön korkki (Kuva 61).
7. Sulje koneen konepelti.

Jarrujen tarkistus

Huoltoväli: 100 käyttötunnin välein

Jarrut ovat erittäin tärkeitä laitteen turvallisuuden kannalta. Ne, kuten kaikki muutkin turvallisuuteen vaikuttavat osat, on tarkistettava huolella säännöllisin väliajoin, jotta varmistetaan optimaalinen suorituskyky ja turvallisuus.

- Tarkista jarrukenkien ja -palojen kuluneisuus ja vauriot. Jos päällysteen (jarrupalan) paksuus on alle 1,6 mm, jarrukengät on vaihdettava.
- Tarkista jarrulevy ja muut osat liiallisen kuluneisuuden ja vääntymien varalta. Jos vääntymiä on, kyseinen osa on vaihdettava.
- Tarkista jarrunesteen määrä. Katso kohta [Jarrunesteen määrän tarkistus \(sivu 46\)](#).

Jarrunesteen vaihto

Huoltoväli: 1000 käyttötunnin välein

Ota yhteys valtuutettuun huoltoon.

Hihnan huolto

Käyttöhihnan huolto

Käyttöhihnan tarkistus

Huoltoväli: 8 ensimmäisen käyttötunnin jälkeen
200 käyttötunnin välein

1. Pysäköi kone tasaiselle alustalle.
2. Kytke seisontajarru.
3. Sammuta moottori ja irrota virta-avain.
4. Nosta kuljetuslava ja tue se kannatintangolla. Katso kohta [Kuljetuslavan nosto tyhjennysasentoon \(sivu 17\)](#).
5. Vaihda vaihde VAPAA-asentoon.
6. Pyöritä hihnaa (Kuva 63) ja tarkista, onko siinä merkkejä kulumisesta tai vaurioista.

Huomaa: Vaihda hihna, jos se on kulunut huomattavasti tai vaurioitunut. Katso [Käyttöhihnan vaihto \(sivu 48\)](#).

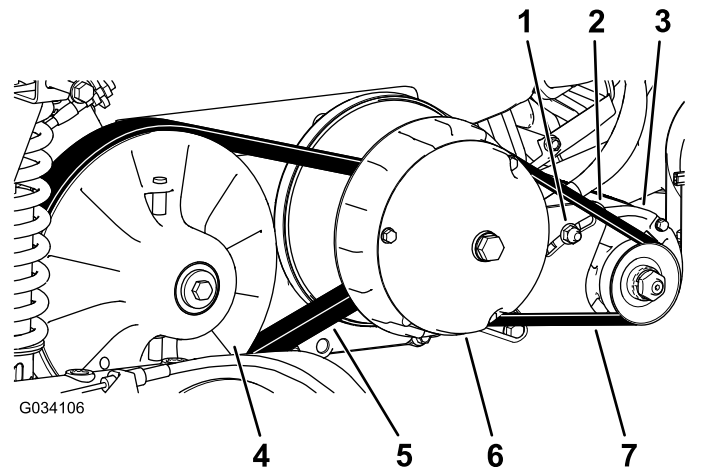

G034106

g034106

Kuva 63

1. Generaattorin kääntömutteri
2. Generaattorin kääntökannatin
3. Käynnistysgeneraattori
4. Toisiokytkin
5. Käyttöhihna
6. Ensiokytkin
7. Käynnistysgeneraattorin hihna

7. Laske kuljetuslava alas.

Käyttöhihnan vaihto

1. Nosta kuljetuslava. Katso kohta [Kuljetuslavan nosto tyhjennysasentoon \(sivu 17\)](#).
2. Vaihda vaihde VAPAA-asentoon, kytke seisontajarru, käännä virta-avain PYSÄYTYS-asentoon ja irrota virta-avain.
3. Pyöritä hihnaa ja vie se toisiokytkimen päältä ([Kuva 63](#)).
4. Irrota hihna ensiökytkimeltä ([Kuva 63](#)).

Huomaa: Hävitä vanha hihna.

5. Kohdista uusi hihna ensiökytkimen päälle ([Kuva 63](#)).
6. Pyöritä hihnaa ja vie se toisiokytkimen päältä ([Kuva 63](#)).
7. Laske kuljetuslava alas.

Käynnistysgeneraattorin hihnan säätö

Huoltoväli: 8 ensimmäisen käyttötunnin jälkeen
200 käyttötunnin välein

1. Nosta kuljetuslava. Katso kohta [Kuljetuslavan nosto tyhjennysasentoon \(sivu 17\)](#).
2. Löysää käynnistysgeneraattorin kääntömutteria ([Kuva 63](#)).
3. Aseta vääntörauta moottorin kiinnikkeen ja käynnistimen väliin.
4. Paina vääntörautaa alaspäin ja kierrä käynnistintä alas aukossa, kunnes hihna joustaa vain 6 mm, kun sitä painetaan 44 N:n voimalla ([Kuva 63](#)).
5. Kiristä kääntömutteri käsin ja irrota vääntörauta ([Kuva 63](#)).
6. Kiristä kääntömutteri momenttiin 88–115 N·m.
7. Laske kuljetuslava alas.

Rungon kunnossapito

Kuljetuslavan salpojen säätö

Jos kuljetuslavan salpojen säätö on väärä, kuljetuslava tärisee ajon aikana pystysuunnassa. Salpojen pidikkeitä voi säätää, jotta salvat pitävät kuljetuslavan tiukasti runkoa vasten.

1. Varmista, että kuljetuslava lukittuu paikalleen.

Huomaa: Jos kuljetuslava ei lukitu, salvan vastakappale saattaa olla liian alhaalla. Jos kuljetuslava lukittuu mutta tärisee ajon aikana pystysuunnassa, salvan vastakappale on todennäköisesti liian ylhäällä.

2. Nosta kuljetuslava. Katso kohta [Kuljetuslavan nosto tyhjennysasentoon \(sivu 17\)](#).
3. Löysää kahta pulttia kuljetuslavan salvan vastakappaleessa ja siirrä vastakappaleita ylös tai alas tarpeen mukaan ([Kuva 64](#)).

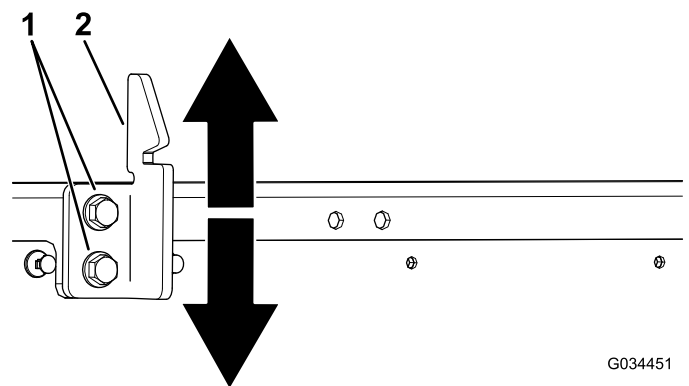

Kuva 64

1. Pultit
2. Salvan vastakappale

4. Kiristä salvan vastakappaleen kahta pulttia ([Kuva 64](#)).
5. Sulje kuljetuslava monta kertaa ja varmista, että säätö on oikea.

Puhdistus

Laitteen pesu

Pese laite tarpeen mukaan. Käytä pesuun pelkkää vettä tai lisää veteen mietoa pesuainetta. Laitteen pesuun voi käyttää pesuliinaa, mutta tällöin konepelti saattaa menettää kiiltoaan.

Tärkeää: Älä pese konetta painepesurilla. Painepesu voi vahingoittaa sähköjärjestelmää, irrottaa tärkeitä tarroja tai huuhtoa pois tarpeellisen rasvan kitkakohdista. Älä käytä liian paljon vettä kojetaulun, moottorin ja akun läheisyydessä.

Varastointi

Turvallinen varastointi

- Anna moottorin jäähtyä ennen koneen varastointia.
- Älä säilytä konetta tai polttoainetta lähellä avotulta tai tyhjennä polttoainetta sisätiloissa.

Koneen varastointi

1. Pysäköi kone tasaiselle alustalle.
2. Kytke seisontajarru.
3. Sammuta moottori ja irrota virta-avain.
4. Puhdista lika ja rasva koko laitteesta, myös moottorin sylinterinkannen rivoista ja tuulettimen kotelosta.

Tärkeää: Laite voidaan pestä miedolla pesuaineella ja vedellä. Älä pese konetta painepesurilla. Laitteen painepesu voi vahingoittaa sähköjärjestelmää tai huuhtoa pois tarpeellisen rasvan kitkakohdista. Älä käytä liian paljon vettä kojetaulun, valojen, moottorin ja akun läheisyydessä.

5. Tarkista jarrut. Katso kohta [Jarrujen tarkistus \(sivu 47\)](#).
6. Huolla ilmanpuhdistin. Katso kohta [Ilmanpuhdistimen huolto \(sivu 31\)](#).
7. Rasvaa kone. Katso kohta [Laitteen voitelu \(sivu 28\)](#).
8. Vaihda moottoriöljy. Katso kohta [Moottoriöljyn vaihto \(sivu 33\)](#).
9. Tarkista rengaspaine. Katso kohta [Rengaspaineen tarkistus \(sivu 14\)](#).
10. Yli 30 vuorokauden varastointia varten polttoainejärjestelmä on valmistettava seuraavasti:

- A. Lisää säiliössä olevaan polttoaineeseen öljypohjaista polttoaineen stabilointi-/lisäainetta.

Tärkeää: Älä säilytä lisäaineistettua polttoainetta 90 päivää kauempaa.

Noudata polttoaineen stabilointiaineen valmistajan sekoitusohjeita.

Tärkeää: Älä käytä alkoholipohjaista stabilointiainetta (etanolia tai metanolia).

Huomaa: Stabilointi-/lisäaine toimii tehokkaimmin, kun se sekoitetaan tuoreeseen bensiiniin ja kun sitä käytetään jatkuvasti.

- B. Käytä moottoria, jotta lisäainetta sisältävä polttoaine kiertää koko polttoainejärjestelmässä (5 minuuttia).
- C. Sammuta moottori, anna sen jäähtyä ja tyhjennä polttoainesäiliö.
- Huomaa:** Hävitä polttoaine asianmukaisesti. Kierrätä paikallisten asetusten mukaisesti.
- D. Käynnistä moottori uudelleen ja anna sen käydä, kunnes se sammuu.
- E. Käytä rikastinta.
- F. Käynnistä moottori ja käytä sitä, kunnes se ei käynnisty enää uudelleen.
11. Irrota sytytystulpat ja tarkista niiden kunto. Katso kohta [Sytytystulpan huolto \(sivu 34\)](#).
12. Kun sytytystulpat on irrotettu moottorista, kaada kaksi ruokalusikallista moottoriöljyä sytytystulpan reikään.
13. Käynnistä moottori sähkökäynnistimellä ja kierrätä öljy sylinterin sisään.
14. Asenna sytytystulpat ja kiristä suosituksen mukaiseen momenttiin. Katso [Sytytystulpan tarkistus ja vaihto \(sivu 34\)](#).
- Huomaa:** Älä asenna sytytystulppien johtoja.
15. Irrota akku alustasta ja lataa se täyteen. Katso [Akun irrotus \(sivu 38\)](#).
- Huomaa:** Älä kytke akkukaapeleita akun napoihin varastoinnin ajaksi.
- Tärkeää:** Akku on oltava täyteen ladattu, jotta se ei jäädy ja vaurioitu alle 0 °C:n lämpötilassa. Täysin ladattu akku säilyttää latauksen noin 50 päivää alle 4 °C:n lämpötilassa.
16. Tarkista ja kiristä kaikki pultit, mutterit ja ruuvit. Korjaa tai vaihda kaikki vaurioituneet osat.
17. Maalaa kaikki naarmuuntuneet tai paljaat metallipinnat.
- Huomaa:** Maalia on saatavissa valtuutetusta huoltoliikkeestä.
18. Varastoi kone puhtaaseen, kuivaan autotalliin tai varastotilaan.
19. Irrota avain virtalukosta ja säilytä sitä turvallisessa paikassa lasten ulottumattomissa.
20. Peitä kone, jotta se pysyy suojassa ja puhtaana.

Huomautuksia:

Huomautuksia:

Huomautuksia:

Eurooppalainen tietosuojailmoitus

Toron keräämät tiedot

Toro Warranty Company (Toro) huolehtii asiakkaiden tietosuojasta. Takuuvaatimusten käsittelyä ja mahdollisia tuotteiden takaisinkutsukampanjoita varten pyydämme, että asiakkaat lähettävät henkilötiedot suoraan Torolle tai paikalliselle Toro-jälleenmyyjälle.

Toro-takuujärjestelmä toimii yhdysvaltalaisilla palvelimilla, eivätkä yhdysvaltalaiset tietosuojalait välttämättä tarjoa samanlaista suojaa kuin vastaavat lait asiakkaan omassa maassa.

ANTAMALLA HENKILÖTIEDOT TOROLLE ASIAKAS SUOSTUU SIIHEN, ETTÄ NÄITÄ TIETOJA KÄSITELLÄÄN TÄSSÄ TIETOSUOJAILMOITUKSESSA KUVATULLA TAVALLA.

Tapa, jolla Toro käyttää tietoja

Toro voi käyttää henkilötietoja takuuvaatimusten käsittelyyn, yhteydenottoihin mahdollisissa tuotteiden takaisinkutsukampanjoissa ja muissa mahdollisissa tarkoituksissa, joista kerrotaan erikseen. Toro voi jakaa tietoja Toron sisaryhtiöille, jälleenmyyjille ja muille liiketoimintakumppaneille näiden tarkoitusten yhteydessä. Toro ei myy asiakkaiden henkilötietoja muille yhtiöille. Toro pidättää oikeuden luovuttaa henkilötietoja lain määräämiin tarkoituksiin tai asiaankuuluvien viranomaisten pyynnöstä, Toron järjestelmien toiminnan varmistamiseksi tai Toron turvallisuuden tai muiden käyttäjien turvallisuuden varmistamiseksi.

Henkilötietojen säilytys

Henkilötietoja säilytetään niin kauan kuin niitä tarvitaan niiden alkuperäiseen tarkoitukseen tai muihin asianmukaisiin tarkoituksiin (kuten viranomaismääräysten noudattamiseksi) tai lain määräämän ajan.

Toron vakuutus asiakkaiden henkilötietojen tietosuojasta

Toro pyrkii säilyttämään henkilötietojen tietosuojan kohtuullisten varotoimien avulla. Lisäksi se pyrkii huolehtimaan tietojen tarkkuudesta ja paikkansapitävyydestä.

Henkilötietojen käyttö ja korjaus

Jos haluat tarkistaa henkilötietosi tai korjata niitä, lähetä sähköpostia osoitteeseen legal@toro.com.

Australian kuluttajalainsäädäntö

Australialaiset asiakkaat voivat saada lisätietoja Australian kuluttajalainsäädännöstä pakkauksen sisällä olevasta materiaalista tai paikalliselta Toro-jälleenmyyjältä.

Tietoa Kalifornian osavaltion antamasta varoituksesta (Kalifornian lakiesitys 65)

Mikä tämä varoitus on?

Myytävässä tuotteessa saattaa olla seuraava varoitusmerkki:



VAROITUS: Syöpävaarallisuuteen ja lisääntymiseen liittyvä haitta –
www.p65Warnings.ca.gov.

Mikä on lakiesitys 65?

Lakiesitys 65 koskee kaikkia yrityksiä, jotka toimivat tai myyvät tuotteita Kaliforniassa tai valmistavat tuotteita, joita voidaan myydä Kaliforniassa tai tuoda Kaliforniaan. Se määrää, että Kalifornian kuvernööri ylläpitää ja julkaisee luettelon kemikaaleista, joiden tiedetään aiheuttavan syöpää, synnynnäisiä vikoja ja/tai muita lisääntymishäiriöitä. Vuosittain päivitettävä luettelo sisältää satoja kemikaaleja, joita monet jokapäiväisessä käytössä olevat tuotteet sisältävät. Lakiesityksen 65 tarkoituksena on tiedottaa yleisöä näille kemikaaleille altistumisesta.

Lakiesitys 65 ei kiellä näitä kemikaaleja sisältävien tuotteiden myyntiä, mutta se vaatii varoitusten esittämistä tuotteessa, tuotepakkauksessa tai tuoteasiakirjoissa. Lakiesityksen 65 mukainen varoitus ei tarkoita, että tuote rikkoisi tuoteturvallisuusvaatimuksia tai -standardeja. Itse asiassa Kalifornian hallitus on selventänyt, että lakiesityksen 65 mukainen varoitus "ei ole sääntelyyn liittyvä päätös siitä, onko tuote turvallinen vai vaarallinen". Monia näistä kemikaaleista on käytetty jokapäiväisessä käytössä olevissa tuotteissa vuosia ilman dokumentoitua haittaa. Lisätietoja on osoitteessa <https://oag.ca.gov/prop65/faqs-view-all>.

Lakiesityksen 65 mukainen varoitus tarkoittaa, että yritys on joko (1) arvioinut altistuksen ja tullut siihen tulokseen, että se ylittää "ei-merkittävän riskitason" tai (2) on päättänyt antaa varoituksen perustuen tietoihinsa luettelossa olevan kemiallisen aineen olemassaolosta, mutta ei arvioi altistusta.

Sovelletaanko tätä lakia kaikkialla?

Lakiesityksen 65 mukaiset varoitukset vaaditaan vain Kalifornian lainsäädännössä. Varoituksia on esillä Kaliforniassa erilaisissa ympäristöissä, muun muassa ravintoloissa, päivittäistavara-kaupoissa, hotelleissa, kouluissa ja sairaaloissa, sekä monenlaisissa tuotteissa. Lisäksi jotkin verkko- ja postimyyntiyritykset antavat lakiesityksen 65 mukaisia varoituksia verkkosivustoillaan tai myyntiluetteloissaan.

Miten Kalifornian varoitukset eroavat Yhdysvaltain liittovaltion rajoituksista?

Lakiesityksen 65 vaatimukset ovat usein tiukempia kuin Yhdysvaltain liittovaltion vaatimukset ja kansainväliset vaatimukset. Useat aineet edellyttävät lakiesityksen 65 mukaisen varoituksen, vaikka aineen pitoisuus on huomattavasti pienempi kuin liittovaltion rajoituksissa. Esimerkiksi lyijyä koskeva rajoitus lakiesityksen 65 mukaisen varoituksen puitteissa on 0,5 µg/vrk, mikä on selvästi liittovaltion ja kansainvälisiä vaatimuksia vähemmän.

Miksi kaikissa vastaavissa tuotteissa ei ole varoitusta?

- Kaliforniassa myytäviin tuotteisiin vaaditaan lakiesityksen 65 mukainen merkintä, vaikka sitä ei vaadita muualla myytäviin vastaaviin tuotteisiin.
- Lakiesitystä 65 koskevassa oikeudenkäynnissä voidaan päättää, että yritys voi joutua käyttämään tuotteissaan lakiesityksen 65 mukaisia varoituksia, mutta muihin vastaavia tuotteita valmistaviin yrityksiin ei välttämättä sovelleta kyseistä vaatimusta.
- Lakiesityksen 65 täytäntöönpano on epäjohdonmukaista.
- Yritys voi päättää olla antamatta varoituksia, koska se on tullut siihen tulokseen, ettei lakiesitys 65 edellytä sitä. Se, ettei tuotteessa ole varoitusta, ei tarkoita sitä, että tuotteella ei olisi samoja kemikaalipitoisuuksia.

Miksi tämä varoitus on Toro-tuotteissa?

Toro on päättänyt tarjota kuluttajille mahdollisimman paljon tietoa, jotta he voivat tehdä tietoon perustuvia päätöksiä ostamistaan ja käyttämistään tuotteista. Toro antaa varoituksia tietyissä tapauksissa, kun se tietää, että tuotteessa on yhtä tai useampaa luettelossa olevaa kemikaalia, mutta ei arvioi altistustasoa, koska kaikista luettelon kemikaaleista ei ole olemassa altistuksen raja-arvoja. Toro on varmuuden vuoksi päättänyt antaa lakiesityksen 65 mukaiset varoitukset, vaikka Toro-tuotteista saatu altistus voi olla vähäinen tai selvästi "ei-merkittävällä riskitasolla". Lisäksi jos Toro ei anna näitä varoituksia, Kalifornian osavaltio tai lakiesityksen 65 toimeenpanoa vaativat yksityiset tahot voivat haastaa Toron oikeuteen, mistä voi aiheutua huomattavia rangaistuksia.



Toron takuu

Kahden vuoden rajoitettu takuu

Ehdot ja takuunalaiset tuotteet

Toro Company ja sen sisaryhtiö Toro Warranty Company antavat yhteisen sopimuksensa mukaisesti tälle Toron kaupalliselle tuotteelle ("tuote") kahden vuoden tai 1 500 käyttötunnin* (kumpi ensin saavutetaan) materiaali- ja valmistusvirhetakuun. Tämä takuu koskee kaikkia tuotteita ilmestajiä lukuun ottamatta (katso näiden tuotteiden erillinen takuulauselma). Jos takuehdot täyttyvät, korjaamme tuotteen veloituksetta. Tähän sisältyy vianmääritys, työ, osat ja kuljetus. Tämä takuu alkaa sinä päivämääränä, jolloin tuote toimitetaan alkuperäiselle ostajalle.

* Koskee tuotteita, joissa on tuntilaskuri.

Takuuhuollon ohjeet

Ostajan vastuulla on ilmoittaa heti tuotteen maahantuojalle tai valtuutetulle jälleenmyyjälle, jolta tuote on ostettu, kun hän uskoo tuotteessa olevan takuunalaisen vian. Maahantuoja ja jälleenmyyjien yhteystiedot sekä tiedot takuuseen liittyvistä oikeuksista ja vastuista ovat saatavana osoitteesta:

Toro Commercial Products Service Department
Toro Warranty Company
8111 Lyndale Avenue South
Bloomington, MN 55420-1196

+1-952-888-8801 tai +1-800-952-2740
Sähköpostiosoite: commercial.warranty@toro.com

Omistajan vastuut

Tuotteen omistajan vastuulla on huolehtia *käyttöoppaassa* esitetyistä huolloista ja säädöistä. Vaadittavien huoltojen ja säätöjen laiminlyönti voi johtaa takuuvaatimuksen hylkäämiseen.

Takuun ulkopuoliset kohteet ja viat

Kaikki takuuajana ilmenevät tuoteviat ja häiriöt eivät ole valmistus- tai materiaalivirheitä. Tämä takuu ei kata seuraavia:

- Tuoteviat, jotka aiheutuvat muiden kuin Toron varaosien käytöstä tai ylimääräisten tai muutettujen ei-Toro-lisävarusteiden ja -tuotteiden asennuksesta ja käytöstä. Näiden valmistaja saattaa antaa erillisen takuun.
- Tuoteviat, jotka johtuvat suositeltujen huoltojen ja/tai säätöjen laiminlyönnistä. Jos Toro-tuotetta ei huolleta asianmukaisesti *käyttöoppaassa* olevien huolto-ohjeiden mukaisesti, takuu voidaan evätä.
- Tuoteviat, jotka johtuvat tuotteen liian rajusta, huolimattomasta tai piittaamattomasta käytöstä.
- Kuluvat osat, ellei niitä havaita viallisiksi. Tuotteen normaalissa käytössä kuluvia osia ovat esimerkiksi jarrupalat ja -päällysteet, kytkimen päällysteet, terät, kelat, rullat ja laakerit (suljetut tai rasvattavat), kiinteät terät, sytytystulpat, kääntöpyörät ja laakerit, renkaat, suodattimet, hihnat ja tietyt ruiskuttimen osat, kuten kalvot, suuttimet ja sulkuventtiilit jne.
- Ulkopuolisen tekijän aiheuttamat viat. Ulkopuolisina tekijöinä pidetään esimerkiksi säätä, varastointimenetelmiä, likaantumista sekä hyväksymättömien polttoaineiden, jäähdystynesteiden, voiteluaineiden, lisäaineiden, lannoitteiden, veden tai kemikaalien yms. käyttöä.
- Soveltuvista vaatimuksesta poikkeavien polttoaineiden (esim. bensiinin, dieselin tai biodieselin) laatuun tai toimintaan liittyvät ongelmat.

Muut maat kuin Yhdysvallat ja Kanada

Asiakkaat, jotka ovat ostaneet Yhdysvalloista tai Kanadasta maahantuotuja Toro-tuotteita, saavat maansa, maakuntansa tai osavaltionsa mukaiset takuehdot Toro-jälleenmyyjältä. Jos Toro-jälleenmyyjä ei pysty jostain syystä toimittamaan takuuehtoja, on otettava yhteys Toro-maahantuojaan.

- Normaali melu, värinä, kuluminen ja heikentyminen.
- Normaali "kuluminen" kattaa esimerkiksi istuinten vaurioitumisen kulumisen tai hankaamisen seurauksena, maalipintojen kulumisen, naarmuuntuneet tarrat tai ikkunat jne.

Osat

Vaadittavan huollon mukaisesti vaihdettavat osat kuuluvat takuun piiriin niiden määritettyyn vaihtoajankohtaan asti. Tämän takuun mukaisesti vaihdetuille osille annetaan takuu alkuperäisen tuotetakuun ajaksi, ja ne siirtyvät Toron omistukseen. Toro tekee lopullisen päätöksen siitä, korjataanko osa tai kokoonpano vaihdetaanko se. Toro voi käyttää takuukorjauksiin kunnostettuja osia.

Syväpurkaus- ja litium-ioniakun takuu:

Syväpurkaus- ja litium-ioniakun käyttöikänsä aikana tuottama kokonaiskilowattituntimäärä on rajallinen. Tapa, jolla akkua käytetään, ladataan ja huolletaan, voi joko pidentää tai lyhentää akun kokonaiskäyttöikää. Kun laitteen akkuja käytetään, niiden mahdollistama työmäärä latauskertojen välillä vähenee hitaasti, kunnes akut ovat kuluneet loppuun. Normaalissa käytössä loppuun kuluneiden akkujen vaihto on tuotteen omistajan vastuulla. Akkujen vaihto voi olla tarpeen tuotteen normaalin takuuajan sisällä omistajan kustannuksella. Huomautus: (Vain litium-ioniakku): litium-ioniakulla on vain osat kattava suhteutettu takuu kolmannelta vuodesta viidenteen vuoteen käyttäjän ja käytettyjen kilowattituntien perusteella. Lisätietoja on *käyttöoppaassa*.

Omistaja tekee huollot omalla kustannuksellaan

Moottorin viritys, voitelu, puhdistus ja kiillotus, suodattimien ja jäähdystynesteen vaihto sekä suositeltujen huoltojen suorittaminen ovat esimerkkejä normaaleista huolto-toimista, jotka Toro-tuotteen omistajan on tehtävä omalla kustannuksellaan.

Yleiset ehdot

Tämä takuu oikeuttaa ainoastaan valtuutetun Toro-maahantuojan tai jälleenmyyjän tekemään korjaukseen.

Toro Company ja Toro Warranty Company eivät ole vastuussa epäsuorista, satunnaisista tai välillisistä vahingoista, jotka liittyvät tämän takuun kattamiin Toro-tuotteisiin. Tällaisia vahinkoja voivat olla esimerkiksi korvaavan tuotteen tai huollon hankkimiseen liittyvät kustannukset kohtuullisten vikajaksojen aikana tai kustannukset, jotka aiheutuvat siitä, että tuote ei ole käytettävissä takuuhuollon aikana. Alla esitetty päästötakuu, jos se on sovellettavissa, on ainoa nimenomainen takuu. Kaikki hiljaiset takuut tuotteen sopivuudesta kauppatavaraksi tai tiettyyn tarkoitukseen ovat voimassa vain tämän nimenomaisen takuun ajan.

Joissakin osavaltioissa ei sallita satunnaisten tai välillisten vahinkojen poissulkemista tai hiljaisen takuun kestoon liittyviä rajoituksia, joten yllä mainitut poikkeukset ja rajoitukset eivät välttämättä koske kaikkia ostajia. Tämä takuu antaa ostajalle tiettyjä laillisia oikeuksia. Ostajalla voi olla myös muita oikeuksia, jotka vaihtelevat osavaltioittain.

Moottorin takuuta koskeva huomautus:

Tuotteen päästöjen rajoitusjärjestelmä saattaa kuulua erillisen takuun piiriin Yhdysvaltojen Environmental Protection Agency:n EPA:n ja/tai California Air Resources Boardin CARB:n vaatimusten mukaisesti. Yllä mainitut turrirajoitukset eivät koske päästöjen rajoitusjärjestelmän takuuta. Lisätietoja on tuotteen mukana toimitetussa tai moottorin valmistajan oppaasiin sisältyvässä moottorin päästöjärjestelmän takuulauselmassa (Engine Emission Control Warranty Statement).