



622 Power Throw[®]

Déneigeuse

Modèle N° 38063—220000001 et suivants

Manuel de l'utilisateur



Le système d'allumage par étincelle est conforme à la norme canadienne ICES-002.

La notice d'utilisation du moteur ci-jointe est fournie à titre de référence concernant la réglementation de l'agence américaine de défense de l'environnement (EPA) et la réglementation antipollution de l'état de Californie relatives aux systèmes antipollution, à l'entretien et à la garantie.

Rangez ce manuel avec la machine. Remplacez immédiatement le manuel du moteur s'il est endommagé ou illisible. Vous pouvez vous procurer un nouvel exemplaire en vous adressant au constructeur du moteur.

Table des matières

	Page
Introduction	2
Sécurité	3
Consignes de sécurité	3
Sécurité des déneigeuses Toro	4
Niveau de pression acoustique	5
Niveau de puissance acoustique	5
Niveau de vibrations	5
Autocollants de sécurité et d'instructions	7
Assemblage	9
Pièces détachées	9
Montage de l'ensemble mancheron	10
Montage de la tige de changement de vitesse	11
Montage de la tige de traction	11
Montage de la tringlerie de commande de tarière/roue hélice	12
Montage de la tige d'orientation de l'éjecteur	13
Montage du déflecteur	13
Avant la mise en marche	14
Plein d'huile du carter moteur	14
Plein du réservoir de carburant	15
Contrôle de la pression des pneus	16
Révision du programme d'entretien	16
Utilisation	16
Commandes	16
Dépose de la boîte de chauffage du carburateur	17
Pose de la boîte de chauffage du carburateur	17
Démarrage du moteur	18
Arrêt du moteur	18
Roue libre ou autotraction	18
Conseils d'utilisation	19

	Page
Entretien	20
Programme d'entretien recommandé	20
Contrôle du niveau d'huile moteur	21
Contrôle de la graisse du boîtier d'engrenages de la tarière	21
Réglage des patins et de la lame racleuse	22
Réglage du changement de vitesse	23
Réglage de la courroie d'entraînement de traction	24
Remplacement de la courroie d'entraînement de traction	24
Réglage de la courroie d'entraînement de tarière/roue hélice	25
Remplacement de la courroie d'entraînement de tarière/roue hélice	26
Vidange de l'huile moteur	26
Lubrification de la déneigeuse	27
Remplacement de la bougie	27
Vidange du réservoir de carburant	28
Remisage	28
Préparation du circuit d'alimentation	28
Préparation du moteur	29
Préparation de la déneigeuse	29
Accessoires	29
Dépannage	30

Introduction

Lisez attentivement ce mode d'emploi pour apprendre comment utiliser et entretenir correctement votre produit. Les informations données sont importantes pour éviter des accidents et des dégâts matériels. Toro conçoit et fabrique des produits sûrs, mais il faut les utiliser correctement, en respectant les consignes de sécurité.

Lorsque vous contactez un concessionnaire agréé ou un réparateur Toro pour un entretien, pour vous procurer des pièces d'origine Toro ou pour obtenir des renseignements complémentaires, soyez prêt(e) à lui fournir les numéros de modèle et de série du produit. La Figure 1 indique l'emplacement des numéros de modèle et de série du produit.

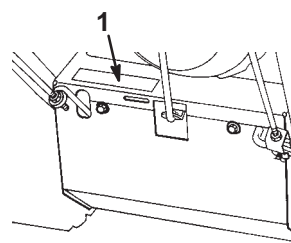

m-2592

Figure 1

1. Emplacement des numéros de modèle et de série

Notez les numéros de modèle et de série du produit dans l'espace ci-dessous :

N° de modèle : _____
N° de série : _____

Les mises en garde de ce manuel signalent des dangers potentiels et indiquent des précautions à respecter pour éviter des accidents qui peuvent être graves, voire mortels. Les termes **Danger**, **Attention** et **Prudence** signalent le degré de risque. Quel que soit le niveau signalé, soyez toujours extrêmement prudent.

Danger signale un danger sérieux, entraînant *inévitablement* des blessures graves, voire mortelles, si les précautions recommandées ne sont pas respectées.

Attention signale un danger *susceptible* d'entraîner des blessures graves, voire mortelles, si les précautions recommandées ne sont pas respectées.

Prudence signale un danger pouvant entraîner des blessures légères ou modérées si les précautions recommandées ne sont pas respectées.

Deux autres termes sont également utilisés pour faire passer des informations essentielles : **Important** attire l'attention sur des informations d'ordre mécanique spécifiques et **Remarque** : sur des informations d'ordre général méritant une attention particulière.

Sécurité

Cette déneigeuse à deux étages est conforme aux ou dépasse les spécifications de la norme ISO 8437 en vigueur au moment de la production.

Pour assurer le maximum de sécurité et de rendement et bien connaître la machine, il est essentiel que vous-même et tout autre utilisateur de la déneigeuse lisiez et compreniez le contenu de ce guide avant de mettre le moteur en marche.

 **Voici le triangle de sécurité. Il signale les dangers potentiels susceptibles de causer des blessures. Respectez tous les messages de sécurité qui suivent ce symbole pour éviter des accidents, qui peuvent être mortels.**

L'usage ou l'entretien incorrects de cette déneigeuse peut occasionner des accidents, parfois mortels. Pour réduire les risques, respecter les consignes de sécurité suivantes.

Consignes de sécurité

Les instructions qui suivent sont adaptées des normes ANSI/OPEI B71.3-1995 et ISO 8437:1989. Les informations ou la terminologie spécifiques aux produits Toro sont indiquées entre parenthèses.

Apprentissage

- Lisez attentivement le manuel de l'utilisateur. Familiarisez-vous avec les commandes et l'utilisation correcte de la machine. Sachez comment arrêter la machine et débrayer les commandes rapidement.
- Ne laissez jamais un enfant utiliser la machine. Ne laissez personne utiliser la machine sans instructions adéquates.
- N'admettez personne dans la zone de travail, et surtout pas d'enfants ou d'animaux domestiques.
- Faites attention de ne pas glisser ou tomber, surtout en marche arrière.

Préliminaires

- Inspectez soigneusement la zone de travail et enlevez tous les paillasons, traîneaux, planches, fils ou autres objets qui s'y trouvent.
- Vérifiez que toutes les commandes sont débrayées et que le changement de vitesse est au point mort avant de mettre le moteur en marche.
- Portez des vêtements d'hiver adaptés et des chaussures offrant une bonne prise sur les surfaces glissantes.
- Manipulez le carburant avec prudence car il est très inflammable.
 - Conservez le carburant dans un récipient homologué.
 - N'ajoutez jamais de carburant lorsque le moteur tourne ou est chaud.
 - Remplissez le réservoir très soigneusement à l'extérieur, jamais à l'intérieur.
 - Revissez fermement le bouchon du réservoir et essuyez le carburant éventuellement répandu.
- Pour le démarrage électrique, utilisez exclusivement le cordon d'alimentation fourni avec la déneigeuse, et branchez-le dans une prise de courant appropriée.
- Réglez la hauteur du carter de la tarière pour éviter de ramasser du gravier ou des cailloux.
- N'entreprenez jamais de réglages lorsque le moteur tourne, sauf si Toro le demande expressément.

- Laissez le moteur et la déneigeuse s'adapter à la température extérieure avant de commencer à déneiger.
- Les machines motorisées peuvent projeter des objets dans les yeux. Portez toujours des lunettes de sécurité ou une protection oculaire pendant le travail et lors de tout réglage ou toute réparation de la déneigeuse.

Utilisation

- N'approchez pas les mains ou les pieds des pièces en rotation. Ne vous tenez jamais devant l'ouverture d'éjection.
- Soyez très prudent lorsque vous traversez ou déneigez des routes, trottoirs ou allées de gravier. Faites attention aux dangers cachés et à la circulation.
- Après avoir heurté un obstacle, arrêtez le moteur, débranchez la bougie et vérifiez soigneusement si la déneigeuse n'est pas endommagée. Effectuez les réparations éventuellement nécessaires avant de remettre le moteur en marche et de reprendre le travail.
- Si la machine se met à vibrer de façon anormale, coupez le moteur et cherchez-en immédiatement la cause. Les vibrations sont généralement le signe d'un problème.
- Arrêtez toujours le moteur avant de quitter la position de conduite, de désobstruer le carter de la tarière/roue hélice ou le guide d'éjection, ou d'entreprendre tout réglage, inspection ou réparation.
- Avant tout nettoyage, toute inspection ou toute réparation, attendez l'arrêt complet de la tarière/roue hélice et de toutes les pièces mobiles. Débranchez la bougie et éloignez le capuchon pour éviter tout risque de contact accidentel.
- Ne faites pas tourner le moteur à l'intérieur, sauf pour faire démarrer la machine et la rentrer ou la sortir du bâtiment. Ouvrez les portes vers l'extérieur, car les gaz d'échappement sont dangereux.
- Ne déneigez jamais perpendiculairement à une pente. Soyez extrêmement prudent pour faire demi-tour sur un terrain en pente. Ne déneigez pas de pentes trop fortes.
- N'utilisez pas la déneigeuse si tous les capots et autres protections appropriés ne sont pas en place.
- N'utilisez jamais la déneigeuse près de constructions vitrées, véhicules automobiles, fenêtres ou déclivités sans régler l'angle d'éjection de manière appropriée. Tenez les enfants et les animaux à distance.
- Ne surchargez pas la déneigeuse en essayant de déblayer trop vite.
- N'utilisez jamais la déneigeuse à grande vitesse sur un sol glissant. Regardez derrière vous et soyez très prudent lors du déplacement en marche arrière.

- Ne dirigez jamais l'éjection vers des personnes, et ne laissez personne se tenir devant la machine.
- Débrayez la tarière/roue hélice pour le transport de la machine et lorsqu'elle n'est pas utilisée.
- N'utilisez pas d'autres accessoires que ceux approuvés par Toro, tels que masses de roue, contrepoids et cabines (Demandez à votre concessionnaire agréé quels sont les accessoires disponibles pour votre déneigeuse).
- N'utilisez jamais la déneigeuse à moins de disposer d'une visibilité et d'un éclairage suffisants. Veillez à ne pas perdre l'équilibre et tenez fermement le mancheron. Marchez, ne courez pas.

Entretien et remisage

- Contrôlez fréquemment le serrage de toute la visserie pour vous assurer que la machine peut être utilisée en toute sécurité.
- Ne rangez jamais une machine dont le réservoir contient du carburant dans un local contenant des sources possibles d'inflammation, telles que chaudières, séchoirs à linge, etc. Laissez le moteur refroidir avant de remiser la machine dans un endroit clos.
- Suivez toujours les instructions de remisage qui figurent dans ce manuel avant de remiser la déneigeuse pour une durée prolongée, afin de n'oublier aucune opération importante.
- Remplacez les autocollants d'instruction ou de sécurité manquants ou endommagés.
- Après avoir utilisé la déneigeuse, laissez tourner le moteur quelques minutes pour éviter que la tarière/roue hélice ne soit bloquée par le gel.

Sécurité des déneigeuses Toro

La liste suivante contient des instructions de sécurité spécifiques aux produits Toro ou d'autres informations essentielles.

- *La tarière/roue hélice en rotation peut sectionner ou blesser les mains et les doigts. Restez derrière le mancheron et n'approchez pas de l'ouverture d'éjection durant l'utilisation de la déneigeuse. Gardez le visage, les mains, les pieds et toute autre partie du corps ou de vos vêtements à distance des pièces mobiles ou rotatives.*
- Avant toute intervention d'inspection, de nettoyage, de réglage ou de réparation de la déneigeuse, et avant de désobstruer l'éjecteur, *coupez le moteur, retirez la clé de contact et attendez l'arrêt de toutes les pièces mobiles.* Débranchez la bougie et éloignez le capuchon pour éviter tout risque de démarrage accidentel.

- Si l'éjecteur est obstrué, dégagez-le à l'aide d'un bâton, *jamais avec la main*.
- Avant de quitter la position de conduite (derrière les mancherons), coupez le moteur, retirez la clé de contact et attendez l'arrêt de toutes les pièces en mouvement.
- Ne portez pas de vêtements amples qui risquent de s'accrocher dans les pièces mobiles.
- Si une garde, un dispositif de sécurité ou un autocollant manquent, sont endommagés ou illisibles, réparez ou remplacez-les avant d'utiliser la machine. Resserrez également les écrous, boulons et vis qui en ont besoin.
- *Ne fumez pas* lorsque vous manipulez de l'essence.
- Sélectionnez la vitesse la plus basse pour utiliser la déneigeuse sur une pente. Pour les déneigeuses Power Shift[®], utilisez la position de roue arrière.
- *N'utilisez pas* la déneigeuse sur un toit.
- Ne touchez jamais au moteur en marche ou juste après l'avoir arrêté, car il peut être très chaud et vous brûler. Ne faites pas l'appoint et ne vérifiez pas le niveau d'huile dans le carter moteur pendant que le moteur est en marche.
- N'effectuez que les opérations d'entretien décrites dans ce manuel. Avant d'entreprendre des réglages, des entretiens ou des réparations, arrêtez le moteur, enlevez la clé de contact et débranchez la bougie. Eloignez le capuchon de la bougie pour éviter tout risque de contact accidentel. Si la machine requiert une réparation importante, faites appel à votre vendeur réparateur Toro agréé.
- Ne modifiez pas le réglage du régulateur sur le moteur.
- Si vous remisez la déneigeuse pendant plus de 30 jours, vidangez le réservoir de carburant pour éviter les risques d'incendie. Conservez le carburant dans un bidon homologué. Ne laissez pas la clé dans le commutateur d'allumage lorsque vous rangez la machine.
- Pour préserver le bon fonctionnement et la sécurité de la machine, n'utilisez que des pièces de rechange et des accessoires d'origine Toro.

Niveau de pression acoustique

Cette machine produit au niveau de l'oreille de l'utilisateur une pression acoustique de 90 dB(A), d'après des mesures effectuées sur des machines identiques selon la directive 84/538/CEE.

Niveau de puissance acoustique

Cette machine produit une puissance acoustique de 101 MwA, d'après des mesures effectuées sur des machines identiques selon la Directive 84/538/CEE.

Niveau de vibrations

Cette machine expose les mains et les bras à un niveau de vibrations maximum de 14,3 m/s², d'après des mesures effectuées sur des machines identiques selon EN 1033.

Avant l'emploi

Lisez et assimilez le contenu de ce guide avant de mettre la machine en marche et de l'utiliser. Familiarisez-vous avec toutes les commandes et apprenez à arrêter le moteur rapidement.



Position de conduite

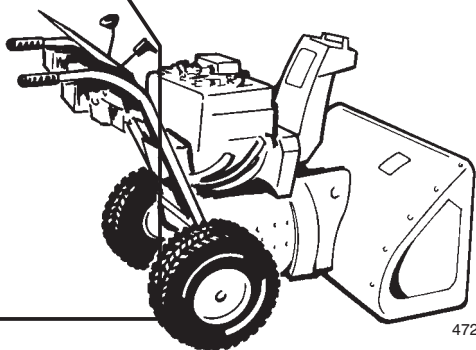

Attention : l'usage incorrect peut entraîner la perte de doigts, de mains ou d'orteils.

La roue hélice tourne à grande vitesse à 5 cm de l'ouverture.

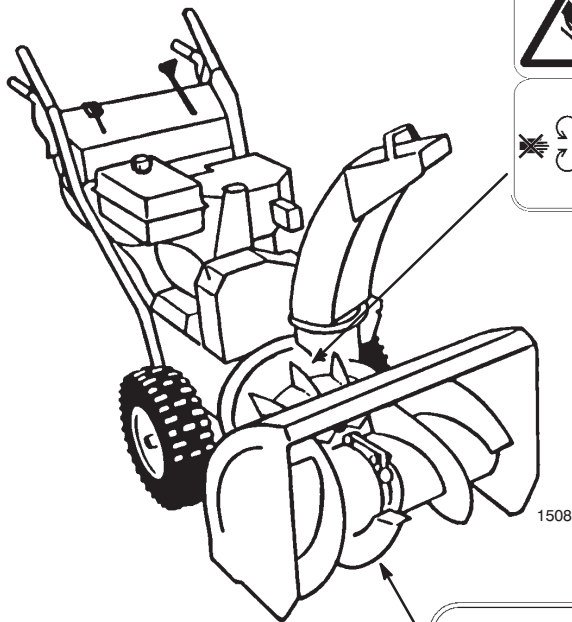

Point de pincement mobile de la tarière à rotation lente près de l'ouverture.



Autocollants de sécurité et d'instructions



Des autocollants de sécurité et des instructions bien visibles sont placés près de tous les endroits potentiellement dangereux. Remplacez tout autocollant endommagé ou manquant.



53-7670

1. Risque de mutilation par la tarière



94-2558

1. Risque de mutilation par la roue hélice—ne pas s'approcher des pièces mobiles, arrêter le moteur et retirez la clé de contact avant d'effectuer des entretiens

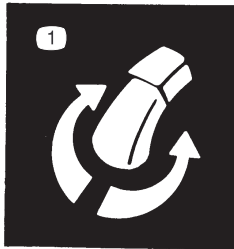

63-3510

2. Commande d'orientation de l'éjecteur



99-3215

- | | | | | |
|--|---|--|---|--|
| 1. Entraînement des roues | 4. Attention—Lire le <i>Manuel de l'utilisateur</i> | 5. Risque de projections—ne laisser approcher personne de la zone de travail | 6. Risque de mutilation par la roue hélice et la tarière—ne pas s'approcher des pièces mobiles, arrêter le moteur et retirez la clé de contact avant d'effectuer des entretiens | 7. Attention—arrêter le moteur avant de quitter la machine |
| 2. Serrez la poignée de commande pour engager | | | | 8. Entraînement de tarière/roue hélice |
| 3. Relâcher la poignée de commande pour désengager | | | | |



100-3449

- 1. Réglages des vitesses en marche avant
- 2. Levier de changement de vitesse
- 3. Réglage de vitesse en marche arrière



104-9741

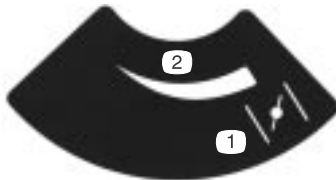

Réf. Tecumseh 34418

- 1. Starter
- 2. Echelle progressive

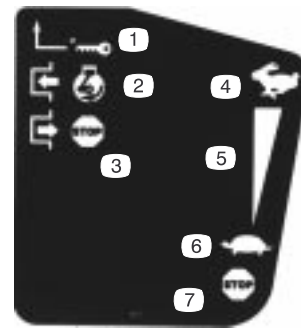

Réf. Tecumseh 35063

- 1. Commutateur d'allumage
- 2. Engager pour mettre le moteur en marche
- 3. Désengager pour arrêter le moteur
- 4. Régime maximum
- 5. Echelle progressive
- 6. Ralenti
- 7. Arrêt du moteur



Réf. Tecumseh 36501

- 1. Amorceur



Réf. Tecumseh 37119

- 1. Attention—surface chaude ; ne pas toucher

Assemblage

Remarque : Les côtés gauche et droit de la machine sont déterminés d'après la position de conduite.

Pièces détachées

DESCRIPTION	QTE	UTILISATION
Ensemble mancheron	1	Montage de l'ensemble mancheron
Boulons	4	
Rondelles bombées	4	
Ecrou à embase	1	
Tige de changement de vitesse	1	Montage de la tige de changement de vitesse
Goupille fendue	1	
Rondelle plate	1	
Contre-écrou à embase	1	Montage de la tige de traction
Axe de chape	1	Montage de la tringlerie de commande de tarière/roue hélice
Goupille fendue	1	
Ensemble tige de commande d'éjecteur (tige et support, vis sans fin, support)	1	Montage de la tige d'orientation de l'éjecteur
Boulon, rondelle pyramidale et contre-écrou	1	
Boulon	1	
Contre-écrou	1	
Vis de carrossier	1	Montage du déflecteur
Rondelle de caoutchouc	1	
Plaque de frottement	1	
Grande rondelle plate	1	
Rondelle bombée	1	
Contre-écrou	1	
Clé de contact	1	Démarrage et arrêt du moteur

Montage de l'ensemble mancheron

1. Enlevez les attaches qui lient les tiges de commande à l'ensemble mancheron.
2. Retirez les goupilles des deux roues (Fig. 2) et faites glisser ces dernières d'environ 2,5 cm vers l'extérieur.

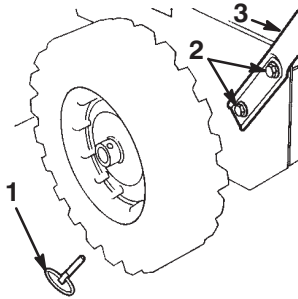

653

Figure 2

- | | |
|--|-----------------------|
| 1. Goupille (2) | 3. Ensemble mancheron |
| 2. Vis d'assemblage et rondelles bombées (4) | |

3. Vissez un écrou à embase (pas le contre-écrou à embase), embase vers le bas, sur la tige de traction fixée du côté gauche de l'ensemble mancheron (Fig. 3).

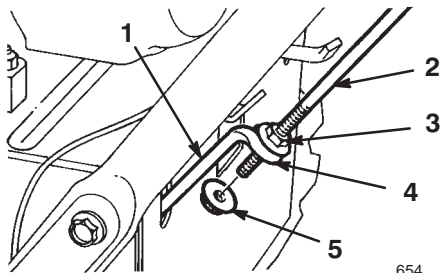

654

Figure 3

- | | |
|--------------------------------|--------------------------|
| 1. Tige de traction inférieure | 4. Boucle |
| 2. Tige de déplacement | 5. Contre-écrou à embase |
| 3. Ecran à embase | |

4. Placez le côté gauche de l'ensemble mancheron en appui contre le côté de la déneigeuse et insérez le bout de la tige de traction dans la boucle de la tige de traction inférieure (Fig. 3).

5. Placez les trous du côté gauche de l'ensemble mancheron face à ceux du panneau latéral gauche, et fixez le mancheron à l'aide de deux vis d'assemblage et de rondelles bombées serrées à la main (Fig. 2).

Remarque : La face concave de la rondelle bombée doit être tournée vers l'extérieur du mancheron.

6. Placez les trous du côté droit de l'ensemble mancheron face à ceux du panneau latéral droit, et fixez le mancheron à l'aide de deux vis d'assemblage et de rondelles bombées serrées à la main.

7. Vérifiez que les mancherons sont bien à la même hauteur, puis serrez solidement la visserie pour les fixer.

8. Glissez les roues vers l'intérieur et insérez les goupilles dans les trous du moyeu et le trou *intérieur* de l'essieu (Fig. 4).

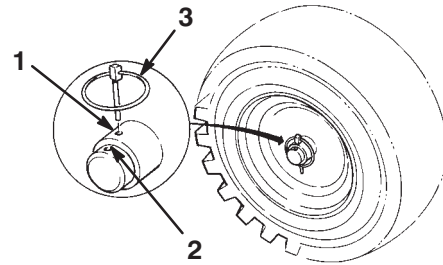

473

Figure 4

- | | |
|--|-------------------------------|
| 1. Trou intérieur de l'essieu et moyeu | 2. Trou extérieur de l'essieu |
| 3. Goupille | |

Remarque : Si vous utilisez des chaînes à neige (option), insérez les goupilles dans le trou *extérieur* de l'essieu.

Montage de la tige de changement de vitesse

1. Tirez le bras de changement de vitesse à fond vers l'extérieur (Fig. 5).

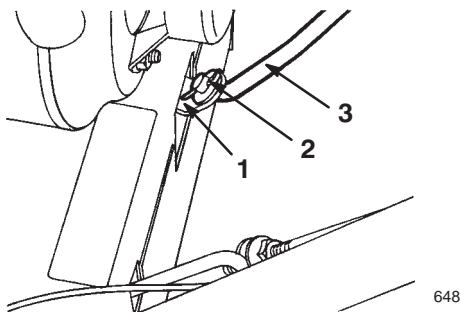

Figure 5

- | | |
|--------------------------------------|----------------------------------|
| 1. Bras de changement de vitesse | 3. Tige de changement de vitesse |
| 2. Rondelle plate et goupille fendue | |

2. Placez le levier de changement de vitesse (Fig. 13) sur le panneau de commande en position *R* (marche arrière).
3. Insérez la tige de changement de vitesse dans le bras, mettez une rondelle plate sur la tige et fixez le tout à l'aide d'une goupille fendue (Fig. 5).

Montage de la tige de traction

1. Vissez le contre-écrou à embase (embase vers le haut) sur le bas de la tige de commande de traction, sous la boucle de la tige de traction inférieure (Fig. 3).
2. Réglez la position des deux écrous à bride sur la tige de commande de traction vers le haut ou vers le bas pour que l'extrémité de la manette de commande de traction soit à environ 11 cm du haut de la poignée (Fig. 6).

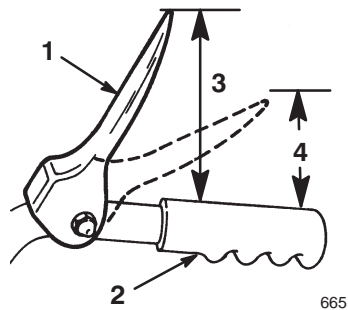

Figure 6

- | | |
|------------------------------------|--------------------------|
| 1. Manette de commande de traction | 3. 11 centimètres |
| 2. Poignée | 4. 2,5 à 5,0 centimètres |

3. Serrez les deux écrous à embase à la main.
4. Sélectionnez la troisième vitesse (Fig. 13).
Remarque : S'il n'est pas possible de passer la troisième, réglez le changement de vitesse, comme expliqué à la rubrique Réglage du changement de vitesse, page 23.
5. Tirez lentement la déneigeuse en arrière en serrant progressivement la manette de commande de traction vers la poignée.
Remarque : Le réglage est correct si les roues cessent de tourner quand le bout de la manette de commande de traction est à une distance de 2,5 à 5,0 cm du haut de la poignée (Fig. 6).
6. Corrigez la position des deux écrous à embase, le cas échéant, pour obtenir le bon écartement entre le haut de la poignée et le bas de la manette de commande de traction.
7. Serrez solidement les contre-écrous.

Montage de la tringlerie de commande de tarière/roue hélice

1. Desserrez l'écrou de blocage au-dessus de la chape sur la tige de commande supérieure (Fig. 7).

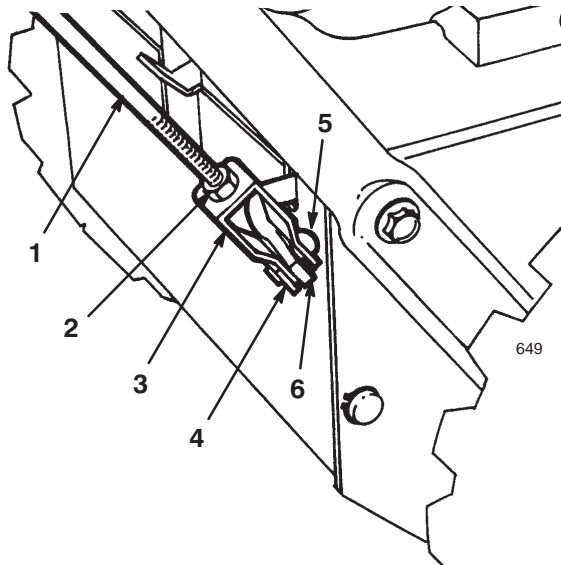

Figure 7

- | | |
|--------------------------------|--------------------------------|
| 1. Tige de commande supérieure | 4. Goupille fendue |
| 2. Ecrou de blocage | 5. Axe de chape |
| 3. Chape | 6. Tige de commande inférieure |

2. Alignez les trous de la chape et de la tige de commande inférieure, et insérez l'axe de chape (Fig. 7).
3. Vérifiez la distance entre le bas de la manette de tarière/roue hélice et le haut de la poignée du mancheron (Fig. 8). L'écartement doit être d'environ 10 cm.

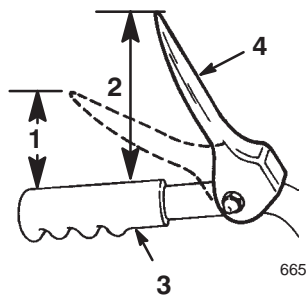

Figure 8

- | | |
|--------------------------|---|
| 1. 2,5 à 5,0 centimètres | 4. Manette de commande de tarière/roue hélice |
| 2. 10 cm | |
| 3. Poignée | |

4. Serrez lentement la manette de commande de tarière/roue hélice vers la poignée.

Remarque : La résistance augmente de manière perceptible lorsque la courroie d'entraînement de tarière/roue hélice devient tendue (à peu près à mi-course de la manette). Le réglage est correct si la résistance *commence* à augmenter quand le bout de la manette de commande de tarière/roue hélice se trouve à une distance de 2,5 à 5,0 cm du haut de la poignée (Fig. 8).

Remarque : Si la résistance n'augmente pas de manière perceptible, déposez le couvercle de courroie (reportez-vous à la rubrique Remplacement de la courroie d'entraînement de tarière/roue hélice, page 26, points 1 et 2) et mesurez un écartement de 5 cm au-dessus de la poignée, au point où le mou est éliminé de la courroie.

5. Pour corriger l'écartement:
 - A. Retirez l'axe de chape.
 - B. Desserrez l'écrou de blocage.
 - C. Faites monter ou descendre la chape sur le filetage selon que vous souhaitez accroître ou réduire l'écart entre le haut de la poignée et le bas de la manette de commande de tarière/roue hélice (Fig. 7).
6. Quand le réglage est correct, remplacez l'axe de chape et attachez-le à l'aide de la goupille fendue (Fig. 7).
7. Serrez l'écrou de blocage pour fixer la chape (Fig. 7).

Montage de la tige d'orientation de l'éjecteur

1. Fixez le support et la tige d'orientation de l'éjecteur du côté gauche de l'ensemble mancheron à l'aide du boulon et du contre-écrou, comme illustré dans la Figure 9.

Remarque : Ne serrez pas encore le contre-écrou.

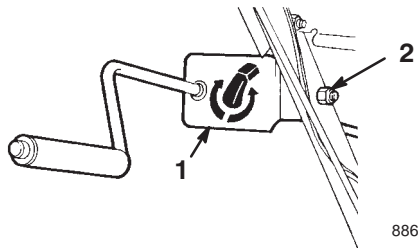

Figure 9

- | | |
|--|---------------------------|
| 1. Support et tige d'orientation de l'éjecteur | 2. Boulon et contre-écrou |
|--|---------------------------|

2. Enduisez la vis sans fin de graisse multi-usages N° 2 (Fig. 10).

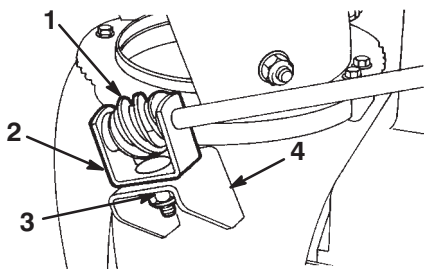

Figure 10

- | | |
|--|---------------------|
| 1. Vis sans fin | 4. Bride de montage |
| 2. Support | |
| 3. Boulon, rondelle pyramidale et contre-écrou | |

3. Montez la vis sans fin et l'étrier sur le support prévu, de manière lâche, à l'aide d'un boulon, d'une rondelle pyramidale et d'un contre-écrou, comme illustré dans la Figure 10.

4. Glissez la vis sans fin dans les dents de la couronne de l'éjecteur et serrez l'écrou (Fig. 10).

5. Serrez le contre-écrou de fixation du support d'orientation de l'éjecteur (Fig. 9).

6. Contrôlez le fonctionnement de la tige d'orientation de l'éjecteur, et déplacez légèrement la vis sans fin vers l'extérieur si la commande est trop dure.

Montage du déflecteur

1. Faites tourner le déflecteur vers le haut et l'arrière jusqu'à ce que sa butée passe par-dessus le rebord du haut de l'éjecteur.
2. Fixez le côté gauche du déflecteur à l'éjecteur à l'aide des pièces requises comme illustré à la Figure 11.

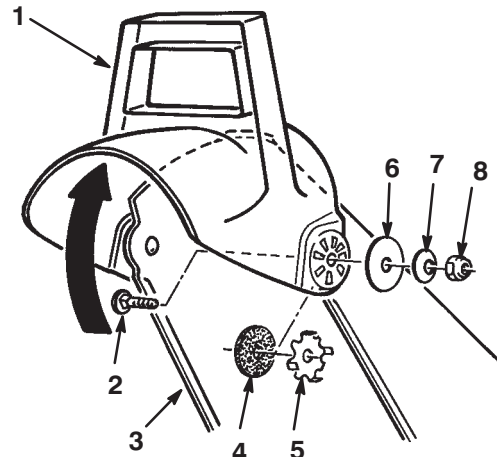

Figure 11

- | | |
|---------------------------|--------------------------|
| 1. Déflecteur | 5. Plaque de frottement |
| 2. Vis de carrossier | 6. Grande rondelle plate |
| 3. Ejecteur | 7. Rondelle bombée |
| 4. Rondelle de caoutchouc | 8. Contre-écrou |

Remarque : Mettez la rondelle de caoutchouc et la plaque de frottement en place entre l'éjecteur et le déflecteur, et insérez les languettes de la plaque de frottement dans les trous du déflecteur.

Remarque : La face concave des rondelles bombées doit être tournée vers les grandes rondelles plates.

3. Serrez les écrous de chaque côté du déflecteur *sans excès*.

Avant la mise en marche

Plein d'huile du carter moteur

Le moteur est expédié de l'usine avec quelques onces d'huile dans le carter. Faites l'appoint avant de mettre le moteur en marche. Le carter moteur peut contenir 620 ml d'huile, mais comme il en contient déjà un peu, n'y versez pas toute cette quantité d'un coup. Utilisez exclusivement une huile détergente de haute qualité, de viscosité SAE 5W-30 ou SAE 10, de classe de service API (American Petroleum Institute) SF, SG, SH ou SJ. Pour l'utilisation par grand froid (au-dessous de -18°C), utilisez une huile détergente de viscosité 0W-30 de classe de service API SF, SG, SH ou SJ.

Pour rajouter de l'huile :

1. Placez la déneigeuse sur un sol plat horizontal pour avoir une indication précise du niveau d'huile.
2. Nettoyez la surface autour de la jauge (Fig. 12).

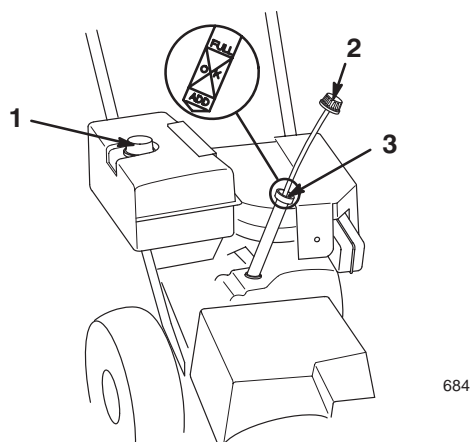

Figure 12

- | | |
|--------------------------------------|------------------------|
| 1. Bouchon du réservoir de carburant | 2. Jauge d'huile |
| | 3. Trou de remplissage |

3. Dévissez le bouchon et sortez la jauge (Fig. 12).
4. Versez lentement environ 3/4 de la capacité d'huile totale dans le carter moteur.
5. Essuyez la jauge avec un chiffon propre.
6. Insérez la jauge à fond dans le goulot de remplissage, puis sortez-la de nouveau.

Remarque : Vous devez insérer la jauge à fond pour obtenir une indication exacte du niveau d'huile.

7. Voyez le niveau d'huile indiqué par la jauge.
8. Si le niveau n'atteint pas le repère minimum (*Add*) de la jauge, versez lentement suffisamment d'huile dans le goulot de remplissage pour amener le niveau jusqu'au repère maximum (*Full*).

Important Ne faites pas tourner le moteur avec un carter d'huile trop rempli, sous peine de l'endommager. Si vous avez mis trop d'huile dans le carter, videz l'excédent pour ramener le niveau au repère maximum (*Full*).

9. Insérez la jauge dans le goulot de remplissage et vissez fermement le bouchon dans le sens horaire.

Plein du réservoir de carburant

Pour un fonctionnement optimal, utilisez de l'essence sans plomb propre et fraîche, éventuellement *oxygénée* ou *reformulée*, avec un indice d'octane de 87 ou plus. Pour garantir la fraîcheur de l'essence, n'achetez pas plus que la quantité que vous comptez utiliser en un mois. L'utilisation d'essence sans plomb réduit la formation de dépôts dans la chambre de combustion et augmente la durée de vie du moteur. S'il est impossible de vous procurer de l'essence sans plomb, vous pouvez utiliser de l'essence avec plomb.

Important N'ajoutez pas d'huile dans l'essence.

Important N'utilisez jamais de méthanol, d'essence contenant du méthanol ou plus de 10% d'éthanol, d'essence super ou d'essence blanche. Ces carburants pourraient endommager le circuit d'alimentation.

Important N'utilisez pas d'essence vieille de plus d'un mois.



Danger



Dans certaines circonstances, l'essence est extrêmement inflammable et hautement explosive. Un incendie ou une explosion causés par l'essence peuvent vous brûler, ainsi que les personnes se tenant à proximité, et causer des dommages matériels.

- Remplissez le réservoir à l'aide d'un entonnoir, à l'extérieur, dans un endroit dégagé, et lorsque le moteur est froid. Essayez toute essence répandue.
- Ne remplissez pas le réservoir complètement. Le niveau d'essence doit arriver entre 6 et 13 mm sous la base du goulot de remplissage. Le vide laissé permet à l'essence de se dilater dans le réservoir.
- Ne fumez jamais pendant la manipulation d'essence et tenez-vous à l'écart des flammes nues et étincelles susceptibles d'enflammer les vapeurs d'essence.
- Conservez l'essence dans un récipient homologué, hors de portée des enfants.
- Ne stockez jamais plus que la quantité d'essence consommée en un mois.



Danger



Dans certaines circonstances, de l'électricité statique peut se former lors du remplissage et enflammer l'essence. Un incendie ou une explosion causés par l'essence peuvent vous brûler, ainsi que les personnes se tenant à proximité, et causer des dommages matériels.

- Posez toujours les bidons d'essence sur le sol, à l'écart du véhicule, avant de les remplir.
- Ne remplissez pas les bidons d'essence à l'intérieur d'un véhicule ou dans la caisse d'un véhicule utilitaire, car la moquette intérieure ou le revêtement en matière plastique de la caisse risquent d'isoler le bidon et de freiner l'élimination de l'électricité statique éventuellement produite.
- Si cela est possible, descendez la machine du véhicule ou de la remorque et posez-la à terre avant de remplir le réservoir de carburant.
- Si ce n'est pas possible, laissez la machine dans le véhicule ou sur la remorque, mais faites le plein à l'aide d'un bidon, et non directement à la pompe.
- En cas de remplissage à la pompe, maintenez tout le temps le pistolet en contact avec le bord du réservoir ou du bidon, jusqu'à ce que le remplissage soit terminé.

Utilisez régulièrement un stabilisateur/conditionneur de carburant, tant en période d'utilisation qu'en période de remisage. Un stabilisateur/conditionneur nettoie le moteur pendant l'utilisation et empêche la formation de dépôts gommeux pendant le remisage.

Important N'utilisez pas d'autres additifs de carburant qu'un stabilisateur/conditionneur. N'utilisez pas de stabilisateurs à base d'alcools tels que l'éthanol, le méthanol ou l'isopropanol.

1. Nettoyez la surface autour du bouchon du réservoir de carburant (Fig. 12).
2. Enlevez le bouchon du réservoir de carburant.
3. Remplissez le réservoir d'essence sans plomb jusqu'à 6 à 13 mm du haut du réservoir. *L'essence ne doit pas monter dans le goulot de remplissage.*

Important Laissez un espace d'au moins 6 mm au-dessous du haut du réservoir pour permettre à l'essence de se dilater.

4. Remettez le bouchon du réservoir et essayez l'essence éventuellement répandue.

Contrôle de la pression des pneus

Vérifiez la pression des pneus, surgonflés à l'usine pour l'expédition. Avant d'utiliser la déneigeuse, réduisez la pression des deux pneus à une même valeur comprise entre 82 et 103 kPa.

Révision du programme d'entretien

Réviser le Programme d'entretien recommandé, page 20. Vous devrez peut-être exécuter une ou plusieurs procédures supplémentaires avant ou juste après la mise en service initiale de la déneigeuse.

Utilisation

Remarque : Les côtés gauche et droit de la machine sont déterminés d'après la position de conduite.

Commandes

- **Commande de tarière/roue hélice** (Fig. 13)—Pour embrayer la tarière et la roue hélice, serrez la manette contre la poignée du mancheron de droite. Pour les débrayer, lâchez la manette.

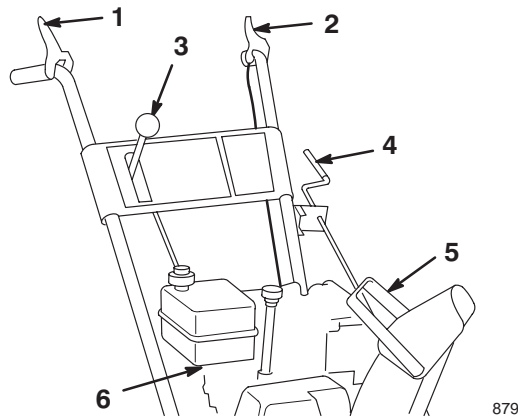



Figure 13

- | | |
|---|---|
| 1. Manette de commande de tarière/roue hélice | 4. Commande d'orientation de l'éjecteur |
| 2. Manette de commande de traction | 5. Poignée du déflecteur |
| 3. Levier de changement de vitesse | 6. Robinet d'essence |

- **Commande de traction** (Fig. 13)—Pour embrayer la traction (entraînement des roues), serrez la manette contre la poignée du mancheron de gauche. Pour arrêter la traction, lâchez la manette.

- **Levier de changement de vitesse** (Fig. 13)—Cette commande offre quatre vitesses : trois vitesses de marche avant et la marche arrière. Pour changer de vitesse, placez le levier dans la position souhaitée. Le levier s'engage dans un cran pour chaque vitesse choisie.

Remarque : Avant d'engager la marche arrière ou de la quitter, lâchez la manette de commande de traction. Il n'est pas nécessaire de lâcher la manette de commande de traction pour passer d'une vitesse de *marche avant* à l'autre.

- **Commande d'orientation de l'éjecteur** (Fig. 13)—Tournez la commande d'orientation dans le sens des aiguilles d'une montre pour déplacer l'éjecteur vers la gauche, ou en sens contraire pour le déplacer vers la droite.
- **Poignée du déflecteur** (Fig. 13)—Déplacez la poignée du déflecteur vers l'avant pour rejeter la neige plus bas ou vers l'arrière pour la rejeter plus haut.
- **Robinet d'essence** (Fig. 13)—Fermez le robinet en le tournant dans le sens des aiguilles d'une montre et ouvrez-le en le tournant dans le sens contraire des aiguilles d'une montre. Fermez le robinet lorsque vous n'utilisez pas la déneigeuse.
- **Starter** (Fig. 14)—Pour mettre en marche un moteur froid, tournez la commande de starter en position  (Max). A mesure que le moteur se réchauffe, tournez progressivement le starter à la position Off (hors service).

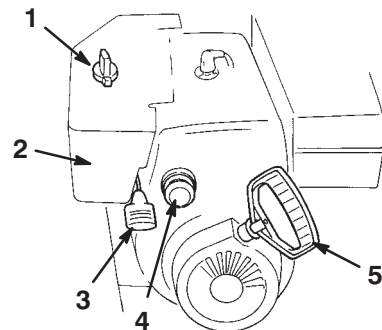

Figure 14

- | | |
|---------------------------|------------------------|
| 1. Starter | 4. Amorçeur |
| 2. Commutateur d'allumage | 5. Démarreur à lanceur |
| 3. Manette d'accélérateur | |

- **Clé de contact** (Fig. 14)—Insérez la clé dans le commutateur d'allumage avant de mettre le moteur en marche. Pour couper le moteur, retirez la clé de contact.
- **Commande d'accélérateur** (Fig. 14)—Déplacez la manette vers le haut pour augmenter le régime du moteur, ou vers le bas pour le réduire. Réglez la manette d'accélérateur en position d'Arrêt pour arrêter le moteur.

- **Amorceur** (Fig. 14)—Appuyez sur l’amorceur pour envoyer une petite quantité d’essence dans le moteur afin de faciliter le démarrage par temps froid.
- **Lanceur** (Fig. 14)—Le lanceur se trouve à l’arrière du moteur. Tirez sur le lanceur pour mettre le moteur en marche.

Dépose de la boîte de chauffage du carburateur

Avant d’utiliser la déneigeuse par une température extérieure supérieure ou égale à 4°C, déposez la boîte de chauffage (Fig. 15).

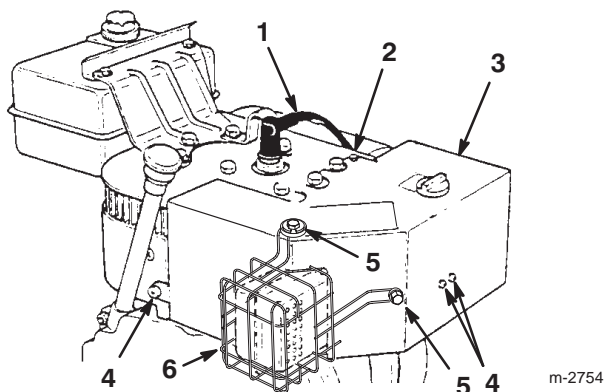

Figure 15

- | | |
|--------------------------------------|--|
| 1. Fil de bougie | 5. Vis, rondelles-frein et rondelles |
| 2. Vis auto-taraudeuse | 6. Grille de protection de l'échappement |
| 3. Boîte de chauffage du carburateur | |
| 4. Vis | |

1. Débranchez la bougie et éloignez le capuchon pour éviter tout risque de contact accidentel (Fig. 15).
2. Retirez la clé de contact du commutateur d’allumage (Fig. 14).
3. Enlevez le bouton de starter (Fig. 14).

4. Enlevez les fixations de la boîte de chauffage (Fig. 15).

Remarque : Placez ces fixations dans leurs trous respectifs pour éviter de les perdre.

5. Soulevez la boîte de chauffage et déposez-la du moteur.
6. Débranchez le clip du fil de terre vert sous le starter (Fig. 16).

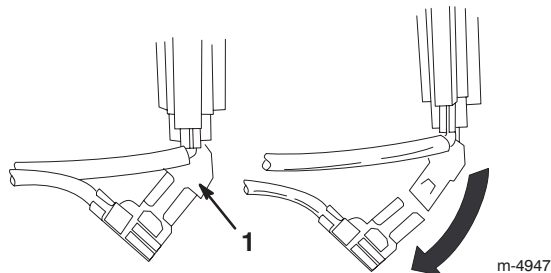

Figure 16

1. Clip du fil de terre vert

7. Remettez le bouton du starter.
8. Insérez la clé de contact dans le commutateur d’allumage.
9. Connectez la bougie.

Important Servez-vous de la boîte de chauffage du carburateur comme point de repère de l’emplacement du starter et de la commande d’accélérateur.

Pose de la boîte de chauffage du carburateur

Pour reposer la boîte de chauffage, inversez la procédure des points 1 à 9 de la rubrique Dépose de la boîte de chauffage du carburateur, page 17. Retirez les fixations de leurs trous respectifs avant de reposer la boîte de chauffage du carburateur.

Démarrage du moteur

Important Vérifiez que la tarière/roue hélice et l'éjecteur ne sont pas obstrués avant d'utiliser la déneigeuse. Si l'un ou l'autre sont obstrués, dégagez-les à l'aide d'un bâton, jamais avec la main.

1. Connectez la bougie.
2. Réglez la manette d'accélérateur en position *régime maximum* (Fig. 14).
3. Relâchez les manettes de tarière/roue hélice et de commande de traction (Fig. 13).
4. Ouvrez le robinet d'essence situé au-dessous du réservoir de carburant (Fig. 17).

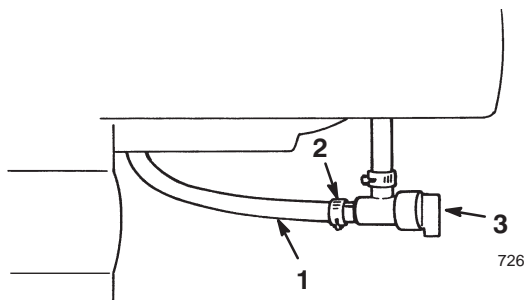

Figure 17

- | | |
|----------------------------|----------------------|
| 1. Conduite d'alimentation | 3. Robinet d'essence |
| 2. Collier | |

5. Tournez le starter en position *On* (en service) (Fig. 14).
6. Insérez la clé de contact (Fig. 14).

Important N'utilisez pas l'amorceur ou le starter si le moteur a déjà travaillé et est encore chaud. Un amorçage excessif risque de noyer le moteur et d'empêcher le démarrage.

7. Couvrez l'orifice central de l'amorceur (Fig. 14) avec le pouce et appuyez lentement sur l'amorceur à trois reprises, en marquant une pause à chaque fois.
8. Prenez la poignée du lanceur (Fig. 14) et tirez-la lentement jusqu'à ce que vous sentiez une résistance, puis tirez vigoureusement pour lancer le moteur.
9. Ne lâchez pas la poignée du lanceur, et laissez-la revenir lentement.

Remarque : Si le moteur ne démarre pas ou si la température est inférieure ou égale à -23°C , il peut être nécessaire d'amorcer davantage. Après avoir enfoncé l'amorceur, essayez de démarrer avant d'actionner à nouveau l'amorceur.

10. Dès que le moteur a démarré, tournez le starter (Fig. 14) à la position 3/4. A mesure que le moteur se réchauffe, tournez le starter à la position 1/2. Quand le moteur est suffisamment chaud, tournez le starter à la position *Off* (hors service).

11. Sélectionnez la première (Fig. 13), serrez la manette de commande de traction contre la poignée, puis relâchez-la. Si la déneigeuse se met à avancer avant que vous ayez engagé la manette de commande ou après que vous l'avez relâchée, reportez-vous à la rubrique Réglage de la courroie d'entraînement de traction, page 24.

Important N'utilisez pas la déneigeuse si la tarière et la roue hélice tournent quand vous débrayez la commande de tarière/roue hélice.

Arrêt du moteur

1. Embrayez la tarière pour évacuer toute la neige encore présente dans le carénage.
2. Laissez le moteur tourner pendant quelques minutes pour sécher l'humidité accumulée.
3. Relâchez les manettes de tarière/roue hélice et de commande de traction (Fig. 13).
4. Arrêtez le moteur de l'une des manières suivantes :
 - A. Réglez la manette d'accélérateur en position de *ralenti* et enlevez la clé de contact.
 - B. Réglez la manette d'accélérateur sur *arrêt*.
5. Fermez le robinet d'essence (Fig. 17).
6. Tirez à fond sur la poignée du lanceur à trois ou quatre reprises, d'un mouvement rapide et continu. Ceci aide à éviter le gel du lanceur.
7. Attendez l'arrêt de toutes les pièces en mouvement avant de quitter la position de conduite.

Roue libre ou autotraction

La déneigeuse peut être utilisée en roue libre ou en autotraction. Si vous insérez les goupilles dans les trous extérieurs et pas à travers le moyeu (Fig. 4), la déneigeuse fonctionnera en roue libre. Si vous insérez les goupilles dans le moyeu et les trous intérieurs de l'essieu (Fig. 4), la déneigeuse sera autotractée.

Conseils d'utilisation



Danger



Quand la déneigeuse est en marche, la tarière et la roue hélice peuvent tourner et sectionner ou blesser les mains et les pieds.

- Avant tout nettoyage, réglage ou réparation de la déneigeuse, et avant de désobstruer l'éjecteur, arrêtez le moteur et attendez l'arrêt de toutes les pièces mobiles. Débranchez la bougie et éloignez le capuchon pour éviter tout risque de démarrage accidentel.
- Si l'éjecteur est obstrué, dégagez-le à l'aide d'un bâton, *jamais avec la main*.
- Restez derrière les mancherons et n'approchez pas de l'ouverture d'éjection durant l'utilisation de la déneigeuse.
- Gardez les pieds, les mains, le visage et toute autre partie du corps ou des vêtements à l'écart des pièces ou organes cachés, mobiles ou tournants.



Attention



Des pierres, des jouets ou d'autres objets peuvent être ramassés et projetés par la tarière/roue hélice et blesser gravement l'utilisateur ou les personnes à proximité.

- Ne laissez pas d'objets susceptibles d'être ramassés et projetés par la tarière/roue hélice dans la zone à déblayer.
- Tenez les enfants et les animaux domestiques à l'écart de la zone de travail.

- Réglez les patins en fonction de la surface à déneiger, comme expliqué dans la rubrique Réglage des patins et de la lame racleuse, page 22.
- Dans certaines conditions enneigées et par temps froid, certaines commandes et pièces mobiles peuvent être bloquées par le gel. *Ne forcez jamais les commandes pour les faire fonctionner lorsqu'elles sont gelées*. Si certaines commandes ou pièces sont difficiles à utiliser, mettez le moteur en marche et laissez-le tourner quelques minutes.

- Enlevez la neige aussitôt que possible après qu'elle est tombée ; le déneigement s'en trouve facilité et d'autant plus efficace.
- Utilisez toujours la position *rapide* de la manette d'accélérateur pour le déneigement.
- Veillez à ce que les bandes déblayées se chevauchent pour bien enlever toute la neige.
- Rejetez toujours la neige de préférence dans le sens du vent.
- Ne surchargez pas la déneigeuse en essayant de déblayer trop rapidement. Si le régime moteur diminue, passez à un rapport inférieur pour réduire la vitesse d'avance.
- Pour éviter l'obstruction de l'éjecteur lorsque la neige est mouillée ou fondante, travaillez à plein régime et n'avancez pas trop vite pour ne pas surcharger le moteur.
- Si la déneigeuse a tendance à grimper sur la neige, réduisez la vitesse d'avance en passant à un rapport inférieur. Si la machine continue de grimper sur la neige, soulevez les mancherons pour que l'avant de la déneigeuse reste au ras du sol.
- Si les roues patinent, passez à un rapport inférieur pour réduire la vitesse d'avance.
- Après utilisation de la déneigeuse, laissez le moteur tourner quelques minutes pour éviter que les pièces en mouvement soient bloquées par le gel. Embrayez la tarière/roue hélice pour évacuer toute la neige encore présente dans le carénage. Arrêtez le moteur, attendez l'arrêt de toutes les pièces mobiles et enlevez la glace et la neige qui se trouvent sur la déneigeuse.
- Après avoir arrêté le moteur, tirez la poignée du lanceur à plusieurs reprises pour empêcher le démarreur de geler.
- Fermez le robinet d'essence et enlevez la clé de contact quand vous n'utilisez pas la déneigeuse.

Entretien

Remarque : Les côtés gauche et droit de la machine sont déterminés d'après la position de conduite.

Programme d'entretien recommandé

Périodicité des entretiens	Procédure
Initialement	<ul style="list-style-type: none">• Vérifiez le niveau d'huile.¹ Reportez-vous à la rubrique Contrôle du niveau d'huile moteur, page 21.• Contrôlez le niveau de graisse dans le boîtier d'engrenages de la tarière et rajoutez-en si nécessaire, Reportez-vous à la rubrique Contrôle de la graisse du boîtier d'engrenages de la tarière, page 21.• Réglez les patins et la lame racleuse.² Reportez-vous à la rubrique Réglage des patins et de la lame racleuse, page 22.• Réglez le changement de vitesse.³ Reportez-vous à la rubrique Réglage du changement de vitesse, page 23.
Toutes les heures	<ul style="list-style-type: none">• Inspectez et réglez la courroie d'entraînement de traction, comme expliqué à la rubrique Réglage de la courroie d'entraînement de traction, page 24.• Inspectez et réglez la courroie d'entraînement de tarière/roue hélice, comme expliqué à la rubrique Réglage de la courroie d'entraînement de tarière/roue hélice, page 25.
Toutes les 2 h	<ul style="list-style-type: none">• Changez l'huile moteur, comme expliqué à la rubrique Vidange de l'huile moteur, page 26.
Toutes les 5 h	<ul style="list-style-type: none">• Inspectez et réglez ou remplacez éventuellement la courroie d'entraînement de traction, comme expliqué dans la rubrique Réglage de la courroie d'entraînement de traction, page 24, ou Remplacement de la courroie d'entraînement de traction, page 24.• Inspectez et réglez ou remplacez éventuellement la courroie d'entraînement de tarière/roue hélice, comme expliqué dans la rubrique Réglage de la courroie d'entraînement de tarière/roue hélice, page 25, ou Remplacement de la courroie d'entraînement de tarière/roue hélice, page 26.
Toutes les 10 h	<ul style="list-style-type: none">• Contrôlez le niveau de graisse dans le boîtier d'engrenages de la tarière et rajoutez-en si nécessaire, Reportez-vous à la rubrique Contrôle de la graisse du boîtier d'engrenages de la tarière, page 21.
Toutes les 15 h	<ul style="list-style-type: none">• Huilez et graissez les pièces mobiles internes, comme expliqué à la rubrique Lubrification de la déneigeuse, page 27.
Toutes les 25 h	<ul style="list-style-type: none">• Changez l'huile moteur, comme expliqué à la rubrique Vidange de l'huile moteur, page 26.
Toutes les 100 h	<ul style="list-style-type: none">• Examinez la bougie et vérifiez l'écartement des électrodes. Remplacez-la si nécessaire, comme expliqué à la rubrique Remplacement de la bougie, page 27.
Une fois par an	<ul style="list-style-type: none">• Contrôlez le niveau de graisse dans le boîtier d'engrenages de la tarière quand vous remettez la déneigeuse en service après le remisage ; ajoutez de la graisse si nécessaire. Reportez-vous à la rubrique Contrôle de la graisse du boîtier d'engrenages de la tarière, page 21.• Changez l'huile moteur en fin de saison, comme expliqué à la rubrique Vidange de l'huile moteur, page 26.• Huilez et graissez les pièces mobiles internes en fin de saison, comme expliqué à la rubrique Lubrification de la déneigeuse, page 27.• En fin de saison, vidangez le réservoir de carburant et faites tourner le moteur pour assécher complètement le réservoir et le carburateur, comme expliqué à la rubrique Vidange du réservoir de carburant, page 28.

¹Contrôlez le niveau d'huile moteur *avant chaque utilisation* et faites l'appoint si nécessaire.

²Réglez les patins et la lame racleuse si nécessaire.

³Réglez le changement de vitesse si nécessaire.

Important Reportez-vous au manuel d'utilisation du moteur pour toutes procédures d'entretien supplémentaires.



Prudence



Si vous laissez la bougie branchée, quelqu'un pourrait mettre le moteur en marche et vous blesser gravement, ainsi que les personnes à proximité.

Débranchez la bougie avant toute intervention d'entretien. Ecartez le fil pour éviter tout contact accidentel avec la bougie.

Contrôle du niveau d'huile moteur

Avant chaque utilisation, vérifiez que le niveau d'huile arrive entre les repères minimum (*Add*) et maximum (*Full*) de la jauge.

1. Arrêtez le moteur et attendez l'arrêt de toutes les pièces mobiles.
 2. Placez la déneigeuse sur un sol plat horizontal pour avoir une indication précise du niveau d'huile.
 3. Nettoyez la surface autour de la jauge (Fig. 12).
 4. Dévissez le bouchon et sortez la jauge (Fig. 12).
 5. Essuyez la jauge avec un chiffon propre.
 6. Insérez la jauge à fond dans le goulot de remplissage, puis sortez-la de nouveau.
- Remarque :** Vous devez insérer la jauge à fond pour obtenir une indication exacte du niveau d'huile.
7. Voyez le niveau d'huile indiqué par la jauge.
 8. Si le niveau n'atteint pas le repère minimum (*Add*) sur la jauge, versez *lentement* suffisamment d'huile dans le goulot de remplissage pour amener le niveau jusqu'au repère maximum (*Full*).

Remarque : Utilisez exclusivement une huile détergente de haute qualité, de viscosité SAE 5W-30 ou SAE 10, de classe de service API (American Petroleum Institute) SF, SG, SH ou SJ. Pour l'utilisation par grand froid (au-dessous de -18°C), utilisez une huile détergente de viscosité 0W-30 de classe de service API SF, SG, SH ou SJ.

Important Ne faites pas tourner le moteur avec un carter d'huile trop rempli, sous peine de l'endommager. Si vous avez mis trop d'huile dans le carter, videz l'excédent pour ramener le niveau au repère maximum (*Full*).

9. Insérez la jauge dans le goulot de remplissage et vissez fermement le bouchon dans le sens horaire.

Contrôle de la graisse du boîtier d'engrenages de la tarière

Vérifiez le niveau de graisse du boîtier d'engrenages avant la mise en service initiale, toutes les dix heures de marche et lors de la remise en service après le remisage annuel.

1. Arrêtez le moteur et attendez l'arrêt de toutes les pièces mobiles.
2. Garez la déneigeuse sur un sol plat horizontal.
3. Débranchez la bougie et éloignez le capuchon pour éviter tout risque de contact accidentel (Fig. 15).
4. Nettoyez les abords de l'obturateur de tuyau (Fig. 18).

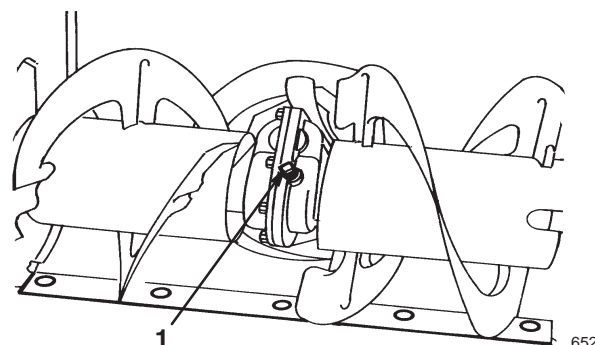

Figure 18

1. Obturateur de tuyau
-
5. Retirez l'obturateur de tuyau du boîtier d'engrenages (Fig. 18).
 6. Contrôlez le niveau de graisse dans le boîtier d'engrenages. La graisse doit être visible par l'ouverture.
 7. Si le niveau est insuffisant, ajoutez de la graisse *Lubriplate MAG-1* (graisse pour haute pression et basse température) jusqu'au point de trop-plein.
 8. Réinsérez l'obturateur de tuyau dans le boîtier d'engrenages.
 9. Connectez la bougie.

Réglage des patins et de la lame racleuse

Réglez les patins et la lame racleuse avant la mise en service initiale, puis selon les besoins pour éviter que la tarière touche les cailloux ou le gravier à la surface du sol. Réglez-les également pour compenser l'usure.

1. Arrêtez le moteur et attendez l'arrêt de toutes les pièces mobiles.
2. Garez la déneigeuse sur un sol plat horizontal.
3. Débranchez la bougie et éloignez le capuchon pour éviter tout risque de contact accidentel (Fig. 15).
4. Vérifiez la pression de gonflage des pneus. Reportez-vous à la rubrique Contrôle de la pression des pneus, page 16.
5. Desserrez les 4 écrous à bride qui fixent les deux patins sur les côtés du carter de tarière (Fig. 19) jusqu'à ce que les patins puissent coulisser aisément vers le haut et vers le bas.

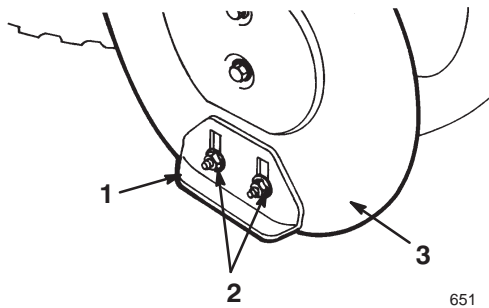

Figure 19

1. Patin (2)
2. Ecrous à bride (4)
3. Côté du carter de tarière (2)

6. Placez un support sous les lames de la tarière pour qu'elles se trouvent à 3 mm du sol (Fig. 20).

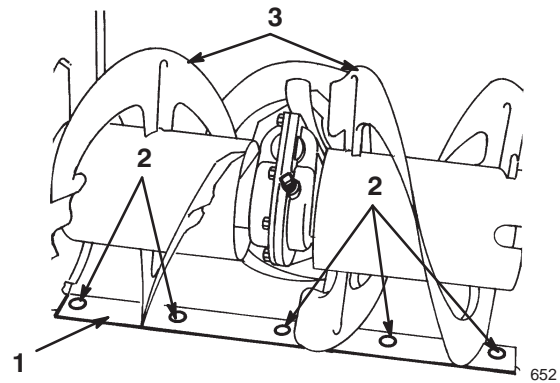

Figure 20

1. Lame racleuse
2. Vis de montage
3. Lames de tarière

7. Vérifiez le réglage de la lame racleuse. Celle-ci doit être parallèle et à 3 mm de la surface du sol.

Surfaces bétonnées ou asphaltées

Si la déneigeuse ne déblaie pas suffisamment près de la surface de travail, réglez les patins de manière à abaisser la lame racleuse. Si la surface est fissurée, accidentée ou inégale, réglez les patins de manière à élever la lame racleuse.

Sur gravier

Placez un support sous les lames de la tarière à quelques centimètres du sol et réglez les patins pour empêcher la déneigeuse de ramasser et de projeter des cailloux.

8. Pour corriger la position de la lame racleuse, desserrez les 5 vis de montage (Fig. 20), mettez la lame de niveau à la hauteur voulue et resserrez les vis.
9. Descendez les patins le plus bas possible.
10. Serrez les 4 écrous à embase qui fixent les deux patins sur les côtés du carter de tarière (Fig. 19).
11. Connectez la bougie.

Réglage du changement de vitesse

Réglez la tringlerie du changement de vitesse lors de la mise en service initiale, et si la déneigeuse n'avance que lentement, ou pas du tout au premier rapport ou s'il est impossible d'engager la troisième vitesse.

1. Arrêtez le moteur et attendez l'arrêt de toutes les pièces mobiles.
2. Débranchez la bougie et éloignez le capuchon pour éviter tout risque de contact accidentel (Fig. 15).
3. Basculez la déneigeuse sur l'avant et calez-la pour qu'elle ne puisse pas tomber.
4. Retirez les quatre boulons à embase qui assujettissent la plaque de protection inférieure au châssis, et déposez la plaque (Fig. 25).
5. Desserrez les écrous à embase de fixation de la plaque de changement de vitesse au panneau de commande (Fig. 21).

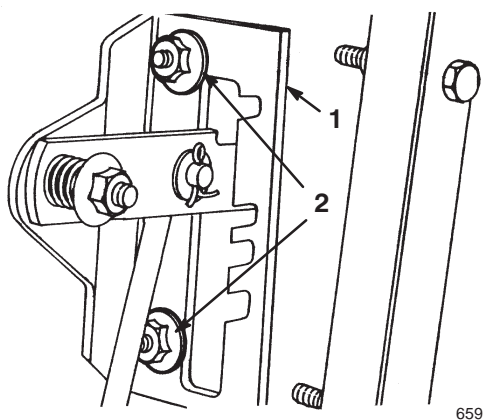
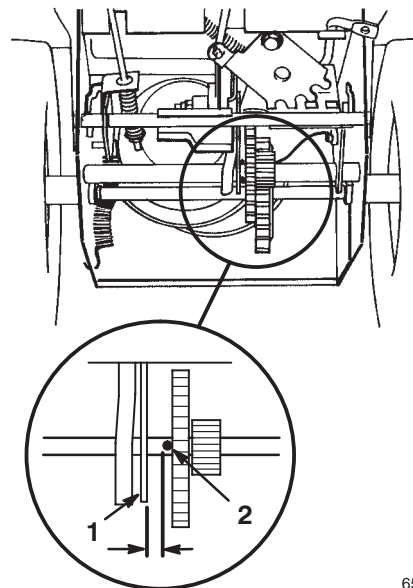

Figure 21

1. Plaque de changement de vitesse
2. Ecrous à embase

6. Sélectionnez la troisième et appuyez sur la plaque de changement de vitesse pour déplacer l'ensemble de transmission vers la droite.

Remarque : L'ensemble de transmission doit se trouver à 3 mm de la goupille. Si ce n'est pas le cas, faites glisser la plaque de changement de vitesse (Fig. 21) pour obtenir l'écartement correct de 3 mm (Fig. 22).



650/913

Figure 22

1. Goupille cylindrique
2. Ensemble de transmission

7. Lorsque l'ensemble de transmission est à 3 mm de la goupille, resserrez les écrous à bride pour fixer la plaque de changement de vitesse.
8. Mettez le changement de vitesse en marche arrière (position *R*) puis revenez en troisième vitesse pour contrôler le réglage.
9. Si l'écart entre la goupille et l'ensemble de transmission est supérieur à 5 mm, répétez les points 4 à 7.
10. Remontez la plaque de protection inférieure et redescendez la déneigeuse en position normale.
11. Connectez la bougie.

Réglage de la courroie d'entraînement de traction

Réglez la courroie d'entraînement de traction après la première heure de marche, puis toutes les 5 heures de service. Réglez aussi la courroie si le changement de vitesse passe les vitesses correctement, mais la déneigeuse refuse de se déplacer en marche avant ou arrière.

1. Arrêtez le moteur et attendez l'arrêt de toutes les pièces mobiles.
2. Débranchez la bougie et éloignez le capuchon pour éviter tout risque de contact accidentel (Fig. 15).
3. Vérifiez le réglage de l'entraînement de traction et corrigez-le si nécessaire, comme expliqué aux points 4 à 7 de la rubrique Montage de la tige de traction, page 11.
4. Si le problème persiste malgré le réglage, adressez-vous à un concessionnaire Toro agréé.
5. Connectez la bougie.

Remplacement de la courroie d'entraînement de traction

Remplacez la courroie d'entraînement de traction si elle est usée, imbibée d'huile ou endommagée de quelque autre manière.

1. Arrêtez le moteur et attendez l'arrêt de toutes les pièces mobiles.
2. Débranchez la bougie et éloignez le capuchon pour éviter tout risque de contact accidentel (Fig. 15).
3. Vidangez le réservoir de carburant, comme expliqué à la rubrique Vidange du réservoir de carburant, page 28.
4. Retirez les 2 boulons à embase de fixation du couvercle de courroie et mettez ce dernier de côté (Fig. 23).

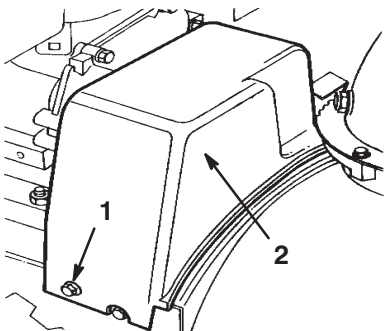
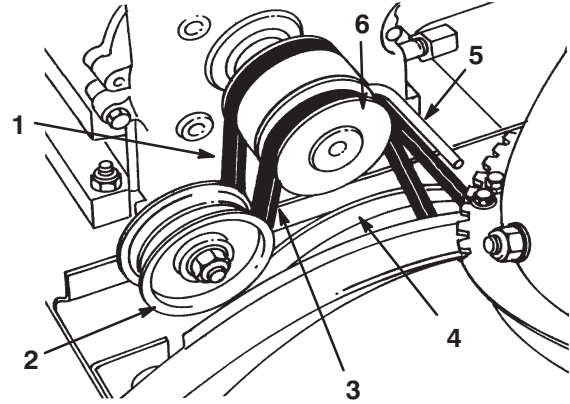

Figure 23

1. Boulon à embase (2)
2. Carter de courroie

5. Desserrez le guide-courroie (Fig. 24).



664

Figure 24

- | | |
|---|---|
| 1. Courroie d'entraînement de traction | 4. Grande poulie de tarière/roue hélice |
| 2. Poulie de tension | 5. Guide de courroie |
| 3. Courroie d'entraînement de tarière/roue hélice | 6. Poulie de moteur |

6. Retirez la courroie de tarière/roue hélice de la poulie du moteur et de la grande poulie de tarière/roue hélice (Fig. 24).
7. Basculez la déneigeuse sur l'avant et calez-la pour qu'elle ne puisse pas tomber.
8. Retirez les quatre boulons à embase qui assujettissent la plaque de protection inférieure au châssis, et déposez la plaque (Fig. 25).

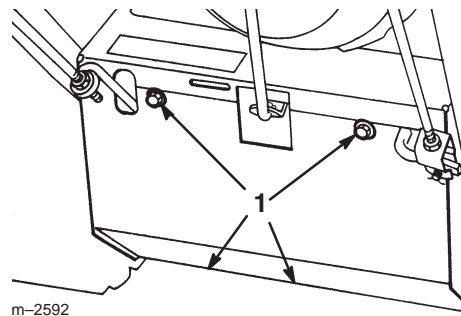

m-2592

Figure 25

1. Boulons à embase

9. Décrochez le ressort de l'encoche du bord inférieur du panneau latéral (Fig. 26).

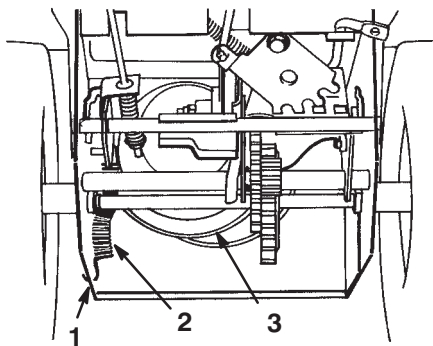

650

Figure 26

- | | |
|-------------------------------|------------------------------|
| 1. Encoche du panneau latéral | 2. Ressort |
| | 3. Grande poulie de traction |

Prudence

Le ressort est très tendu et peut vous blesser, ainsi que toute personne à proximité, si vous ne l'enlevez pas avec précaution.

Enlevez le ressort avec précaution.

10. Redescendez la déneigeuse en position normale.
11. Enlevez la courroie de commande de traction de la poulie moteur et de la grande poulie de traction (Fig. 24).
12. Passez la courroie neuve autour de la grande poulie de traction.
13. Passez la courroie sur la poulie moteur, en veillant à la faire passer sous le guide-courroie (Fig. 24).
14. Basculez la déneigeuse sur l'avant et calez-la pour qu'elle ne puisse pas tomber.
15. Raccrochez le ressort dans l'encoche du bord inférieur du panneau latéral (Fig. 26).
16. Remontez la plaque de protection avec ses quatre boulons à embase.
17. Redescendez la déneigeuse en position normale.
18. Placez la courroie de tarière/roue hélice sur la grande poulie de tarière/roue hélice et la poulie du moteur, en veillant à la faire passer sous la poulie de tension et le guide-courroie (Fig. 24).
19. Réglez l'écartement entre le guide et la courroie à 3 mm et fixez le guide en position quand la courroie est bien serrée.
20. Contrôlez et réglez la tringlerie de commande de tarière/roue hélice le cas échéant, comme expliqué aux points 4 à 7 de la rubrique Montage de la tringlerie de commande de tarière/roue hélice, page 12.

21. Reposez le couvercle de courroie.

22. Connectez la bougie.

Réglage de la courroie d'entraînement de tarière/roue hélice

Une courroie d'entraînement de tarière/roue hélice qui patine diminue l'efficacité de la déneigeuse et endommage la courroie. Vérifiez si la tension de la courroie d'entraînement de tarière/roue hélice est correcte après la première heure de fonctionnement, puis toutes les cinq heures de fonctionnement. Réglez la courroie le cas échéant.

Danger

La tarière/roue hélice peut se mettre à tourner alors qu'elle est débrayée si elle est mal réglée. La tarière ou la roue hélice en rotation peuvent sectionner ou blesser les mains, les doigts ou les pieds.

- Gardez le visage, les mains, les pieds et toute autre partie du corps ou de vos vêtements à distance des pièces cachées, mobiles ou tournantes.
- Veillez à maintenir l'écartement du bras de frein de roue hélice.
- Ne serrez pas trop la courroie d'entraînement de tarière/roue hélice, sans quoi la tarière et la roue hélice risquent de tourner alors que la commande est en position *débrayée*. Si le problème se produit, réduisez la tension de la courroie.

1. Arrêtez le moteur et attendez l'arrêt de toutes les pièces mobiles.
2. Débranchez la bougie et éloignez le capuchon pour éviter tout risque de contact accidentel (Fig. 15).
3. Vérifiez et corrigez si nécessaire le réglage de la courroie, comme expliqué aux points 4 à 7 de la rubrique Montage de la tringlerie de commande de tarière/roue hélice, page 12.
4. Connectez la bougie.
5. Actionnez la tarière pour vérifier la tension de la courroie.
6. Si la courroie patine encore, remplacez-la, comme expliqué à la rubrique Remplacement de la courroie d'entraînement de tarière/roue hélice, page 26.

Important N'utilisez pas la déneigeuse si la tarière et la roue hélice tournent quand vous débrayez la commande de tarière/roue hélice.

Remplacement de la courroie d'entraînement de tarière/roue hélice

Remplacez la courroie d'entraînement de tarière/roue hélice si elle est usée, imbibée d'huile ou endommagée de quelque autre manière.

1. Arrêtez le moteur et attendez l'arrêt de toutes les pièces mobiles.
2. Débranchez la bougie et éloignez le capuchon pour éviter tout risque de contact accidentel (Fig. 15).
3. Retirez les 2 boulons à embase de fixation du couvercle de courroie et mettez ce dernier de côté (Fig. 23).
4. Desserrez le guide-courroie (Fig. 24).
5. Retirez la courroie de tarière/roue hélice de la poulie du moteur et de la grande poulie de tarière/roue hélice (Fig. 24).
6. Passez la courroie neuve autour de la grande poulie de tarière/roue hélice (Fig. 24).
7. Passez la courroie sur la poulie motrice, en veillant à la faire passer sous la poulie de tension et le guide-courroie (Fig. 24).
8. Réglez l'écartement entre le guide et la courroie à 3 mm et fixez le guide en position.
9. Vérifiez et corrigez si nécessaire le réglage de la courroie de tarière/roue hélice, comme expliqué aux points 4 à 7 de la rubrique Montage de la tringlerie de commande de tarière/roue hélice, page 12.
10. Reposez le couvercle de courroie.
11. Connectez la bougie.

Important N'utilisez pas la déneigeuse si la tarière et la roue hélice tournent quand vous débrayez la commande de tarière/roue hélice.

Vidange de l'huile moteur

Changez l'huile moteur après les 2 premières heures de service, puis toutes les 25 heures de service et à la fin de la saison. Dans la mesure du possible, faites tourner le moteur juste avant la vidange pour réchauffer l'huile, afin de faciliter l'écoulement et d'entraîner plus d'impuretés.

1. Arrêtez le moteur et attendez l'arrêt de toutes les pièces mobiles.
2. Débranchez la bougie et éloignez le capuchon pour éviter tout risque de contact accidentel (Fig. 15).
3. Placez un support sous l'arrière de la déneigeuse.
4. Déposez la roue gauche.
5. Nettoyez la surface autour du bouchon de vidange d'huile (Fig. 27).

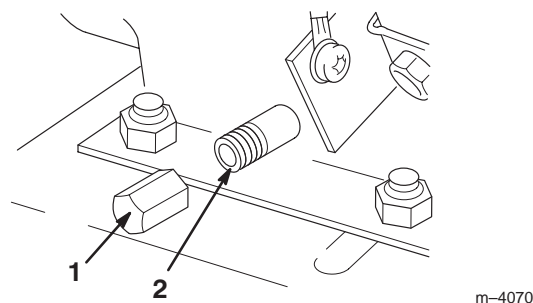

Figure 27

1. Bouchon de vidange d'huile
2. Tube de vidange

6. Placez un bac de vidange sous le tube de vidange et retirez le bouchon (Fig. 27).

Remarque : Placez un entonnoir sous le tube de vidange pour que l'huile s'écoule directement dans le bac, dans la direction opposée à la déneigeuse.

7. Vidangez l'huile.
8. Remettez le bouchon de vidange.
9. Remontez la roue gauche.
10. Faites le plein du carter d'huile moteur, comme expliqué à la rubrique Plein d'huile du carter moteur, page 14.
11. Essuyez l'huile éventuellement répandue.
12. Connectez la bougie.

Lubrification de la déneigeuse

Lubrifiez légèrement toutes les pièces mobiles de la déneigeuse toutes les 15 heures de service et à la fin de la saison.

Important Veillez à ne pas mettre d'huile ou de graisse sur la roue de caoutchouc ni sur le disque d'embrayage, ce qui provoquerait le patinage de la roue et la détérioration du caoutchouc.

1. Arrêtez le moteur et attendez l'arrêt de toutes les pièces mobiles.
2. Débranchez la bougie et éloignez le capuchon pour éviter tout risque de contact accidentel (Fig. 15).
3. Vidangez le réservoir de carburant, comme expliqué à la rubrique Vidange du réservoir de carburant, page 28.
4. Basculez la déneigeuse en avant sur le carter de tarière/roue hélice et calez-la pour qu'elle ne puisse pas tomber.
5. Retirez les quatre boulons à embase de fixation de la plaque de protection inférieure et déposez la plaque (Fig. 25).
6. Lubrifiez légèrement la déneigeuse avec de l'huile légère comme illustré à la Figure 28.

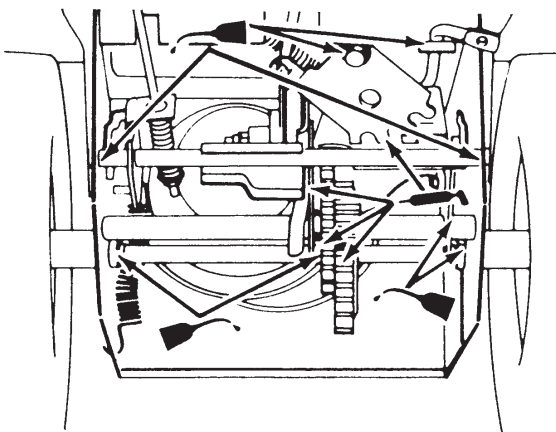

Figure 28

887

Important N'utilisez pas trop d'huile, l'excédent d'huile risquerait de couler dans la transmission et de faire patiner la courroie de traction.

7. Essuyez l'excédent d'huile.
8. Graissez la déneigeuse comme illustré à la Figure 28.
9. Essuyez tout excès de graisse.
10. Reposez la plaque de protection inférieure.
11. Redescendez la déneigeuse en position normale.
12. Connectez la bougie.

Remplacement de la bougie

Utilisez une bougie *Champion RJ-19LM* ou équivalente. Remplacez la bougie toutes les 100 heures d'utilisation.

1. Arrêtez le moteur et attendez l'arrêt de toutes les pièces mobiles.
2. Nettoyez la surface autour de la base de la bougie.
3. Débranchez la bougie (Fig. 15).
4. Enlevez la bougie.
5. Examinez la bougie et remplacez-la si elle est fendue, encrassée ou si les électrodes sont usées.

Important Ne nettoyez pas les électrodes, car des particules risquent de tomber dans la culasse et d'endommager le moteur.

6. Réglez l'écartement des électrodes à 0,76 mm, comme indiqué dans la Figure 29.

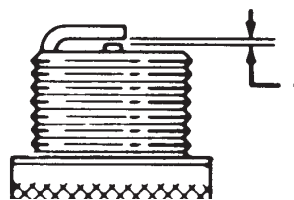

Figure 29

110

1. 0,76 mm

7. Vissez la bougie en place à la main et serrez-la à 20,4 Nm. Si vous ne disposez pas d'une clé dynamométrique, serrez la bougie fermement.
8. Connectez la bougie.

Vidange du réservoir de carburant

1. Arrêtez le moteur et attendez l'arrêt de toutes les pièces mobiles.
2. Débranchez la bougie (Fig. 15).
3. Fermez le robinet d'essence (Fig. 17).

Danger

L'essence est extrêmement inflammable ; elle peut prendre feu et causer des blessures graves.

- Vidangez l'essence à l'extérieur.
- Ne vidangez l'essence que lorsque le moteur est froid.
- Essuyez l'essence éventuellement répandue.
- Ne vidangez pas l'essence à proximité d'une flamme nue ou de risques d'étincelles susceptibles d'enflammer les vapeurs.
- *Ne fumez pas* quand vous manipulez de l'essence.

4. Placez un bac de vidange propre sous le robinet d'essence.
5. Desserrez le collier de fixation de la conduite d'alimentation raccordée au robinet et débranchez (Fig. 17).
6. Ouvrez le robinet d'essence pour que le carburant s'écoule dans le bac de vidange.
7. Rebranchez la conduite d'alimentation au robinet et fixez-la à l'aide du collier.
8. Connectez la bougie.
9. Redémarrez le moteur et laissez-le tourner jusqu'à ce qu'il s'arrête faute de carburant. Répétez encore deux fois cette opération pour bien vidanger le réservoir de carburant et le carburateur.

Remisage

Attention

Les vapeurs d'essence sont extrêmement inflammables, explosives et dangereuses à respirer. Si vous rangez la machine dans un local où se trouve une flamme nue, les vapeurs d'essence risquent de s'enflammer et de provoquer une explosion.

Ne rangez pas la déneigeuse dans une partie habitée de la maison, une cave ou tout autre endroit contenant des sources potentielles d'inflammation telles qu'une chaudière, un chauffe-eau, un séchoir à linge, etc.

Préparation du circuit d'alimentation

1. Ajoutez un stabilisateur/conditionneur dans le réservoir de carburant de la manière indiquée.
2. Faites tourner le moteur pendant dix minutes pour faire circuler le carburant traité dans tout le circuit d'alimentation.
3. Coupez le moteur, laissez-le refroidir et videz le réservoir de carburant, ou laissez tourner le moteur jusqu'à ce qu'il s'arrête faute de carburant, comme expliqué à la rubrique Vidange du réservoir de carburant, page 28.
4. Redémarrez le moteur et laissez-le tourner jusqu'à ce qu'il s'arrête faute de carburant.
5. Utilisez le starter ou l'amorceur, remettez le moteur en marche une troisième fois et laissez-le tourner jusqu'à ce qu'il ne redémarre plus.
6. Débarrassez-vous du carburant inutilisé correctement, recyclez-le conformément à la réglementation locale ou utilisez-le dans une voiture.

Remarque : Ne conservez pas l'essence traitée plus de 3 mois.

Préparation du moteur

1. Vidangez le carter moteur quand le moteur est encore chaud, comme expliqué à la rubrique Vidange de l'huile moteur, page 26.
2. Enlevez la bougie.
3. Au moyen d'une burette, injectez deux cuillères à café d'huile dans le trou de la bougie.
4. Vissez la bougie en place à la main et serrez-la à 20,4 Nm. Si vous ne disposez pas d'une clé dynamométrique, serrez la bougie fermement. *Ne reconnectez pas la bougie.*
5. Tirez lentement la poignée du lanceur afin de répartir l'huile à l'intérieur du cylindre.

Préparation de la déneigeuse

1. Lubrifiez la déneigeuse comme expliqué à la rubrique Lubrification de la déneigeuse, page 27.
2. Nettoyez la déneigeuse.
3. Retouchez les surfaces écaillées avec une peinture en vente chez un concessionnaire agréé. Poncez les zones abîmées avant de les peindre et utilisez un produit antirouille pour empêcher le métal de rouiller.
4. Resserrez les écrous, boulons et vis qui en ont besoin. Réparez ou remplacez les pièces endommagées.
5. Couvrez la déneigeuse et rangez-la dans un endroit propre et sec, hors de portée des enfants. Laissez le moteur refroidir avant de ranger la machine dans un endroit clos.

Accessoires

Les accessoires suivants pour déneigeuse peuvent être obtenus chez un vendeur agréé :

- Kit démarreur électrique 230-V
- Chaînes pour pneus
- Brise-congères
- Kit écran anti-neige

Dépannage

Toro a conçu et construit cette déneigeuse pour offrir un fonctionnement exempt de problèmes. Vérifiez soigneusement les composants et pièces qui suivent et reportez-vous à la rubrique Entretien, page 20 pour tout renseignement supplémentaire. Si un problème persiste, consultez un concessionnaire agréé.

Problème	Causes possibles	Remède
Le démarreur électrique ne fonctionne pas (modèles à démarrage électrique seulement)	<ol style="list-style-type: none"> 1. Le cordon d'alimentation n'est pas branché à la prise ou à la déneigeuse. 2. Le cordon d'alimentation est usé, corrodé ou endommagé. 3. La prise n'est pas sous tension. 	<ol style="list-style-type: none"> 1. Raccordez le cordon d'alimentation à la prise et/ou la déneigeuse. 2. Changez le cordon d'alimentation. 3. Demandez à un électricien qualifié de mettre la prise sous tension.
Le moteur ne démarre pas ou difficilement.	<ol style="list-style-type: none"> 1. La clé ne se trouve pas dans le commutateur d'allumage ou se trouve à la position contact coupé (<i>Off</i>). 2. Le starter se trouve à la position hors service (<i>Off</i>) et l'amorceur n'a pas été actionné. 3. Le robinet d'essence est fermé. 4. La manette d'accélérateur ne se trouve pas à la position rapide (<i>Fast</i>). 5. Le réservoir de carburant est vide ou le circuit d'alimentation contient du carburant qui n'est pas frais. 6. Le fil de la bougie est mal connecté ou débranché. 7. La bougie est piquée ou encrassée, ou l'écartement des électrodes est incorrect. 8. L'évent du bouchon du réservoir de carburant est bouché. 9. Le niveau d'huile dans le carter moteur est trop bas ou trop élevé. 	<ol style="list-style-type: none"> 1. Introduisez la clé dans le commutateur d'allumage et tournez-la à la position contact établi (<i>On</i>). 2. Placez le starter à la position en service (<i>On</i>) et appuyez à trois reprises sur l'amorceur. 3. Ouvrez le robinet d'essence. 4. Réglez la manette d'accélérateur sur "rapide". 5. Vidangez et/ou faites le plein du réservoir de carburant avec de l'essence fraîche (qui n'a pas été stockée plus d'un mois). Si le problème persiste, consultez votre concessionnaire Toro agréé. 6. Connectez la bougie. 7. Contrôlez la bougie et réglez l'écartement des électrodes au besoin. Remplacez la bougie si elle est piquée, encrassée ou fissurée. 8. Éliminez l'obstruction ou changez le bouchon. 9. Faites l'appoint ou vidangez suffisamment d'huile pour amener le niveau à la marque du plein sur la jauge.

Problème	Causes possibles	Remède
	10. La température ambiante est supérieure à 4°C et la boîte de chauffage du carburateur est sur la déneigeuse.	10. Déposez la boîte de chauffage du carburateur.
Le moteur tourne irrégulièrement.	<ol style="list-style-type: none"> 1. Le starter se trouve à la position en service (<i>On</i>). 2. Le robinet d'essence n'est pas complètement ouvert. 3. Le réservoir de carburant est presque vide ou contient du carburant pas frais. 4. Le fil de la bougie est mal branché. 5. La bougie est piquée ou encrassée, ou l'écartement des électrodes est incorrect. 6. Le niveau d'huile dans le carter moteur est trop bas ou trop élevé. 7. La température ambiante est supérieure à 4°C et la boîte de chauffage du carburateur est sur la déneigeuse. 	<ol style="list-style-type: none"> 1. Réglez le starter sur <i>hors service</i>. 2. Ouvrez le robinet d'essence. 3. Vidangez et faites le plein du réservoir de carburant avec de l'essence fraîche (qui n'a pas été stockée plus d'un mois). Si le problème persiste, consultez un concessionnaire agréé. 4. Connectez la bougie. 5. Contrôlez la bougie et réglez l'écartement des électrodes au besoin. Remplacez la bougie si elle est piquée, encrassée ou fissurée. 6. Faites l'appoint ou vidangez suffisamment d'huile pour amener le niveau à la marque du plein. 7. Déposez la boîte de chauffage du carburateur.
Le moteur tourne irrégulièrement.	<ol style="list-style-type: none"> 1. Le starter se trouve à la position en service (<i>On</i>). 2. Le robinet d'essence n'est pas complètement ouvert. 3. Le réservoir de carburant est presque vide ou contient du carburant pas frais. 4. Le fil de la bougie est mal branché. 5. La bougie est piquée ou encrassée, ou l'écartement des électrodes est incorrect. 6. Le niveau d'huile dans le carter moteur est trop bas ou trop élevé. 	<ol style="list-style-type: none"> 1. Réglez le starter sur <i>hors service</i>. 2. Ouvrez le robinet d'essence. 3. Vidangez et faites le plein du réservoir de carburant avec de l'essence fraîche (qui n'a pas été stockée plus d'un mois). Si le problème persiste, consultez un concessionnaire agréé. 4. Connectez la bougie. 5. Contrôlez la bougie et réglez l'écartement des électrodes au besoin. Remplacez la bougie si elle est piquée, encrassée ou fissurée. 6. Faites l'appoint ou vidangez suffisamment d'huile pour amener le niveau à la marque du plein.

Problème	Causes possibles	Remède
	7. La température ambiante est supérieure à 4°C et la boîte de chauffage du carburateur est sur la déneigeuse.	7. Déposez la boîte de chauffage du carburateur.
Le moteur tourne mais la machine éjecte mal la neige ou pas du tout.	<ol style="list-style-type: none"> 1. La manette d'accélérateur ne se trouve pas à la position rapide (<i>Fast</i>) lors du déneigement. 2. La machine se déplace trop rapidement pour déneiger correctement. 3. Vous tentez de déblayer une quantité de neige trop importante par bande. 4. Vous tentez de déblayer de la neige très lourde ou très mouillée. 5. L'éjecteur est obstrué. 6. La courroie d'entraînement de tarière/roue hélice est détendue ou ne se trouve plus sur la poulie. 7. La courroie d'entraînement de tarière/roue hélice est usée ou cassée. 	<ol style="list-style-type: none"> 1. Réglez la manette d'accélérateur sur "rapide". 2. Sélectionnez un rapport inférieur. 3. Réduisez la quantité de neige déblayée par bande. 4. Ne surchargez pas la machine avec de la neige très lourde ou mouillée. 5. Arrêtez le moteur, attendez l'arrêt complet de toutes les pièces mobiles et dégagez la neige qui se trouve dans l'éjecteur à l'aide d'un bâton. 6. Posez et/ou réglez la courroie d'entraînement de tarière/roue hélice. 7. Remplacez la courroie d'entraînement de tarière/roue hélice.
La machine ne déblaye pas correctement la neige.	<ol style="list-style-type: none"> 1. La pression des pneus est insuffisante. 2. Les patins et/ou la lame racleuse sont mal réglés. 	<ol style="list-style-type: none"> 1. Vérifiez et ajustez la pression des pneus au besoin. 2. Réglez les patins et la lame racleuse.