



Count on it.

Manual del operador

**Vehículo utilitario Workman®
GTX de gasolina o EFI**

Nº de modelo 07059TC—Nº de serie 407200000 y superiores

Nº de modelo 07130TC—Nº de serie 407200000 y superiores

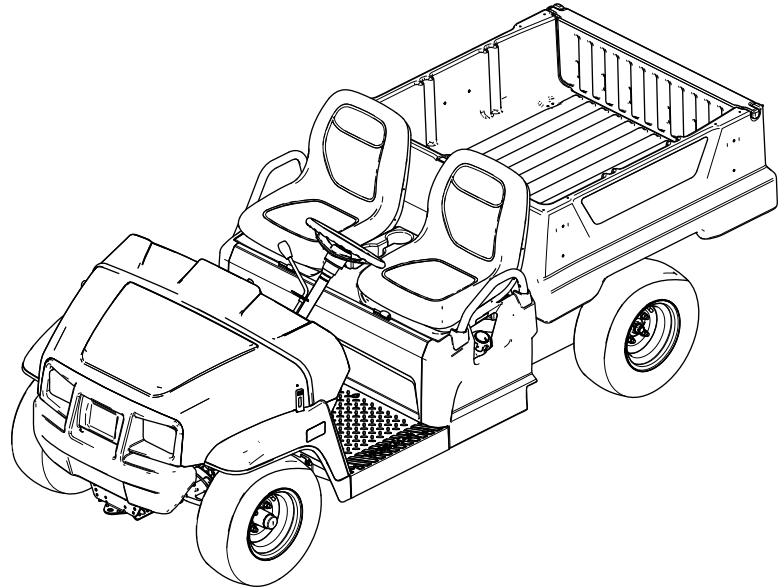

Este producto cumple todas las directivas europeas aplicables; si desea más detalles, consulte la Declaración de Conformidad (Declaration of Conformity – DOC) de cada producto.

El uso o la operación del motor en cualquier terreno forestal, de monte o cubierto de hierba a menos que el motor esté equipado con parachispas (conforme a la definición de la sección 4442) mantenido en buenas condiciones de funcionamiento, o que el motor haya sido fabricado, equipado y mantenido para la prevención de incendios, constituye una infracción de la legislación de California (California Public Resource Code Section 4442 o 4443).

El manual del propietario del motor adjunto ofrece información sobre las normas de la US Environmental Protection Agency (EPA) y de la California Emission Control Regulation sobre sistemas de emisiones, mantenimiento y garantía. Puede solicitarse un manual nuevo al fabricante del motor.

⚠ ADVERTENCIA

CALIFORNIA

Advertencia de la Propuesta 65

Los gases de escape de este producto contienen productos químicos que el Estado de California sabe que causan cáncer, defectos congénitos u otros peligros para la reproducción.

Los bornes, terminales y otros accesorios de la batería contienen plomo y compuestos de plomo, productos químicos reconocidos por el Estado de California como causantes de cáncer y daños reproductivos. Lávese las manos después de manejar el material.

Introducción

Este vehículo utilitario está indicado para utilizarse principalmente como todoterreno para transportar a personas y cargas de material. El uso de este producto para otros propósitos que los previstos podría ser peligroso para usted y para otras personas.

Lea este manual detenidamente para aprender a utilizar y mantener correctamente su producto, y para evitar lesiones y daños al producto. Usted es el responsable de utilizar el producto de forma correcta y segura.

Visite www.Toro.com para buscar materiales de formación y seguridad o información sobre accesorios, para localizar un distribuidor o para registrar su producto.

Cuando necesite asistencia técnica, piezas genuinas Toro o información adicional, póngase en contacto con un Servicio Técnico Autorizado o con Asistencia al Cliente de Toro, y tenga a mano los números de modelo y serie de su producto. [Figura 1](#) identifica la ubicación de los números de modelo y serie en el producto. Escriba los números en el espacio provisto.

Importante: Con su dispositivo móvil, puede escanear el código QR de la pegatina del número de serie (si se incluye) para acceder a información sobre la garantía, las piezas y otros datos sobre el producto.



Figura 1

1. Ubicación de los números de modelo y de serie

Nº de modelo _____

Nº de serie _____

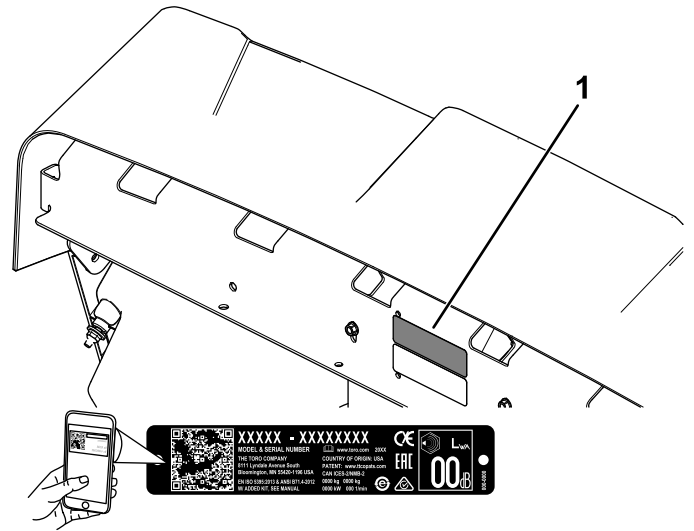
Este manual utiliza 2 palabras para resaltar información. **Importante** llama la atención sobre información mecánica especial, y **Nota** resalta información general que merece una atención especial.

El símbolo de advertencia de seguridad (Figura 2) aparece tanto en este manual como en la máquina para identificar mensajes de seguridad importantes que debe seguir con el fin de evitar accidentes. Este símbolo aparecerá con la palabra **Peligro**, **Advertencia** o **Precaución**.

- **Peligro** indica una situación peligrosa inminente que, si no se evita, **provocará** la muerte o lesiones graves.
- **Advertencia** indica una situación potencialmente peligrosa que, si no se evita, **podría** producir la muerte o lesiones graves.
- **Precaución** indica una situación potencialmente peligrosa que, si no se evita, **puede** producir lesiones menores o moderadas.



Figura 2

Símbolo de alerta de seguridad

g000502

Contenido

Seguridad	4
Seguridad en general	4
Pegatinas de seguridad e instrucciones	5
Montaje	10
1 Instalación del volante (modelos internacionales solamente)	10
2 Comprobación del nivel de los fluidos y la presión de los neumáticos	10
3 Bruñido de los frenos	11
4 Lectura del manual y visualización del material de configuración	11
El producto	12
Controles	13
Especificaciones	17
Accesorios	17
Antes del funcionamiento	18
Seguridad antes del uso	18
Mantenimiento diario	18
Comprobación de la presión de los neumáticos	18
Cómo añadir combustible	19
Rodaje de una máquina nueva	19
Durante el funcionamiento	20
Seguridad durante el uso	20
Uso de la plataforma de carga	22

Uso del soporte de accesorios trasero de la plataforma de carga	24
Carga de la plataforma de carga	24
Cómo arrancar el motor	25
Cómo parar la máquina	26
Cómo aparcar la máquina	26
Después del funcionamiento	26
Seguridad después del uso	26
Transporte de la máquina	26
Remolcado de la máquina	27
Remolques	27
Mantenimiento	28
Seguridad en el mantenimiento	28
Calendario recomendado de mantenimiento	28
Lista de comprobación – mantenimiento diario	31
Mantenimiento de la máquina en condiciones de operación especiales	31
Procedimientos previos al mantenimiento	32
Preparación de la máquina para el mantenimiento	32
Elevación de la máquina	32
Acceso al capó	32
Elevación y bajada del conjunto de asientos	33
Retirada del conjunto de asientos	33
Instalación del conjunto de asientos	34
Lubricación	34
Engrase de los cojinetes de las ruedas delanteras	34
Mantenimiento del motor	37
Seguridad del motor	37
Mantenimiento del limpiador de aire	37
Mantenimiento del aceite de motor	39
Mantenimiento de la bujía	40
Ajuste del ralentí bajo/alto	40
Mantenimiento del sistema de combustible	41
Inspección de los tubos de combustible y conexiones	41
Cómo cambiar el filtro de combustible	41
Mantenimiento del cartucho de carbono	42
Mantenimiento del sistema eléctrico	43
Seguridad del sistema eléctrico	43
Mantenimiento de la batería	43
Cambio de los fusibles	45
Mantenimiento de los faros	46
Mantenimiento del sistema de transmisión	47
Mantenimiento de los neumáticos	47
Inspección de los componentes de la dirección y la suspensión	47
Ajuste de la alineación de las ruedas delanteras	48
Comprobación del nivel de fluido del transeje	49
Cómo cambiar el fluido del transeje	49

Seguridad

Esta máquina se ha diseñado con arreglo a los requisitos de SAE J2258 (noviembre de 2016).

Seguridad en general

Este producto puede producir lesiones personales. Siga siempre todas las instrucciones de seguridad con el fin de evitar lesiones personales graves.

- Lea y comprenda el contenido de este *Manual del operador* antes de arrancar la máquina. Asegúrese de que todas las personas que utilizan este producto saben cómo utilizarlo y que comprenden las advertencias.
- Preste toda su atención al utilizar la máquina. No realice ninguna actividad que pudiera distraerle; de lo contrario, podrían producirse lesiones o daños materiales.
- No ponga las manos o los pies cerca de los componentes móviles de la máquina.
- No haga funcionar la máquina si no están colocados y funcionando todos los protectores y dispositivos de seguridad.
- Mantenga a otras personas, especialmente a los niños, alejadas de la zona de trabajo. Nunca permita que la máquina sea utilizada por niños.
- Detenga y apague la máquina y retire la llave antes de realizar tareas de mantenimiento o de repostar.

El uso o mantenimiento incorrecto de esta máquina puede causar lesiones. Para reducir el peligro de lesiones, cumpla estas instrucciones de seguridad y preste atención siempre al símbolo de alerta de seguridad ▲, que significa: Cuidado, Advertencia o Peligro – instrucción relativa a la seguridad personal. El incumplimiento de estas instrucciones puede dar lugar a lesiones personales o la muerte.

Comprobación de la posición de la palanca de cambios en punto muerto	50
Ajuste de la posición de la palanca de cambios en Punto muerto	50
Mantenimiento del embrague de la transmisión principal	50
Reducción de la velocidad máxima	51
Mantenimiento del sistema de refrigeración	52
Seguridad del sistema de refrigeración	52
Limpieza de las zonas de refrigeración del motor.....	52
Mantenimiento de los frenos	52
Comprobación del freno de estacionamiento.....	52
Ajuste del freno de estacionamiento	52
Comprobación del nivel del líquido de frenos.....	53
Inspección de los frenos	53
Sustitución de las pastillas del freno de estacionamiento y de servicio	54
Cambio del líquido de frenos.....	54
Mantenimiento de las correas	54
Mantenimiento de la correa de transmisión	54
Ajuste de la correa del generador de arranque	55
Mantenimiento del chasis.....	55
Ajuste de los enganches de la plataforma de carga.....	55
Limpieza	56
Cómo lavar la máquina	56
Almacenamiento	56
Seguridad durante el almacenamiento	56
Almacenamiento de la máquina.....	56

Pegatinas de seguridad e instrucciones



Las pegatinas de seguridad e instrucciones están a la vista del operador y están ubicadas cerca de cualquier zona de peligro potencial. Sustituya cualquier pegatina que esté dañada o que falte.



99-7345

decal99-7345

1. Advertencia – lea el *Manual del operador*.
2. Advertencia – no toque la superficie caliente.
3. Peligro de enredamiento, correa – no se acerque a las piezas en movimiento, mantenga colocados todos los protectores.
4. Peligro de aplastamiento, plataforma de carga—utilice la varilla de sujeción para apoyar la plataforma de carga.

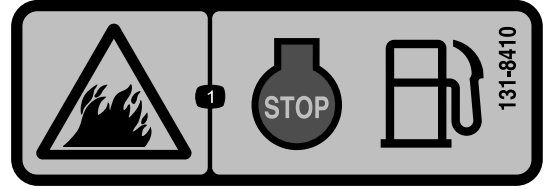

131-8410

decal131-8410

1. Peligro de incendio – antes de repostar, pare el motor.

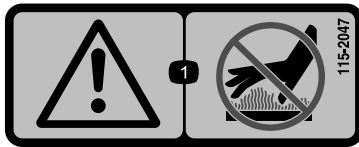

115-2047

decal115-2047

1. Advertencia – no toque la superficie caliente.

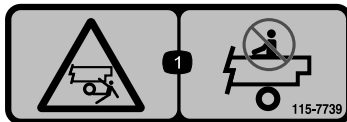

115-7739

decal115-7739

1. Peligro de caída, aplastamiento – no lleve pasajeros.



120-9570

decal120-9570

1. Advertencia – no se acerque a las piezas en movimiento; mantenga colocados todos los protectores.

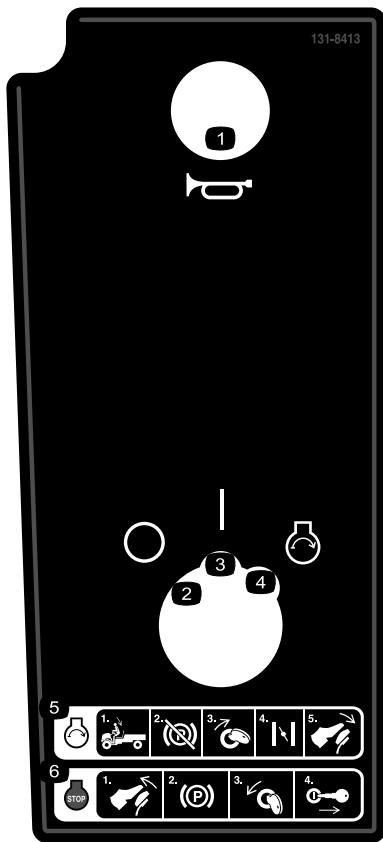

131-8413

Modelos de carburador solamente

1. Claxon
2. Desactivado
3. Activado
4. Motor – arrancar
5. Para arrancar el motor: 1) siéntese en el asiento del operador; 2) quite el freno de estacionamiento; 3) gire la llave de contacto a la posición de ARRANQUE; 4) accione el estárter; 5) pise el pedal del acelerador.
6. Para apagar el motor: 1) suelte el pedal; 2) accione el freno de estacionamiento; 3) gire la llave de contacto a la posición de DESCONECTADO; 4) retire la llave.

decal131-8413



131-8414

decal131-8414

1. Advertencia – lea el *Manual del operador*.
2. Advertencia – reciba la formación pertinente antes de utilizar la máquina.
3. Peligro de vuelco: conduzca lentamente sobre pendientes o al atravesarlas; realice giros lentamente; no conduzca a velocidades superiores a 25 km/h; conduzca lentamente al transportar una carga o cuando vaya por terreno irregular.
4. Peligro de caídas; peligro de corte de manos o pies: no transporte pasajeros en la plataforma; no transporte a un pasajero extra entre los asientos; no coloque los brazos o las piernas fuera de la máquina mientras la esté utilizando.

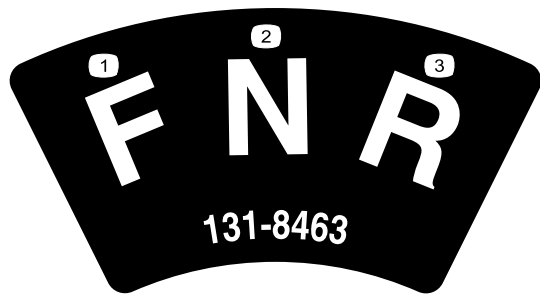

131-8463

decal131-8463

1. Hacia adelante
2. Punto muerto
3. Hacia atrás

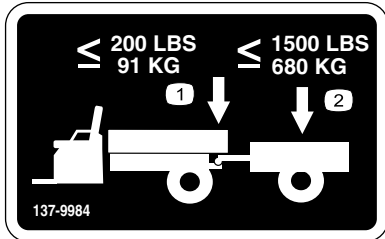

137-9984

decal137-9984

1. No supere un peso sobre el enganche de 91 kilos.
2. No supere un peso de transporte de 680 kilos.

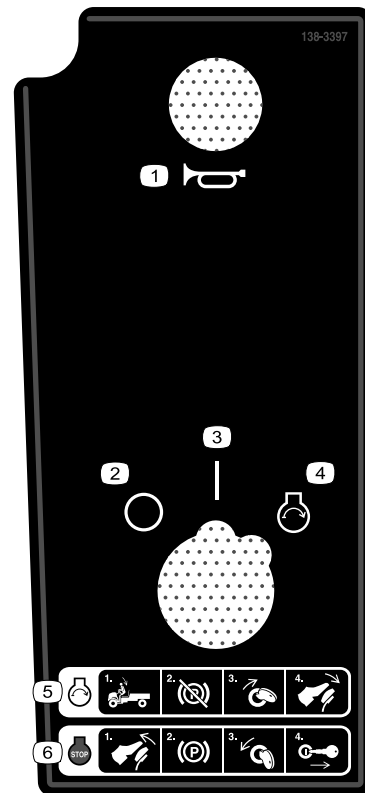









138-3397

decal138-3397

Solo modelos EFI

1. Claxon
2. Desactivado
3. Activado
4. Motor – arrancar
5. Para arrancar el motor: 1) siéntese en el asiento del operador; 2) quite el freno de estacionamiento; 3) gire la llave de contacto a la posición de ARRANQUE; 4) accione el pedal del freno.
6. Para apagar el motor: 1) suelte el pedal del freno; 2) accione el freno de estacionamiento; 3) gire la llave a la posición de DESCONECTADO; 4) retire la llave.

GTX  1		138-3518
2 	108-3811	
3 	131-8588	
4 	130-8380	
5 	0.030" (0.76mm)	
6 	1.1 qt (1.04 L) 10W-30	
7 	1.6 qt (1.51 L) 80W-90	
8 	DOT 3	

decal138-3518

138-3518

Modelos de carburador solamente

1. Lea el *Manual del operador* antes de realizar tareas de mantenimiento.
2. Admisión del motor/filtro de aire
3. Filtro de combustible
4. Bujía
5. Distancia de bujías
6. Aceite del motor
7. Líquido de transmisión
8. Líquido de frenos

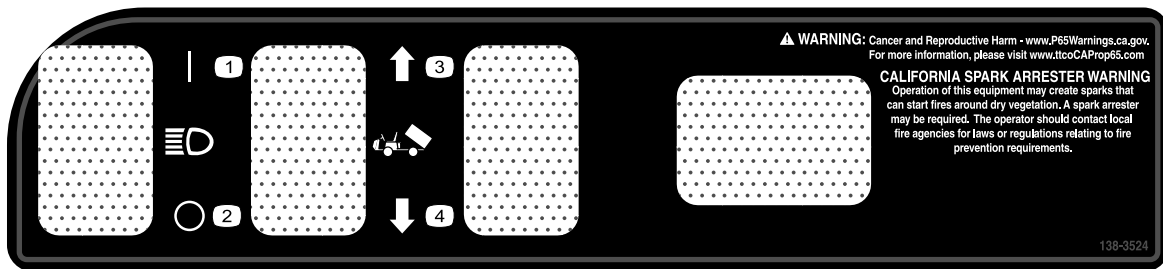

decal138-3524

138-3524

1. Luz – encendida
2. Luz – apagada
3. Eleve la plataforma.
4. Baje la plataforma.

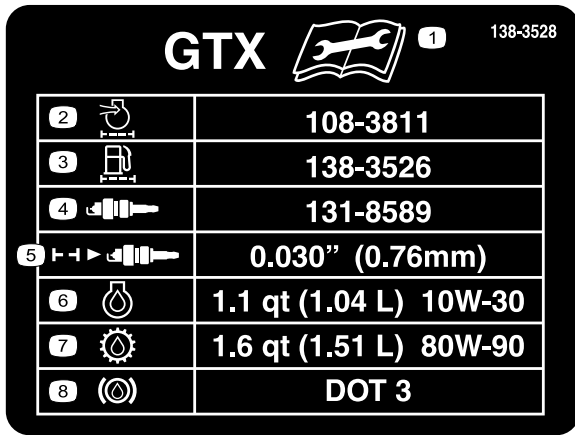

138-3528

Solo modelos EFI

- | | |
|---|---------------------------|
| 1. Lea el <i>Manual del operador</i> antes de realizar tareas de mantenimiento. | 5. Distancia de bujías |
| 2. Admisión del motor/filtro de aire | 6. Aceite del motor |
| 3. Filtro de combustible | 7. Líquido de transmisión |
| 4. Bujía | 8. Líquido de frenos |

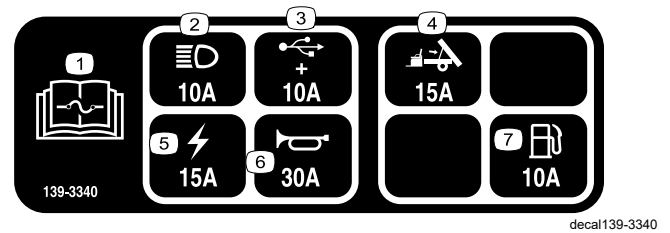

139-3340

Solo modelos EFI

- | | |
|---|-----------------------|
| 1. Lea el <i>Manual del operador</i> para obtener información sobre los fusibles. | 5. Eléctrico (15 A) |
| 2. Faros (10 A) | 6. Claxon (30 A) |
| 3. USB (10 A) | 7. Combustible (10 A) |
| 4. Elevación de la plataforma (15 A) | |

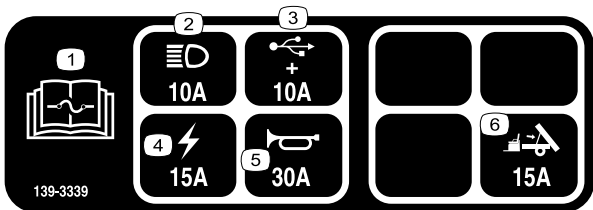

139-3339

Modelos de carburador solamente

- | | |
|---|--------------------------------------|
| 1. Lea el <i>Manual del operador</i> para obtener información sobre los fusibles. | 4. Eléctrico (15 A) |
| 2. Faros (10 A) | 5. Claxon (30 A) |
| 3. USB (10 A) | 6. Elevación de la plataforma (15 A) |

Montaje

Piezas sueltas

Utilice la tabla siguiente para verificar que no falta ninguna pieza.

Procedimiento	Descripción	Cant.	Uso
1	Volante	1	Instalación del volante (modelos internacionales solamente).
	Tapa del volante	1	
	Arandela (1/2")	1	
	Protector de polvo	1	
2	No se necesitan piezas	–	Comprobación del nivel de los fluidos y la presión de los neumáticos.
3	No se necesitan piezas	–	Bruñido de los frenos.
4	Manual del operador	1	Lea el Manual del operador y vea el material de configuración antes de utilizar la máquina.
	Manual del propietario del motor	1	
	Tarjeta de registro	1	
	Formulario de Inspección Pre-entrega	1	
	Certificado de calidad	1	
	Llave	2	

Nota: Los lados derecho e izquierdo de la máquina se determinan desde la posición normal del operador.



Instalación del volante (modelos internacionales solamente)

Piezas necesarias en este paso:

1	Volante
1	Tapa del volante
1	Arandela (1/2")
1	Protector de polvo

Procedimiento

- Si la tapa está instalada, retírela del centro del volante (Figura 3).
- Retire la contratuerca (1/2") de la columna de dirección (Figura 3).
- Coloque el volante, el protector de polvo y la arandela (1/2") sobre el eje de dirección (Figura 3).

Nota: Con las ruedas delanteras en línea recta, oriente el volante hasta que el radio más pequeño del volante esté en posición vertical.

- Sujete el volante a la columna con la contratuerca (1/2") y apriételo a 18–30 N·m.
- Instale la tapa en el volante (Figura 3).



Figura 3

- | | |
|------------------------|-------------------------|
| 1. Tapa del volante | 4. Volante |
| 2. Contratuerca (1/2") | 5. Protector de polvo |
| 3. Arandela (1/2") | 6. Columna de dirección |

g198932

2

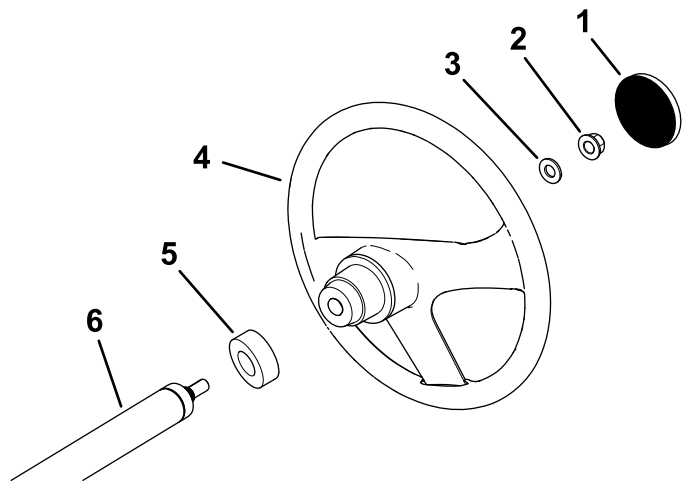
Comprobación del nivel de los fluidos y la presión de los neumáticos

No se necesitan piezas

Procedimiento

1. Compruebe el nivel de aceite del motor antes y después de arrancar el motor por primera vez; consulte [Comprobación del nivel de aceite del motor \(página 39\)](#).
2. Compruebe el nivel del líquido de frenos antes de arrancar el motor por primera vez; consulte [Comprobación del nivel del líquido de frenos \(página 53\)](#).
3. Compruebe el nivel del líquido del transeje antes de arrancar el motor por primera vez; consulte [Comprobación del nivel de fluido del transeje \(página 49\)](#).
4. Compruebe la presión de los neumáticos; consulte [Comprobación de la presión de los neumáticos \(página 18\)](#).

3

Bruñido de los frenos

No se necesitan piezas

Procedimiento

Para asegurar el rendimiento óptimo del sistema de frenos, debe bruñir (rodar) los frenos antes de utilizar la máquina.

1. Conduzca la máquina a velocidad máxima, aplique los frenos para detener el vehículo rápidamente sin bloquear las ruedas.
2. Repita este procedimiento 10 veces, esperando 1 minuto entre cada parada para evitar sobrecalentar los frenos.

Importante: Este procedimiento es más eficaz si la máquina lleva una carga de 227 kg.

4

Lectura del manual y visualización del material de configuración

Piezas necesarias en este paso:

1	Manual del operador
1	Manual del propietario del motor
1	Tarjeta de registro
1	Formulario de Inspección Pre-entrega
1	Certificado de calidad
2	Llave

Procedimiento

- Lea el *Manual del operador* y el manual del propietario del motor.
- Rellene la tarjeta de registro.
- Rellene el *Formulario de Inspección Preentrega*.
- Revise el *Certificado de calidad*.

El producto



Figura 4

- | | | | |
|-----------------------|------------------------|-------------------------|--------------------------------------|
| 1. Cierre del capó | 3. Volante | 5. Punto de remolque | 7. Palanca de la plataforma de carga |
| 2. Palanca de cambios | 4. Plataforma de carga | 6. Tapón de combustible | |

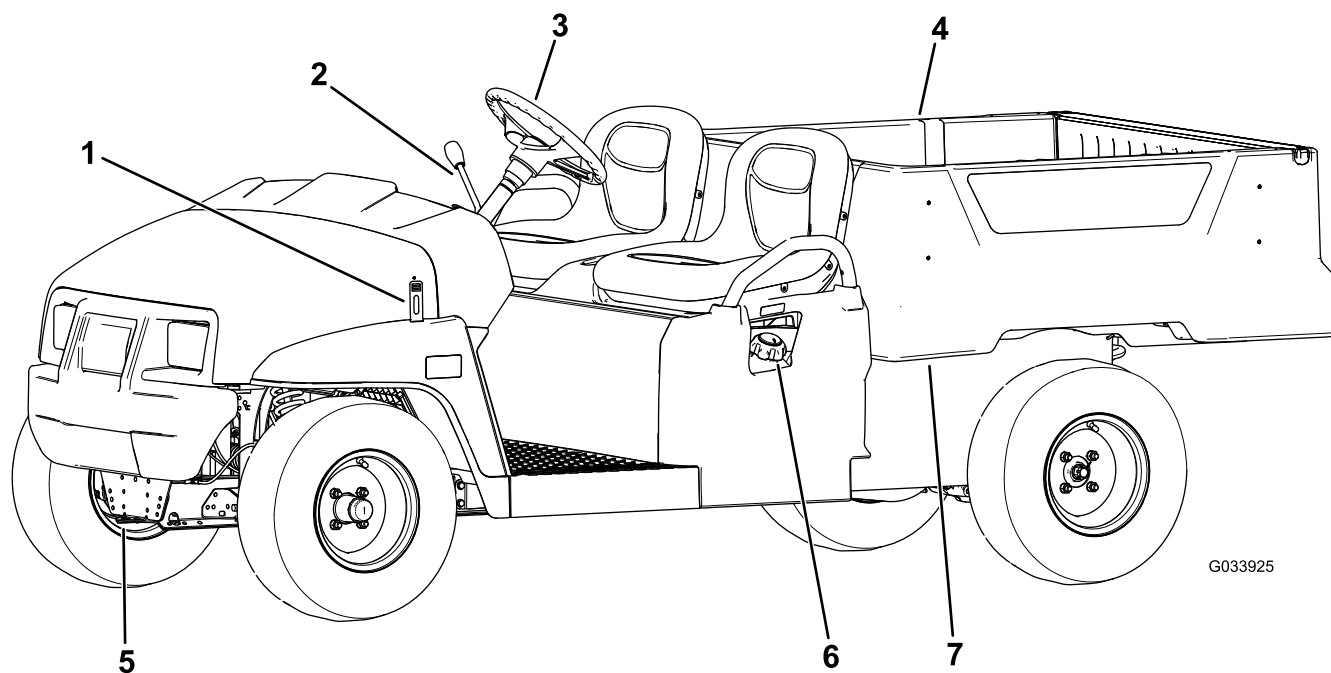

Figura 5

- | | |
|---|--|
| 1. Agarradero del pasajero | 3. Soporte trasero de accesorios de la plataforma de carga |
| 2. Palanca del freno de estacionamiento | 4. Enganche de remolque |

Controles

Familiarícese con todos los controles antes de poner en marcha el motor y trabajar con la máquina.

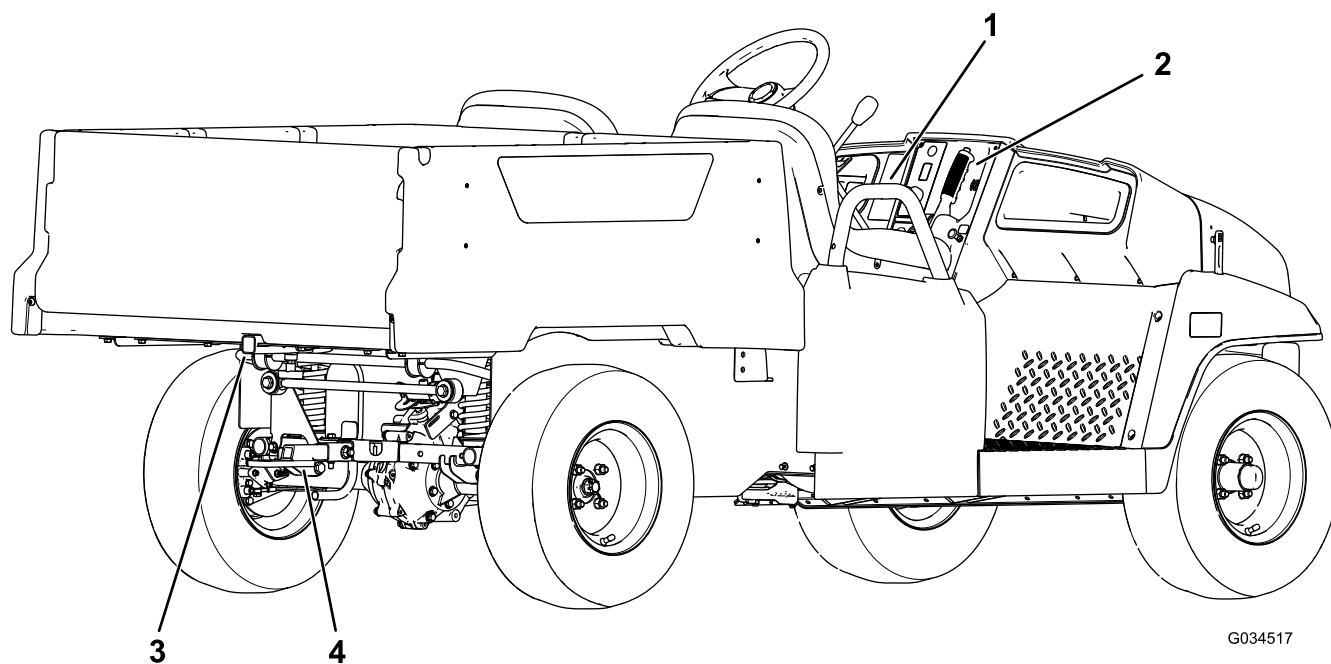
Panel de control

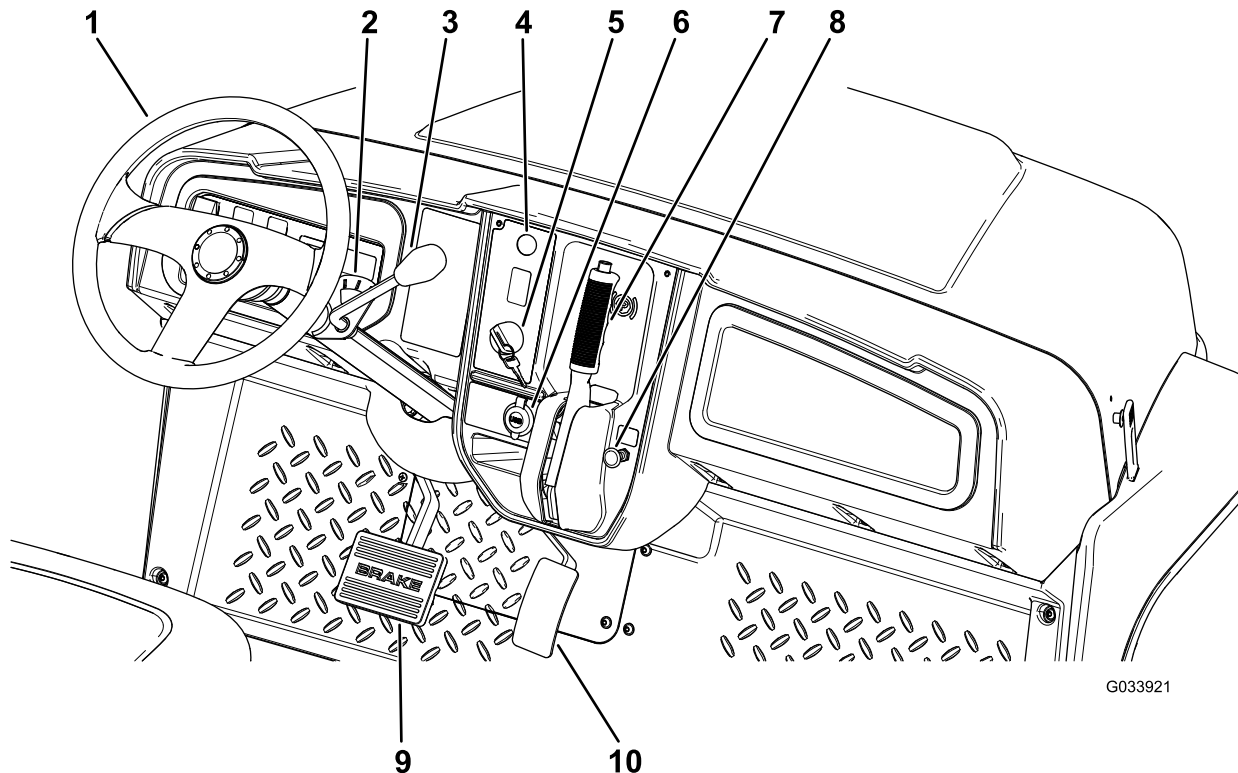

G033921

Figura 6

g033921

- | | |
|----------------------------------|---|
| 1. Volante | 6. Punto de alimentación USB |
| 2. Indicador de cambio de marcha | 7. Palanca del freno de estacionamiento |
| 3. Palanca de cambios | 8. Control del estárter |
| 4. Botón del claxon | 9. Pedal de freno |
| 5. Interruptor de encendido | 10. Pedal del acelerador |

Pedal del acelerador

El pedal del acelerador (Figura 6) le permite variar la velocidad de avance de la máquina. Presione hacia abajo el pedal del acelerador para arrancar el motor. Si se pisa más el pedal, la velocidad de avance aumenta. Si se suelta el pedal, la máquina va más lenta y el motor se para.

Nota: La velocidad máxima hacia adelante es de 26 km/h.

Pedal de freno

Utilice el pedal de freno para reducir la velocidad o para detener la máquina (Figura 6).

⚠ CUIDADO

El uso de la máquina con los frenos desgastados o mal ajustados puede causar lesiones personales.

Si el recorrido del pedal de freno llega a menos de 25 mm del suelo de la máquina, ajuste o repare los frenos.

Interruptor de encendido

El interruptor de encendido se encuentra en la esquina inferior derecha del salpicadero (Figura 6).

El interruptor de encendido tiene tres posiciones: DESCONECTADO, CONECTADO y ARRANQUE.

Hay 2 modos de arrancar la máquina; consulte [Cómo arrancar el motor \(página 25\)](#).

Palanca del freno de estacionamiento

La palanca del freno de estacionamiento está situada en el panel de control (Figura 6).

Cada vez que apague el motor, accione el freno de estacionamiento para evitar que la máquina se desplace accidentalmente. Si se aparca la máquina en una pendiente pronunciada, asegúrese de poner el freno de estacionamiento.

Para accionar el freno de estacionamiento, tire de la palanca hacia usted (Figura 7).



Figura 7

1. Palanca del freno de estacionamiento

Para quitar el freno de estacionamiento, pulse el botón en la parte superior de la palanca del freno de estacionamiento, tire de la palanca hacia usted para liberar la presión y, a continuación, empuje la palanca hacia delante (Figura 8).

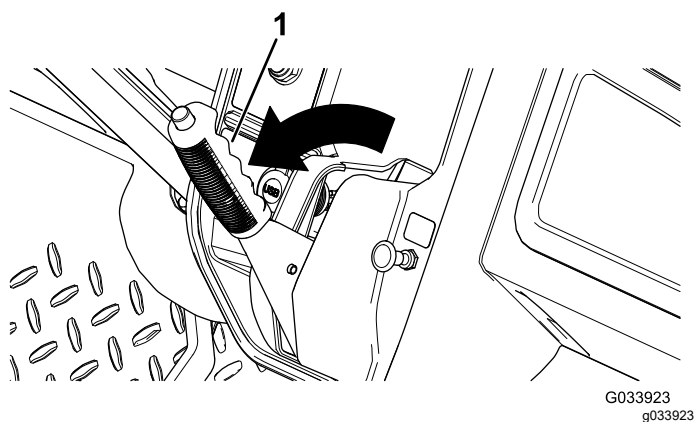

Figura 8

1. Palanca del freno de estacionamiento

Control del estérter

El control del estérter está situado en el panel de control. El estérter se utiliza para facilitar el arranque del motor cuando está frío, tirando del control del estérter hacia fuera (Figura 6). Después de que el motor arranque, ajuste el estérter para que el motor siga funcionando suavemente. A medida que el motor se caliente, empuje el control del estérter hacia dentro, a la posición de DESCONECTADO.

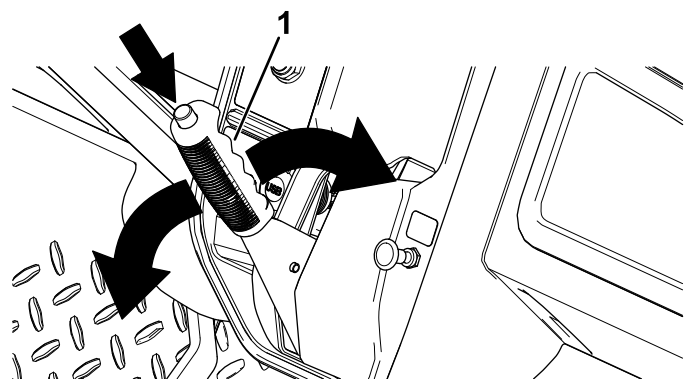
Palanca de cambios e indicador de cambio de marcha

La palanca de cambios se puede colocar en 3 posiciones en el indicador de cambio de marcha: ADELANTE, ATRÁS y PUNTO MUERTO (Figura 9).

Nota: El motor se arranca y funciona en cualquiera de las tres posiciones.

Desde la posición PUNTO MUERTO, puede mover la palanca de cambios a la izquierda a la posición ADELANTE o a la derecha, a la posición ATRÁS (Figura 9).

Importante: Detenga siempre la máquina antes de cambiar de marcha.



Figura 9

1. Indicador de cambio de marcha 2. Palanca de cambios

Botón del claxon

El botón del claxon está situado en el panel de control (Figura 6). Pulse el botón del claxon para hacer sonar el claxon.

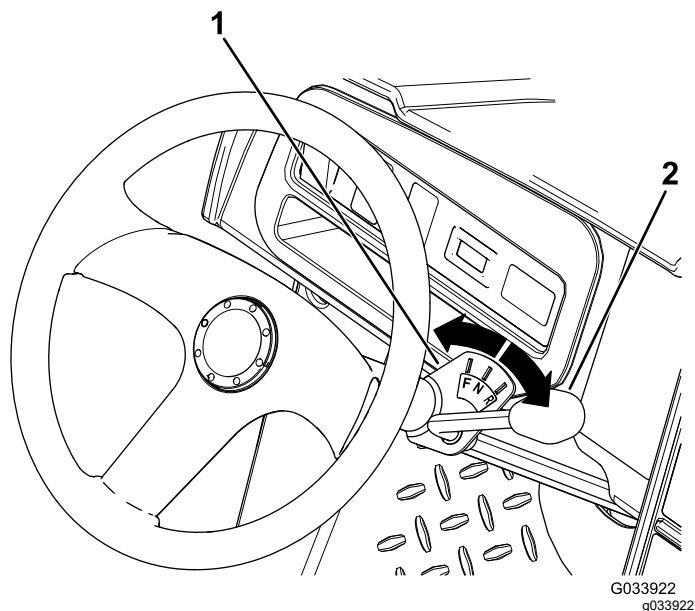
Interruptor de las luces

El interruptor de las luces está situado a la izquierda de la columna de dirección (Figura 10). Utilice el interruptor de las luces para encender los faros. Presione el interruptor de las luces hacia arriba para encender los faros. Presione el interruptor de las luces hacia abajo para apagar los faros.



Figura 10

1. Interruptor de las luces 2. Contador de horas

Contador de horas

El contador de horas está situado a la derecha del interruptor de las luces (Figura 10). Utilice el contador de horas para determinar el número total de horas de funcionamiento del motor. El contador de horas empieza a funcionar cada vez que se gira la llave de contacto a la posición de CONECTADO, la posición de ARRANQUE o si el motor está en marcha.

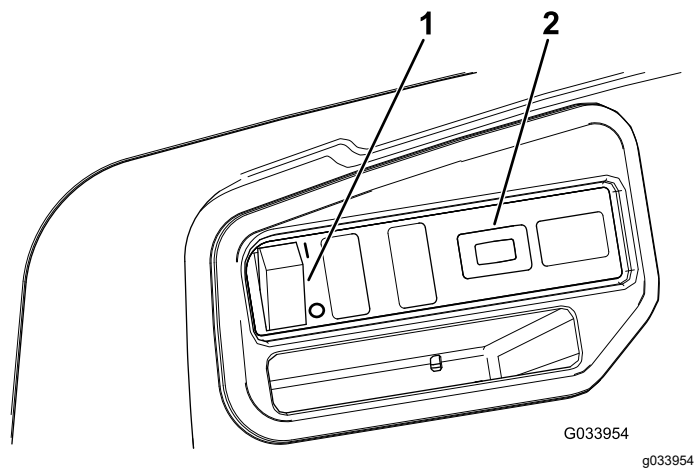
Nota: Cuando la máquina está en funcionamiento, el medidor de horas parpadea continuamente, mientras registra el uso.

Punto de alimentación USB

El punto de alimentación USB está situado a la izquierda de la palanca del freno de estacionamiento (Figura 6). Utilice este punto para alimentar dispositivos móviles.

Importante: Cuando no utilice el puerto de alimentación USB, inserte el tapón de goma para evitar daños en el mismo.

Indicador de combustible

El indicador de combustible (Figura 11) está situado en el depósito de combustible en el tapón de llenado, en el lado izquierdo de la máquina. El indicador muestra la cantidad de combustible que hay en el depósito.



Figura 11

- | | |
|----------------|--------------------------------------|
| 1. Vacío | 4. Lleno |
| 2. Medio lleno | 5. Tapón del depósito de combustible |
| 3. Aguja | 6. Indicador de combustible |

Agarraderos del pasajero

Los agarraderos de los pasajeros están situados en el lado exterior de cada asiento (Figura 12).

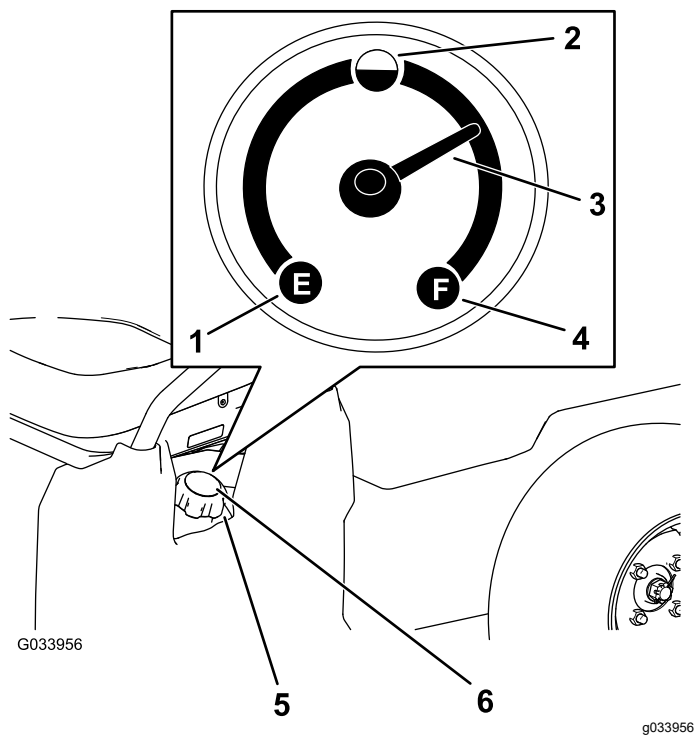

Figura 12

Se muestra el lado del pasajero

1. Agarradero del pasajero

Especificaciones

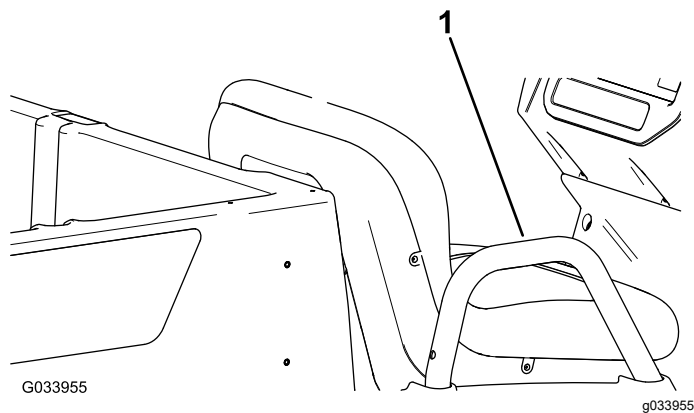
Nota: Especificaciones y diseño están sujetos a modificación sin previo aviso.

Peso base	397 kg
Capacidad nominal (en una superficie nivelada)	544 kg en total, incluido operador de 90,7 kg, pasajero de 91 kg, carga, accesorios y aperos.
Peso bruto del vehículo (PBV) – en terreno llano	941 kg en total, incluidos todos los pesos relacionados arriba
Capacidad máxima de carga (en una superficie nivelada)	363 kg en total, incluidos los accesorios montados en la parte trasera
Capacidad máxima del soporte trasero de accesorios de la plataforma de carga	45 kg en total
Capacidad de remolque	Peso sobre el enganche: 91 kg Peso bruto del vehículo (PBV): 680 kg
Anchura total	119 cm
Longitud total	302 cm
Altura total	127,5 cm
Distancia al suelo	21,6 cm delante, sin carga ni operador 14 cm detrás, sin carga ni operador
Distancia entre ejes	220 cm
Banda de rodadura (línea central a línea central)	Delante: 119 cm Detrás: 119 cm
Longitud de la plataforma de carga	Interior: 102 cm Exterior: 114,3 cm
Ancho de la plataforma de carga	Interior: 98 cm Exterior de los guardabarros moldeados: 107,3 cm
Altura de la plataforma de carga	28 cm en el interior
Velocidad del motor	Ralentí bajo: 1,250 a 1,350 rpm Ralentí alto: 3,650 a 3,750 rpm

Accesorios

Está disponible una selección de accesorios y aperos homologados por Toro que se pueden utilizar con la máquina a fin de potenciar y aumentar sus prestaciones. Póngase en contacto con su servicio técnico autorizado o con su distribuidor Toro autorizado, o bien visite www.Toro.com para obtener una lista de todos los aperos y accesorios homologados.

Para asegurar un rendimiento óptimo y la continuada certificación de seguridad de la máquina, utilice únicamente piezas y accesorios genuinos Toro. Las piezas de repuesto y accesorios de otros fabricantes podrían ser peligrosos, y su uso podría invalidar la garantía del producto.

Operación

Nota: Los lados derecho e izquierdo de la máquina se determinan desde la posición normal del operador.

Antes del funcionamiento

Seguridad antes del uso

Seguridad en general

- No deje que la máquina sea utilizada o mantenida por niños o por personas que no hayan recibido una formación adecuada o que no sean físicamente capaces de hacerlo con seguridad. La normativa local puede imponer límites sobre la edad del operador. El propietario es responsable de proporcionar formación a todos los operarios y mecánicos.
- Familiarícese con la operación segura del equipo, los controles del operador y las señales de seguridad.
- Apague la máquina, retire la llave y espere a que se detenga todo movimiento antes de dejar el puesto del operador. Deje que se enfríe la máquina antes de hacer trabajos de ajuste, mantenimiento, limpieza o almacenamiento.
- Sepa cómo parar y apagar la máquina rápidamente.
- Asegúrese de que el número de ocupantes (usted y sus pasajeros) no supera el número de agarraderos provistos en la máquina.
- Compruebe que están colocados todos dispositivos de seguridad y todas las pegatinas. Repare o sustituya todos los dispositivos de seguridad y sustituya todas las pegatinas ilegibles o que falten. No utilice la máquina a menos que estén presentes y funcionen correctamente.

Seguridad del combustible

- Extreme las precauciones al manejar combustible. Es inflamable y sus vapores son explosivos.
- Apague cualquier cigarrillo, cigarro, pipa u otra fuente de ignición.
- Utilice solamente un recipiente de combustible homologado.
- No retire el tapón de combustible ni rellene de combustible el depósito mientras el motor está en marcha o está caliente.

- No añada ni drene combustible en un lugar cerrado.
- No guarde la máquina o un recipiente de combustible en un lugar donde pudiera haber una llama desnuda, chispas o una llama piloto, por ejemplo en un calentador de agua u otro electrodoméstico.
- Si se derrama combustible, no intente arrancar el motor; evite crear fuentes de ignición hasta que los vapores del combustible se hayan disipado.

Mantenimiento diario

Intervalo de mantenimiento: Cada vez que se utilice o diariamente

Cada día, antes de arrancar la máquina, siga los procedimientos marcados como “Cada uso/A diario” en la sección [Mantenimiento \(página 28\)](#).

Comprobación de la presión de los neumáticos

Intervalo de mantenimiento: Cada vez que se utilice o diariamente

Especificación de presión de aire de los neumáticos delanteros y traseros: 1,65 a 2,07 bar.

Importante: No supere la presión máxima de aire indicada en el flanco de los neumáticos.

Nota: La presión del aire de los neumáticos viene determinada por la carga que piensa llevar.

1. Compruebe la presión de los neumáticos.
 - Utilice una presión de aire más baja para cargas más ligeras, para reducir la compactación del suelo, para una conducción más suave y para minimizar las huellas de los neumáticos en el suelo.
 - Utilice una presión de aire más alta para transportar cargas más pesadas a velocidades mayores.
2. Si es necesario, ajuste la presión de los neumáticos añadiendo o quitando aire de los neumáticos.

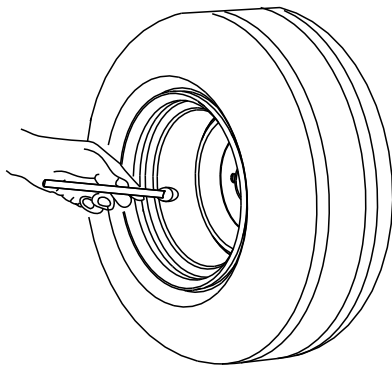

G001055

Figura 13

g001055

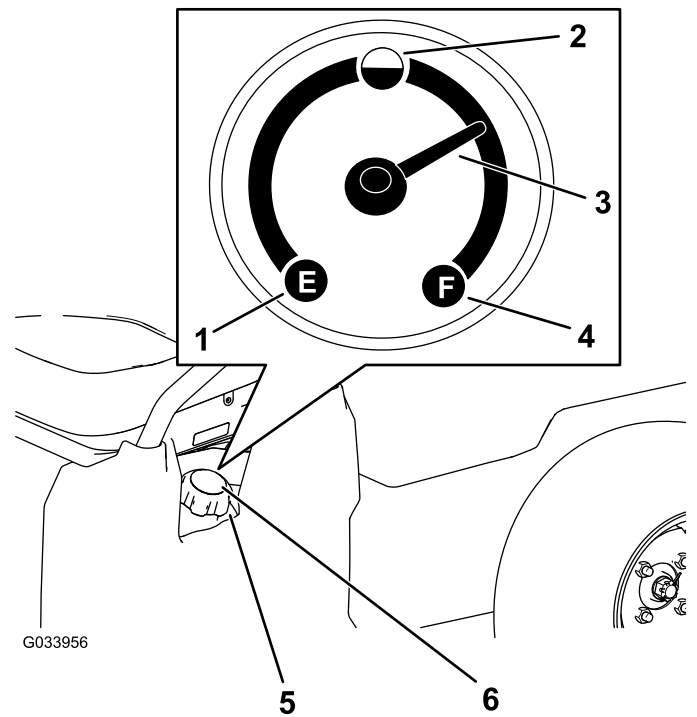

G033956

g033956

Figura 14

- | | |
|----------------|--------------------------------------|
| 1. Vacío | 4. Lleno |
| 2. Medio lleno | 5. Tapón del depósito de combustible |
| 3. Aguja | 6. Indicador de combustible |

Cómo añadir combustible

Combustible recomendado

Tipo	Gasolina sin plomo
Octanaje mínimo	87 (US) o 91 (RON; fuera de los Estados Unidos)
Etanol	No más del 10 % por volumen
Metanol	Ninguno
MTBE (éter metil tert-butílico)	Menos del 15 % por volumen
Aceite	No añadir al combustible

Utilice solamente combustible limpio y fresco (no más de 30 días de antigüedad) de origen acreditado.

Importante: Para reducir los problemas de arranque, añada estabilizador/acondicionador al combustible fresco, siguiendo las indicaciones del fabricante del estabilizador/acondicionador de combustible.

Consulte el manual del propietario del motor si desea más información.

Cómo llenar el depósito de combustible

La capacidad del depósito de combustible es de aproximadamente 18,9 litros.

1. Aparque la máquina en una superficie nivelada.
2. Mueva la transmisión a la posición de PUNTO MUERTO.
3. Accione el freno de estacionamiento.
4. Apague la máquina y retire la llave.
5. Limpie la zona alrededor del tapón del depósito de combustible (Figura 14).

6. Retire el tapón del depósito de combustible.
7. Llene el depósito hasta unos 25 mm por debajo de la parte superior del depósito (la parte inferior del cuello de llenado).

Nota: Este espacio vacío en el depósito permite la dilatación del combustible. **No llene el depósito de combustible en exceso.**

8. Instale firmemente el tapón del depósito de combustible.
9. Limpie cualquier combustible derramado.

Rodaje de una máquina nueva

Intervalo de mantenimiento: Después de las primeras 100 horas—Siga las guías de rodaje de una máquina nueva.

Siga las guías de rodaje de una máquina nueva para asegurar un adecuado funcionamiento de la máquina.

- Asegúrese de que los frenos están bruñidos; consulte [3 Bruñido de los frenos \(página 11\)](#).
- Compruebe regularmente los niveles de fluidos y del aceite del motor. Esté atento a señales de sobrecalentamiento de la máquina o de sus componentes.

- Después de arrancar un motor frío, deje que se caliente durante unos 15 segundos antes de usar la máquina.

Nota: Deje más tiempo para que se caliente el motor al utilizar la máquina a bajas temperaturas.

- Varíe la velocidad de la máquina durante el uso. Evite arrancar o detener la máquina de forma súbita.
- No es necesario usar aceite de motor especial durante el rodaje. El aceite original del motor es del mismo tipo que el especificado para los cambios de aceite normales.
- Consulte [Mantenimiento \(página 28\)](#) respecto a verificaciones especiales en las primeras horas de uso.
- Compruebe la posición de la suspensión delantera y ajústela si es necesario; consulte [Ajuste de la alineación de las ruedas delanteras \(página 48\)](#).

Durante el funcionamiento

Seguridad durante el uso

Seguridad en general

- El propietario/operador puede prevenir, y es responsable de, cualquier accidente que pueda causar lesiones personales o daños materiales.
- Los pasajeros solo deben sentarse en las posiciones designadas de los asientos. No lleve pasajeros en la plataforma de carga. Mantenga a otras personas, especialmente a los niños, alejadas de la zona de trabajo.
- Lleve ropa adecuada, incluida protección ocular, pantalón largo, calzado resistente y antideslizante y protección auditiva. Si tiene el pelo largo, recójase, y no lleve joyas o prendas sueltas.
- Preste toda su atención al utilizar la máquina. No realice ninguna actividad que pudiera distraerle; de lo contrario, podrían producirse lesiones o daños materiales.
- No utilice la máquina si está enfermo, cansado o bajo la influencia de alcohol o drogas.
- Utilice la máquina únicamente en el exterior o en una zona bien ventilada.
- No supere el peso bruto máximo del vehículo (PBV) de la máquina.
- Extreme las precauciones al conducir, frenar o girar la máquina con una carga pesada en la plataforma de carga.

- Las cargas sobredimensionadas en la plataforma de carga reducen la estabilidad de la máquina. No supere la capacidad de carga de la plataforma.
- El transporte de material que no pueda amarrarse a la máquina afecta de manera negativa a la dirección, al frenado y a la estabilidad de la máquina. Cuando transporte material que no pueda amarrarse a la máquina, extreme las precauciones al cambiar de dirección o frenar.
- Reduzca la carga y la velocidad de avance de la máquina si va a conducir en terrenos accidentados o abruptos y cerca de bordillos, baches y otros cambios bruscos del terreno. La carga puede desplazarse, haciendo que la máquina pierda estabilidad.
- Antes de arrancar la máquina, asegúrese de que las transmisiones están en punto muerto, de que el freno de estacionamiento está accionado y de que se encuentra en la posición del operador.
- Tanto usted como los pasajeros deben permanecer sentados siempre que la máquina esté en movimiento. Mantenga las manos en el volante; los pasajeros deben utilizar los agarraderos suministrados. Mantenga los brazos y las piernas dentro de la máquina en todo momento.
- Utilice la máquina solamente en condiciones óptimas de visibilidad. Esté alerta a agujeros, surcos, montículos, rocas u otros objetos ocultos. Un terreno irregular puede hacer que la máquina vuelque. La hierba alta puede ocultar obstáculos. Tenga cuidado al acercarse a esquinas ciegas, arbustos, árboles u otros objetos que puedan dificultar la visión.
- No conduzca la máquina cerca de terraplenes, fosas o taludes. La máquina podría volcar repentinamente si una rueda pasa por un borde o si el borde se desploma.
- Siempre esté atento y procure evitar obstáculos salientes de baja altura, como por ejemplo, ramas de árboles, jambas de puertas, pasarelas elevadas, etc.
- Mire hacia atrás y hacia abajo antes de dar marcha atrás con la máquina, para asegurarse de que el camino está despejado.
- Si utiliza la máquina en la vía pública, observe todas las normas de tráfico y utilice los accesorios adicionales exigidos por la ley, como por ejemplo luces, intermitentes, señales de vehículo lento (SMV) y cualquier otro que sea necesario.
- Si la máquina vibra anormalmente, detenga y apague la máquina inmediatamente, espere hasta que se detenga todo movimiento e inspeccione la máquina por si hubiera daños. Repare cualquier daño en la máquina antes de reanudar su uso.

- El tiempo de parada en superficies mojadas puede ser mayor que en superficies secas. Para secar los frenos húmedos, conduzca lentamente sobre una superficie llana, presionando ligeramente el pedal de freno.
- Si se utiliza la máquina a gran velocidad y se detiene rápidamente puede hacer que se bloqueen las ruedas traseras, lo que afecta al control de la máquina.
- No toque el motor, la transmisión, el silenciador o el colector del silenciador mientras el motor esté funcionando o poco después de detener la máquina, porque estas zonas podrían estar lo suficientemente calientes para causar quemaduras.
- No deje la máquina desatendida mientras esté funcionando.
- Antes de abandonar el puesto del operador, haga lo siguiente:
 - Aparque la máquina en una superficie nivelada.
 - Mueva la transmisión a la posición de PUNTO MUERTO.
 - Accione el freno de estacionamiento.
 - Apague la máquina y retire la llave.
 - Espere a que se detenga todo movimiento.
- No utilice la máquina cuando exista riesgo de caída de rayos.
- Utilice solamente los accesorios y aperos aprobados por The Toro® Company.

Seguridad de varios pasajeros

- No supere el peso bruto del vehículo (PBV) de la máquina. Debe contar su peso, el de los pasajeros y el de la carga en la plataforma de carga para calcular el PBV de la máquina.
- Los pasajeros solo deben sentarse en las posiciones designadas de los asientos. No deje que los pasajeros se sienten en la plataforma de carga.
- Tanto usted como los pasajeros deben permanecer sentados siempre que la máquina esté en movimiento.
- Con una mayor longitud de la máquina, aumenta el radio de giro, por lo que debe dejar suficiente espacio al realizar maniobras con la máquina.

Seguridad en las pendientes

Nota: Un sistema de protección antivuelco (ROPS) de 2 postes está disponible como accesorio para esta máquina. Utilice un ROPS si va a trabajar junto a terraplenes, cerca del agua, en terrenos irregulares o en pendientes, lo que podría provocar un vuelco.

Para obtener más información, póngase en contacto con su distribuidor Toro autorizado.

Las pendientes son una de las principales causas de accidentes por pérdida de control y vuelcos, que pueden causar lesiones graves o la muerte.

- Valore el lugar para determinar en qué pendientes es seguro utilizar la máquina y para establecer sus propios procedimientos y normas de uso en esas pendientes. Utilice siempre el sentido común y el buen juicio al realizar este estudio.
- Si no se siente cómodo usando la máquina en una pendiente, no lo haga.
- Haga todos los movimientos en cuestas y pendientes de forma lenta y gradual. No cambie repentinamente la velocidad o la dirección de la máquina.
- Evite utilizar la máquina sobre terreno mojado. Los neumáticos pueden perder tracción. Puede producirse un vuelco antes de que los neumáticos pierdan tracción.
- Suba y baje las cuestas en línea recta.
- Si la máquina no puede avanzar al subir una cuesta, aplique paulatinamente los frenos y baje la cuesta en línea recta, a baja velocidad, en marcha atrás.
- Girar al subir o bajar una pendiente puede ser peligroso. Si es imprescindible girar en una pendiente, hágalo lentamente y con cuidado.
- Las cargas pesadas afectan a la estabilidad en una pendiente. Reduzca el peso de la carga y la velocidad de avance al conducir por una pendiente o si la carga tiene un centro de gravedad alto. Sujete la carga a la plataforma de carga de la máquina para evitar que la carga se desplace. Extreme las precauciones al transportar cargas que se desplacen con facilidad (líquidos, piedras, arena, etc.).
- Evite arrancar, parar o girar la máquina en una pendiente, sobre todo con carga. El vehículo tarda más en pararse cuando baja una pendiente que en un terreno llano. Si es imprescindible parar la máquina, evite cambios repentinos de velocidad, que pueden hacer que la máquina vuelque o ruede. No accione los frenos bruscamente al desplazarse en marcha atrás, puesto que la máquina podría volcar.

Carga y volcado con seguridad

- No supere el peso bruto máximo de la máquina al utilizarla con una carga en la plataforma de carga, o para tirar de un remolque; consulte [Especificaciones \(página 17\)](#).
- Distribuya la carga de forma uniforme en la plataforma de carga para mejorar la estabilidad y el control de la máquina.

- Antes del volcado, asegúrese de que no haya ninguna persona detrás de la máquina.
- No vuelque la plataforma cargada cuando la máquina está atravesada en una pendiente. El cambio en la distribución del peso puede hacer que la máquina vuelque.

Uso de la plataforma de carga

Elevación de la plataforma de carga a la posición de volcado

⚠ ADVERTENCIA

La plataforma elevada puede caerse y herir a cualquier persona que esté trabajando debajo de la misma.

- Utilice siempre la varilla de sujeción para mantener la plataforma en posición elevada antes de realizar trabajos debajo de ella.
- Retire cualquier material de carga de la plataforma antes de elevarla.

⚠ ADVERTENCIA

Si se conduce la máquina con la plataforma de carga elevada, la máquina puede volcar o rodar más fácilmente. La estructura de la plataforma puede dañarse si conduce la máquina con la plataforma elevada.

- Utilice la máquina únicamente con la plataforma de carga bajada.
- Después de vaciar la plataforma de carga, bájela.

⚠ CUIDADO

Si la carga está concentrada cerca de la parte trasera de la plataforma de carga y abre los enganches, la plataforma puede inclinarse inesperadamente y abrirse, causando lesiones a usted o a otras personas.

- Centre las cargas en la plataforma, si es posible.
- Sujete la plataforma de carga en la posición bajada y asegúrese de que no hay nadie apoyado en la plataforma o detrás de la misma antes de abrir los enganches.
- Retire toda la carga de la plataforma antes de elevarla para realizar tareas de mantenimiento en la máquina.

1. Tire hacia usted de la palanca a la izquierda, dentro de la plataforma de carga y eleve la plataforma hacia arriba (Figura 15).

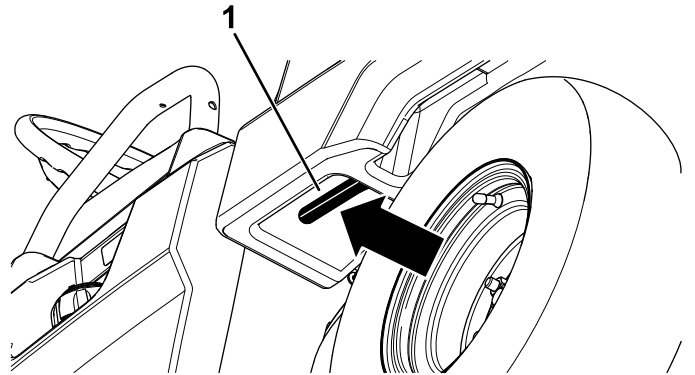

G034019
g034019

Figura 15

1. Palanca de la plataforma de carga

2. Tire de la varilla de sujeción hasta que entre en la ranura de retención de la posición de volquete, para afianzar la plataforma (Figura 16).



Figura 16

1. Ranura de retención de posición de servicio
2. Varilla de sujeción
3. Ranura de retención de la posición de volcado

Elevación de la plataforma de carga a la posición de servicio

1. Tire hacia usted de la palanca a la izquierda, dentro de la plataforma de carga y eleve la plataforma hacia arriba (Figura 15).
2. Tire de la varilla de sujeción hasta que entre en la ranura de retención de la posición de servicio, para afianzar la plataforma mientras se realizan tareas de mantenimiento (Figura 16).

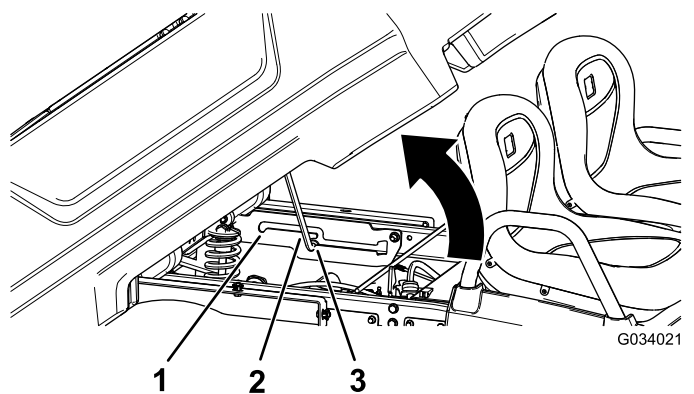
Bajada de la plataforma de carga

⚠ ADVERTENCIA

El peso de la plataforma puede ser muy elevado. Puede aplastar las manos u otras partes del cuerpo.

Mantenga alejadas las manos y otras partes del cuerpo mientras baja la plataforma.

1. Eleve la plataforma de carga un poco tirando hacia arriba de la palanca de enganche (Figura 15).
2. Extraiga la varilla de sujeción de la ranura de retención (Figura 16).
3. Baje la plataforma hasta que se enganche firmemente en su sitio.

Apertura del portón trasero

1. Asegúrese de que la plataforma de carga está bajada y enganchada.
2. Eleve el portón trasero con las dos manos mediante el reborde cerca de la parte superior del portón trasero (Figura 17).

3. Baje el portón hasta que quede nivelado con la parte inferior de la plataforma de carga (Figura 17).



Figura 17

Cierre del portón trasero

Si ha descargado material suelto como arena, gravilla o virutas de madera de la plataforma de carga de la máquina, parte del material descargado puede haberse quedado atrapado en la zona de la bisagra del portón trasero. Antes de cerrar el portón trasero, realice los siguientes pasos.

1. Utilice las manos para retirar todo el material posible de la zona de la bisagra.
2. Gire el portón trasero a un ángulo de 45° aproximadamente (Figura 18).

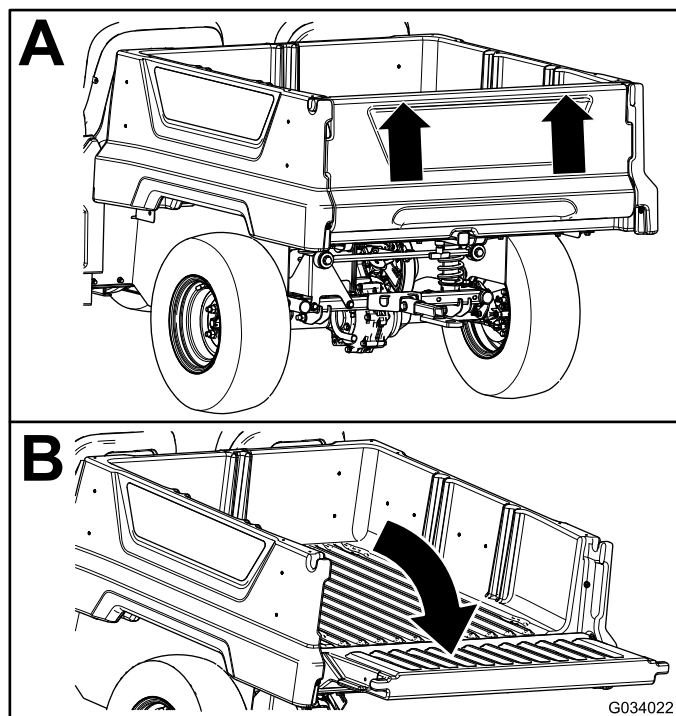

Figura 18

1. Gire el portón trasero varias veces hacia adelante y hacia atrás.
2. Gire el portón trasero a un ángulo de 45° aproximadamente.
3. Zona de la bisagra

3. Mueva el portón trasero varias veces hacia adelante y hacia atrás, con breves sacudidas (Figura 18).

Nota: Esto ayuda a alejar el material de la zona de la bisagra.

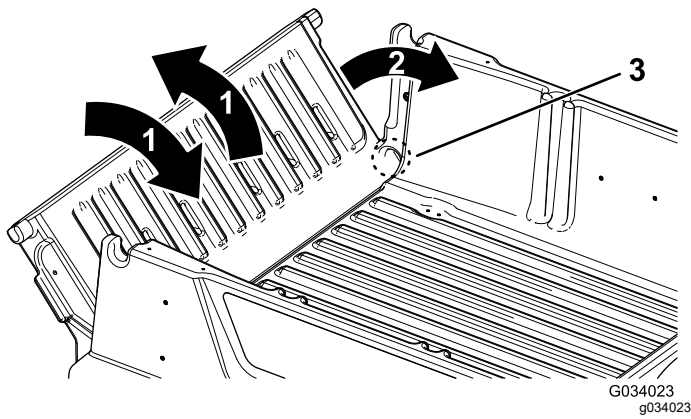
4. Baje el portón trasero y compruebe si queda material en la zona de la bisagra.
5. Repita los pasos 1 a 4 hasta que haya eliminado todo el material de la zona de la bisagra.
6. Gire el portón hacia arriba y levántelo hasta que entre en las muescas de la plataforma de carga.

Uso del soporte de accesorios trasero de la plataforma de carga

Utilice el soporte de accesorios trasero de la plataforma de carga para acoplar accesorios a la parte trasera de la máquina.

Capacidad: 45 kg

1. Afloje la maneta en T girándola en sentido horario (Figura 19).



Figura 19

1. Receptor
2. Maneta en "T"

2. Introduzca el accesorio en el receptor hasta que los taladros queden alineados (Figura 19).
3. Sujete el accesorio al tubo receptor con el pasador y la chaveta suministrados con el accesorio.
4. Apriete la maneta en T girándola en sentido antihorario (Figura 20).

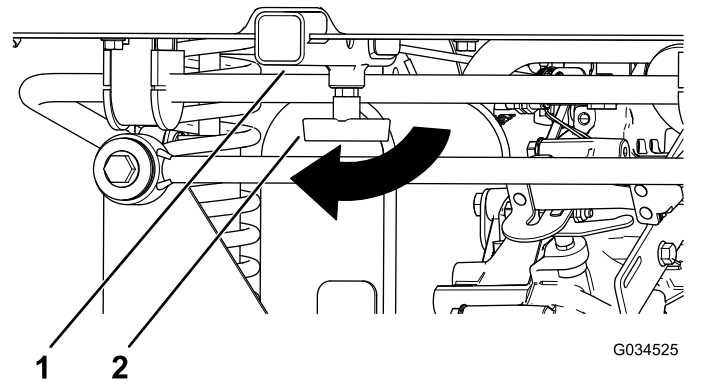

Figura 20

1. Maneta en "T"

Carga de la plataforma de carga

Observe las normas siguientes durante la carga de la plataforma y la operación de la máquina:

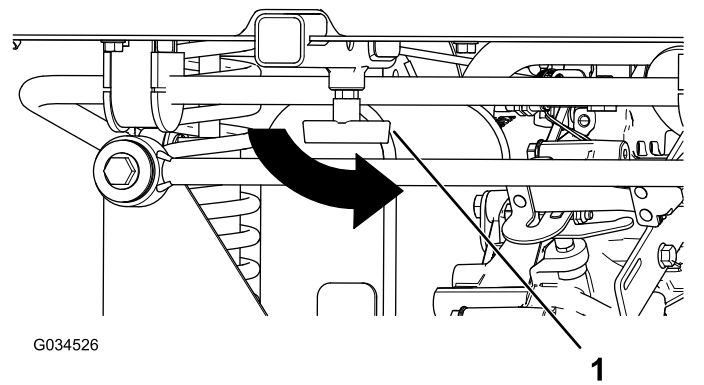
- Observe la capacidad de carga de la máquina y limite el peso de la carga transportada en la plataforma, según se describe en [Especificaciones \(página 17\)](#) y en la etiqueta de peso bruto del vehículo de la máquina.

Nota: La carga nominal especificada se refiere al uso de la máquina en una superficie llana solamente.

- Reduzca el peso de la carga en la plataforma al conducir por una cuesta o por terrenos irregulares para evitar vuelcos de la máquina.
- Reduzca el peso de la carga si los materiales son altos (y si tienen un centro de gravedad alto), como por ejemplo una pila de ladrillos, vigas de madera o sacos de fertilizante. Distribuya la carga al nivel más bajo posible, asegurándose de que la carga no reduce la visibilidad por detrás de la máquina durante la conducción.
- Mantenga la carga centrada en la plataforma de la siguiente manera:

- Distribuya el peso uniformemente de un lado a otro de la plataforma de carga.

Importante: Los vuelcos son más probables si la plataforma está cargada en un lado.

- Distribuya el peso de la carga uniformemente en la plataforma desde adelante hacia atrás.

Importante: Puede perder el control de la dirección o la máquina puede volcar si coloca la carga detrás del eje trasero, reduciendo la tracción de los neumáticos delanteros.

- Extreme las precauciones al transportar cargas sobredimensionadas en la plataforma, sobre todo si no es posible centrar el peso de la carga sobredimensionada en la plataforma de carga.
- Siempre que sea posible, amarre la carga a la plataforma para que no se mueva.
- Si transporta líquido, extreme las precauciones al conducir la máquina cuesta arriba o cuesta abajo, al cambiar repentinamente de velocidad o durante las paradas, o al conducir sobre terrenos irregulares.

La capacidad de la plataforma de carga es de 0,28 m³ (10 ft³). La cantidad (el volumen) de material que se puede cargar en la plataforma sin superar la carga nominal de la máquina puede variar mucho, dependiendo de la densidad del material.

Consulte la tabla siguiente para conocer los límites de volumen de la carga con diversos materiales:

Material	Densidad	Capacidad máxima de la plataforma de carga (en una superficie nivelada)
Gravilla, seca	1522 kg/m ³	Lleno
Gravilla mojada	1922 kg/m ³	¾ llena
Arena seca	1442 kg/m ³	Lleno
Arena mojada	1922 kg/m ³	¾ llena
Madera	721 kg/m ³	Lleno

Corteza	< 721 kg/m ³	Lleno
Tierra, compactada	1602 kg/m ³	¾ llena (aproximadamente)

Cómo arrancar el motor

1. Siéntese en el asiento del operador, inserte la llave de encendido y gírela en el sentido horario hasta la posición de CONECTADO o de ARRANQUE.

Hay 2 modos de arrancar la máquina:

- **Pedal de arranque** – gire el interruptor de encendido a la posición de CONECTADO y pise el pedal del acelerador.

Nota: Al retirar el pie del pedal del acelerador, el motor se apaga.

- **Llave de arranque** – coloque el interruptor de encendido en la posición de ARRANQUE y el motor se mantiene encendido hasta que la llave se coloca en la posición de DESCONECTADO.

Nota: Al utilizar el modo de llave de arranque, puede accionar el freno de estacionamiento y trabajar alejado de la máquina mientras el motor sigue en marcha y la batería mantiene la carga.

Nota: Si gira la llave a la posición de ARRANQUE el motor gira hasta que arranca. Si el motor gira más de 10 segundos, vuelva a la posición de DESCONECTADO y determine el problema (por ejemplo, debe accionarse el control del estérter, compruebe si existe alguna restricción en el limpiador de aire, asegúrese de que el depósito de combustible esté lleno, compruebe el estado de la bujía, etc.) antes de volver a arrancar la máquina.

Nota: Si está instalada la alarma de marcha atrás opcional, cuando el selector de marchas se mueve a la posición de ATRÁS con el interruptor de encendido en la posición de CONECTADO o ARRANQUE, suena un zumbador para advertir al operador de que la máquina está en marcha atrás.

2. Mueva el selector de marchas a la dirección de avance deseada.
3. Quite el freno de estacionamiento.
4. Pise lentamente el pedal del acelerador.

Nota: Si el motor está frío, pise y mantenga pisado el acelerador hasta la mitad aproximadamente de su recorrido y tire del control del estérter hacia fuera, a la posición de CONECTADO. Mueva el mando del estérter a la posición DESCONECTADO cuando se haya calentado el motor.

Cómo parar la máquina

Importante: Al detener la máquina en una pendiente, utilice los frenos de servicio para detener la máquina y ponga el freno de estacionamiento para mantener la posición. El uso del acelerador para calar la máquina en una cuesta o pendiente podría dañar la máquina.

1. Retire el pie del pedal del acelerador.
2. Pise lentamente el pedal de freno para aplicar los frenos de servicio hasta que la máquina se detenga por completo.

Nota: La distancia de parada puede variar, dependiendo de la carga y la velocidad de la máquina.

Cómo aparcar la máquina

1. Detenga la máquina usando los frenos de servicio, presionando y manteniendo presionado el pedal de freno.
2. Ponga el freno de estacionamiento, tirando de la palanca del freno de estacionamiento hacia usted.
3. Gire la llave en sentido antihorario a la posición de DESCONECTADO.
4. Retire la llave.

Después del funcionamiento

Seguridad después del uso

Seguridad en general

- Antes de abandonar el puesto del operador, haga lo siguiente:
 - Aparque la máquina en una superficie nivelada.
 - Mueva la transmisión a la posición de PUNTO MUERTO.
 - Accione el freno de estacionamiento.
 - Apague la máquina y retire la llave.
 - Espere a que se detenga todo movimiento.
- Deje que se enfríe la máquina antes de hacer trabajos de ajuste, mantenimiento, limpieza o almacenamiento.
- No guarde la máquina en un lugar donde pudiera haber una llama desnuda, chispas o una llama piloto, por ejemplo en un calentador de agua u otro electrodoméstico.

- Mantenga todas las piezas de la máquina en buenas condiciones de funcionamiento y todos los herrajes bien apretados.
- Realice el mantenimiento de los cinturones y límpielos cuando sea necesario.
- Sustituya todas las pegatinas desgastadas, deterioradas o que falten.

Transporte de la máquina

- Tenga cuidado al cargar o descargar la máquina en/desde un remolque o un camión.
- Utilice rampas de ancho completo para cargar la máquina en un remolque o un camión.
- Amarre la máquina firmemente.

Consulte en [Figura 21](#) y [Figura 22](#) la ubicación de los puntos de amarre de la máquina.

Nota: Cargue la máquina en el remolque con la parte delantera de la máquina hacia adelante. Si esto no es posible, sujete el capó de la máquina al bastidor con una correa, o retire el capó y transpórtelo por separado, correctamente amarrado; si no, el capó puede salir despedido durante el transporte.

⚠ CUIDADO

Si los asientos están sueltos, pueden caerse de la máquina y del remolque durante el transporte de la máquina y caer sobre otra máquina u obstaculizar la carretera.

Retire los asientos o asegúrese de que están sujetos por los pasadores de giro.



Figura 21

1. Punto de remolque y punto de amarre (parte delantera de la máquina)

g236535

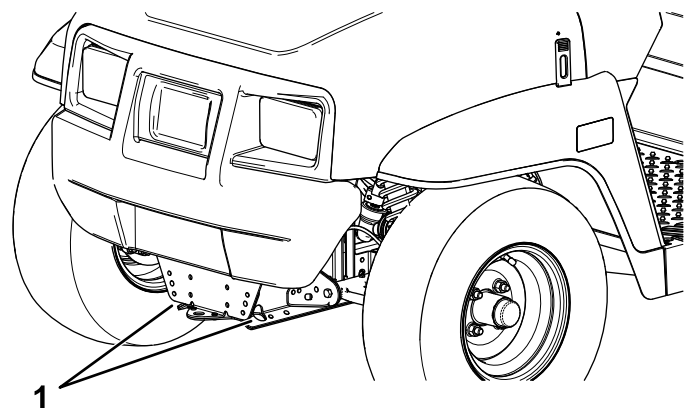

Figura 22

1. Puntos de amarre traseros

de la máquina o del remolque puede causar un bajo rendimiento o dañar los frenos, el eje, el motor, el transeje, la dirección, la suspensión, el chasis o los neumáticos.

Cargue siempre el remolque con el 60 % del peso de la carga en la parte delantera del remolque. Esto coloca el 10% aproximadamente del peso bruto de remolque (PBR) sobre el enganche de remolque de la máquina.

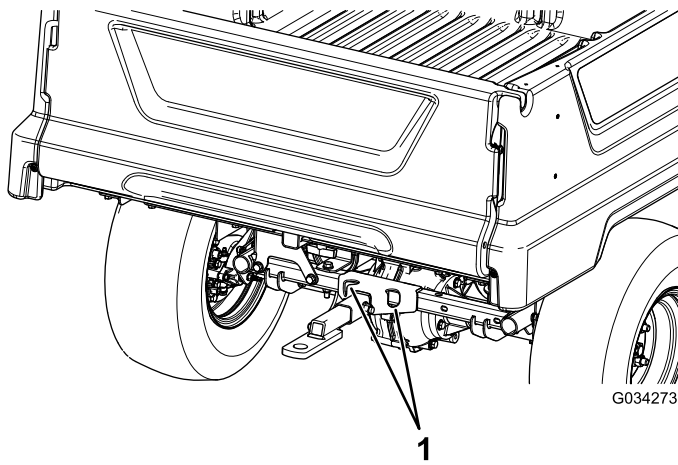
Para obtener un frenado y una tracción eficaces, lleve siempre carga en la plataforma mientras use un remolque. No supere los pesos límite de peso bruto del vehículo o del remolque.

Evite aparcar la máquina con remolque en una cuesta o pendiente. Si es imprescindible aparcar en una cuesta, accione el freno de estacionamiento y calce las ruedas del remolque.

Remolcado de la máquina

En caso de emergencia, se puede remolcar la máquina una corta distancia, pero no debe ser un procedimiento estándar.

⚠ ADVERTENCIA

Remolcar a velocidades excesivas podría provocar una pérdida de control de la dirección, dando lugar a lesiones personales.

No remolque la máquina nunca a más de 8 km/h.

EL remolcado de la máquina es un trabajo para dos personas. Si es necesario trasladar la máquina una distancia considerable, transpórtela sobre un camión o un remolque; consulte [Remolques \(página 27\)](#)

1. Retire la correa de transmisión de la máquina; consulte [Cómo cambiar la correa de transmisión \(página 55\)](#).
2. Conecte un cable de remolque al punto de remolque, en la parte delantera del bastidor de la máquina ([Figura 21](#)).
3. Mueva la transmisión a la posición de PUNTO MUERTO y quite el freno de estacionamiento.

Remolques

La máquina es capaz de tirar de un remolque. Para esta máquina se encuentra disponible un enganche de remolque. Para obtener más detalles, póngase en contacto con su distribuidor Toro autorizado.

Al transportar cargas o tirar de un remolque, no sobrecargue la máquina o el remolque. La sobrecarga

Mantenimiento

Seguridad en el mantenimiento

- No permita que personas que no hayan recibido formación realicen mantenimiento en la máquina.
- Antes de abandonar el puesto del operador, haga lo siguiente:
 - Aparque la máquina en una superficie nivelada.
 - Mueva la transmisión a la posición de PUNTO MUERTO.
 - Accione el freno de estacionamiento.
 - Baje la plataforma de carga.
 - Desconecte el motor y retire la llave.
 - Espere a que se detenga todo movimiento.
- Deje que se enfríe la máquina antes de hacer trabajos de ajuste, mantenimiento, limpieza o almacenamiento.
- Apoye la máquina con soportes fijos siempre que trabaje debajo de la máquina.
- Nunca trabaje bajo una plataforma elevada sin tener colocado el soporte de seguridad correcto de la plataforma.
- No cargue las baterías mientras se realizan tareas de mantenimiento en la máquina.
- Para asegurarse de que la máquina esté en buenas condiciones, mantenga correctamente apretadas todas las fijaciones.
- Para reducir el peligro de incendio, mantenga la máquina libre de acumulaciones excesivas de grasa, hojas, hierba y suciedad.
- Si es posible, no realice tareas de mantenimiento con la máquina en marcha. Manténgase alejado de las piezas en movimiento.
- Si la máquina debe estar en marcha para realizar un ajuste, mantenga las manos, los pies, el resto del cuerpo y la ropa alejados de cualquier pieza en movimiento. Mantenga alejadas de la máquina a otras personas.
- Limpie cualquier aceite o combustible derramado.
- Compruebe el funcionamiento del freno de estacionamiento según lo recomendado en el calendario de mantenimiento, y realice los ajustes y el mantenimiento necesarios.
- Mantenga todas las piezas de la máquina en buenas condiciones de funcionamiento y todos los herrajes correctamente apretados. Sustituya cualquier pegatina desgastada o deteriorada.
- No interfiera nunca con la función prevista de un dispositivo de seguridad ni reduzca la protección que proporcione un dispositivo seguridad.
- No aumente excesivamente el régimen del motor cambiando los ajustes del regulador. Para garantizar la seguridad y la precisión, haga que un Servicio Técnico Autorizado compruebe la velocidad máxima del motor con un taquímetro.
- Si alguna vez es necesario efectuar reparaciones importantes, o si necesita ayuda, póngase en contacto con un distribuidor Toro autorizado.
- La modificación de esta máquina de cualquier manera que pudiera afectar a la operación de la máquina, su rendimiento, durabilidad o uso, podría dar lugar a lesiones o a la muerte. Dicho uso podría invalidar la garantía de The Toro® Company.

Calendario recomendado de mantenimiento

Intervalo de mantenimiento y servicio	Procedimiento de mantenimiento
Después de las primeras 5 horas	<ul style="list-style-type: none">• Cambie el aceite del motor.
Después de las primeras 8 horas	<ul style="list-style-type: none">• Compruebe la condición de la correa de transmisión.• Compruebe la tensión de la correa del generador de arranque.
Después de las primeras 50 horas	<ul style="list-style-type: none">• Compruebe el filtro de aire del cartucho de carbono.
Después de las primeras 100 horas	<ul style="list-style-type: none">• Siga las guías de rodaje de una máquina nueva.

Intervalo de mantenimiento y servicio	Procedimiento de mantenimiento
Cada vez que se utilice o diariamente	<ul style="list-style-type: none"> • Inspeccione el/los cinturones de seguridad en busca de desgaste, cortes u otros daños. Si algún componente de un cinturón no funciona correctamente, sustituya el cinturón. • Comprobación de la presión de los neumáticos. • Comprobación del nivel de aceite del motor. • Compruebe la operación del cambio de marchas. • Comprobación del nivel del líquido de frenos. • Lave la máquina.
Cada 50 horas	<ul style="list-style-type: none"> • Retire la tapa del limpiador de aire y elimine cualquier residuo. No retire el elemento del limpiador de aire. • Limpie los residuos en el tapón guardapolvo. • En condiciones de operación especiales (consulte Mantenimiento de la máquina en condiciones de operación especiales) – cambie el elemento del limpiador de aire. Cambie el elemento del limpiador de aire antes si está sucio o dañado. • En condiciones de operación especiales (consulte Mantenimiento de la máquina en condiciones de operación especiales) - cambie el aceite del motor.
Cada 100 horas	<ul style="list-style-type: none"> • En condiciones de operación normales — cambie el elemento del limpiador de aire. Cambie el elemento del limpiador de aire antes si está sucio o dañado. • En condiciones de operación normales — cambie el aceite del motor. • Compruebe la bujía. • Compruebe la condición de los neumáticos y las llantas. • Apriete las tuercas de las ruedas. • Inspeccione los componentes de la dirección y la suspensión en busca de componentes sueltos o dañados. • Compruebe la convergencia y la caída de las ruedas delanteras. • Compruebe el nivel de fluido del transeje. • Compruebe el funcionamiento de la palanca de cambios en punto muerto. • Limpie las zonas de refrigeración del motor. • Inspección de los frenos.
Cada 200 horas	<ul style="list-style-type: none"> • Compruebe el filtro de aire del cartucho de carbono. • Compruebe la condición y la tensión de la correa de transmisión. • Compruebe la tensión de la correa del generador de arranque.
Cada 300 horas	<ul style="list-style-type: none"> • Engrase los cojinetes de las ruedas delanteras.
Cada 400 horas	<ul style="list-style-type: none"> • Inspección de los tubos de combustible y conexiones. • Cambie el filtro de combustible. • Limpie el embrague de transmisión principal. • Sustitución de las pastillas del freno de estacionamiento y de servicio.
Cada 800 horas	<ul style="list-style-type: none"> • Cambie el aceite del transeje.
Cada 1000 horas	<ul style="list-style-type: none"> • Cambio del líquido de frenos.
Cada año	<ul style="list-style-type: none"> • Realice todos los procedimientos de mantenimiento anual especificados en el manual del propietario del motor.

Nota: Para descargar una copia gratuita del esquema eléctrico, visite www.Toro.com y busque su máquina en el enlace Manuales de la página de inicio.

Importante: Consulte los procedimientos adicionales de mantenimiento del manual del propietario del motor.

⚠ ADVERTENCIA

Si no se mantiene la máquina correctamente, podrían producirse fallos prematuros en los sistemas de la máquina, causando posibles lesiones a usted o a otras personas.

Mantenga la máquina correctamente y en buenas condiciones de funcionamiento, según lo indicado en estas instrucciones.

⚠ CUIDADO

Las tareas de mantenimiento, reparaciones, ajustes o inspecciones del fumigador solo deben ser realizados por personal debidamente cualificado y autorizado.

- Evite riesgos de incendio y tenga equipos de prevención de incendios a mano en la zona de trabajo. No utilice una llama desnuda para comprobar niveles de fluidos o para buscar fugas de combustible, electrolito de la batería o refrigerante.
- No utilice recipientes abiertos de combustible o de líquidos de limpieza inflamables para limpiar piezas.

⚠ CUIDADO

Si deja la llave en el interruptor de encendido, alguien podría arrancar el motor accidentalmente y causar lesiones graves a usted o a otras personas.

Apague el motor y retire la llave del interruptor antes de realizar cualquier tarea de mantenimiento.

Lista de comprobación – mantenimiento diario

Duplique esta página para su uso rutinario.

Elemento a comprobar	Para la semana de:						
	Lunes	Martes	Miércoles	Jueves	Viernes	Sábado	Domingo
Compruebe la operación del freno y del freno de estacionamiento.							
Compruebe la operación del cambio de marchas/punto muerto.							
Compruebe el nivel de agua de las baterías.							
Compruebe el nivel del líquido de frenos.							
Compruebe que no hay ruidos extraños de operación.							
Compruebe la presión de los neumáticos.							
Compruebe que no hay fugas de fluidos.							
Compruebe la operación de los instrumentos.							
Compruebe la operación del acelerador.							
Retoque cualquier pintura dañada.							
Lave la máquina.							

Mantenimiento de la máquina en condiciones de operación especiales

Importante: Si la máquina está sujeta a alguna de las condiciones relacionadas a continuación, el intervalo de mantenimiento debe ser la mitad de lo indicado:

- Operación en el desierto
- Operación en climas fríos (por debajo de 10 °C)
- Uso de remolques
- Operación frecuente en condiciones de mucho polvo
- Trabajos de construcción
- Después de usar el vehículo de forma prolongada en barro, arena, agua o en condiciones similares de suciedad, realice lo siguiente:
 - Haga inspeccionar y limpiar los frenos lo antes posible. Esto evita que el material abrasivo cause un desgaste excesivo.
 - Lave la máquina solo con agua o con un detergente suave.

Importante: No utilice agua reciclada o salada para limpiar la máquina.

Procedimientos previos al mantenimiento

Preparación de la máquina para el mantenimiento

1. Aparque la máquina en una superficie nivelada.
2. Mueva la transmisión a la posición de PUNTO MUERTO.
3. Ponga el freno de estacionamiento.
4. Apague el motor y retire la llave.
5. Vacíe y eleve la plataforma de carga; consulte

Elevación de la máquina

⚠ PELIGRO

La máquina puede ser inestable si está elevado sobre un gato. La máquina podría caerse del gato, hiriendo a cualquier persona que se encuentre debajo de la misma.

- No arranque la máquina mientras esté sobre un gato.
- Retire siempre la llave del interruptor de encendido antes de bajarse de la máquina.
- Bloquee las ruedas mientras la máquina esté sujeto por un equipo de elevación.
- Utilice gatos fijos para apoyar la máquina una vez que lo haya elevado.

Importante: Antes de poner la máquina en marcha para operaciones rutinarias de mantenimiento y/o diagnósticos, las ruedas traseras de la máquina deben estar elevadas a 25 mm del suelo, con el eje trasero apoyado en gatos fijos.

- El punto de elevación de la parte delantera de la máquina se encuentra en la parte delantera del bastidor, detrás del punto de remolque (Figura 23).



Figura 23

1. Punto de elevación delantero

- El punto de elevación de la parte trasera de la máquina está debajo de los tubos del eje (Figura 24).

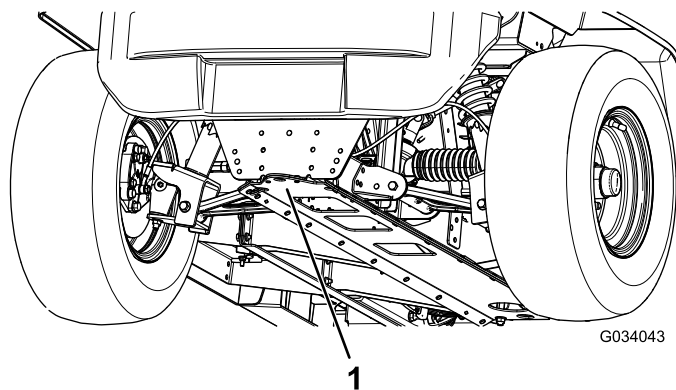

Figura 24

1. Puntos de elevación traseros

Acceso al capó

Cómo levantar el capó

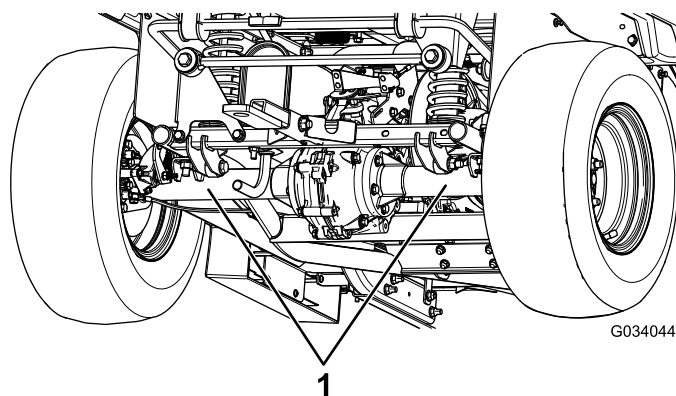
1. Tire hacia arriba de los cierres de goma de cada lado del capó (Figura 25).



Figura 25

G034045
g034045

2. Levante el capó.

Cómo cerrar el capó

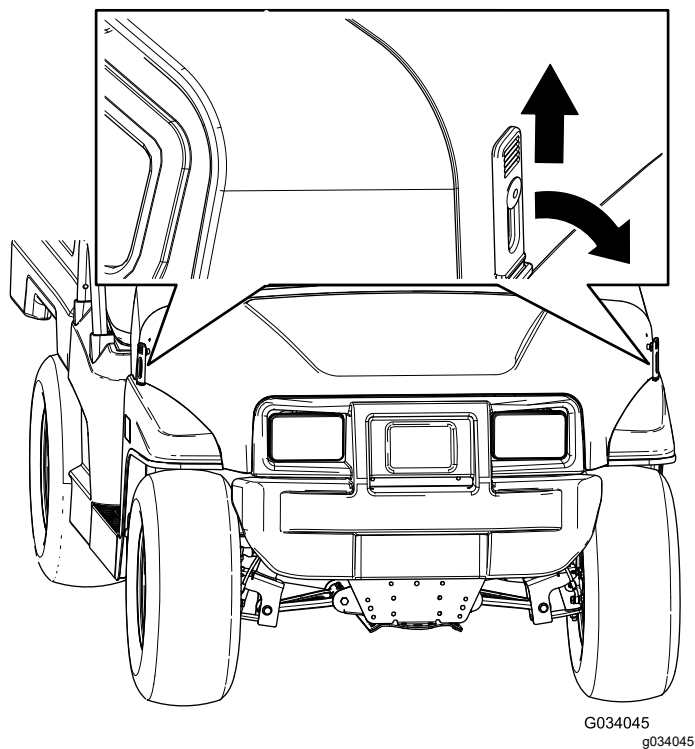
1. Baje el capó suavemente.
2. Sujete el capó alineando los cierres de goma con los anclajes situados en cada lado del capó (Figura 25).

Elevación y bajada del conjunto de asientos

Para elevar el conjunto de asientos, empuje el conjunto de asientos hacia adelante hasta que descansa sobre el volante (Figura 26).

Para bajar el conjunto de asientos, empuje el conjunto hacia atrás hasta que encaje en su posición inicial (Figura 26).



Figura 26

g190066

Retirada del conjunto de asientos

1. Empuje el conjunto de asientos hacia adelante a la posición elevada (Figura 26).
2. Deslice el conjunto de asientos hacia un lado hasta que se desenganchen los pasadores, y levante el conjunto de asientos hacia arriba (Figura 27).

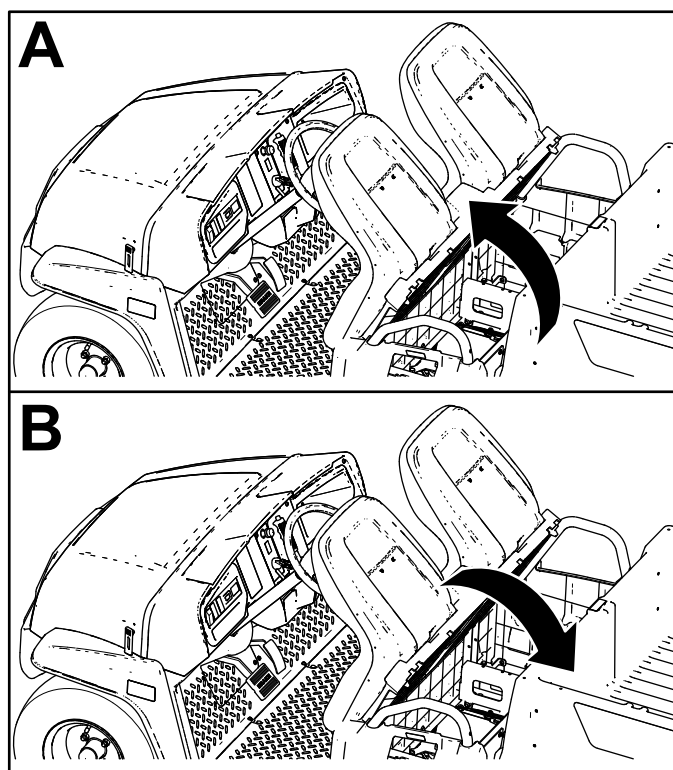

Figura 27

g190187

1. Pasadores

Instalación del conjunto de asientos

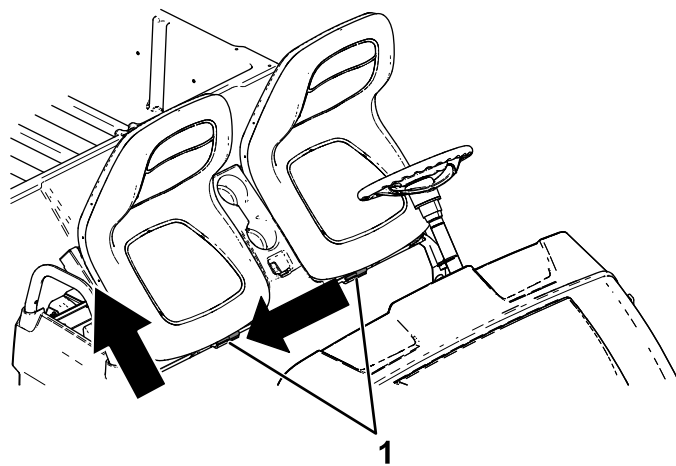
Deslice el conjunto de asientos sobre los pasadores y baje el conjunto de asientos (Figura 28).



Figura 28

g190186

1. Pasadores

Lubricación

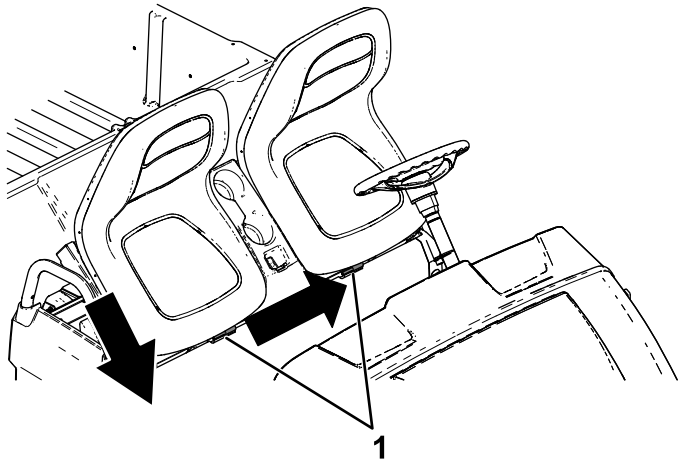
Engrase de los cojinetes de las ruedas delanteras

Intervalo de mantenimiento: Cada 300 horas

Especificación de grasa: Mobilgrease XHP™-222

Retirada del cubo y el rotor

1. Levante la parte delantera de la máquina y apóyela sobre soportes fijos.
2. Retire las 4 tuercas que sujetan la rueda al cubo (Figura 29).

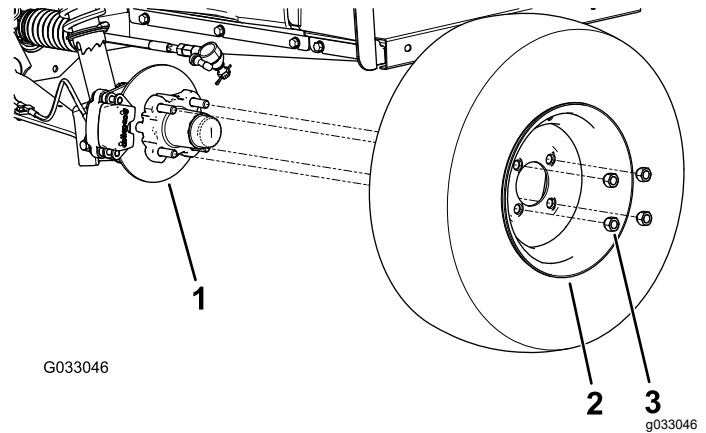

G033046

g033046

Figura 29

1. Cubo
2. Rueda
3. Tuerca

3. Retire los pernos con arandela prensada ($\frac{3}{8}$ " x $\frac{3}{4}$ ") que sujetan el soporte del conjunto de freno al eje y separe el freno del eje (Figura 30).

Nota: Apoye el conjunto de freno antes de continuar con el paso siguiente.

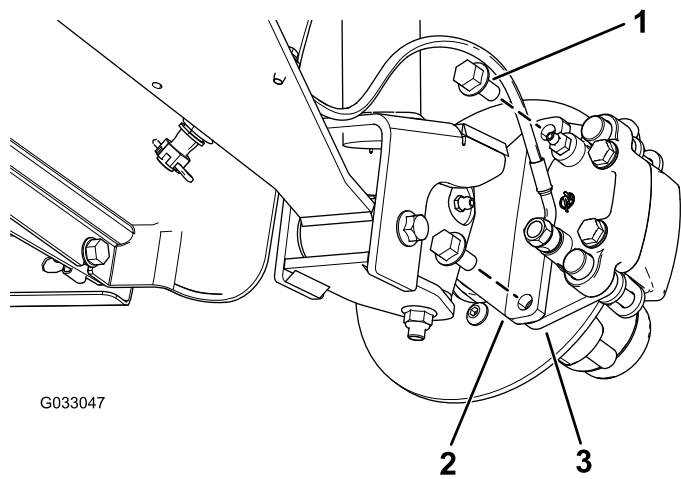

G033047

g033047

Figura 30

- | | |
|---|--|
| 1. Pernos con arandela prensada ($\frac{3}{8}$ " x $\frac{3}{4}$ ") | 3. Soporte de la pinza (conjunto de freno) |
| 2. Eje | |

4. Retire el tapón guardapolvo del cubo (Figura 31).

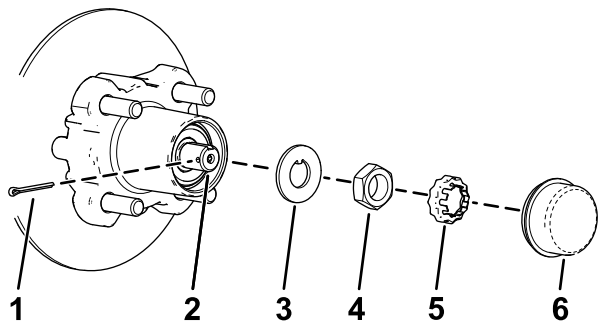

g192346

Figura 31

- | | |
|------------------------|-----------------------|
| 1. Chaveta | 4. Tuerca del eje |
| 2. Eje | 5. Retén de la tuerca |
| 3. Arandela de pestaña | 6. Tapón guardapolvo |

5. Retire la chaveta y el retén del eje/tuerca del eje (Figura 31).
6. Retire la tuerca del eje y separe el conjunto de cubo y rotor del eje (Figura 31 y Figura 32).

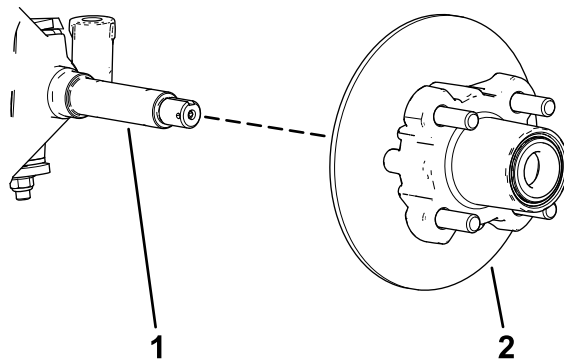

g192347

Figura 32

- | | |
|--------|-----------------------------|
| 1. Eje | 2. Conjunto de cubo y rotor |
|--------|-----------------------------|

7. Limpie el eje con un trapo.
8. Repita los pasos 1 a 7 con el cubo y el rotor en el otro lado de la máquina.

Engrase de los cojinetes de las ruedas

1. Retire el cojinete exterior y el anillo de rodadura del cubo (Figura 33).

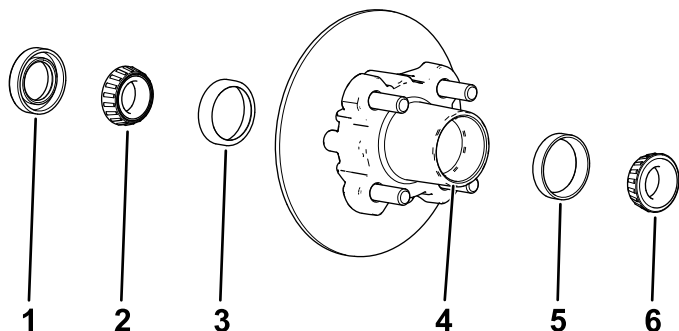

G033050
g033050

Figura 33

- | | |
|--------------------------------|--------------------------------|
| 1. Junta | 4. Hueco del cojinete (cubo) |
| 2. Cojinete interior | 5. Anillo de rodadura exterior |
| 3. Anillo de rodadura interior | 6. Cojinete exterior |

2. Retire la junta y el cojinete interior del cubo (Figura 33).

3. Limpie la junta y compruebe que no está desgastada o dañada.

Nota: No utilice disolvente para limpiar la junta. Cambie la junta si está desgastada o dañada.

4. Limpie los cojinetes y los anillos de rodadura, y compruebe que éstas piezas no están desgastadas ni dañadas.

Nota: Sustituya cualquier pieza que esté desgastada o deteriorada. Asegúrese de que todos los cojinetes y anillos de rodadura están limpios y secos.

5. Limpie el hueco del cubo para eliminar cualquier resto de grasa, suciedad y residuos (Figura 33).
6. Llene los cojinetes con la grasa especificada.
7. Llene el hueco del cubo hasta un 50-80% de su capacidad con grasa del tipo especificado (Figura 33).
8. Monte el cojinete interior sobre el anillo en el lado interior del cubo e instale la junta (Figura 33).
9. Repita los pasos 1 a 8 con los cojinetes del otro cubo.



Figura 35

g192345

Instalación del cubo y el rotor

1. Aplique una ligera capa de grasa del tipo especificado en el eje (Figura 34).

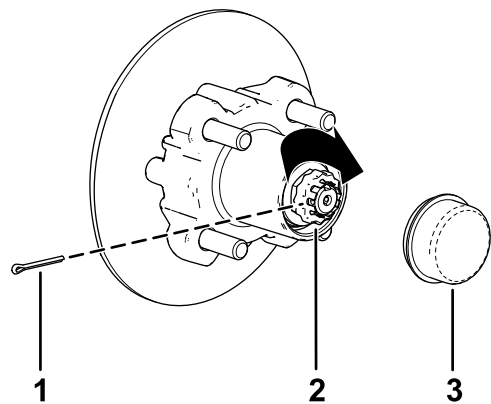

Figura 34

g192344

- | | |
|------------------------|---|
| 1. Retén de la tuerca | 4. Cojinete exterior |
| 2. Tuerca del eje | 5. Cubo, rotor, cojinete interior, anillo de rodadura y junta |
| 3. Arandela de pestaña | 6. Eje |

2. Monte el cubo y el rotor en el eje con el rotor hacia dentro (Figura 34).
3. Monte el cojinete exterior en el eje y acople el cojinete al anillo de rodadura exterior (Figura 34).
4. Monte la arandela con pestaña en el eje (Figura 34).
5. Enrosque la tuerca en el eje y apriete la tuerca a 15 N·m, girando el cubo para asentar el cojinete (Figura 34).
6. Afloje la tuerca del eje hasta que el cubo gire libremente.
7. Apriete la tuerca del eje a 1,70 – 2,26 N·m.
8. Coloque el retén sobre la tuerca y compruebe la alineación de la ranura del retén y el taladro de la chaveta del eje (Figura 35).

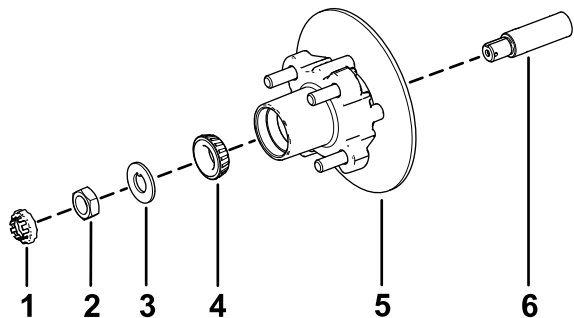
Nota: Si la ranura del retén y el taladro del eje no están alineados, apriete la tuerca del eje para alinear la ranura y el taladro hasta un par de apriete máximo de 2,26 N·m sobre la tuerca.

- | | |
|-----------------------|----------------------|
| 1. Chaveta | 3. Tapón guardapolvo |
| 2. Retén de la tuerca | |

9. Instale la chaveta y doble las patas alrededor del retén (Figura 35).
10. Instale el tapón guardapolvo sobre el cubo (Figura 35).
11. Repita los pasos 1 a 10 con el cubo y el rotor en el otro lado de la máquina.

Instalación de los frenos y las ruedas

1. Limpie los dos pernos con arandela prensada ($\frac{3}{8}$ " x $\frac{3}{4}$ ") y aplique una capa de fijador de roscas de resistencia media a las roscas de los pernos.
2. Alinee las pastillas de freno en cada lado del rotor (Figura 30) y los taladros del soporte de la pinza con los taladros de montaje del freno de la mangueta (Figura 34).
3. Sujete el soporte de la pinza a la mangueta (Figura 30) usando los 2 pernos con arandela prensada ($\frac{3}{8}$ " x $\frac{3}{4}$ ").

Apriete los 2 pernos con arandela prensada a 47-54 N·m.

4. Alinee los taladros de la rueda con los espárragos del cubo y monte la rueda en el cubo con la válvula hacia fuera (Figura 29).
 - Nota:** Asegúrese de que la superficie de montaje de la rueda queda ajustada contra el cubo.
 5. Sujete la rueda al cubo usando las tuercas de rueda (Figura 29).
- Apriete las tuercas de rueda a 108–122 N·m.
6. Repita los pasos 1 a 5 con el freno y la rueda en el otro lado de la máquina.

Mantenimiento del motor

Seguridad del motor

- Apague el motor, retire la llave y espere a que se detengan todas las piezas en movimiento antes de comprobar el aceite o añadir aceite al cárter.
- Mantenga las manos, los pies, la cara, la ropa y otras partes del cuerpo alejados del silenciador y de otras superficies calientes.

Mantenimiento del limpiador de aire

Mantenimiento de la tapa del limpiador de aire

Intervalo de mantenimiento: Cada 50 horas—Retire la tapa del limpiador de aire y elimine cualquier residuo. No retire el elemento del limpiador de aire.

Cada 50 horas—Limpie los residuos en el tapón guardapolvo.

Inspeccione la carcasa del limpiador de aire en busca de desperfectos que pudieran causar una fuga de aire. Cambie la carcasa del limpiador de aire si está dañada.

Limpie la tapa del limpiador de aire y retire los residuos del tapón guardapolvo, tal y como se muestra en [Figura 36](#).



Figura 36

g236567

Cambio del elemento del limpiador de aire

Intervalo de mantenimiento: Cada 50 horas—En condiciones de operación especiales (consulte Mantenimiento de la máquina en condiciones de operación especiales) – cambie el elemento del limpiador de aire. Cambie el elemento del limpiador de aire antes si está sucio o dañado.

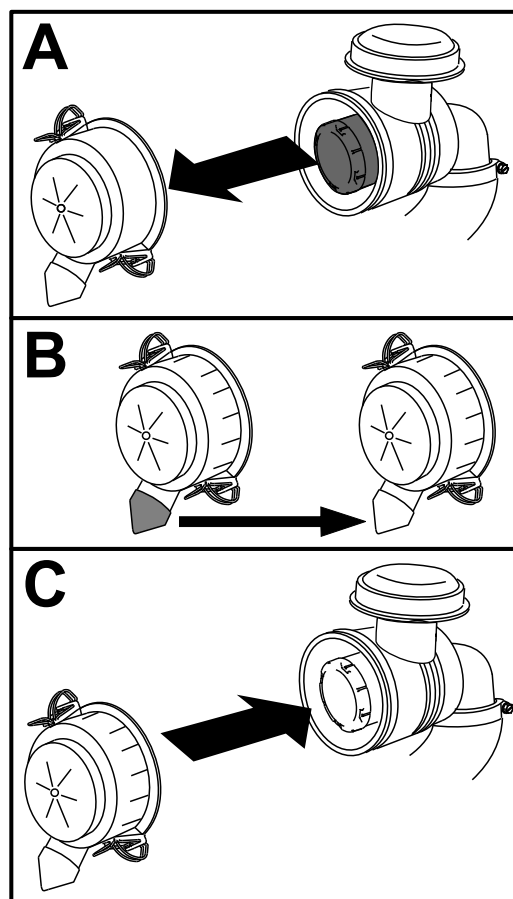
Cada 100 horas—En condiciones de operación normales — cambie el elemento del limpiador de aire. Cambie el elemento del limpiador de aire antes si está sucio o dañado.

Nota: Revise el elemento del limpiador de aire con mayor frecuencia (cada pocas horas) si el entorno de trabajo tiene mucho polvo o arena.

1. Extraiga con cuidado el elemento del limpiador de aire de la carcasa del limpiador de aire (Figura 37).

Nota: Evite golpear el limpiador de aire contra el lado de la carcasa.

Importante: No intente limpiar el elemento del limpiador de aire.

2. Inspeccione el elemento nuevo mirando dentro de este mientras dirige una luz potente al exterior del elemento.

Nota: Cualquier agujero del elemento aparecerá en forma de punto luminoso. Inspeccione el filtro por si estuviera roto, tuviera una película aceitosa o la junta de goma estuviera dañada. Si el elemento está dañado, no lo use.

3. Introduzca el elemento con cuidado en la carcasa del limpiador de aire.

Importante: No presione sobre la zona blanda interior del elemento.

4. Instale la tapa del limpiador de aire con el lado que lleva la palabra UP hacia arriba, y cierre los enganches (Figura 37).



Figura 37

g034313

Mantenimiento del aceite de motor

Especificaciones del aceite del motor

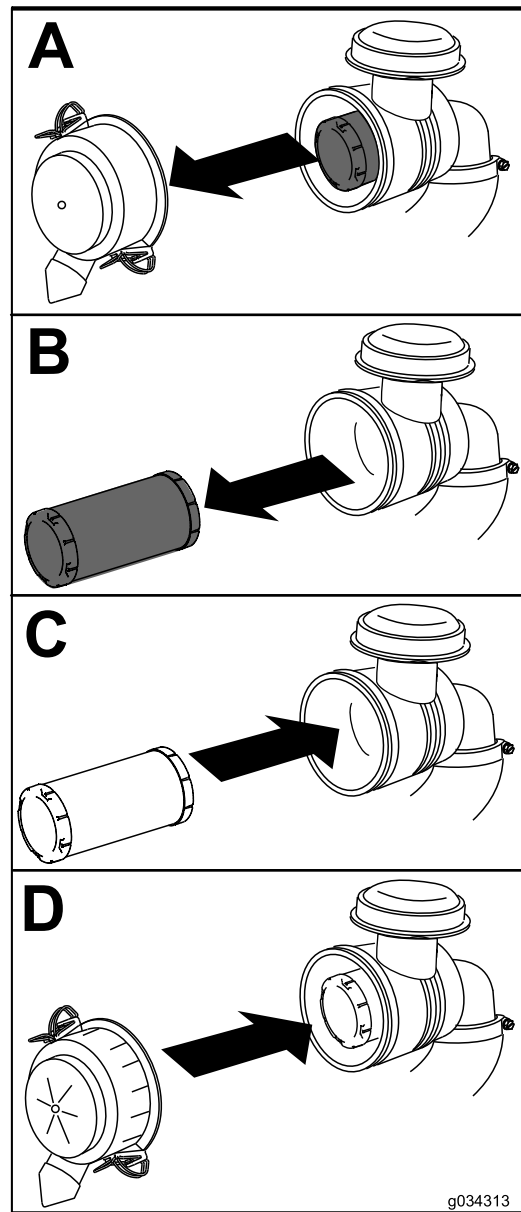
Capacidad del cárter: 1,0 L

Tipo de aceite: aceite detergente de servicio API clase SJ o superior

Viscosidad: Consulte la tabla siguiente.



Figura 38

Comprobación del nivel de aceite del motor

Intervalo de mantenimiento: Cada vez que se utilice o diariamente

Nota: La máquina se suministra con aceite en el cárter; no obstante, compruebe el aceite antes y después de arrancar el motor.

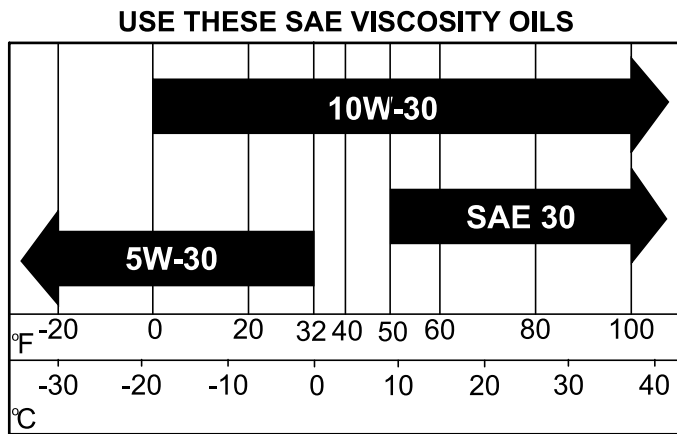
Nota: El mejor momento para comprobar el aceite del motor es cuando el motor está frío, antes de arrancarlo al principio de la jornada. Si ya se ha arrancado el motor, deje que el aceite se drene al cárter durante al menos 10 minutos antes de comprobar el nivel. Si el nivel del aceite está bajo, añada aceite hasta que el nivel llegue a la marca Lleno. No llene demasiado.

Compruebe el nivel de aceite del motor, según se muestra en [Figura 39](#).



Figura 39

g192771

Cómo cambiar el aceite del motor

Intervalo de mantenimiento: Después de las primeras 5 horas—Cambie el aceite del motor.

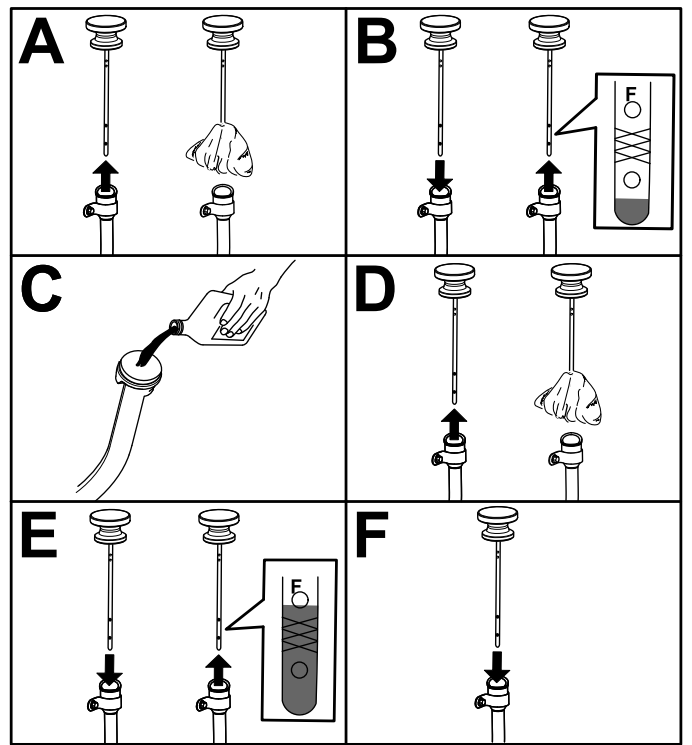
Cada 50 horas—En condiciones de operación especiales (consulte Mantenimiento de la máquina en condiciones de operación especiales) - cambie el aceite del motor.

Cada 100 horas—En condiciones de operación normales — cambie el aceite del motor.

Nota: Cambie el aceite con más frecuencia en condiciones de trabajo de mucho polvo o arena.

Nota: Elimine el aceite de motor y los filtros usados en un centro de reciclaje homologado.

1. Arranque la máquina y deje el motor en marcha durante unos minutos.
2. Aparque la máquina en una superficie nivelada.
3. Ponga el freno de estacionamiento.
4. Apague el motor y retire la llave.
5. Eleve la plataforma de carga y sujétela con la varilla de sujeción; consulte [Elevación de la plataforma de carga a la posición de servicio \(página 23\)](#).
6. Cambie el aceite del motor, tal y como se muestra en [Figura 40](#).



Figura 40

g192770

3. Retire la bujía de la culata.
4. Compruebe el estado del electrodo lateral, el electrodo central y el aislamiento del electrodo central para verificar que no están dañados (Figura 41).

Nota: No utilice una bujía dañada o desgastada. Cámbiela por una bujía nueva del tipo especificado.

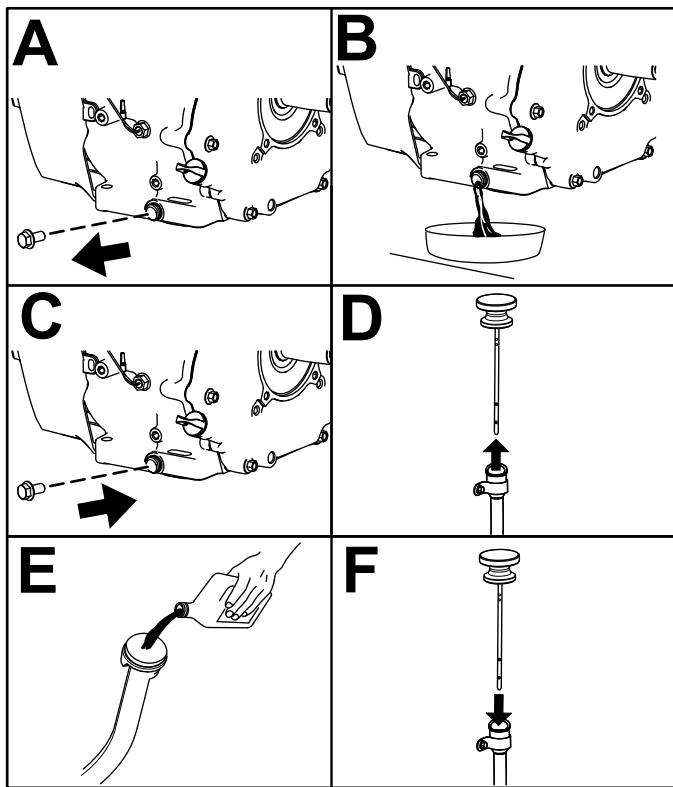

Figura 41

g238425

1. Aislante del electrodo central
2. Electrodo lateral
3. Distancia entre electrodos (no a escala)

Mantenimiento de la bujía

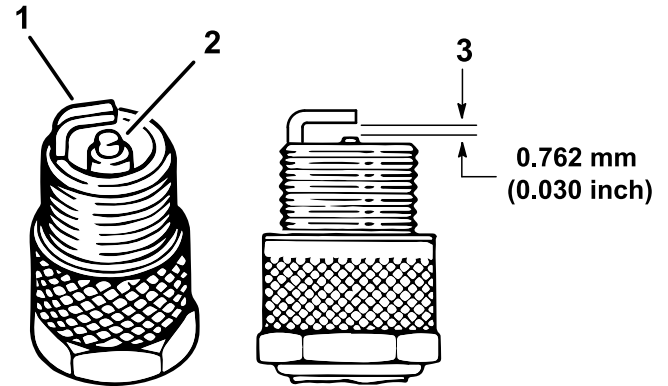
Verificación y cambio de la bujía

Intervalo de mantenimiento: Cada 100 horas/Cada año (lo que ocurra primero) Cambie la bujía si es necesario.

Tipo de bujía de modelos de carburador:
Champion XC12YC

Tipo de bujía de modelos EFI: Champion RC12LC4

Hueco entre electrodos: 0,76 mm

Importante: Si la bujía está agrietada, deteriorada, sucia o funciona de forma incorrecta, debe cambiarla. No limpie los electrodos con chorro de arena, ni los rasque ni utilice un cepillo de alambre, porque pueden desprenderse partículas de la bujía que caerán dentro del cilindro. El resultado suele ser un motor dañado.

Nota: La bujía suele durar mucho tiempo; no obstante debe retirarla y comprobarla en caso de un funcionamiento incorrecto del motor.

1. Limpie la zona alrededor de la bujía para que no pueda caer suciedad en el cilindro cuando se retire la bujía.
2. Retire el cable del terminal de la bujía.

5. Ajuste la distancia entre los electrodos central y lateral a 0,76 mm, tal y como se muestra en la Figura 41.
6. Instale la bujía en la culata y apriete la bujía a 27 N·m.
7. Instale el cable de la bujía.
8. Repita los pasos 1 a 7 para las demás bujías.

Ajuste del ralentí bajo/alto

1. Eleve la plataforma y asegúrela con la varilla de soporte.
2. En la carcasa del cable del acelerador, afloje la contratuerca delantera y apriete la contratuerca trasera para aumentar el ralentí bajo (Figura 42).



Figura 42

1. Carcasa del cable del acelerador
2. Contratuercas
3. Palanca del acelerador

3. Compruebe el ralentí alto con un taquímetro:
 - A. Asegúrese de que la palanca de cambios está en PUNTO MUERTO.
 - B. Arranque el motor.
 - C. Pise a fondo el pedal del acelerador y mida la velocidad del motor con un taquímetro; la velocidad debe encontrarse entre 3.650 y 3.750 rpm. De lo contrario, apague el motor y ajuste las contratuercas del cable.

Importante: No baje el ralentí alto. Pruebe con un taquímetro para asegurarse de que el ralentí alto se encuentra entre 3.650 y 3.750.

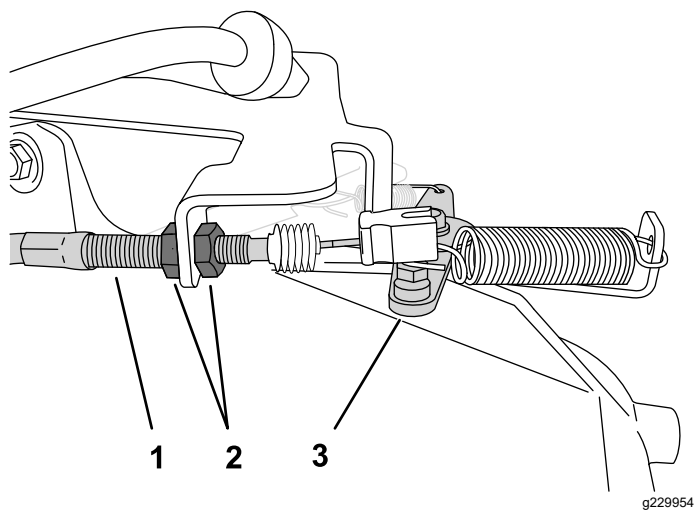
4. Baje y asegure la plataforma de carga.

Mantenimiento del sistema de combustible

Inspección de los tubos de combustible y conexiones

Intervalo de mantenimiento: Cada 400 horas/Cada año (lo que ocurra primero)

Inspeccione los tubos de combustible, las fijaciones y las abrazaderas en busca de señales de fugas o deterioro, daño y conexiones mal apretadas.

Nota: Repare cualquier componente del sistema de combustible que esté dañado o que tenga fugas antes de usar la máquina.

Cómo cambiar el filtro de combustible

Intervalo de mantenimiento: Cada 400 horas/Cada año (lo que ocurra primero)

1. Aparque la máquina en una superficie nivelada.
2. Ponga el freno de estacionamiento.
3. Apague el motor y retire la llave.
4. Eleve la plataforma y coloque la varilla de sujeción.
5. Desconecte la batería; consulte [Desconexión de la batería \(página 43\)](#).
6. Coloque un recipiente limpio debajo del filtro de combustible y sustituya el filtro tal y como se muestra en la [Figura 43](#).



Figura 43

g029685

7. Conecte la batería y baje la plataforma de carga; consulte [Conexión de la batería \(página 45\)](#).

Mantenimiento del cartucho de carbono

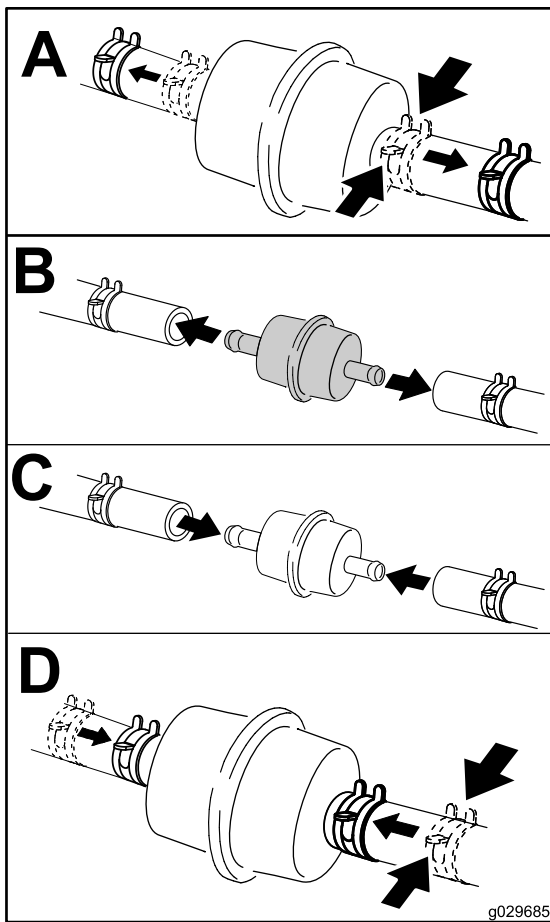
Comprobación del filtro de aire del cartucho de carbono

Intervalo de mantenimiento: Después de las primeras 50 horas

Cada 200 horas

Compruebe el orificio de la parte inferior del filtro de aire del cartucho de carbono, y asegúrese de que está limpio y libre de residuos y obstrucciones ([Figura 44](#)).

Limpie el filtro de aire del cartucho de carbono con aire comprimido limpio.



Figura 44

Situado debajo del asiento del conductor

1. Orificio del filtro de aire

g034099

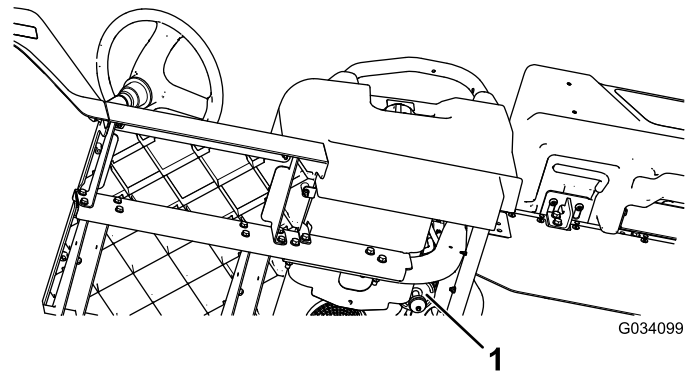
Mantenimiento del sistema eléctrico

Seguridad del sistema eléctrico

- Desconecte la batería antes de realizar reparaciones en la máquina. Desconecte primero el terminal negativo y luego el positivo. Conecte primero el positivo y luego el terminal negativo.
- Cargue la batería en una zona abierta y bien ventilada, lejos de chispas y llamas. Desenchufe el cargador antes de conectar o desconectar la batería. Lleve ropa protectora y utilice herramientas aisladas.

Mantenimiento de la batería

Tensión de la batería: 12 V con 300 A (arranque en frío) a -18 °C.

- Mantenga siempre la batería limpia y completamente cargada.
- Si los bornes de la batería están corroídos, límpielos con una disolución de 4 partes de agua y 1 parte de bicarbonato sódico.
- Aplique una ligera capa de grasa en los terminales de la batería para evitar la corrosión.

Desconexión de la batería

⚠ ADVERTENCIA

Un enrutado incorrecto de los cables de la batería podría dañar la máquina y los cables, causando chispas. Las chispas podrían hacer explotar los gases de la batería, causando lesiones personales.

- **Desconecte siempre el cable negativo (negro) de la batería antes de desconectar el cable positivo (rojo).**
- **Conecte siempre el cable positivo (rojo) de la batería antes de conectar el cable negativo (negro).**
- **Coloque siempre la correa de la batería para proteger y fijar la batería.**

⚠ ADVERTENCIA

Los bornes de la batería o una herramienta metálica podrían hacer cortocircuito si entran en contacto con los componentes metálicos de la máquina, causando chispas. Las chispas podrían hacer explotar los gases de la batería, causando lesiones personales.

- **Al retirar o colocar la batería, no deje que los bornes toquen ninguna parte metálica de la máquina.**
- **No deje que las herramientas metálicas hagan cortocircuito entre los bornes de la batería y las partes metálicas de la máquina.**

Desconecte la batería, tal y como se muestra en [Figura 45](#).



Figura 45

Retirada de la batería

1. Desconecte los cables de la batería; consulte [Desconexión de la batería \(página 43\)](#).
2. Retire la batería, tal y como se muestra en [Figura 46](#).

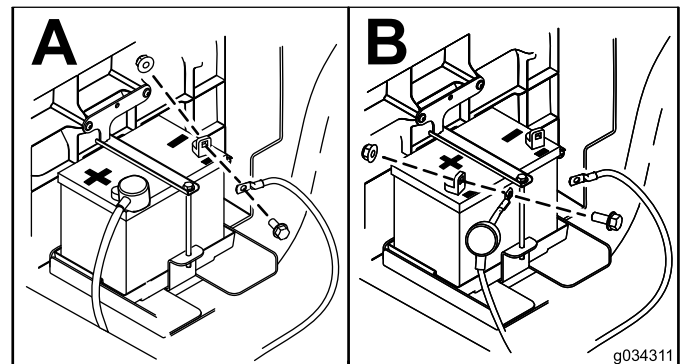

Figura 46

Instalación de la batería

1. Instale la batería, tal y como se muestra en [Figura 47](#).

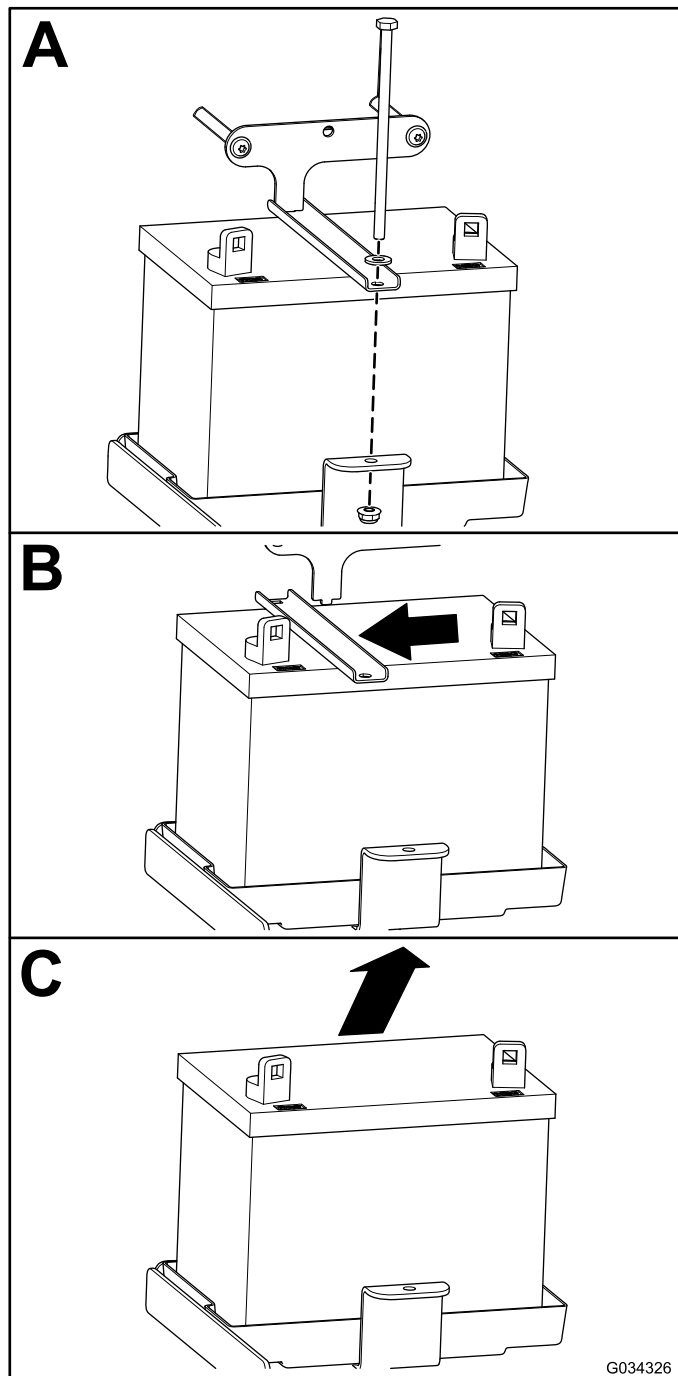

Figura 47

2. Desconecte los cables de la batería; consulte [Conexión de la batería \(página 45\)](#).

Conexión de la batería

Conecte la batería, tal y como se muestra en [Figura 48](#).

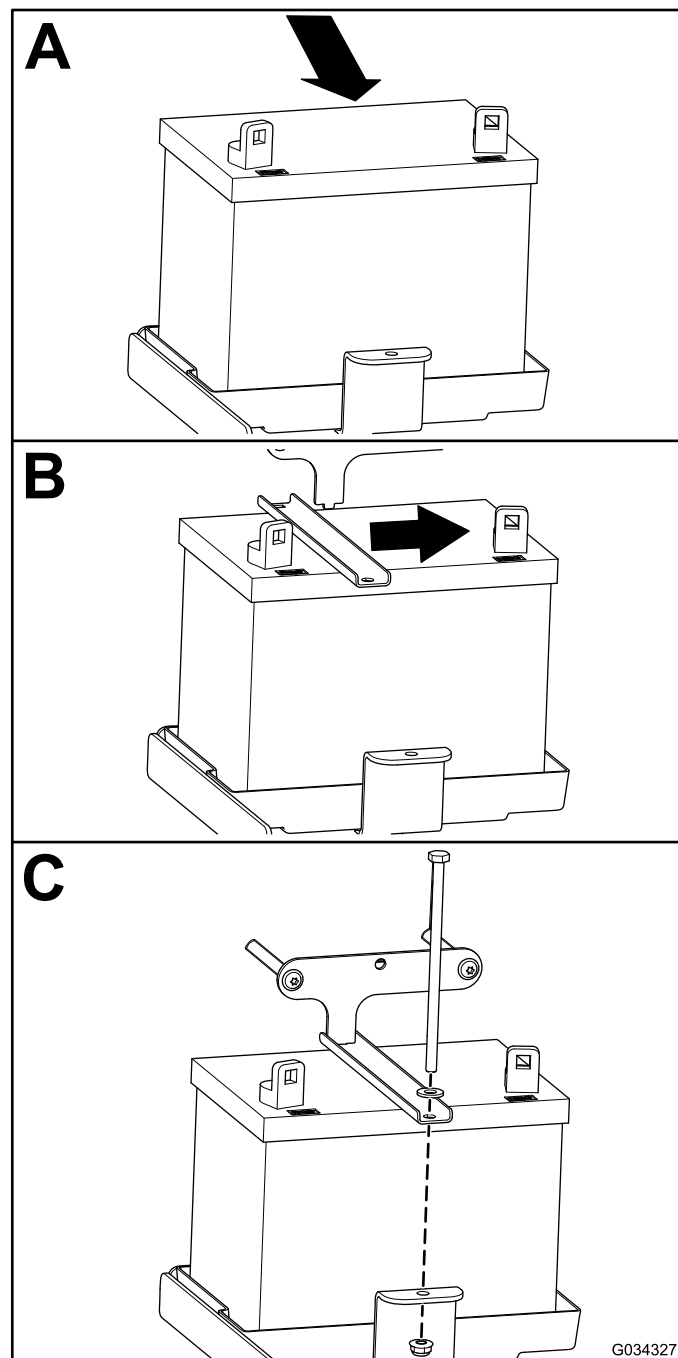

Figura 48

Cómo cargar la batería

⚠ ADVERTENCIA

El proceso de carga de la batería produce gases que pueden explotar.

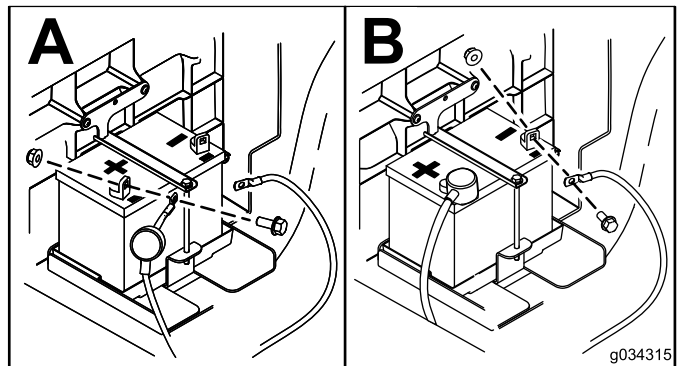
No fume cerca de la batería, y mantenga alejada de la batería cualquier chispa o llama.

Importante: Mantenga siempre la batería completamente cargada. Esto es especialmente importante para evitar daños a la batería cuando la temperatura está por debajo de los 0 °C.

1. Retire la batería de la máquina; consulte [Retirada de la batería \(página 44\)](#).
2. Conecte un cargador de batería de 3 a 4 amperios a los bornes de la batería. Cargue la batería a un ritmo de 3 a 4 amperios durante entre 4 y 8 horas (12 V).

Nota: No sobrecargue la batería.

3. Instale la batería; consulte [Instalación de la batería \(página 44\)](#).

Cómo almacenar la batería

Si se va a almacenar la máquina durante más de 30 días, retire la batería y cárguela totalmente. Guárdela en una estantería o en la máquina. Deje desconectados los cables si la guarda en la máquina. Guarde la batería en un ambiente fresco para evitar el rápido deterioro de la carga. Para evitar que la batería se congele, asegúrese de que está totalmente cargada.

Cambio de los fusibles

Para modelos con carburador

Hay 4 fusibles en el sistema eléctrico; el resto de ranuras están abiertas para otras opciones. Se encuentran debajo del conjunto de asientos ([Figura 49](#)).

Claxon	30 A
Alimentación principal	15 A
Faros	10 A
Opciones/punto de alimentación USB	10 A
Kit opcional de elevación – abierto	15 A



Figura 49

1. Bloque de fusibles

Para modelos EFI

Hay 5 fusibles en el sistema eléctrico; el resto de ranuras están abiertas para otras opciones. Se encuentran debajo del conjunto de asientos (Figura 50).

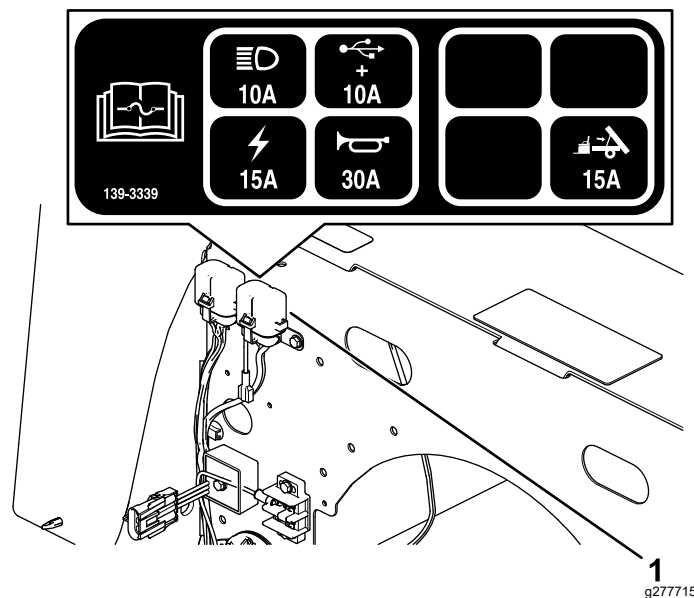
Claxon	30 A
Alimentación principal	15 A
Faros	10 A
Opciones/punto de alimentación USB	10 A
Combustible	10 A
Kit opcional de elevación – abierto	15 A



Figura 50

1. Bloque de fusibles

Mantenimiento de los faros

Cómo cambiar el faro

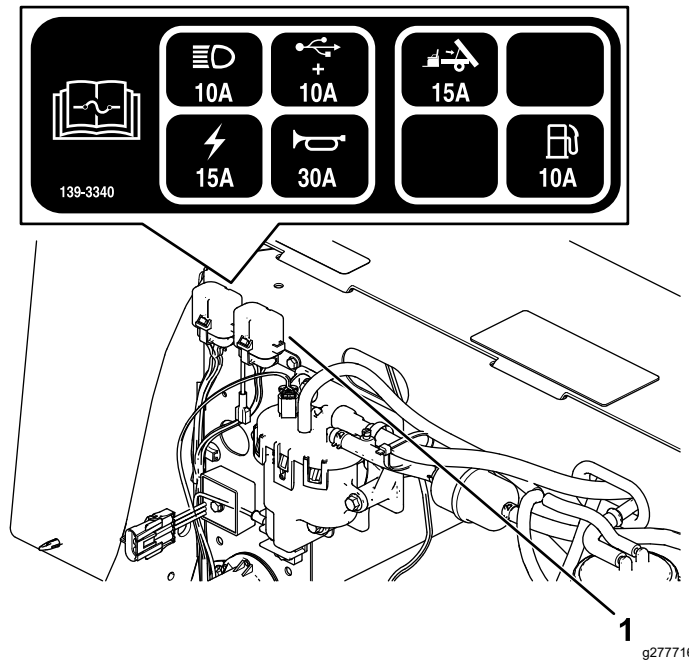
Especificación: consulte el *Catálogo de piezas*.

1. Desconecte la batería; consulte [Desconexión de la batería](#) (página 43).
2. Abra el capó.
3. Desconecte el conector eléctrico del arnés de cables del conector del conjunto de la lámpara (Figura 51).



Figura 51

1. Conector rápido
2. Hueco del parachoques
3. Tornillo de ajuste
4. Faro
5. Conector eléctrico del arnés
6. Conjunto de la lámpara

4. Retire los conectores rápidos que sujetan el faro al soporte del faro (Figura 51).

Nota: Guarde todas las piezas para la instalación del faro nuevo.

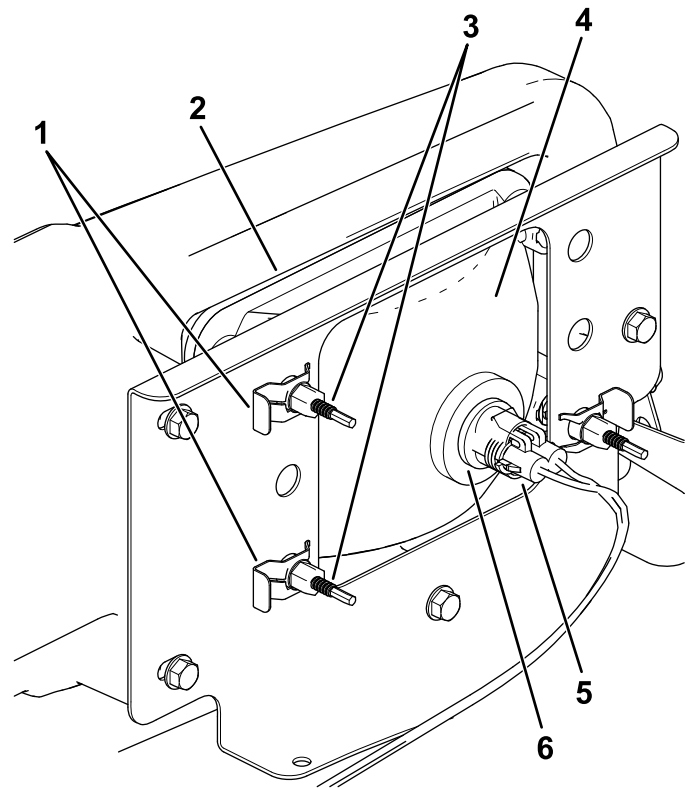
5. Retire el faro desplazándolo hacia adelante y pasándolo por el hueco del parachoques delantero (Figura 51).
6. Introduzca el faro nuevo a través del hueco del parachoques (Figura 51).

Nota: Asegúrese de que las clavijas quedan alineadas con los taladros del soporte de montaje, detrás del parachoques.

- Sujete el conjunto del faro con los conectores rápidos que se retiraron en el paso 4.
- Conecte el conector eléctrico del arnés de cables al conector del conjunto de la lámpara (Figura 51).
- Ajuste los faros para orientar las haces según se desee; consulte [Ajuste de los faros \(página 47\)](#).

Ajuste de los faros

Utilice el procedimiento siguiente para ajustar la posición de las haces de luz después de cambiar o reinstalar un faro.

- Aparque la máquina en una superficie nivelada con los faros a unos 7,6 m de una pared (Figura 52).
- Mida la distancia entre el suelo y el centro del faro y haga una señal en la pared a la misma altura.
- Gire la llave a la posición de ENCENDIDO y encienda los faros.
- Tome nota de la zona iluminada por los faros en la pared.

La parte más brillante del haz del faro debe estar a 20 cm por debajo de la señal hecha en la pared (Figura 52).



Figura 52

- En la parte trasera del faro, gire los tornillos de ajuste (Figura 51) para pivotar el conjunto y ajustar de la posición del haz de luz.
- Conecte la batería y cierre el capó; consulte [Conexión de la batería \(página 45\)](#).

Mantenimiento del sistema de transmisión

Mantenimiento de los neumáticos

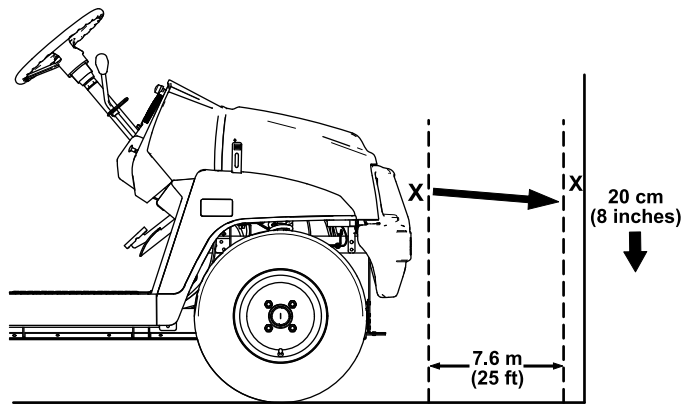
Intervalo de mantenimiento: Cada 100 horas—Compruebe la condición de los neumáticos y las llantas.

Cada 100 horas—Apriete las tuercas de las ruedas.

- Inspeccione los neumáticos y las llantas en busca de señales de daños y desgaste.

Nota: Los incidentes en la operación, tales como golpear un bordillo, pueden dañar un neumático o una llanta y afectar a la alineación de las ruedas, así que después de un incidente usted debe inspeccionar los neumáticos.

- Apriete las tuercas de las ruedas a entre 108 y 122 N·m.

Inspección de los componentes de la dirección y la suspensión

Intervalo de mantenimiento: Cada 100 horas—Inspeccione los componentes de la dirección y la suspensión en busca de componentes sueltos o dañados.

Con el volante centrado (Figura 53), gire el volante a la izquierda o a la derecha. Si gira el volante más de 13 mm a la izquierda o a la derecha y los neumáticos no giran, compruebe que los siguientes componentes de dirección y suspensión no están sueltos o dañados:

- Unión entre la columna de dirección y la cremallera

Importante: Inspeccione la condición y la integridad del retén del eje del piñón (Figura 54).

- Barras de acoplamiento de la cremallera de dirección



Figura 53

1. Volante centrado
2. 13 mm desde el centro del volante

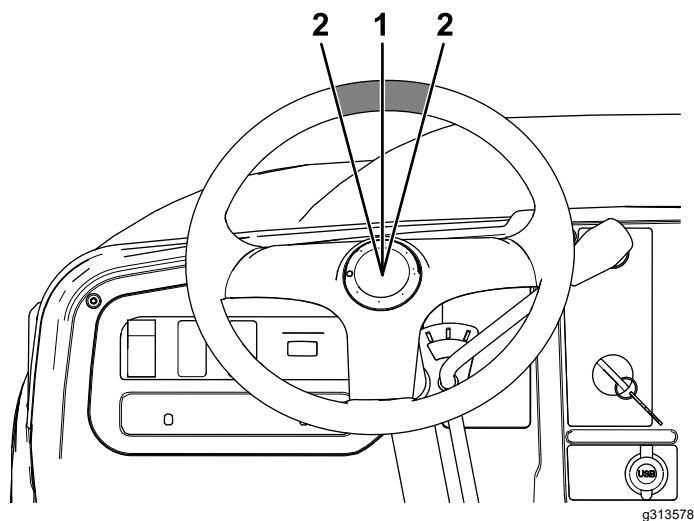

Figura 54

1. Retén del eje del piñón

Ajuste de la alineación de las ruedas delanteras

Intervalo de mantenimiento: Cada 100 horas/Cada año (lo que ocurra primero)—Compruebe la convergencia y la caída de las ruedas delanteras.

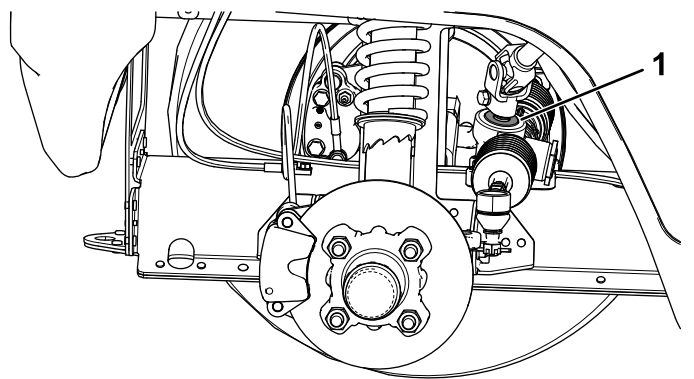
Preparación para ajustar la convergencia o la caída

1. Compruebe la presión de los neumáticos para asegurarse de que los neumáticos están inflados a 0,83 bar.
2. Añada peso en el asiento del conductor equivalente al peso medio de los operadores que utilizarán la máquina, o haga que un operador se siente en el asiento. El peso o

el operador deberá permanecer en el asiento durante todo el procedimiento de ajuste.

3. En una superficie nivelada, haga rodar la máquina hacia atrás unos 2–3 m, y luego hacia adelante en línea recta a la posición de arranque original. De esta manera, la suspensión se asentará en su posición de funcionamiento.

Ajuste de la caída

Herramientas proporcionadas por el propietario: llave de gancho, Pieza Toro 132-5069; consulte a su distribuidor autorizado Toro.

Importante: Realice los ajustes de caída solo si está utilizando un accesorio delantero o si se produce un desgaste irregular de los neumáticos.

1. Compruebe la alineación de caída en cada rueda; la alineación debe ser lo más cercana posible a la posición neutra (cero).

Nota: Los neumáticos deben alinearse con la rodadura apoyada de forma uniforme sobre la tierra, para reducir el desgaste desigual.

2. Si la caída de la rueda no está alineada, utilice la llave de tuercas para girar el collarín en el amortiguador y alinear la rueda (Figura 55).



Figura 55

1. Muelle del amortiguador
2. Collarín
3. Longitud del muelle

Ajuste de la convergencia de las ruedas delanteras

Importante: Antes de ajustar la convergencia, asegúrese de que el ajuste de caída sea lo más cercano posible a la posición neutra; consulte [Ajuste de la caída \(página 48\)](#).

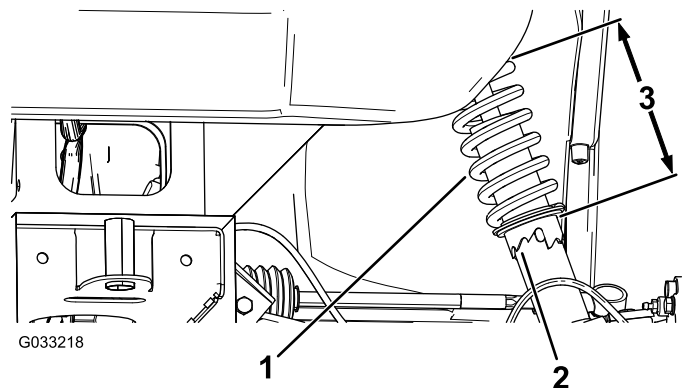
1. Mida la distancia entre los neumáticos delanteros a la altura del eje, en la parte delantera y trasera de las ruedas (Figura 56).



Figura 56

1. Línea central de los neumáticos – detrás
2. Línea central de los neumáticos – delante
3. Línea central del eje

2. Si la distancia no es de entre 0 y 6 mm, afloje las contratuercas en el extremo exterior de las bielas (Figura 57).

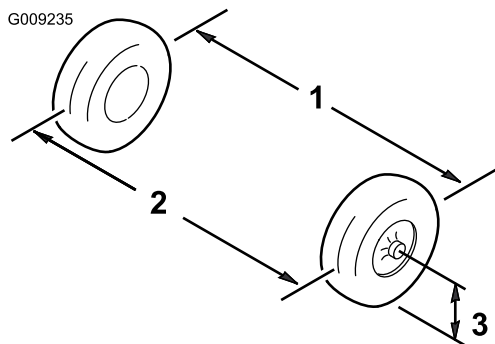

Figura 57

1. Biela
2. Contratuerca

3. Gire ambas bielas para mover la parte delantera del neumático hacia dentro o hacia fuera.
4. Apriete las contratuercas de las bielas cuando el ajuste sea correcto.
5. Asegúrese de que el volante tiene un recorrido completo en ambas direcciones.

Comprobación del nivel de fluido del transeje

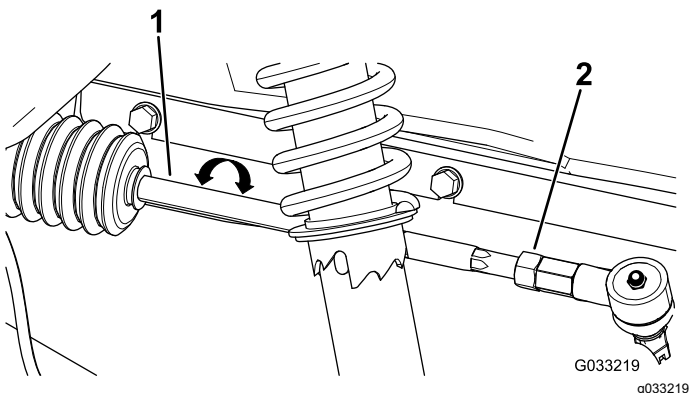
Intervalo de mantenimiento: Cada 100 horas

Tipo de aceite: SAE 80W 90 (API MT-1) o SAE 80W-90 (API GL-5)

1. Aparque la máquina en una superficie nivelada.
2. Ponga el freno de estacionamiento.
3. Apague el motor y retire la llave.
4. Retire el tapón de llenado del transeje (Figura 58).

Nota: El nivel de fluido debe llegar al borde inferior del tapón de llenado.



Figura 58

1. Tapón de vaciado
2. Tapón de llenado

5. Si el nivel de fluido es bajo, retire el tapón de llenado y añada el fluido especificado hasta que salga del orificio (Figura 58).
6. Vuelva a colocar el tapón de llenado y apriételo a entre 20 y 27 N·m.

Cómo cambiar el fluido del transeje

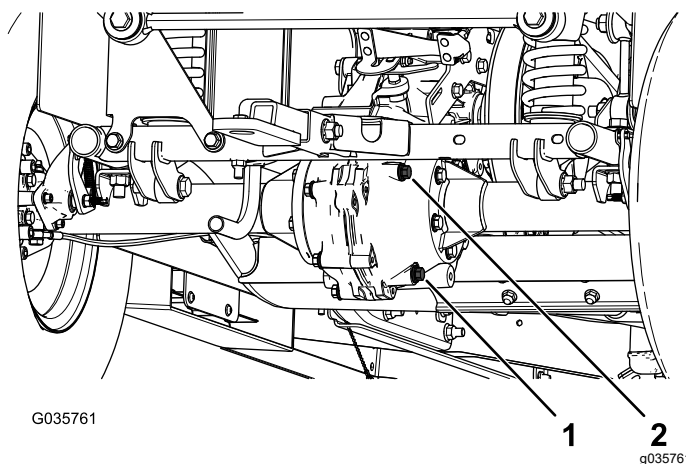
Intervalo de mantenimiento: Cada 800 horas/Cada año (lo que ocurra primero)

Tipo de aceite: SAE 80W 90 (API MT-1) o SAE 80W-90 (API GL-5)

Capacidad de fluido: 1,6 litros

1. Coloque un recipiente debajo del tapón de vaciado (Figura 58).
2. Retire el tapón de llenado y la junta (Figura 58).

Nota: Guarde el tapón de llenado y la junta para su instalación en el paso 6.

3. Retire el tapón de vaciado y la junta y deje que el fluido se drene completamente (Figura 58).

Nota: Guarde el tapón de vaciado y la junta para su instalación en el paso 4.

4. Instale el tapón de vaciado y la junta y apriételo a entre 20 y 27 N·m.
5. Llene el transeje con el fluido especificado hasta que salga del orificio de llenado.
6. Instale el tapón de vaciado y la junta y apriételo a entre 20 y 27 N·m.

Comprobación de la posición de la palanca de cambios en punto muerto

Intervalo de mantenimiento: Cada 100 horas

Para realizar operaciones de mantenimiento de rutina y/o diagnósticos del motor, ponga el transeje en PUNTO MUERTO. El selector de marchas de la máquina dispone de una posición de PUNTO MUERTO, que controla el punto muerto del transeje. Deben tomarse las siguientes medidas para asegurarse de que la palanca de cambios acciona correctamente el punto muerto del transeje:

1. Ponga el selector de marchas en la posición de PUNTO MUERTO.
2. Gire el embrague secundario (Figura 65) para ver si rota libremente en la posición de PUNTO MUERTO.
3. Ponga el selector de marchas en la posición de ADELANTE.
4. Gire el embrague secundario (Figura 65) para ver si hace girar las ruedas traseras.
5. Ponga el selector de marchas en la posición de ATRÁS.
6. Gire el embrague secundario (Figura 65) para ver si hace girar las ruedas traseras.
7. Si alguna de estas pruebas falla, vaya a [Ajuste de la posición de la palanca de cambios en Punto muerto](#) (página 50).

Ajuste de la posición de la palanca de cambios en Punto muerto

1. Afloje las contratuercas del cable de la palanca de cambios y ajústelas cuanto sea necesario (Figura 59).



Figura 59

- | | |
|-----------------------|-----------------------------------|
| 1. Palanca de cambios | 3. Cable de la palanca de cambios |
| 2. Barra de sujeción | 4. Contratuercas |

2. Pruebe la posición de la palanca de cambios girando el selector a las 3 posiciones distintas y compruebe si la palanca (Figura 59) cambia correctamente al cambiar de marcha; consulte [Palanca de cambios e indicador de cambio de marcha](#) (página 14).
3. Compruebe que todas las posiciones funcionan correctamente, repitiendo los pasos en [Comprobación de la posición de la palanca de cambios en punto muerto](#) (página 50).

Mantenimiento del embrague de la transmisión principal

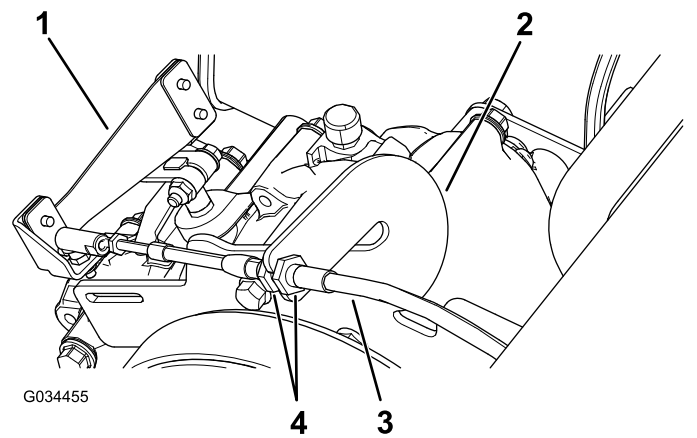
Intervalo de mantenimiento: Cada 400 horas/Cada año (lo que ocurra primero)

⚠ CUIDADO

El polvo que hay en el embrague se levantará y podría dañarle los ojos, o podría inhalarlo y tener dificultades para respirar.

Lleve gafas de seguridad y una máscara de polvo u otra protección ocular y respiratoria mientras realice este procedimiento.

1. Levante y enganche la plataforma de carga.
2. Retire los 3 pernos que sujetan la cubierta al embrague, y retire la cubierta (Figura 60).

Nota: Guarde la cubierta y los pernos para la instalación.

Mantenimiento del sistema de refrigeración

Seguridad del sistema de refrigeración

- La ingestión del refrigerante del motor puede causar envenenamiento; manténgalo fuera del alcance de niños y animales domésticos.
- Una descarga de refrigerante caliente bajo presión, o cualquier contacto con el radiador caliente y los componentes que lo rodean, puede causar quemaduras graves.
 - Siempre deje que el motor se enfríe durante al menos 15 minutos antes de retirar el tapón del radiador.
 - Utilice un trapo al abrir el tapón del radiador, y ábralo lentamente para permitir la salida del vapor.
- No haga funcionar la máquina sin que las cubiertas estén colocadas.
- Mantenga los dedos, las manos y la ropa alejados del ventilador y de la correa de transmisión en movimiento.
- Apague el motor y retire la llave antes de realizar cualquier tarea de mantenimiento.

Limpieza de las zonas de refrigeración del motor

Intervalo de mantenimiento: Cada 100 horas Limpie el sistema de refrigeración con el doble de frecuencia en condiciones de operación especiales; consulte Mantenimiento del vehículo en condiciones de operación especiales.

Importante: La operación del motor con la rejilla giratoria bloqueada, las aletas de refrigeración sucias o atascadas, o sin las cubiertas de ventilación dañará el motor debido al sobrecalentamiento.

Importante: No limpie nunca el motor con un lavador a presión porque el agua podría contaminar el sistema de combustible.

Limpie la entrada, las aletas de refrigeración y las superficies externas del motor.

Nota: Limpie los componentes de refrigeración del motor más a menudo en condiciones de mucho polvo y suciedad.

Mantenimiento de los frenos

Comprobación del freno de estacionamiento

1. Accione el freno de estacionamiento, tirando de la palanca del freno de estacionamiento hacia usted, hasta que sienta tensión.
2. Si no nota tensión al tirar del freno de estacionamiento hacia usted hasta un punto situado a 11,4–16,5 cm del símbolo 'P' del salpicadero, es necesario ajustar el freno de estacionamiento; consulte [Ajuste del freno de estacionamiento \(página 52\)](#).

Ajuste del freno de estacionamiento

1. Compruebe que el freno de estacionamiento está quitado.
2. Con unos soportes fijos, eleve la parte trasera de la máquina; consulte [Elevación de la máquina \(página 32\)](#).
3. Con 2 llaves, sostenga en su sitio el poste de ajuste en la pinza con 1 llave y afloje la contratuerca 1/4 de giro con la otra llave ([Figura 62](#)).



Figura 62

1. Poste de ajuste
2. Contratuerca
3. Pinza

4. Mientras sostiene el poste de ajuste y la contratuerca en su sitio, gire el poste hacia dentro para apretarlo ([Figura 62](#)).

Nota: Realice este paso si nota arrastre en la rueda.

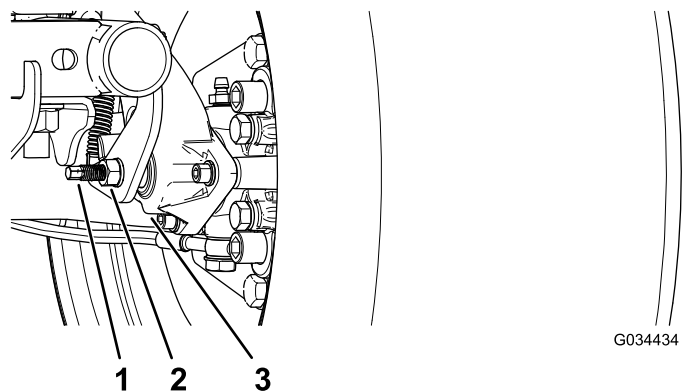
5. Mientras sostiene el poste de ajuste y la contratuerca en su sitio, retroceda atrás 1/4 de giro (Figura 62).
6. Mientras sostiene el poste de ajuste y la contratuerca en su sitio, apriete la contratuerca (Figura 62).
7. Realice los pasos 1 a 6 en el otro lado.
8. Asegúrese de que el freno de estacionamiento está ajustado con la tensión correcta; consulte [Comprobación del freno de estacionamiento](#) (página 52)

Nota: Si no puede ajustar el freno de estacionamiento con la tensión necesaria, puede que las pastillas de freno estén desgastadas y tengan que sustituirse. Póngase en contacto con su distribuidor Toro autorizado para obtener asistencia.

Comprobación del nivel del líquido de frenos

Intervalo de mantenimiento: Cada vez que se utilice o diariamente Compruebe el nivel del líquido de frenos antes de utilizar el motor por primera vez.

Tipo de líquido de frenos: DOT 3

1. Aparque la máquina en una superficie nivelada.
2. Ponga el freno de estacionamiento.
3. Apague el motor y retire la llave.
4. Eleve el capó para acceder al cilindro del freno principal y al depósito (Figura 63).



Figura 63

1. Cuello de llenado (depósito)
2. Tapón del depósito
3. Líquido de frenos DOT 3

5. Mire el nivel de aceite en el lateral del depósito (Figura 64).

Nota: El nivel debe estar por encima de la línea Mínimo.

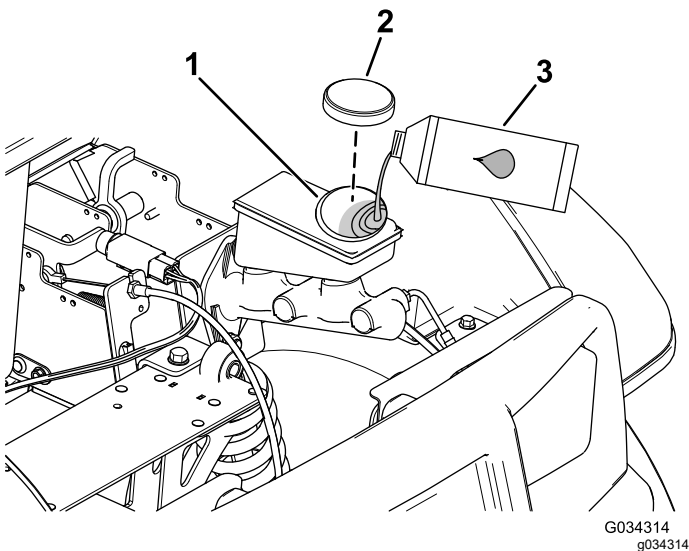

Figura 64

1. Depósito del líquido de frenos
2. Línea Mínimo

6. Si el nivel es bajo, siga estos pasos:

- A. Limpie la zona alrededor del tapón del depósito y retire el tapón (Figura 63).
- B. Añada líquido de frenos DOT 3 al depósito hasta que el nivel esté por encima de la línea Mínimo (Figura 64).

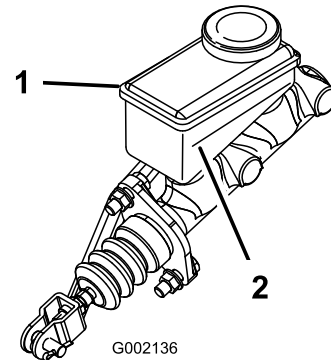
Nota: No llene demasiado el depósito del líquido de frenos.

- C. Coloque el tapón del depósito (Figura 63).

7. Cierre el capó de la máquina.

Inspección de los frenos

Intervalo de mantenimiento: Cada 100 horas

Importante: Los frenos constituyen un componente de seguridad de la máquina de importancia vital. Inspecciónelos minuciosamente en los intervalos de mantenimiento recomendados para asegurar un rendimiento y seguridad óptimos.

- Inspeccione las zapatas de freno para asegurarse de que no están desgastadas ni dañadas. Si el grosor de la zapata es de menos de 1,6 mm, deberá sustituirse.
- Inspeccione el soporte y los demás componentes por si hubiera señales de desgaste o deformación excesivos. Sustituya cualquier componente deformado.
- Compruebe el nivel del líquido de frenos; consulte [Comprobación del nivel del líquido de frenos](#) (página 53).

Sustitución de las pastillas del freno de estacionamiento y de servicio

Intervalo de mantenimiento: Cada 400 horas

Póngase en contacto con su distribuidor autorizado Toro para que inspeccione y, en su caso, cambie las pastillas de los frenos de servicio y de estacionamiento.

Cambio del líquido de frenos

Intervalo de mantenimiento: Cada 1000 horas

Póngase en contacto con su distribuidor Toro autorizado.

Mantenimiento de las correas

Mantenimiento de la correa de transmisión

Comprobación de la correa de transmisión

Intervalo de mantenimiento: Después de las primeras 8 horas

Cada 200 horas

1. Aparque la máquina en una superficie nivelada.
2. Ponga el freno de estacionamiento.
3. Apague el motor y retire la llave.
4. Eleve la plataforma de carga y sujétela con la varilla de sujeción; consulte [Elevación de la plataforma de carga a la posición de volcado \(página 22\)](#).
5. Ponga la transmisión en PUNTO MUERTO.
6. Haga girar la correa e inspecciónela ([Figura 65](#)) para asegurarse de que no está excesivamente desgastada o dañada.

Nota: Cambie la correa si está excesivamente desgastada o dañada; consulte [Cómo cambiar la correa de transmisión \(página 55\)](#).



Figura 65

- | | |
|-------------------------------------|-------------------------------------|
| 1. Tuerca del pivote del generador | 5. Correa de transmisión |
| 2. Soporte del pivote del generador | 6. Embrague primario |
| 3. Generador de arranque | 7. Correa del generador de arranque |
| 4. Embrague secundario | |

-
7. Baje la plataforma de carga.

Cómo cambiar la correa de transmisión

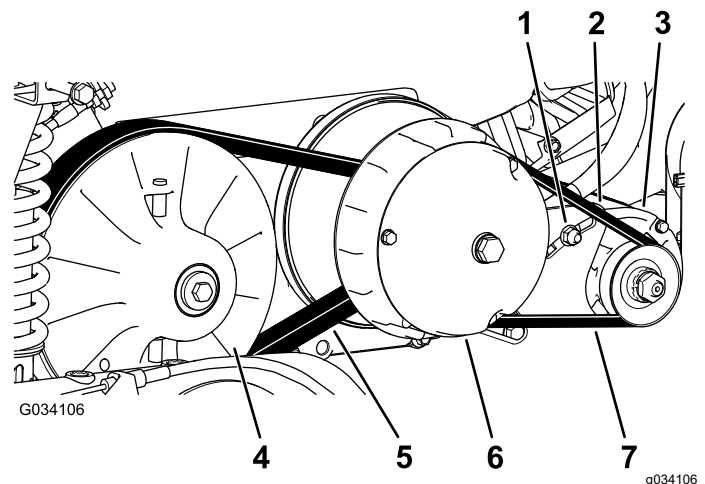
1. Eleve la plataforma de carga; consulte [Elevación de la plataforma de carga a la posición de volcado \(página 22\)](#).
2. Ponga la transmisión en PUNTO MUERTO, ponga el freno de estacionamiento, gire el interruptor de encendido a la posición de APAGADO y retire la llave.
3. Haga girar la correa y llévela sobre el embrague secundario ([Figura 65](#)).
4. Retire la correa del embrague primario ([Figura 65](#)).

Nota: Deseche la correa usada.

5. Coloque la correa nueva sobre el embrague primario ([Figura 65](#)).
6. Haga girar la correa y llévela sobre el embrague secundario ([Figura 65](#)).
7. Baje la plataforma de carga.

Ajuste de la correa del generador de arranque

Intervalo de mantenimiento: Después de las primeras 8 horas

Cada 200 horas

1. Eleve la plataforma de carga; consulte [Elevación de la plataforma de carga a la posición de volcado \(página 22\)](#).
2. Afloje la tuerca del pivote del generador de arranque ([Figura 65](#)).
3. Coloque una palanca entre el soporte del motor y el motor de arranque.
4. Aplique presión hacia abajo sobre la palanca para hacer girar el motor de arranque hacia abajo en la ranura, hasta que la tensión de la correa solo permita una desviación de 6 mm con 44 N de fuerza ([Figura 65](#)).
5. Apriete la tuerca del pivote a mano y retire la palanca ([Figura 65](#)).
6. Apriete la tuerca del pivote a entre 88 y 115 N·m.
7. Baje la plataforma de carga.

Mantenimiento del chasis

Ajuste de los enganches de la plataforma de carga

Si el enganche de la plataforma de carga está mal ajustado, la plataforma de carga vibrará hacia arriba y hacia abajo al conducir la máquina. Puede ajustar los topes de los enganches para asegurar el cierre de la plataforma de carga y lograr un buen ajuste.

1. Verifique que la plataforma de carga está asegurada con los cierres.

Nota: Si la plataforma de carga no se cierra con seguridad, posiblemente el cerradero del cierre está demasiado bajo. Si la plataforma de carga se cierra, pero vibra hacia arriba y hacia abajo al conducir, el cerradero del cierre está demasiado alto.

2. Eleve la plataforma de carga; [Elevación de la plataforma de carga a la posición de volcado \(página 22\)](#).
3. Afloje los 2 pernos en el cerradero del cierre de la plataforma y desplácelo hacia arriba o hacia abajo, en función de si está demasiado alto o bajo ([Figura 66](#)).



Figura 66

1. Pernos
2. Cerradero del cierre de la plataforma

4. Apriete los 2 pernos del cerradero del cierre de la plataforma ([Figura 66](#)).
5. Verifique que el ajuste es correcto cerrando la plataforma de carga varias veces.

Limpieza

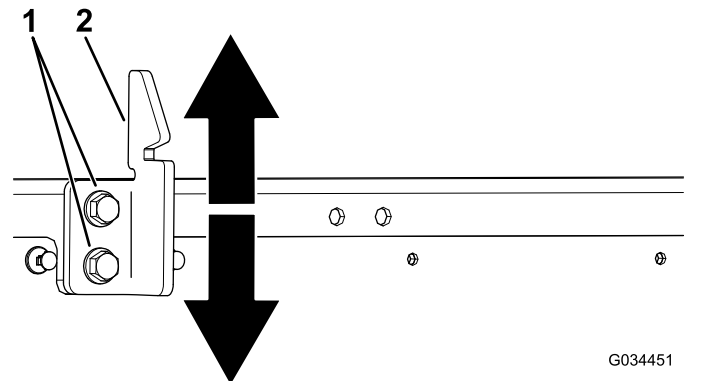
Cómo lavar la máquina

Intervalo de mantenimiento: Cada vez que se utilice o diariamente—Lave la máquina.

Lave la máquina cuanto sea necesario solo con agua o con un detergente suave. Puede utilizar un trapo para lavar la máquina.

Importante: No utilice agua reciclada o salada para limpiar la máquina.

Importante: No utilice equipos de lavado a presión para lavar la máquina. Estos equipos pueden dañar el sistema eléctrico, hacer que se desprendan pegatinas importantes, o eliminar grasa necesaria en los puntos de fricción. Evite el uso excesivo de agua cerca del panel de control, el motor y la batería.

Importante: No lave la máquina con el motor en marcha. Si se lave la máquina con el motor en marcha, pueden producirse daños internos en el motor.

Almacenamiento

Seguridad durante el almacenamiento

- Apague la máquina, retire la llave y espere a que se detenga todo movimiento antes de dejar el puesto del operador. Deje que se enfríe la máquina antes de hacer trabajos de ajuste, mantenimiento, limpieza o almacenamiento.
- No guarde la máquina o un recipiente de combustible en un lugar donde pudiera haber una llama desnuda, chispas o una llama piloto, por ejemplo en un calentador de agua u otro electrodoméstico.

Almacenamiento de la máquina

1. Aparque la máquina en una superficie nivelada.
2. Ponga el freno de estacionamiento.
3. Apague el motor y retire la llave.
4. Limpie toda suciedad de toda la máquina, incluyendo el exterior de las aletas de la culata del motor y del alojamiento del soplador.

Importante: La máquina puede lavarse con un detergente suave y agua. No utilice equipos de lavado a presión para lavar la máquina. El lavado a presión de la máquina puede dañar el sistema eléctrico o eliminar grasa necesaria en los puntos de fricción. No utilice demasiada agua cerca del panel de control, las luces, el motor y la batería.

5. Inspeccione los frenos; consulte [Inspección de los frenos \(página 53\)](#).
6. Revise el limpiador de aire; consulte [Mantenimiento del limpiador de aire \(página 37\)](#).
7. Cambie el aceite del motor; consulte [Mantenimiento del aceite de motor \(página 39\)](#).
8. Compruebe la presión de los neumáticos; consulte [Comprobación de la presión de los neumáticos \(página 18\)](#).
9. Si va a guardar la máquina durante más de 30 días, prepare el sistema de combustible de la forma siguiente.
 - A. Añada estabilizador/acondicionador al combustible fresco en el depósito. No use un estabilizador de combustible a base de alcohol (etanol o metanol).

Importante: No almacene combustible que contenga estabilizador/acondicionador durante

más tiempo del recomendado por el fabricante del estabilizador de combustible.

19. Cubra la máquina para protegerla y para conservarla limpia.

- B. Haga funcionar el motor para distribuir el combustible con acondicionador por todo el sistema de combustible durante 5 minutos.
- C. Pare el motor, deje que se enfríe el motor y drene el depósito de combustible.

Nota: Elimine el combustible adecuadamente. Recíclelo de acuerdo con la normativa local.

- D. Arranque el motor otra vez y hágalo funcionar hasta que se pare.
- E. Accione el estérter.
- F. Arranque el motor y déjelo en marcha hasta que no vuelva a arrancar.

10. Retire la bujía y compruebe su estado; consulte [Mantenimiento de la bujía \(página 40\)](#).

11. Con las bujías retiradas del motor, vierta 15 ml (2 cucharadas soperas) de aceite de motor en el orificio de bujía.

12. Utilice el motor de arranque eléctrico para hacer girar el motor y distribuir el aceite dentro del cilindro.

13. Instale la(s) bujía(s) y apriétela(s) al par recomendado; consulte [Mantenimiento de la bujía \(página 40\)](#).

Nota: No instale lo(s) cable(s) en la(s) bujía(s).

14. Retire la batería del chasis y cárguela completamente; consulte [Retirada de la batería \(página 44\)](#).

Nota: No conecte los cables de la batería a los bornes de la batería durante el almacenamiento.

Importante: La batería debe estar completamente cargada para evitar que se congele y sufra daños a temperaturas inferiores a los 0° C. Una batería completamente cargada mantiene su carga durante aproximadamente 50 días a temperaturas inferiores a los 4 °C.

15. Revise y apriete todas las fijaciones. Repare o sustituya cualquier pieza dañada.

16. Pinte cualquier superficie rayada o donde esté visible el metal con pintura disponible a través de su distribuidor Toro autorizado.

17. Guarde la máquina en un garaje o almacén seco y limpio.

18. Retire la llave del interruptor de encendido y guárdela en un lugar seguro, fuera del alcance de los niños.

Información sobre advertencias de la Propuesta 65 de California

¿En qué consiste esta advertencia?

Es posible que vea un producto a la venta con una etiqueta de advertencia como la siguiente:



ADVERTENCIA: Cáncer y daños reproductivos – www.p65Warnings.ca.gov.

¿Qué es la Propuesta 65?

La Propuesta 65 se aplica a cualquier empresa que opere en California, que venda productos en California o que fabrique productos que puedan venderse o llevarse a California. Estipula que el gobernador de California debe mantener y publicar una lista de sustancias químicas conocidas por causar cáncer, defectos congénitos y/o daños reproductivos. La lista, que se actualiza manualmente, incluye cientos de sustancias químicas que se encuentran en numerosos artículos cotidianos. La finalidad de la Propuesta 65 es informar al público sobre la exposición a estas sustancias químicas.

La Propuesta 65 no prohíbe la venta de productos que contienen estas sustancias, pero requiere la inclusión de advertencias en cualquier producto, embalaje o documentación con el producto. Por otro lado, la advertencia de la Propuesta 65 no significa que un producto infrinja los requisitos o estándares de seguridad de los productos. De hecho, el Gobierno de California ha aclarado que una advertencia de la Propuesta 65 “no equivale a una decisión normativa de que un producto sea ‘seguro’ o ‘no seguro’”. Muchas de estas sustancias se han utilizado en productos de uso diario durante años sin documentar ningún daño. Para obtener más información, visite <https://oag.ca.gov/prop65/faqs-view-all>.

Una advertencia de la Propuesta 65 significa que una empresa (1) ha evaluado la exposición y ha concluido que supera “el nivel de riesgo no significativo”, o bien (2) ha optado por proporcionar una advertencia basándose en su comprensión sobre la presencia de una sustancia química incluida en la lista sin intentar evaluar la exposición.

¿Esta ley se aplica a todos los lugares?

Las advertencias de la Propuesta 65 solo son obligatorias en virtud de la ley de California. Estas advertencias se ven por toda California en una variedad de entornos, incluidos a título enunciativo y no limitativo, restaurantes, establecimientos de alimentación, hoteles, centros educativos y hospitales, así como en una amplia variedad de productos. Por otro lado, algunos minoristas de venta online y por correo incluyen advertencias de la Propuesta 65 en sus sitios web y en sus catálogos.

¿En qué se diferencian las advertencias y los límites federales en California?

Las normas de la Propuesta 65 con frecuencia son más estrictas que las normas federales e internacionales. Existen distintas sustancias que requieren una advertencia de la Propuesta 65 a niveles mucho más bajos que los límites federales. Por ejemplo, la norma de la Propuesta 65 de advertencias relativas al plomo es de 0,5 µg/día, que es un valor muy por debajo de las normas federales e internacionales.

¿Por qué no llevan la advertencia todos los productos similares?

- Los productos vendidos en California deben llevar el etiquetado de la Propuesta 65, mientras que otros productos similares que se venden en otros lugares no tienen que llevarlos.
- Es posible que a una empresa implicada en un litigio sobre la Propuesta 65 que llegue a un acuerdo se le obligue a utilizar advertencias de la Propuesta 65 en sus productos, mientras que otras empresas que fabriquen productos similares puede que no tengan que cumplir este requisito.
- La aplicación de la Propuesta 65 no es coherente.
- Las empresas pueden optar por no ofrecer advertencias porque concluyan que no tienen que hacerlo en virtud de la Propuesta 65; la falta de advertencias para un producto no significa que el producto no contenga sustancias químicas incluidas en la lista en niveles similares.

¿Por qué Toro incluye esta advertencia?

Toro ha optado por ofrecer a los consumidores el máximo de información posible para que puedan tomar decisiones informadas sobre los productos que compran y usan. Toro ofrece advertencias en ciertos casos según su conocimiento de la presencia de una o más sustancias químicas en la lista, sin evaluar el nivel de exposición, ya que no todas las sustancias químicas de la lista incluyen requisitos de límite de exposición. Si bien la exposición de los productos de Toro puede ser insignificante o dentro del rango de “riesgo no significativo”, para mayor cautela Toro ha optado por incluir las advertencias de la Propuesta 65. Además, si Toro no incluye estas advertencias, podría enfrentarse a demandas interpuestas por el Estado de California o bien partes privadas que deseen aplicar la Propuesta 65 y la empresa podría enfrentarse a importantes sanciones.

Aviso de privacidad - EEE/RU

Uso de su información personal por Toro

The Toro Company ("Toro") respeta su privacidad. Cuando compra nuestros productos, podemos recopilar cierta información personal sobre usted, bien directamente, bien a través de su concesionario o empresa Toro local. Toro utiliza esta información para satisfacer sus obligaciones contractuales, por ejemplo para registrar su garantía, procesar su reclamación bajo la garantía o ponerse en contacto con usted si se produce la retirada de un producto – y para propósitos comerciales legítimos, como por ejemplo evaluar la satisfacción de los clientes, mejorar nuestros productos u ofrecerle información sobre productos que pueden ser de su interés. Toro puede compartir su información con nuestras filiales, afiliados, concesionarios u otros socios comerciales respecto a cualquiera de estas actividades. También podemos divulgar información personal cuando lo exija la ley o en relación con la venta, la compra o la fusión de una empresa. Nunca venderemos su información personal a ninguna otra empresa con fines de marketing.

Retención de su información personal

Toro mantendrá su información personal durante el tiempo en que sea pertinente para los fines anteriores y con arreglo a lo estipulado en la legislación vigente. Si desea obtener más información sobre los periodos de retención aplicables, por favor póngase en contacto con legal@toro.com.

Compromiso de Toro con la seguridad

Sus datos personales pueden ser procesados en Estados Unidos o en otro país que aplique leyes de protección de datos menos estrictas que las de su país de residencia. Si transferimos su información fuera de su país de residencia, tomaremos las medidas legalmente estipuladas para asegurar que existan medidas de seguridad adecuadas para proteger su información y para garantizar que se trate de forma segura.

Acceso y rectificación

Usted puede tener derecho a corregir o revisar sus datos personales, o a oponerse a o restringir el procesamiento de sus datos. Para hacerlo, póngase en contacto con nosotros por correo electrónico a legal@toro.com. Si tiene preguntas sobre la forma en que Toro ha manejado su información, sugerimos que se ponga en contacto con nosotros directamente. Por favor, observe que los residentes en Europa tienen derecho a reclamar ante su Autoridad de protección de datos.



La Garantía Toro

Garantía limitada de dos años o 1500 horas

Condiciones y productos cubiertos

The Toro Company garantiza su producto Toro Commercial ("Producto") contra defectos de materiales o mano de obra durante 2 años o 1500 horas de operación*, lo que ocurra primero. Esta garantía es aplicable a todos los productos exceptuando los Aireadores (estos productos tienen otras garantías). Cuando exista una condición cubierta por la garantía, repararemos el producto sin coste alguno para usted, incluyendo diagnóstico, mano de obra, piezas y transporte. El periodo de la garantía empieza en la fecha en que el Producto es entregado al comprador original al por menor. *Producto equipado con contador de horas.

Instrucciones para obtener asistencia bajo la garantía

Usted es responsable de notificar al Distribuidor de Commercial Products o al Concesionario Autorizado de Commercial Products al que compró el Producto tan pronto como exista una condición cubierta por la garantía, en su opinión. Si usted necesita ayuda para localizar a un Distribuidor de Commercial Products o a un Concesionario Autorizado, o si tiene alguna pregunta sobre sus derechos o responsabilidades bajo la garantía, puede dirigirse a:

Toro Commercial Products Service Department
8111 Lyndale Avenue South
Bloomington, MN 55420-1196, EUA
952-888-8801 o 800-952-2740
Correo electrónico: commercial.warranty@toro.com

Responsabilidades del Propietario

Como propietario del Producto, usted es responsable del mantenimiento y los ajustes requeridos que figuran en su *manual de operador*. Esta garantía no cubre las reparaciones de problemas en el producto causados como consecuencia de no realizar el mantenimiento y los ajustes necesarios.

Elementos y condiciones no cubiertos

No todos los fallos o averías de productos que se producen durante el periodo de garantía son defectos de materiales o de mano de obra. Esta garantía no cubre:

- Los fallos o averías del Producto que se producen como consecuencia del uso de piezas de repuesto que no sean de la marca Toro, o de la instalación y el uso de accesorios o productos adicionales o modificados que no sean de la marca Toro.
- Los fallos del Producto que se produzcan como resultado de no realizar el mantenimiento y/o los ajustes recomendados.
- Los fallos producidos como consecuencia de la operación del Producto de manera abusiva, negligente o temeraria.
- Las piezas consumidas por el uso que no son defectuosas. Algunos ejemplos de piezas que se consumen o gastan durante la operación normal del Producto incluyen, pero no se limitan a, forros y pastillas de freno, forros de embrague, cuchillas, molinetes, rodillos y sus cojinetes (sellados o engrasables), contracuchillas, bujías, ruedas giratorias y sus cojinetes, neumáticos, filtros, correas, y determinados componentes de fumigadores tales como diafragmas, boquillas, caudalímetros o válvulas de retención.
- Los fallos causados por influencia externa, incluido a título enunciativo y no limitativo, condiciones meteorológicas, prácticas de almacenamiento, contaminación, el uso de combustibles, refrigerantes, lubricantes, aditivos, fertilizantes, agua o productos químicos no autorizados.
- Fallos o problemas de rendimiento debidos al uso de combustibles (p.ej. gasolina, diésel o biodiésel) que no cumplen las normas industriales correspondientes.
- Ruido, vibraciones, desgaste y deterioro normales. El "desgaste normal" incluye, pero no se limita a daños a asientos debido a desgaste o abrasión, desgaste de superficies pintadas, pegatinas o ventanas rayadas.

Países fuera de Estados Unidos o Canadá

Los clientes que compraron productos Toro exportados de los Estados Unidos o Canadá deben ponerse en contacto con su distribuidor Toro para obtener pólizas de garantía para su país, provincia o estado. Si, por cualquier razón, no está satisfecho con el servicio ofrecido por su distribuidor, o si tiene dificultad en obtener información sobre la garantía, póngase en contacto con su centro de Servicio Técnico Toro Autorizado.

Piezas

Las piezas cuya sustitución está prevista como mantenimiento requerido están garantizadas hasta la primera sustitución programada de dicha pieza. Las piezas sustituidas bajo esta garantía están cubiertas durante el periodo de la garantía original del producto y pasan a ser propiedad de Toro. Toro tomará la decisión final de reparar o sustituir cualquier pieza o conjunto. Toro puede utilizar piezas remanufacturadas en las reparaciones efectuadas bajo esta garantía.

Garantía de las baterías de ciclo profundo y de iones de litio

Las baterías de ciclo profundo y de iones de litio producen un determinado número total de kilovatios-hora durante su vida. Las técnicas de uso, recarga y mantenimiento pueden alargar o acortar la vida total de la batería. A medida que se consuman las baterías de este producto, se irá reduciendo paulatinamente la cantidad de trabajo útil entre intervalos de carga, hasta que la batería se desgaste del todo. La sustitución de baterías que se han desgastado debido al consumo normal es responsabilidad del propietario del producto. Nota: (batería de iones de litio solamente): Consulte la garantía de la batería si desea más información.

Garantía de por vida del cigüeñal (ProStripe modelo 02657 solamente)

Un ProStripe equipado con un disco de fricción genuino de Toro y un embrague de freno de cuchilla Crank-Safe (conjunto integrado de embrague de freno de cuchilla (BBC) + disco de fricción) como equipo original y utilizado por el comprador original con arreglo a los procedimientos recomendados de operación y mantenimiento está cubierto por una garantía de por vida contra la curvatura del cigüeñal del motor. Las máquinas equipadas con arandelas de fricción, unidades de embrague de freno de cuchilla (BBC) y otros dispositivos similares no están cubiertos por la garantía de por vida del cigüeñal.

El mantenimiento corre por cuenta del propietario

La puesta a punto del motor, la lubricación, la limpieza y el abrillantado, la sustitución de filtros y refrigerante, y la realización del mantenimiento recomendado son algunas de las tareas de revisión normales que requieren los productos Toro y que corren por cuenta del propietario.

Condiciones Generales

La reparación por un distribuidor o concesionario autorizado Toro es su único remedio bajo esta garantía.

The Toro Company no es responsable de daños indirectos, incidentales o consecuentes en conexión con el uso de los productos Toro cubiertos por esta garantía, incluyendo cualquier coste o gasto por la provisión de equipos de sustitución o servicio durante periodos razonables de mal funcionamiento o no utilización hasta la terminación de reparaciones bajo esta garantía. Salvo la garantía de emisiones citada a continuación, en su caso, no existe otra garantía expresa. Cualquier garantía implícita de mercantilidad y adecuación a un uso determinado queda limitada a la duración de esta garantía expresa.

Algunos estados no permiten exclusiones de daños incidentales o consecuentes, ni limitaciones sobre la duración de una garantía implícita, de manera que las exclusiones y limitaciones arriba citadas pueden no serle aplicables a usted. Esta garantía le otorga a usted derechos legales específicos; es posible que usted tenga otros derechos que varían de un estado a otro.

Nota sobre la garantía de emisiones

Es posible que el Sistema de Control de Emisiones de su Producto esté cubierto por otra garantía independiente que cumpla los requisitos establecidos por la U.S. Environmental Protection Agency (EPA) y/o el California Air Resources Board (CARB). Las limitaciones horarias estipuladas anteriormente no son aplicables a la Garantía del Sistema de Control de Emisiones. Consulte la Declaración de Garantía de Control de Emisiones del Motor proporcionada con su producto o incluida en la documentación del fabricante del motor.