



**Recycler®-sæt**

122 cm HDX RD-plænetraktor i 2000-serien

Modelnr. 134-4277

Form No. 3444-179 Rev B

Monteringsvejledning

# Sikkerhed

## Bagudblæsning eller græskværn

### ▲ ADVARSEL

Hvis der ikke er monteret græsdeflektorafskærmning, udsætter du dig selv og andre for kontakt med skærekniven og udslyngede genstande. Kontakt med plæneklipperens roterende skærekniv(e) og udslyngede genstande vil medføre personskade eller død.

- Fjern aldrig græsafskærmningen fra plæneklipperen, da afskærmningen leder materialerne ned mod plænen. Hvis græsafskærmningen beskadiges, skal den straks udskiftes.
- Placer aldrig hænder eller fødder under plæneklipperen.
- Forsøg aldrig at rengøre udblæsningsområdet eller plæneklipperens skæreknive, medmindre du har aktiveret parkeringsbremsen, udkoblet kraftudtagshåndtaget (PTO), slukket motoren, taget tændingsnøglen ud, og al bevægelse er standset. Træk også ledningen af tændrøret/-ene.

Kontroller, at plæneklipperen er udstyret med en baggræsafskærmning, der kaster det afklippede græs bagud og ned mod plænen, når maskinen er i bagudblæsningstilstand.

For at kværne det afklippede græs skal du montere skærmene på plæneklipperskjoldet som anvist i følgende procedurer.



# Montering

## Løsdele

Brug skemaet herunder til at kontrollere, at alle dele er blevet leveret.

Fremgangsmåde	Beskrivelse	Antal	Anvendelse
<b>1</b>	Kræver ingen dele	–	Klargøring af maskinen.
<b>2</b>	Kræver ingen dele	–	Afmonter remskærmene og plademetalafskærmningen.
<b>3</b>	Kræver ingen dele	–	Afmontering af de eksisterende skæreknive.
<b>4</b>	Kræver ingen dele	–	Bor i plæneklipperskjoldet.
<b>5</b>	Venstre skærmstøtte Midterste skærmstøtte Højre skærmstøtte Bræddebolt (5/16" x 1 1/4") Bræddebolt (5/16 x 1 tomme) Låsemøtrik (5/16") Afstandsstykkeplade	1 1 1 4 2 6 1	Monter skærmstøtterne.
<b>6</b>	Venstre skærm Midterste skærm Højre skærm Bræddebolt (3/8" x 1") Låsemøtrik (3/8")	1 1 1 9 9	Montering af skærme.
<b>7</b>	Udsparker Bræddebolt (3/8" x 1") Låsemøtrik (3/8")	3 6 6	Monter udsparkerne.
<b>8</b>	Recycler-skærekniv	3	Montering af de nye knive.
<b>9</b>	Kræver ingen dele	–	Monter remskærmene og plademetalafskærmningen.
<b>10</b>	Flangehovedbolt (3/8" x 1")	8	Konverter plæneklipperskjoldet til drift med bagudblæsning.

# 1

## Klargøring af maskinen

Kræver ingen dele

### Fremgangsmåde

1. Parker maskinen på en plan overflade.
2. Flyt bevægelseshåndtagene til den NEUTRALE LÅSEPOSITION.

3. Aktiver parkeringsbremsen.
4. Sluk motoren, og tag nøglen ud.
5. Rengør plæneklipperskjoldet grundigt. Fjern alt affald for at sikre, at afskærmningerne kan sidde rigtigt.
6. Reparer alle bøjedede eller beskadigede områder på plæneklipperskjoldet, og udskift evt. manglende dele.

# 2

## Afmontering af remskærmene og plademetalafskærmningen

Kræver ingen dele

### Fremgangsmåde

1. Afmonter remskærmene (Figur 1).

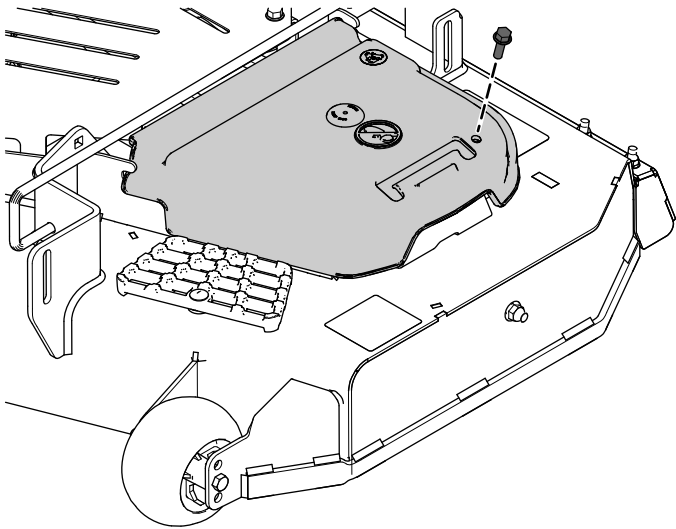

Figur 1

Venstre remskærm vist

g345273

2. Løsn de 4 bolte, og fjern plademetalafskærmningen (Figur 2).

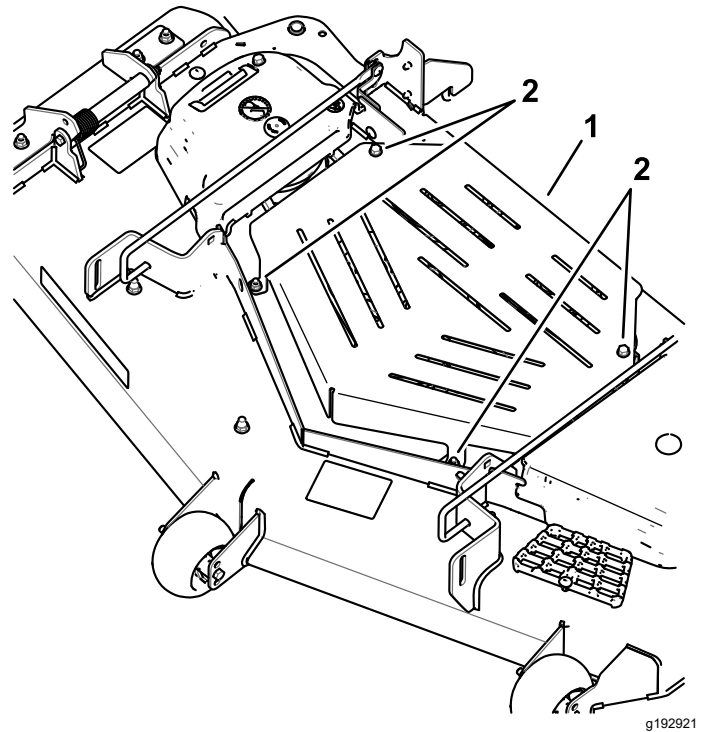

Figur 2

1. Plademetalafskærmning
2. Bolt

g192921

# 3

## Afmontering af de eksisterende skæreknive

Kræver ingen dele

### Fremgangsmåde

#### ⚠ ADVARSEL

Skæreknivene er skarpe. Kontakt med en skarp kniv kan forårsage alvorlig personskade.

Bær handsker, eller pak skæreknivens skarpe kanter ind i en klud.

Se *betjeningsvejledningen* for anvisninger om afmontering af skæreknive.

# 4

## Boring i plæneklipperskjoldet

Kræver ingen dele

### Fremgangsmåde

Bor de 10 pilothuller i skjoldet med et borehoved på 10 mm ( $\frac{3}{8}$ " ) som vist i [Figur 3](#).

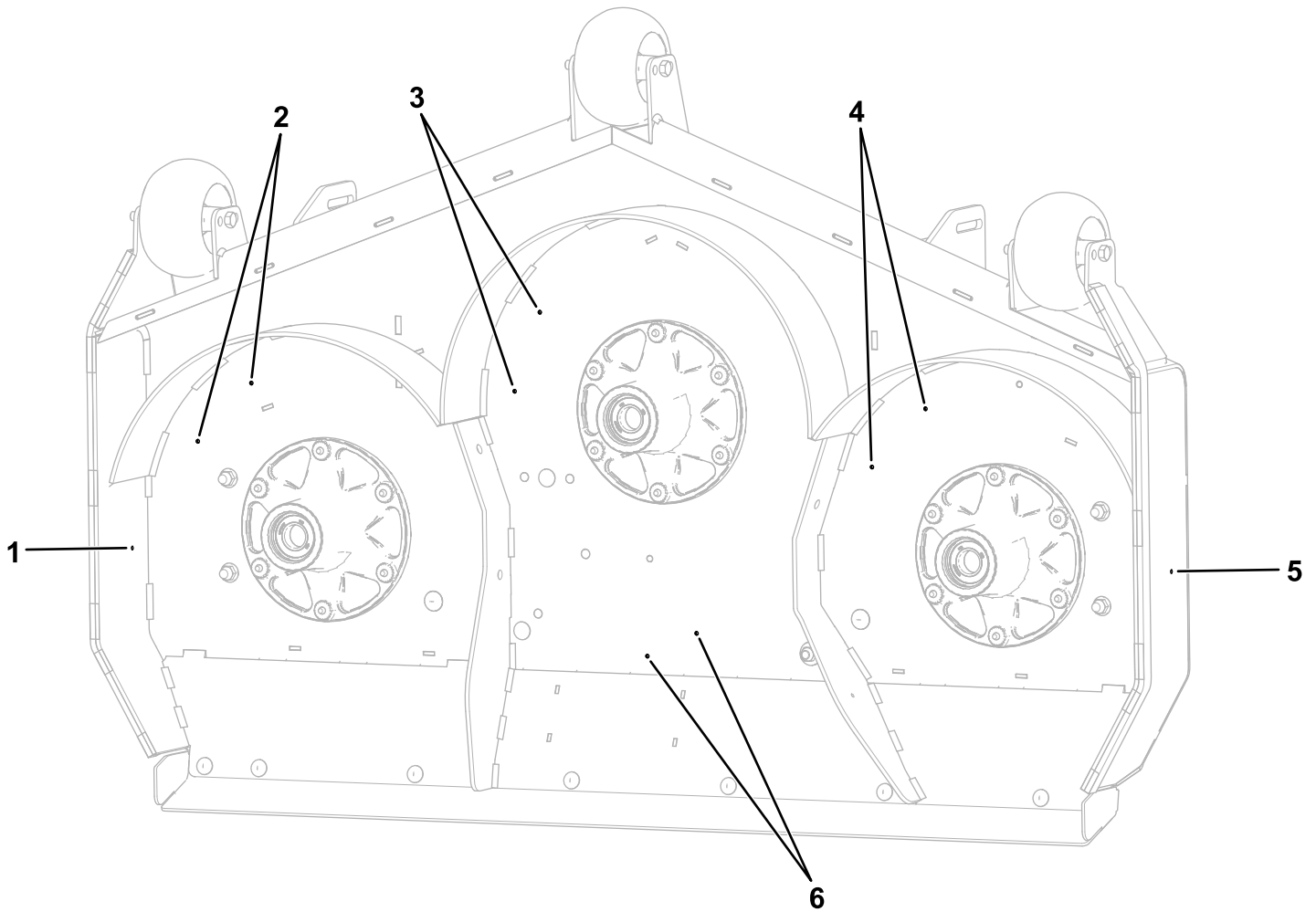

Figur 3

g345296

- |                               |                                   |                                     |
|-------------------------------|-----------------------------------|-------------------------------------|
| 1. Huller til højre skærm     | 3. Huller til midterste udsparker | 5. Huller til venstre skærm         |
| 2. Huller til højre udsparker | 4. Huller til venstre udsparker   | 6. Huller til midterste skærmstøtte |



- Fastgør venstre og højre skærmstøtte på deflektorbeslaget og plæneklipperskjoldet med 4 bræddebolte (5/16" x 1¼") og 4 låsemøtrikker (5/16") som vist i [Figur 5](#).
- Fastgør den midterste skærmstøtte på plæneklipperskjoldet med 2 bræddebolte (5/16" x 1"), 1 afstandsstykkeplade og 2 låsemøtrikker (5/16") som vist i [Figur 5](#).

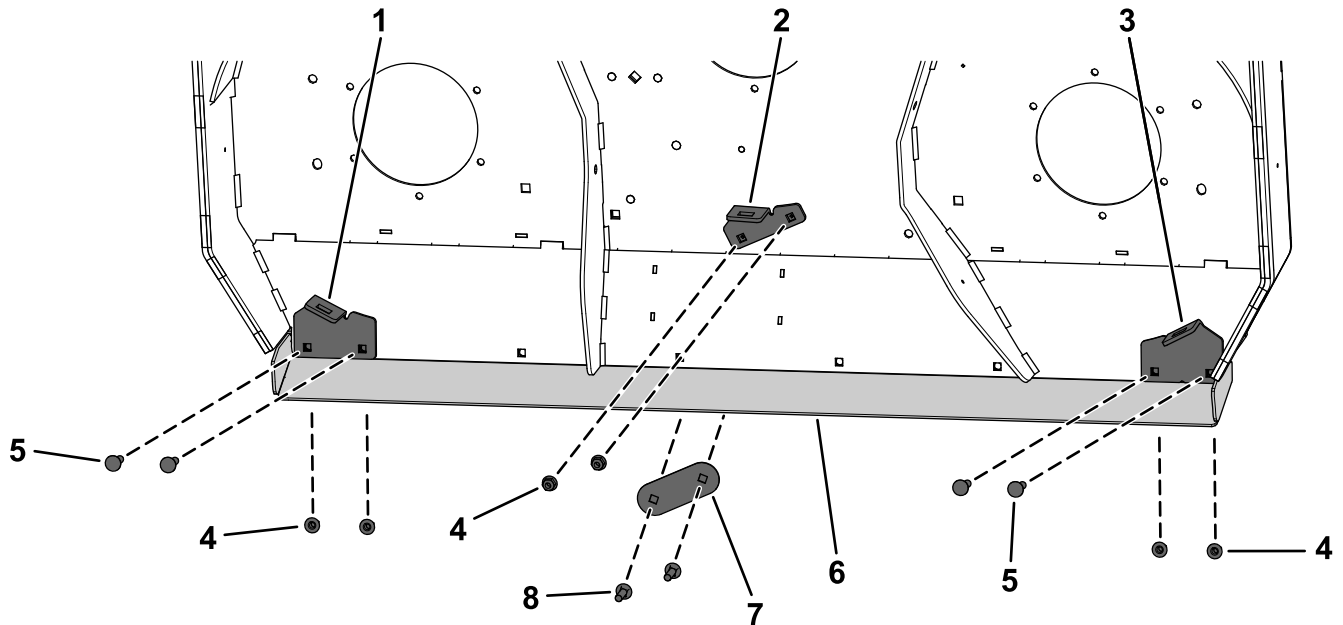

**Figur 5**

g371883

- |                          |                        |                             |                            |
|--------------------------|------------------------|-----------------------------|----------------------------|
| 1. Højre skærmstøtte     | 3. Venstre skærmstøtte | 5. Bræddebolt (5/16" x 1¼") | 7. Afstandsstykkeplade     |
| 2. Midterste skærmstøtte | 4. Låsemøtrik (5/16")  | 6. Deflektorbeslag          | 8. Bræddebolt (5/16" x 1") |

# 6

## Montering af skærmene

Dele, der skal bruges til dette trin:

1	Venstre skærm
1	Midterste skærm
1	Højre skærm
9	Bræddebolt (3/8" x 1")
9	Låsemøtrik (3/8")

## Fremgangsmåde

**Monter** skærmene løst, så de rettes ind efter alle hullerne i plæneklipperskjoldet ([Figur 6](#)).

- Placer højre skærm på plæneklipperskjoldet.
- Fastgør løst højre skærm på højre udblæsningsplade med 1 bræddebolt (3/8" x 1") og 1 låsemøtrik (3/8") som vist i [Figur 6](#).
- Fastgør løst højre skærm på højre plæneklipperskjoldsdeleplade og højre

skærmstøtte med 2 bræddebolte (3/8" x 1") og 2 låsemøtrikker (3/8") som vist i [Figur 6](#).

- Placer venstre skærm i plæneklipperskjoldet.
- Fastgør løst venstre skærm på venstre udblæsningsplade med 1 bræddebolt (3/8" x 1") og 1 låsemøtrik (3/8") som vist i [Figur 6](#).
- Fastgør løst venstre skærm på venstre plæneklipperskjoldsdeleplade og venstre skærmstøtte med 2 bræddebolte (3/8" x 1") og 2 låsemøtrikker (3/8") som vist i [Figur 6](#).
- Placer den midterste skærm på plæneklipperskjoldet.
- Fastgør løst midterste skærm på højre og venstre plæneklipperskjoldsdeleplade og midterste skærmstøtte med 3 bræddebolte (3/8" x 1") og 3 låsemøtrikker (3/8") som vist i [Figur 6](#).
- Stram alle låsemøtrikkerne.

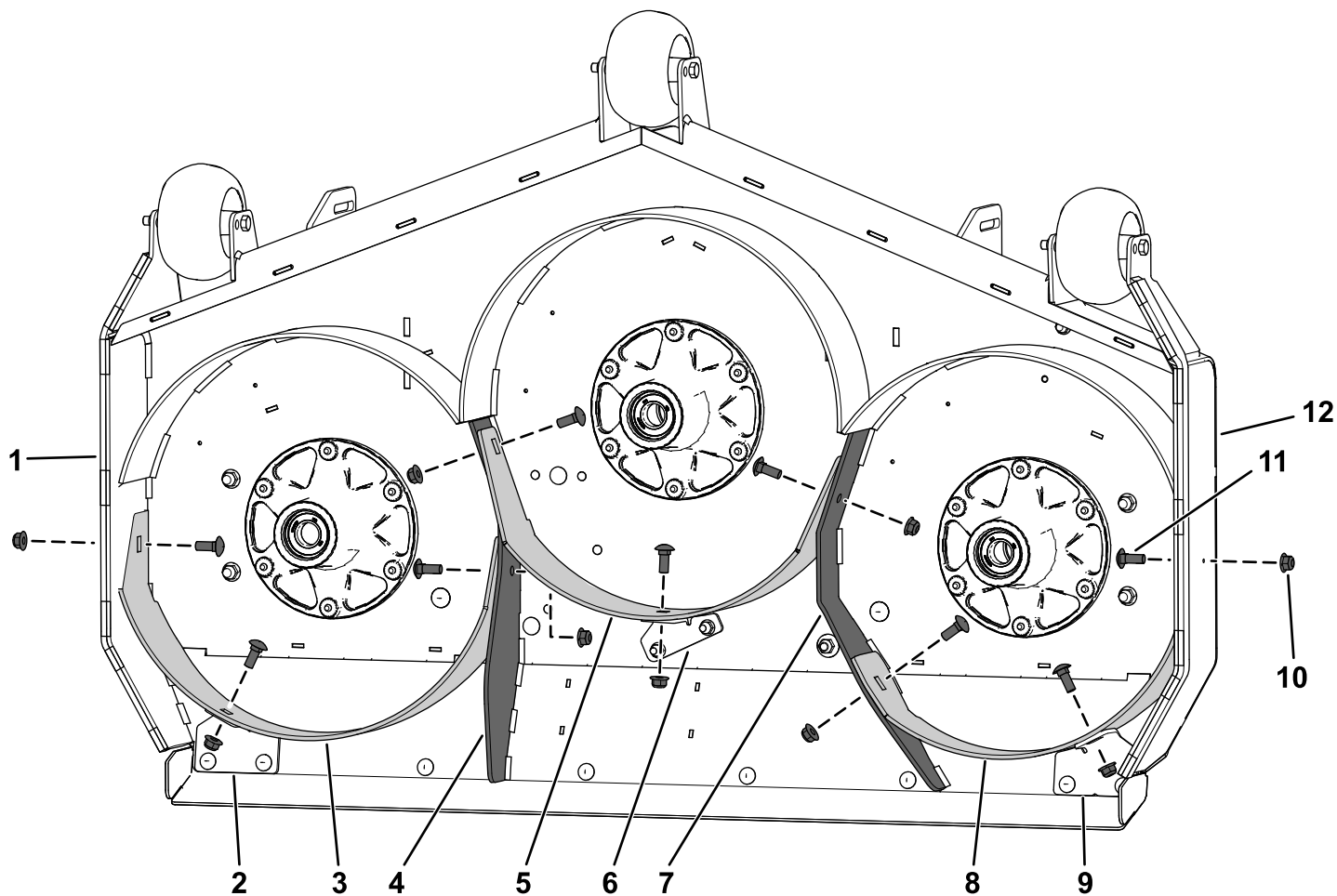

g371882

**Figur 6**

- |                           |  |  |                              |
|---------------------------|--|--|------------------------------|
| 1. Højre udblæsningsplade | 4. Højre plæneklipperskjoldsdelerplade | 7. Venstre plæneklipperskjoldsdelerplade | 10. Låsemøtrik (3/8")        |
| 2. Højre skærmstøtte      | 5. Midterste skærm                     | 8. Venstre skærm                         | 11. Bræddebolt (3/8" x 1")   |
| 3. Højre skærm            | 6. Midterste skærmstøtte               | 9. Venstre skærmstøtte                   | 12. Venstre udblæsningsplade |

# 7

## Montering af udsparkerne

Dele, der skal bruges til dette trin:

3	Udsparker
6	Bræddebolt ( $\frac{3}{8}$ " x 1")
6	Låsemøtrik ( $\frac{3}{8}$ "

### Fremgangsmåde

Fastgør løst de 3 udsparker på plæneklipperskjoldet med 6 bræddebolte ( $\frac{3}{8}$ " x 1") og 6 låsemøtrikker ( $\frac{3}{8}$ " som vist i [Figur 7](#).

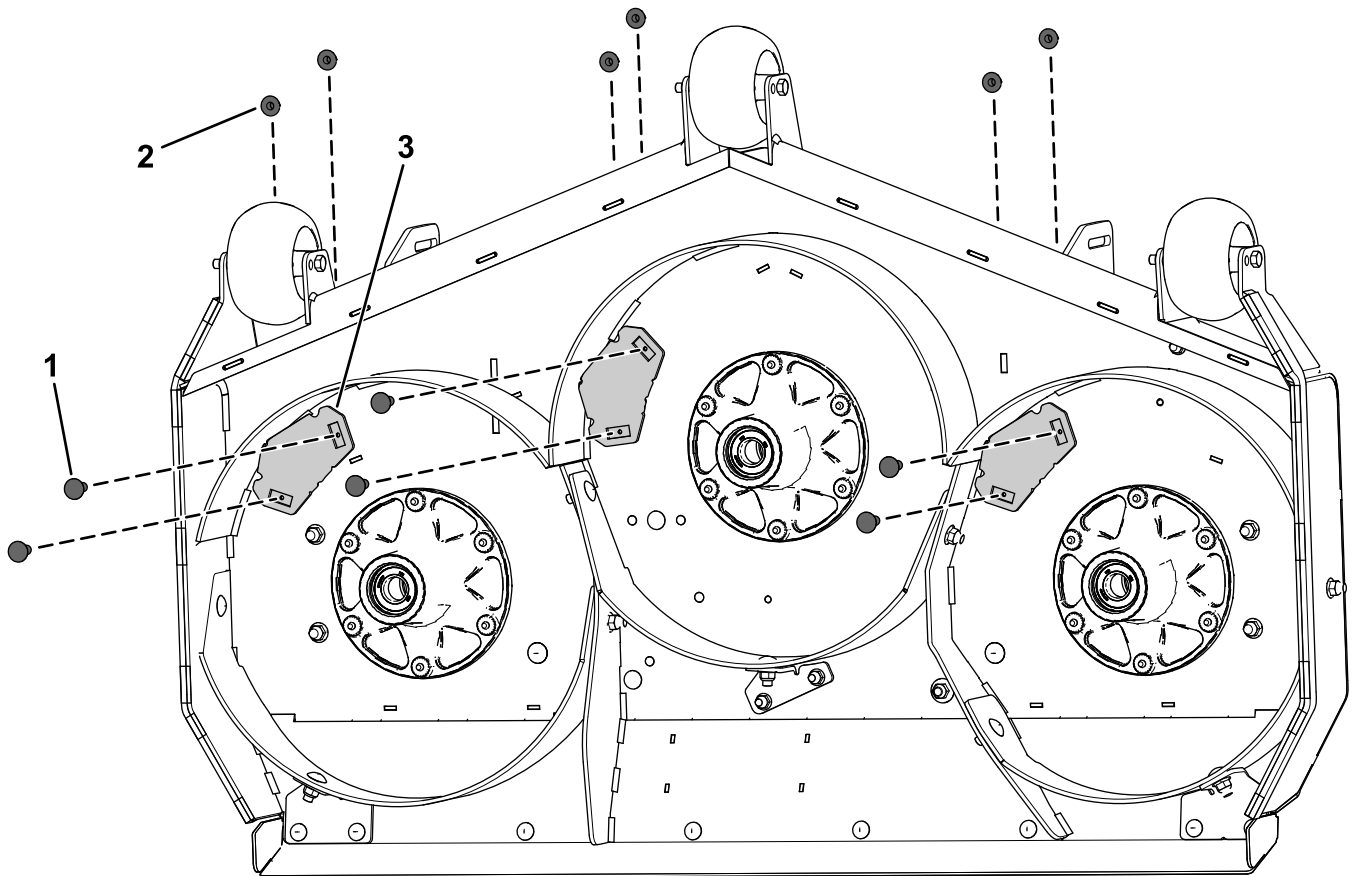

Figur 7

g371884

1. Bræddebolt ( $\frac{3}{8}$ " x 1")
2. Låsemøtrik ( $\frac{3}{8}$ "

3. Udsparker

# 8

## Montering af de nye knive

Dele, der skal bruges til dette trin:

3	Recycler-skærekniv
---	--------------------

### Fremgangsmåde

#### ⚠ ADVARSEL

Skæreknivene er skarpe. Kontakt med en skarp kniv kan forårsage alvorlig personskade.

Bær handsker, eller pak skæreknivens skarpe kanter ind i en klud.

Se *betjeningsvejledningen* for anvisninger om montering af skæreknive.

# 9

## Montering af remskærmene og plademetalafskærmningen

Kræver ingen dele

### Fremgangsmåde

1. Fastgør plademetalafskærmningen med de 4 bolte ([Figur 2](#)).
2. Fastgør remskærmene ([Figur 1](#)).

# 10

## Konvertering af plæneklipperskjoldet til drift med bagudblæsning

Dele, der skal bruges til dette trin:

8	Flangehovedbolt ( $\frac{3}{8}$ " x 1")
---	---

### Klargøring til afmontering af Recycler-sættet

1. Klargør plæneklipperen. Se [1 Klargøring af maskinen \(side 2\)](#).
2. Afmonter remskærmene og plademetalafskærmningen. Se [2 Afmontering af remskærmene og plademetalafskærmningen \(side 2\)](#).
3. Fjern Recycler-skæreknivene. Se maskinens *betjeningsvejledning*.

## Afmontering af udsparkerne

Udfør trinnene i [7 Montering af udsparkerne \(side 8\)](#) i omvendt rækkefølge, og isæt de nye flangehovedbolte ( $\frac{3}{8}$ " x 1") og låsemøtrikkerne ( $\frac{3}{8}$ "), du fjernede tidligere under afmontering af udsparkerne.

Se de huller, du skal udfylde i plæneklipperskjoldet, i [Figur 8](#).

## Afmontering af skærmene

Udfør trinnene i [6 Montering af skærmene \(side 6\)](#) i omvendt rækkefølge, og isæt de nye flangehovedbolte ( $\frac{3}{8}$ " x 1") og låsemøtrikkerne ( $\frac{3}{8}$ "), du fjernede tidligere under afmontering af skærmene.

Se de huller, du skal udfylde i plæneklipperskjoldet, i [Figur 8](#).

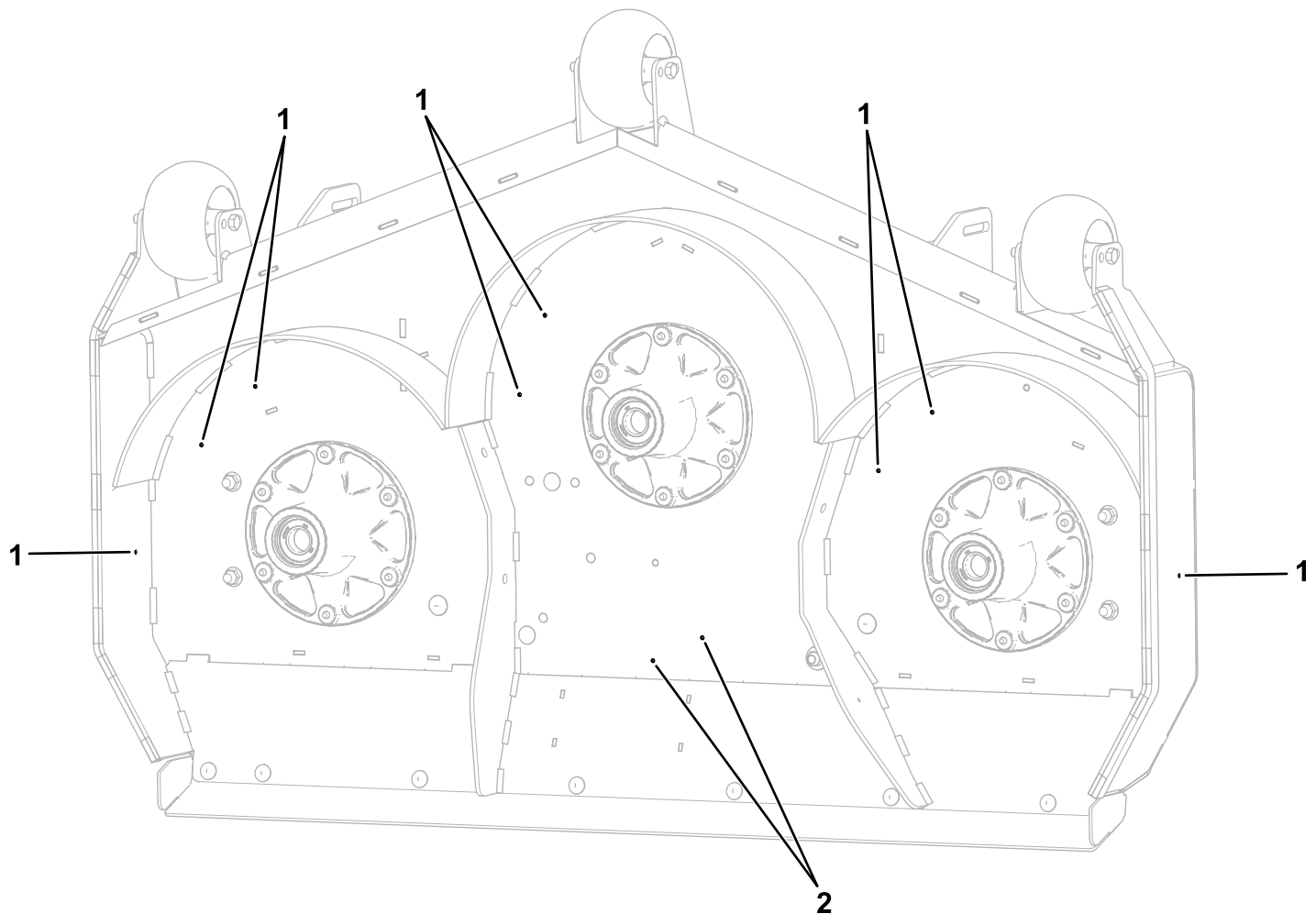

**Figur 8**

g371885

1. Isæt de nye flangehovedbolte ( $\frac{3}{8}$ " x 1") og tidligere fjernede låsemøtrikker ( $\frac{3}{8}$ ") i disse huller.
2. Fjern kun beslaget til den midterste skærmstøtte, og fastgør de eksisterende monterede flangehovedskruer ( $\frac{5}{16}$ " x 1") og afstandsstykkepladen ved hjælp af låsemøtrikkerne ( $\frac{5}{16}$ "), der blev fjernet tidligere.

## Fjernelse af skærmstøtterne

Udfør trinnene i [5 Montering af skærmstøtterne \(side 5\)](#) i omvendt rækkefølge, og isæt de tidligere fjernede bræddebolte (5/16" x 7/8") og låsemøtrikker (5/16"), hvor du fjernede skærmstøtterne som vist i [Figur 9](#).

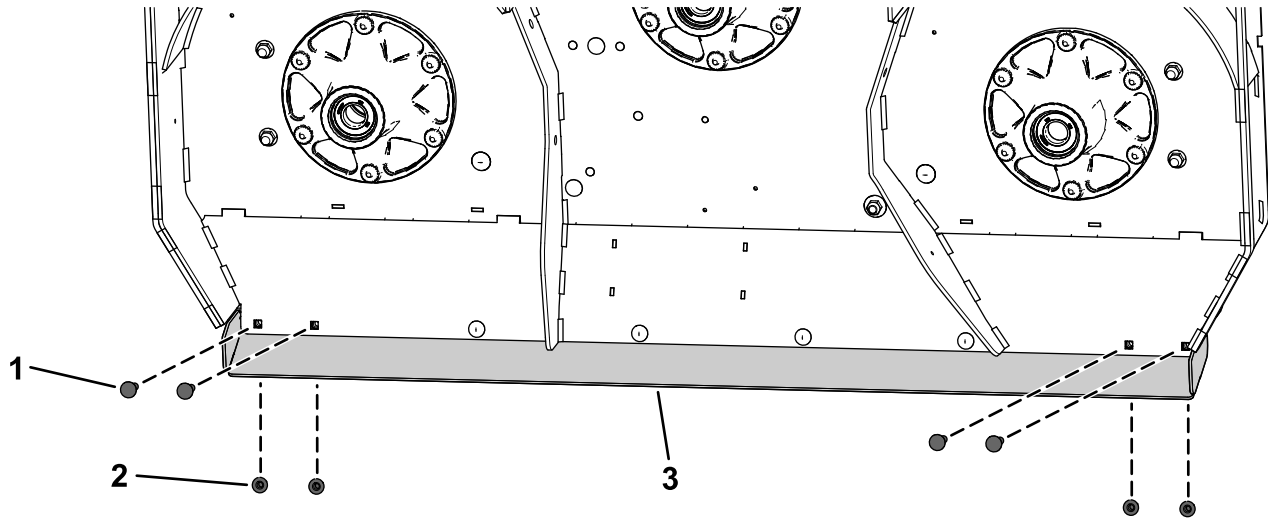

Figur 9

g345330

1. Bræddebolt (5/16" x 7/8")
2. Låsemøtrik (5/16")

3. Deflektorbeslag

## Afslutning af konverteringen af plæneklipperskjoldet til drift med bagudblæsning

1. Monter ikke-Recycler-skæreknivene. Se maskinens *betjeningsvejledning*.
2. Monter remskærmene og plademetalafskærmningen. Se [2 Afmontering af remskærmene og plademetalafskærmningen \(side 2\)](#).

# Betjening

**Bemærk:** Hvis der samler sig bundfaldsgræs i plæneklipperskjoldet, forringes klippeydeevnen.

## Valg af korrekt klippehøjde

Fjern ca. 25 mm eller højst  $\frac{1}{3}$  af græsstrået, når du klipper. I usædvanligt frodigt og tæt græs kan det være nødvendigt at hæve klippehøjdeindstillingen eller skifte over til sideudblæsning eller opsamling.

## Græsklipning under ekstreme forhold

Luft er nødvendig for at kunne klippe og findele græsafklippet i plæneklipperhuset, og derfor må du ikke indstille klippehøjden for lavt eller lade huset være helt omgivet af uklippet græs. Forsøg altid at holde bagsiden af plæneklipperskjoldet fri for uklippet græs, så den nødvendige luft kan trækkes ind i huset. Når du klipper første bane midt gennem et uklippet område, skal du køre maskinen langsommere og bakke lidt, hvis plæneklipperen begynder at blive blokeret.

## Slå græs med de korrekte intervaller

Græs vokser med forskellig hastighed på forskellige tider af året. Hvis du vil bevare den samme klippehøjde, skal græsset slås oftere i det tidlige forår. Når græssets væksthastighed falder midt på sommeren, skal du ikke slå græsset så tit. Hvis du ikke har mulighed for at slå græs over en længere periode, skal du først slå det med en høj klippehøjde og derefter igen to dage senere med en lavere højdeindstilling.

## Klipning med skarpe knive

En skarp kniv skærer rent og uden at sønderrive græsset. En sløv kniv sønderriver græsset. Sønderrivning får græsset til at blive brunt i kanterne, hvilket forringer væksten og øger modtageligheden for sygdomme.

## Rengøring af plæneklipperskjoldet

**Eftersynsinterval:** Efter hver anvendelse

Rengør undersiden af plæneklipperskjoldet efter hver brug for at sikre optimal ydeevne.

**Vigtigt:** Brug ikke brakvand eller genanvendt vand til at rengøre maskinen.