



MODELE NO. 04353—70001 & AU-DESSUS

MODELE NO. 04354—70001 & AU-DESSUS

**MANUEL
D'UTILISATION**

GREENSMASTER® 3100



Ce manuel d'utilisation comprend les instructions de sécurité, d'utilisation et d'entretien.

Il met l'accent sur les informations concernant la sécurité, la mécanique et les principales caractéristiques du produits. Les termes DANGER, AVERTISSEMENT et ATTENTION précèdent les messages de sécurité. Bien comprendre le message placé après le symbole triangulaire de consigne de sécurité. "IMPORTANT" marque une information mécanique spécifique et "N.B." marque une information générale demandant une attention particulière.

NUMERO DE MODELE ET DE SERIE

Le numéro de modèle et de série de l'unité de déplacement se trouve sur une plaque d'identification montée sur le longeron avant gauche du châssis. Le numéro de modèle et de série de l'unité de coupe se trouve sur une plaque d'identification montée en haut à l'avant du centre de l'unité de coupe. Indiquer ces numéros de modèle et de série dans toute correspondance et pour toute commande de pièces.

Pour commander des pièces de rechange auprès d'un distributeur agréé TORO, donner les informations suivantes:

1. Numéros de modèle et de série de la machine.
2. Numéro, description et quantité de pièces requises.

Note: Ne pas se servir du numéro de référence pour les commandes si un catalogue des pièces est utilisé; utiliser le numéro de pièce.

TABLE DES MATIERES

CONSIGNES DE SECURITE	3
ADHESIFS D'INSTRUCTION	6
FICHE TECHNIQUE	9
CONSIGNES AVANT L'EMPLOI	10
COMMANDES	14
MODE D'EMPLOI	16
ENTRETIEN	23

CONSIGNES DE SECURITE

Formation

1. Lire attentivement les instructions d'utilisation. Se familiariser avec les commandes et le maniement correct de la tondeuse.
 2. Ne jamais laisser les enfants utiliser la tondeuse, ni un adulte s'il ne connaît pas ces instructions. La réglementation locale limite parfois l'âge de l'utilisateur.
 3. Ne jamais tondre à proximité de personnes, particulièrement des enfants, ou d'animaux.
 4. Ne pas oublier que l'utilisateur de la machine est responsable des accidents corporels ou matériels occasionnés.
 5. Ne jamais transporter de passagers.
 6. Tous les utilisateurs de la machine doivent suivre avec succès une formation professionnelle et pratique. Cette formation doit insister sur les points suivants:
 - l'importance de l'attention et de la concentration lors de l'utilisation de tondeuses auto-portées;
 - l'application du frein ne permet pas de regagner le contrôle d'une machine auto-portée en cas de problème sur une pente. Les raisons principales de la perte de contrôle d'une machine sont les suivantes:
 - manque d'adhérence des roues;
 - vitesse de déplacement trop rapide;
 - mauvais freinage;
 - mauvais type de machine pour cette opération;
 - ignorance des risques présentés par la surface, en particulier sur pente;
- attelage et distribution de la charge incorrects.

Préparation

1. Toujours porter un pantalon et des chaussures de sécurité pour tondre. Ne jamais utiliser la tondeuse chaussé de sandales ou pieds nus.
2. Inspecter et dégager entièrement la surface de travail de tout objet pouvant être rejetés par la

machine.

3. **ATTENTION - l'essence est extrêmement inflammable.**
 - Conserver l'essence dans un bidon approprié.
 - Toujours remplir le réservoir en extérieur et ne jamais fumer pendant l'opération.
 - Remplir le réservoir d'essence avant de mettre le moteur en route. Ne jamais retirer le bouchon du réservoir ou ajouter de l'essence quand le moteur tourne ou qu'il est chaud.
 - Si de l'essence est renversée, ne pas mettre le moteur en route et éloigner la machine. Eviter de créer une source d'allumage jusqu'à dissipation complète des vapeurs d'essence.
 - Bien remettre en place les bouchons du réservoir et des bidons d'essence.
4. Remplacer les silencieux défectueux.

Utilisation

1. Ne pas faire tourner le moteur dans un lieu fermé où les gaz d'échappement peuvent s'accumuler.
2. Tondre seulement à la lumière du jour ou avec un bon éclairage artificiel.
3. Avant de mettre le moteur en route, débrayer tous les accessoires à lames et sélectionner le point mort.
4. Sur des pentes, ne pas utiliser la machine dans les cas suivants:
 - transversalement sur des pentes de plus de 5°
 - en remontant des pentes de plus de 10°
 - en descendant des pentes de plus de 15°
5. Ne jamais oublier qu'il n'existe pas de pente "sans danger". La conduite sur pentes herbeuses exige une grande prudence. Pour éviter de se retourner:
 - éviter les arrêts ou démarrages brusques en remontant ou en descendant une pente;
 - embrayer doucement, toujours garder la machine en prise, en particulier en descendant les pentes;
 - toujours rouler lentement sur les pentes et pour

CONSIGNES DE SECURITE

- prendre des virages serrés;
 - rester attentif pour éviter les bosses, les creux et autres dangers cachés;
 - ne jamais tondre transversalement sur les pentes, sauf si la machine est prévue à cet effet.
- 6.** Remorquer les charges et utiliser le matériel lourd avec précaution.
- Utiliser seulement les points de remorquage agréés.
 - Ne remorquer que les charges pouvant être contrôlées en toute sécurité.
 - * Ne pas prendre de virages brusques. Faire marche arrière avec prudence.
 - * Utiliser un/des contrepoids ou des masses selon les instructions du mode d'emploi.
- 7.** Faire attention à la circulation en traversant ou à proximité des routes.
- 8.** Immobiliser les lames avant de parcourir une surface autre que l'herbe.
- 9.** Quand des accessoires sont utilisés, ne jamais décharger de matériau en direction des spectateurs et ne jamais laisser qui que ce soit s'approcher de la machine en marche.
- 10.** Ne jamais utiliser la machine si les déflecteurs, les capots ou les dispositifs de protection ne sont pas installés.
- 11.** Ne pas modifier les réglages du régulateur et ne pas faire tourner le moteur en surrégime, ce qui peut augmenter les risques de blessures corporelles.
- 12.** Avant de quitter le poste de conduite:
- débrayer la prise de force et abaisser les accessoires;
 - sélectionner le point mort et serrer le frein de parking;
 - arrêter le moteur et enlever la clé de contact.
- 13.** Débrayer les accessoires avant de transporter la machine ou lorsqu'elle reste inutilisée.
- 14.** Couper le moteur et débrayer l'accessoire:
- avant de faire le plein;
 - avant de déposer le bac à herbe;
 - avant de régler la hauteur de coupe, sauf si cela peut s'effectuer depuis le poste de conduite.
 - avant d'éliminer les obstructions.
 - avant de contrôler, de nettoyer ou de réviser la tondeuse.
 - après avoir heurté un corps étranger. Examiner l'état de la tondeuse et faire les réparations nécessaires le cas échéant avant de la remettre en marche.
- 15.** Réduire l'ouverture du papillon pendant l'arrêt du moteur et si ce dernier est équipé d'un robinet d'arrivée de carburant, le fermer à la fin de la tonte.

Entretien et rangement

- 1.** Pour garantir le bon fonctionnement de la machine, maintenir les écrous, boulons et vis bien serrés.
- 2.** Si le réservoir d'essence n'est pas vide, ne jamais ranger la machine dans un bâtiment où les vapeurs d'essence peuvent être exposées à une flamme nue ou à des étincelles.
- 3.** Laisser refroidir le moteur avant de ranger la machine dans un endroit clos.
- 4.** Afin de réduire les risques d'incendie, retirer tout excès de graisse ou autres déchets qui pourraient se trouver sur le moteur, le silencieux, le compartiment de la batterie et le lieu d'entreposage de l'essence.
- 5.** Vérifier fréquemment que le bac à herbe n'est pas endommagé ou usé.
- 6.** Par mesure de sécurité, remplacer les pièces endommagées ou usées.
- 7.** Effectuer toute vidange du réservoir d'essence en extérieur.
- 8.** Sur les machines multi-lames, ne pas oublier qu'une lame en mouvement peut entraîner les autres lames.
- 9.** Si la machine reste garée, rangée ou est abandonnée momentanément, abaisser les dispositifs de coupe, à moins qu'un verrouillage mécanique positif ne soit utilisé.

CONSIGNES DE SECURITE

Niveaux sonores et de vibration

Niveaux sonores

Cette machine a un niveau de pression acoustique continue de 84.2 dB(A), en se basant sur des mesures effectuées sur des machines identiques selon la Directive 91/386/CEE et ses modifications.

Cette machine a un niveau de puissance acoustique de 99 LWA en se basant sur des mesures effectuées sur des machines identiques selon la Directive 84/538/CEE et ses modifications.

Niveaux de vibration

Cette machine a un niveau de vibration de 1.02 m/s² au guidon en se basant sur des mesures effectuées sur des machines identiques selon la norme ISO 5349.

Cette machine a un niveau de vibration maximum de 0,05 m/s_r à la position d'utilisation en se basant sur des mesures effectuées sur des machines identiques selon la norme ISO 2631.

OTOTYPE

Glossaire des symboles

Liquides caustiques, brûlures chimiques des doigts ou de la main	Vapeurs ou gaz toxiques – asphyxie	Décharge électrique – électrocution	Liquide haute pression – injection dans le corps	Gicleur haute pression – érosion de la chair	Gicleur haute pression – érosion de la chair	Ecrasement des doigts ou de la main par le haut	Ecrasement des orteils ou du pied par le haut







Ecrasement de tout le corps par le haut	Ecrasement latéral du torse	Ecrasement latéral des doigts ou de la main	Ecrasement latéral de la jambe	Ecrasement de tout le corps	Ecrasement de la tête, du torse et des bras	Mutilation des doigts ou de la main	Mutilation du pied

Mutilation ou happement du pied – tarière rotative	Mutilation du pied – lames rotatives	Mutilation des doigts ou de la main – lame de rotor	Attendre l'arrêt de tous les composants avant de les toucher	Mutilation des doigts ou de la main – ventilateur moteur	Happement de tout le corps – transmission d'entrée de l'accessoire	Happement des doigts ou de la main – chaîne de transmission

Happement de la main & du bras – courroie de transmission	Projection d'objets – exposition de tout le corps	Projection d'objets – visage exposé	Ecrasement en marche avant/arrière (la machine appropriée apparaîtra dans la case en pointillés)	Renversement de la machine – tondeuse autoportée	Retournement de la machine – arceau de sécurité (la machine appropriée apparaîtra dans la case en pointillés)	Risque d'énergie accumulée – mouvement de retour ou ascendant	Surface chaude – brûlures des doigts ou de la main

Explosion	Incendie ou flamme nue	Bloquer le vérin de levage avec le dispositif approprié avant d'aborder une zone dangereuse	Rester à bonne distance de la machine	Ne pas s'approcher de la zone d'articulation lorsque le moteur tourne	Ne pas ouvrir ou enlever les capots de sécurité quand le moteur tourne	Ne pas monter sur la plate-forme de chargement si la prise de force est raccordée au tracteur et si le moteur tourne	Ne pas monter

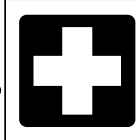
Couper le moteur et enlever la clé avant tout travail d'entretien ou de réparation	Prendre place uniquement sur le siège du passager et seulement si la visibilité du conducteur n'est pas gênée	Consulter la notice technique pour connaître les procédures d'entretien correctes	Attacher les ceintures de sécurité	Triangle d'avertissement de sécurité	Symbole d'avertissement de sécurité général	Lire la notice d'utilisation

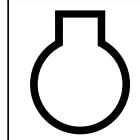
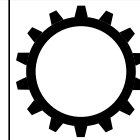
							
Port de lunettes de sécurité obligatoire	Port du casque obligatoire	Port de protège-oreilles obligatoire	Attention – danger toxique	Premiers secours	Rincer à l'eau	Moteur	Transmission

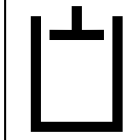
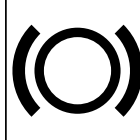
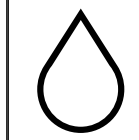
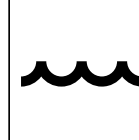
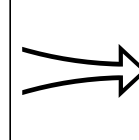
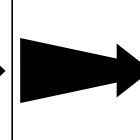
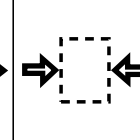
							
Interdiction de fumer, de feu & de flamme nue	Système hydraulique	Système de freinage	Huile	Refroidissement – eau	Entrée d'air	Gaz d'échappement	Pression

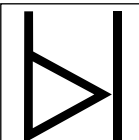
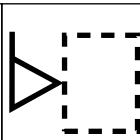
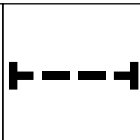
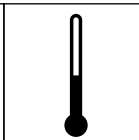
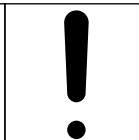
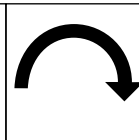
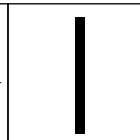
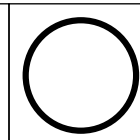
							
Indicateur de niveau	Niveau de liquide	Filter	Température	Défaillance/ panne	Démarreur/ mécanisme de démarrage	Contact/marche	Contact coupé/ arrêt

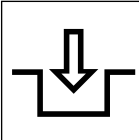
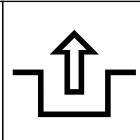
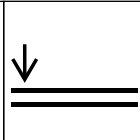
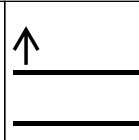
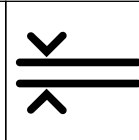
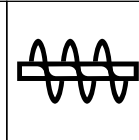
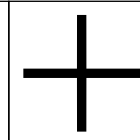
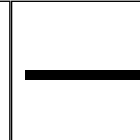
							
Engagement	Désengagement	Descente d'accessoire	Relevage d'accessoire	Espacement	Chasse-neige – tarière de ramassage	Plus/augmentation/polarité positive	Moins/diminution/polarité négative

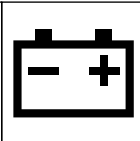
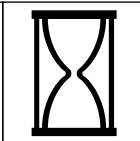
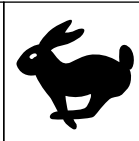
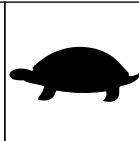
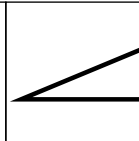
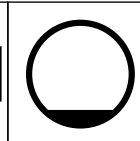
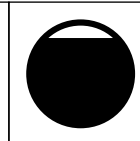
							
Avertisseur sonore	Etat de charge de la batterie	Compteur horaire/ nombre d'heures de fonctionnement	Rapide	Lent	Variation continue, linéaire	Vide	Plein

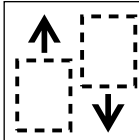
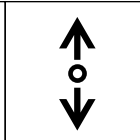
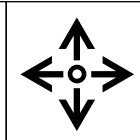
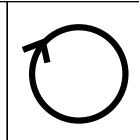
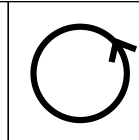
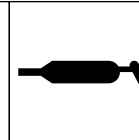
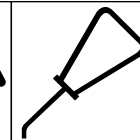
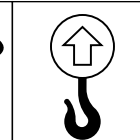
							
Sens de déplacement de la machine, avant/ arrière	Sens de fonctionnement du levier de commande – double	Sens de fonctionnement du levier de commande – multiple	Rotation dans le sens des aiguilles d'une montre	Rotation dans le sens inverse des aiguilles d'une montre	Point de graissage	Point de graissage	Point de levage

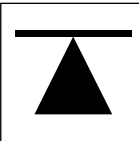
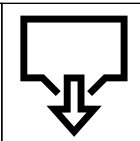
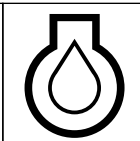
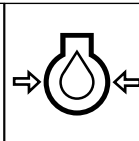
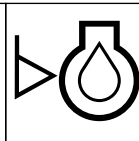
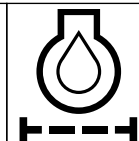
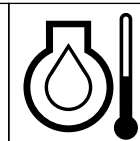
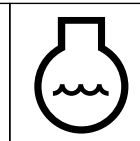
							
Point de levage ou de support	Vidange	Huile de graissage moteur	Pression d'huile de graissage moteur	Niveau d'huile de graissage moteur	Filter à huile de graissage moteur	Température d'huile de graissage moteur	Liquide de refroidissement moteur

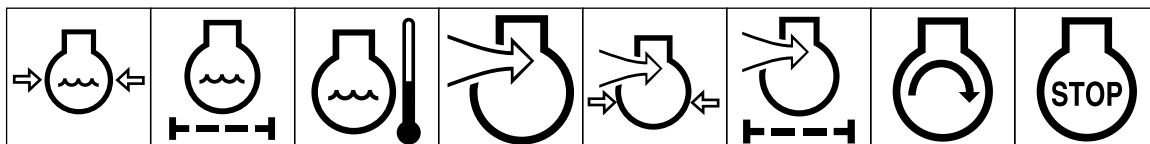

Pression de liquide de refroidissement moteur Filtre de liquide de refroidissement moteur Température de liquide de refroidissement moteur Admission d'air de combustion du moteur Pression d'admission d'air de combustion du moteur Filtre d'admission d'air de combustion du moteur Démarrage du moteur Arrêt du moteur

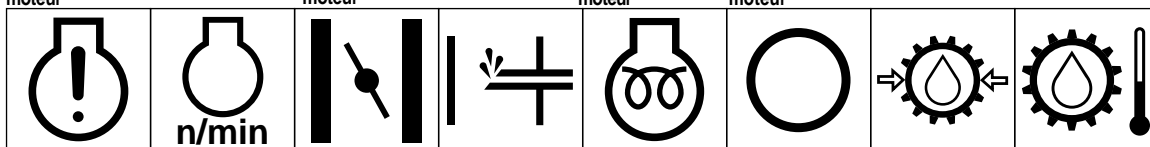

Défaillance/panne du moteur Fréquence/régime du moteur Starter Aide au démarrage Préchauffage électrique (aide au démarrage à basse température) Huile de transmission Pression d'huile de transmission Température d'huile de transmission

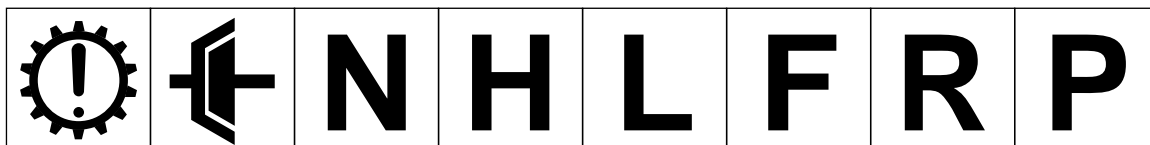

Défaillance/panne de transmission Embrayage Point mort Haut Bas Marche avant Marche arrière Parking

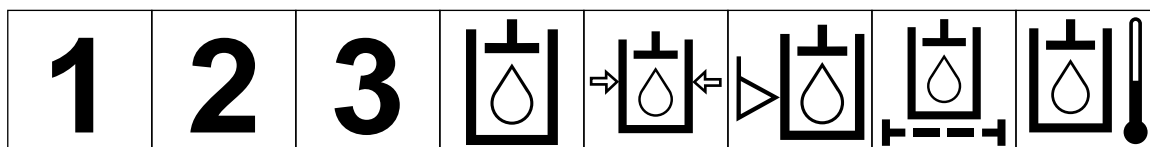

1ère 2ème 3ème (jusqu'au nombre maximum de rapports de marche avant) Huile hydraulique Pression d'huile hydraulique Niveau d'huile hydraulique Filtre d'huile hydraulique Température d'huile hydraulique

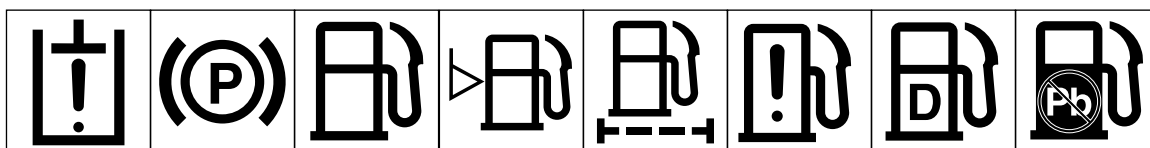

Défaillance/panne de circuit d'huile hydraulique Frein de parking Carburant Niveau de carburant Filtre à carburant Défaillance/panne de circuit d'alimentation Diesel Essence sans plomb

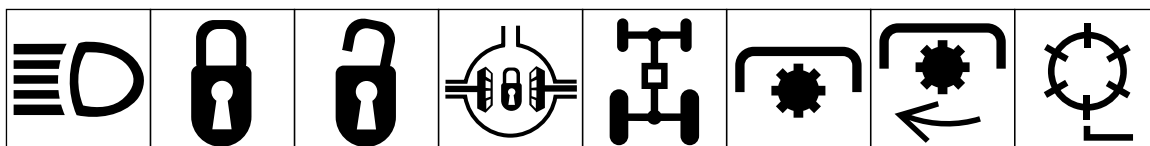

Phares Verrouillage Déverrouillage Verrouillage différentiel 4 roues motrices Prise de force Vitesse de rotation de prise de force Élément de coupe de cylindre

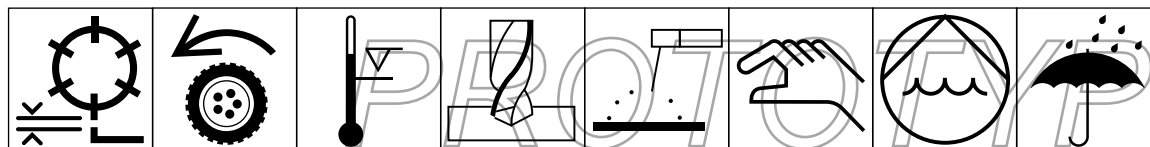

Élément de coupe de cylindre - réglage de hauteur Traction Au-dessus de plage de températures de fonctionnement Perçage Soudure à l'arc manuelle Manuel Pompe à eau 0356 Protéger de la pluie 0626



Poids 0430 Ne pas jeter à la poubelle Logo CE

FICHE TECHNIQUE

Puissance: moteur à essence, 4 temps, démarrage électrique, 11,9 kW à 3600 tr/mn. Vitesse régulée maximum sans charge: 2850 tr/mn

Déplacement: Entièrement hydraulique.

Unités de coupe: Entièrement hydrauliques.

Distributeur hydraulique: Cinq sections à tiroirs: les 3 premières sections à tiroir commandent les fonctions d'abaissement, de tonte et de relevage des unités de coupe. Les tiroirs sortis assurent l'abaissement et la TONTE, rentrés le RELEVAGE. La section à tiroir N°4 commande les fonctions de déplacement, N (Point mort), 1 (Tonte) et 2 (Transport). La section N°5 commande les marches avant et arrière.

Pression des pneus:

- 83 kPa—avant
- 20 kPa—arrière

Freins: à tambour mécanique de 15 cm avec verrouillage à cliquet du frein de stationnement.

Filtre hydraulique: De type cartouche, 10 microns

Réservoir d'huile hydraulique: Capacité: 32 l avec chicane interne. Type d'huile: Mobil DTE 26. Colorant rouge ajouté à l'usine.

Réservoir d'essence: Capacité: 28 l.

Filtre à essence: De type en ligne.

Réglage du siège: 17,8 cm (en avant et en arrière)

Roulements:

Roues motrices: moteurs des roues à aiguille

Roue directrice arrière: Roulement conique Timken

Équipement électrique et instruments: Le moteur comprend un alternateur de 15 ampères; circuit de fusibles de 20 ampères. Ampèremètre et compteur horaire. Un terminal en option est disponible au niveau du commutateur essai détecteur de fuite pour l'installation de phares le cas échéant.

Batterie: 12 volts, plomb-acide, 32 ampères/heure.

Dimensions générales:

Largeur de coupe:	140 cm
Largeur de voie:	125 cm
Empattement:	119 cm
Longueur totale:	229 cm
Largeur totale:	177 cm
Hauteur totale:	123 cm
Poids Net:	373 kg
Poids d'expédition (en carton):	429 kg

Vitesse:

1ère—6,1 km/h
2ème—11,9 km/h
Marche AR—13,1 km/h

Cylindres: 1975 tr/mn (approx.)

Coupe:

0,46 cm	(Unité de coupe à 11 lames)
0,64 cm	(Unité de coupe à 8 lames)
1,00 cm	(Unité de coupe à 5 lames)

Accessoires:

Cylindres andaineurs, Modèle N°04416
Aérateur motorisé, Modèle N°04420
Kit arrêt de cylindre individuel, Modèle N°28-2150
Kit de renfort pour bac, Modèle N°26-0900
Kit de vitesse de déplacement, Modèle N°04422
Kit de rodage, Réf. 92-9656

Les caractéristiques et la conception peuvent être modifiées sans avis préalable.



CONSIGNES AVANT L'EMPLOI

CONTROLE DE L'HUILE MOTEUR

A l'arrivée de l'usine, le carter moteur contient 1,7 l (avec filtre) d'huile moteur; vérifier cependant le niveau d'huile avant et après la première mise en route du moteur.

1. Placer la machine sur une surface horizontale.
2. Dévisser la jauge et l'essuyer sur un chiffon propre. Revisser la jauge dans le goulot de remplissage et s'assurer qu'elle est enfoncée au maximum. Dévisser la jauge et la sortir pour vérifier le niveau d'huile. Si le niveau est bas, ajouter suffisamment d'huile pour faire passer le niveau au repère FULL (maximum).
3. Le moteur utilise une huile détergente haute qualité conforme à la classification de service de l'Institut Américain du Pétrole (API) SC, SD, SE, SF ou SG. Viscosité recommandée: SAE 30.
4. Verser l'huile dans l'orifice du couvre-culasses jusqu'à ce que le niveau soit au repère FULL de la jauge. Verser l'huile lentement et vérifier souvent le niveau pendant le remplissage. NE PAS TROP REMPLIR.

IMPORTANT : vérifier le niveau d'huile toutes les 8 heures de service ou chaque jour. Initialement, changer l'huile et le filtre au bout des 8 premières heures de service. Par la suite, si les conditions de travail sont normales, changer l'huile toutes les 50 heures et le filtre toutes les 100 heures. Il faudra cependant changer l'huile plus fréquemment si le moteur doit travailler dans des conditions extrêmement poussiéreuses ou sales.

5. Bien replacer la jauge.

REPLISSAGE DU RESERVOIR A CARBURANT

LA SOCIETE TORO RECOMMANDE FORTEMENT D'UTILISER UNIQUEMENT DE L'ESSENCE ORDINAIRE, PROPRE, NEUVE ET SANS PLOMB, DANS LES PRODUITS TORO MARCHANT A L'ESSENCE. L'ESSENCE SANS PLOMB BRULE PLUS PROPREMENT, PROLONGE LA DUREE DE VIE DU MOTEUR ET FAVORISE LE DEMARRAGE, EN DIMINUANT L'ACCUMULATION DE DEPOTS DANS LA CHAMBRE DE COMBUSTION. IL EST POSSIBLE D'UTILISER DE L'ESSENCE AVEC PLOMB S'IL EST IMPOSSIBLE DE SE PROCURER DE L'ESSENCE SANS PLOMB.



Figure 1

1. Jauge

TOTOTYPE

CONSIGNES AVANT L'EMPLOI

N.B: Ne jamais utiliser de méthanol, d'essence contenant du méthanol, de mélange essence-éthanol contenant plus de 10% d'éthanol, d'additifs pour essence, de super ou de gaz blanc, au risque d'endommager le système de carburant.

1. Remplir le réservoir jusqu'au bas du tube de remplissage. **NE PAS TROP REMPLIR.** Revisser fermement le bouchon.



DANGER

L'essence étant extrêmement inflammable, la manipuler et la conserver avec prudence. Ne pas remplir le réservoir tant que le moteur tourne, qu'il est chaud ou lorsque la machine se trouve dans un endroit clos. Les vapeurs d'essence peuvent s'accumuler et être enflammées par une étincelle ou la source d'une flamme, même éloignée de plusieurs mètres. **NE PAS FUMER** en remplissant le réservoir, afin d'éviter tout risque d'explosion. Toujours remplir le réservoir en extérieur et essuyer l'essence qui aura coulé, avant de démarrer le moteur. Afin d'éviter de renverser l'essence, utiliser un entonnoir ou un bec verseur et remplir le réservoir jusqu'à 25 mm environ du haut du réservoir et non pas du tube de remplissage. Conserver l'essence dans un bidon de sécurité propre et le garder bouché. Conserver l'essence dans un endroit frais et bien aéré—jamais dans un endroit clos comme un hangar au soleil. L'essence étant volatile ne jamais l'acheter plus d'un mois l'avance. L'essence est un carburant destiné aux moteurs à combustion interne, aussi ne la destiner à aucun autre usage. Beaucoup d'enfants aimant l'odeur de l'essence, la ranger hors de portée car les vapeurs sont explosives et dangereuses à respirer.



Figure 2

1. Bouchon du réservoir à carburant.

CONTROLE DU SYSTEME HYDRAULIQUE

Le circuit hydraulique est conçu pour fonctionner avec de l'huile hydraulique anti-usure. Le réservoir de la machine est rempli en usine avec environ 20,8 l d'huile hydraulique Mobil 424. **Vérifier néanmoins le niveau de liquide avant de mettre le moteur en marche pour la première fois et chaque jour par la suite.**

Huiles hydrauliques Groupe 1 (recommandées pour des températures ambiantes toujours inférieures à 38°C)

Mobil
Amoco

Mobil Fluid 424
Amoco 1000

TOTOTYPE

CONSIGNES AVANT L'EMPLOI

Boron Oil	Eldoran UTH
BP Oil	BP HYD TF
Chevron	Tractor Hydraulic fluid
Conoco	Power-Tran 3
Exxon	Torque fluid
International Harvester	Hy-Tran
Kendall	Hyken 052
Phillips	HG fluid
Shell	Donax TD
Texaco	TDH
Union Oil	Hydraulic/Tractor fluid

Note: Toutes les huiles de ce groupe sont interchangeables.

Huiles hydrauliques Groupe 2 (recommandées pour des températures ambiantes toujours inférieures à 21°C)

Huile hydraulique anti-usure ISO type 46/68

Mobil	DTE 26 ou DTE 16
Shell	Tellus 68
Amoco	Rykon Oil 68
Arco	Duro AW S-315
Boron	Industron 53
BP Oil	Energol HLP68
Castrol	Hyspin AWS68
Chevron	Chevron EP68
Citgo	Citgo A/W68
Conoco	Super Hydraulic Oil 31
Exxon	Nuto H68
Gulf	68AW
Pennzoil	IAW Hyd Oil 68
Phillips	Magnus A 315
Standard	Industron 53
Texaco	Rando HD68
Union	Unax AW 315

Note: Toutes les huiles de ce groupe sont interchangeables.

IMPORTANT : Deux groupes d'huiles hydrauliques sont donnés afin d'assurer un fonctionnement optimal de la machine dans une vaste fourchette de températures. Les huiles du Groupe 1 sont des huiles multigrade qui permettent de travailler à basses températures sans être exposé à la viscosité plus élevée associée aux huiles monogrades.

L'emploi des huiles Mobil 424 à des températures ambiantes élevées peut réduire les performances de

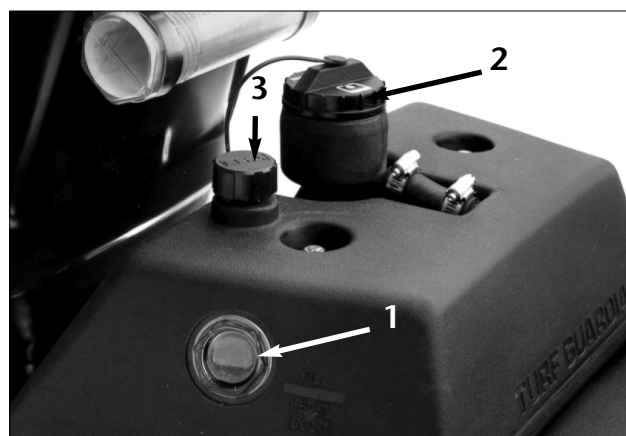

Figure 3

1. Viseur
2. Bouchon du réservoir hydraulique
3. Reniflard du réservoir auxiliaire

certain composants hydrauliques par rapport aux huiles Mobil DTE 26.

Les huiles Mobil DTE 26 sont des huiles monogrades qui conservent une viscosité légèrement supérieure à celle des huiles multigrades à hautes températures.

L'emploi des huiles Mobil DTE 26 à des températures ambiantes basses peut entraîner des démarrages plus difficiles, un fonctionnement plus laborieux du moteur à froid, un fonctionnement lent ou une immobilisation des tiroirs de soupape à froid et une plus grande contre-pression du filtre.

Sélectionner les conditions appropriées (température ambiante supérieure à 21°C ou inférieure à 38°C) et utiliser ce type d'huile pendant toute l'année, au lieu de changer de type plusieurs fois par an.

Modifier la pression des pneus des roues arrières entre 55 kPa minimum à 103 kPa maximum. Une pression moins élevée améliore la traction.

Huile hydraulique Groupe 3 (biodégradable):

Huile hydraulique anti-usure ISO type 32/46

Mobil EAL 224 H

Note : L'huile hydraulique biodégradable n'est pas compatible avec les huiles des groupes 1 et 2. L'utilisation de ce type d'huile peut nécessiter l'installation d'un kit refroidisseur d'huile (Modèle N° 04499).

Note : Certaines marques d'huile hydraulique n'étant pas totalement compatibles avec d'autres, vidanger le circuit pour éliminer complètement l'ancienne huile hydraulique avant de changer de type.

Note : un additif colorant rouge utilisé pour détecter les fuites du circuit hydraulique existe en bouteilles de 20 ml. Une seule bouteille suffit pour 22 litres de liquide. Ces bouteilles peuvent être commandées chez les distributeurs TORO agréés (N° Réf. 44-2500).

1. Garer la machine sur une surface horizontale. Laisser la machine refroidir pour que le liquide soit froid. Vérifier le niveau d'huile en observant le viseur de niveau situé sur le côté du réservoir auxiliaire. Le niveau d'huile est suffisant s'il atteint le repère FULL près de la jauge.
2. Si le niveau est au-dessous du repère FULL du réservoir auxiliaire, enlever le bouchon du réservoir d'huile hydraulique et verser lentement de l'huile Mobil 424 jusqu'à ce que le niveau atteigne le repère près du viseur. Ne pas mélanger différents types d'huiles. Remettre le bouchon du réservoir.

OTOTYPE

PRESSION DES PNEUS

Les pneus sont surgonflés à l'usine pour l'expédition. Ramener la pression aux niveaux adéquats avant de mettre la machine en route.

Modifier la pression des pneus des roues motrices en fonction de l'état du green, entre 55 kPa minimum à 83 kPa maximum.

COMMANDES

PÉDALE DE TONTE (Fig. 4)—Appuyer A FOND sur la pédale de tonte pour abaisser les unités de coupe et mettre les rouleaux en marche.

PÉDALE DE FREIN (Fig. 4)—La pédale de frein actionne un frein mécanique à tambour automobile.

PÉDALE DE RELEVAGE (Fig. 4)—Si la pédale de relevage est enfoncée au cours de l'opération, les rouleaux s'arrêtent de tourner et les unités de coupe se relèvent. La pédale de relevage doit rester ENTIEREMENT enfoncée jusqu'à ce que les unités de coupe soient totalement relevées et se soient arrêtées de tourner.

BOUTON DU FREIN DE STATIONNEMENT (Fig. 4)—Appuyer sur la pédale de frein pour actionner l'assemblage frein, puis appuyer sur le bouton du frein de stationnement pour maintenir les freins enclenchés pour le stationnement. Appuyer sur la pédale de frein pour déclencher les freins. Prendre l'habitude d'enclencher le frein de stationnement avant de quitter la machine.

PÉDALE DE DÉPLACEMENT (Fig. 4)—La pédale de déplacement permet à la machine d'avancer ou de reculer. Appuyer sur le haut de la pédale pour avancer et sur le bas pour reculer. Ne pas laisser le talon reposer sur la bas de la pédale lors de l'opération en marche avant (Fig. 5).

COMMANDE DES GAZ (Fig. 6)—La commande des gaz contrôle le régime du moteur. Déplacer la commande vers FAST (RAPIDE) pour accroître le régime du moteur; la déplacer vers SLOW (LENT) pour diminuer le régime.

N.B: Le moteur ne peut pas être arrêté par la commande des gaz.

STARTER (Fig. 6)—Pour démarrer un moteur froid, fermer le volet de starter du carburateur en poussant la commande de starter vers l'avant jusqu'à CLOSE (FERME). Lorsque le moteur a démarré, réguler le starter afin que le moteur tourne régulièrement. Ouvrir le volet du starter dès que possible en tirant la commande de starter vers l'arrière jusqu'à OPEN (OUVERT). Un moteur chaud n'a pas ou presque pas besoin du starter.

CONTACTEUR D'ALLUMAGE (Fig. 6)—Insérer la clé dans le contacteur et la tourner dans le sens des aiguilles d'une montre jusqu'à START (DEMARRE) pour mettre le moteur en route. Relâcher la clé dès que le moteur

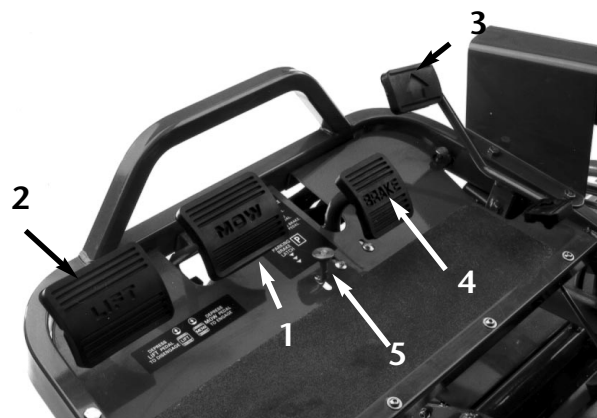

Figure 4

1. Pédale de tonte
2. Pédale de relevage
3. Pédale de déplacement
4. Pédale de frein
5. Bouton du frein de stationnement

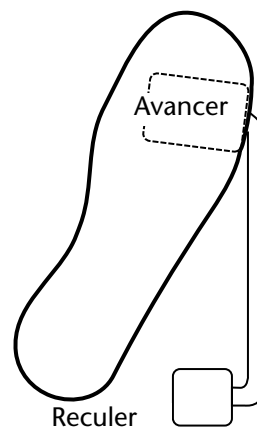

Figure 5

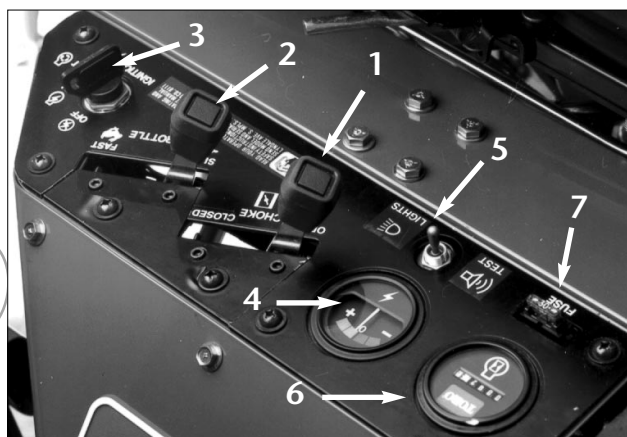

Figure 6

1. Commande de starter
2. Commande des gaz
3. Contacteur d'allumage
4. Ampèremètre
5. Commutateur essai détecteur de fuite/phares
6. Compteur horaire
7. Fusible (20 A)

COMMANDES

démarré. Tourner la clé dans le sens contraire des aiguilles d'une montre jusqu'à OFF (ARRET) pour couper le moteur.

AMPEREMETRE (Fig. 6)—Indique le régime de charge et de décharge de la batterie.

N.B: L'aiguille de l'ampèremètre ne bouge pas ou presque pas si la machine fonctionne normalement.

FUSIBLE (Fig. 6)—Le fusible de 20 A fait partie du circuit électrique.

COMMUTATEUR ESSAI DETECTEUR DE FUITE/PHARES

(Fig. 6)—De la position centrale, déplacer le commutateur en arrière pour contrôler le fonctionnement de l'alarme du détecteur de fuite et du temporisateur. Déplacer le commutateur vers l'avant pour actionner les phares en option.

COMPTEUR HORAIRE (Fig. 6)—Indique le nombre d'heures total d'utilisation de la machine. Le compteur horaire se déclenche chaque fois que la clé de contact est mise sur ON (MARCHE).

MANETTE DE REGLAGE DU SIEGE (Fig. 6)—Située à gauche du siège, cette manette permet de régler le siège sur une plage de 10,5 cm en avant et en arrière.

LEVIER DE BLOCAGE DE TONTE (Fig. 7)—Il permet de verrouiller la pédale de tonte et d'éviter ainsi tout démarrage accidentel des unités de coupe. Pour le débloquent, tirer la goupille de blocage vers l'extérieur, la tourner dans le sens des aiguilles d'une montre et l'introduire dans le trou arrière du support.

SELECTEUR DE CHANGEMENT (Fig. 8)—Permet deux sélections de déplacement, plus une position POINT MORT. Il est possible de passer de l'une à l'autre sélection lorsque la machine est en cours de déplacement. Aucun dégât ne peut en résulter.

1. Point mort—Utilisé pour démarrer le moteur.
2. Position N°. 1—Utilisée pour la tonte.
3. Position N°. 2—Utilisée pour le transport.

N.B: Si la machine est utilisée en marche arrière avec les unités de coupe abaissées, celles-ci seront arrachées des bras de relevage.

LEVIER DE BLOCAGE DU BRAS DE DIRECTION (Fig. 8)—Tourner le levier vers l'arrière pour desserrer, puis relever ou abaisser le bras de direction en fonction du confort de

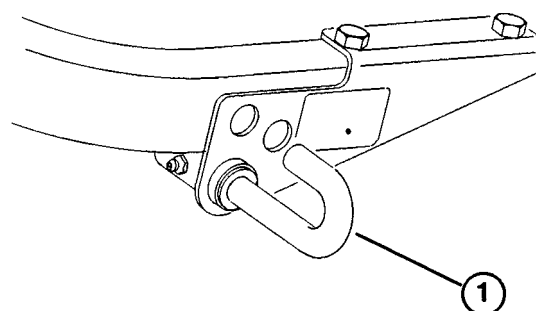

Figure 7

1. Goupille du levier de blocage de tonte

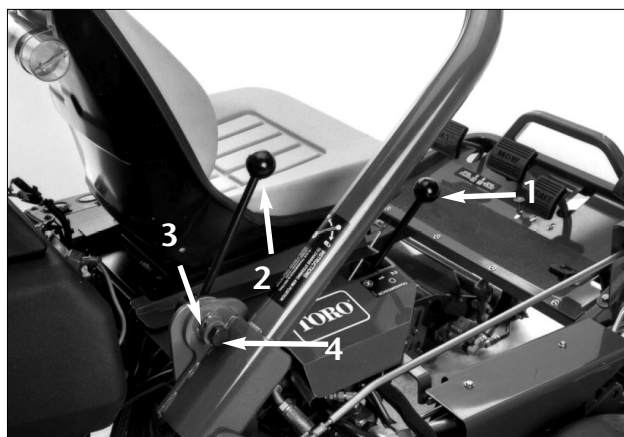

Figure 8

1. Levier de vitesse
2. Levier de blocage du bras de direction
3. Vis de blocage
4. Ecrou de réglage

l'utilisateur. Tourner ensuite le levier vers la droite pour resserrer.

Réglage du levier de blocage:

1. Tourner le levier vers l'arrière pour desserrer le réglage et amener le bras de direction à la position la plus basse.
2. Desserrer la vis de blocage du levier.
3. Tourner l'écrou de réglage (pas gauche) dans le sens anti-horaire pour serrer, ou dans le sens horaire pour desserrer le réglage.
4. Serrer la vis sans tête pour bloquer le réglage.

MODE D'EMPLOI

PERIODE DE RODAGE

1. Se reporter au Manuel Moteur fourni avec la Greensmaster 3100 pour tous les changements d'huile et l'entretien recommandés au cours du rodage.
2. La Greensmaster 3100 ne doit tourner que pendant 8 heures pour être rodée.
3. Les premières heures de fonctionnement sont déterminantes pour la fiabilité ultérieure de la machine. Vérifier attentivement ses performances afin de corriger toutes les petites difficultés qui pourraient entraîner des problèmes graves. Inspecter souvent la machine au cours du rodage afin de détecter toutes fuites d'huile, fixations desserrées ou autres malfonctionnements.
4. Pour obtenir des performances optimales des freins, les roder avant l'utilisation de la façon suivante : serrer les freins fermement et conduire la machine à la vitesse de tonte jusqu'à ce qu'ils soient chauds (reconnaissable à l'odeur qu'ils dégagent). Les freins devront peut-être être réglés après le rodage.

CONSIGNES DE DEMARRAGE

N.B: S'assurer que la zone située sous les unités de coupe est dégagée de tous débris.

1. Débloquer le levier en tirant la goupille vers l'extérieur, en la tournant dans le sens des aiguilles d'une montre et en l'introduisant dans le trou arrière du support.
2. Oter le pied de la pédale de déplacement et s'assurer que la pédale est au point mort.
3. Mettre la commande de starter sur ON (pour démarrer un moteur froid), et la commande des gaz à mi-course.
4. Mettre la clé de contact et la tourner dans le sens des aiguilles d'une montre jusqu'à ce que le moteur démarre. Puis régler le starter afin que le moteur tourne régulièrement. Ouvrir le volet de starter dès que possible en tirant la commande en arrière jusqu'à

OFF. Un moteur chaud n'a pas ou presque pas besoin de starter.

5. Effectuer un contrôle de la machine en suivant les procédures ci-dessous, une fois que le moteur est en marche:

A. Mettre la commande des gaz sur FAST et embrayer momentanément les cylindres en appuyant sur la pédale de tonte (les unités de coupe devraient s'abaisser et tous les cylindres devraient tourner).

B. Actionner la pédale de relevage; les cylindres de coupe devraient s'arrêter et les unités de coupe devraient se relever complètement en position de transport.

N.B: Couper le moteur. Contrôler le bord de chaque bac afin de s'assurer qu'il n'est pas en contact avec le cylindre au cours de l'opération. Réajuster le bac en cas de contact.

C. Appuyer sur la pédale de frein pour empêcher la machine de bouger et actionner la pédale de déplacement aux positions marche avant et marche arrière. Continuer pendant encore 1 ou 2 minutes.

D. Mettre la commande de déplacement et les pédales de tonte/relevage au point mort, enclencher le frein de stationnement et couper le moteur. Rechercher les fuites d'huile; en cas de fuite, vérifier le serrage des branchements hydrauliques. Si la fuite persiste, contactez votre concessionnaire TORO local qui vous aidera et vous procurera, le cas échéant, les pièces de rechange.

IMPORTANT: Le moteur ou les joints des roues peuvent montrer temporairement des traces d'huile jusqu'à ce que le rodage soit terminé.

N.B: Lorsque la Greensmaster 3100 est neuve et les roulements et cylindres encore très ajustés, ce contrôle devra être effectué avec la commande des gaz sur FAST. Ce réglage n'est pas nécessaire après le rodage.

MODE D'EMPLOI

CONTROLE DU SYSTEME DE SECURITE

Le système de sécurité empêche le moteur d'être lancé ou de démarrer, à moins que l'utilisateur n'ait pris place sur le siège, que le levier de vitesse soit au POINT MORT et les unités de coupe DEBRAYEES. Le moteur s'arrêtera également si les unités de coupe sont embrayées ou si le levier de vitesse est en position 1 ou 2 alors que l'utilisateur n'est pas sur le siège. Effectuer chaque jour les contrôles ci-dessous afin d'établir le bon fonctionnement du système de sécurité.



ATTENTION

Les commandes de sécurité sont destinées à la protection de l'utilisateur et ne doivent donc pas être débranchées. Les contrôler chaque jour afin de s'assurer du bon fonctionnement du système de sécurité. Remplacer toute commande défectueuse avant d'utiliser la machine. Remplacer les commandes tous les deux ans, quelque soit leur état, afin de garantir une sécurité optimale. Ne pas se fier uniquement aux commandes de sécurité—faire aussi preuve de bon sens.

1. Enclencher le frein de stationnement, mettre le levier de vitesse au point mort, ôter le pied de la pédale de déplacement et d'assurer qu'elle est au point mort, et appuyer sur la pédale de relevage et la relâcher. Se soulever du siège et essayer de démarrer le moteur. Si le système de sécurité fonctionne correctement, le moteur ne devrait pas se lancer. Passer alors au point 2. Si le moteur se lance, contactez votre concessionnaire TORO local qui vous aidera.

2. Prendre place sur le siège et appuyer à fond sur la pédale de relevage, puis la relâcher. Mettre le levier de vitesse aux positions 1 et 2, en essayant de démarrer le moteur à chaque position. Si la commande de déplacement sur le groupe de soupapes fonctionne correctement, le moteur ne devrait pas se lancer. Passer alors au point 3. Si le moteur se lance, contactez votre concessionnaire TORO local qui vous aidera.

3. Prendre place sur le siège, enclencher le frein de stationnement, appuyer sur la pédale de relevage et la relâcher. Mettre le levier de vitesse au point mort et essayer de démarrer le moteur. Si la commande de déplacement et la commande de tonte/relevage sur le groupe de soupapes fonctionnent correctement, le moteur devrait démarrer et continuer de tourner. Passer alors au point 4. Si le moteur se lance mais ne

démarré pas, le système de sécurité n'est pas en cause. Si le moteur ne se lance pas, contactez votre concessionnaire TORO local qui vous aidera.

4. Prendre place sur le siège, enclencher le frein de stationnement et mettre le levier de vitesse au point mort. Appuyer sur la pédale de tonte et essayer de démarrer le moteur. Si la commande tonte/relevage fonctionne correctement, le moteur ne se lance pas. Passer alors au point 5. Si le moteur se lance, contactez votre concessionnaire TORO local qui vous aidera.

5. Prendre place sur le siège, mettre le levier de vitesse au point mort, appuyer sur la pédale de relevage et la relâcher. Démarrer le moteur et se rendre sur une surface dégagée de tous débris et corps étrangers. Tenir toutes personnes, en particulier les enfants, éloignées de l'avant de la machine, et hors de la surface de travail. Mettre le levier de vitesse au point mort, s'assurer que la pédale de tonte est débrayée, régler la commande des gaz à mi-course et enclencher le frein de stationnement. Tenir le volant, prendre appui sur le plancher et la pédale de frein, et mettre le levier de vitesse à la position N° 1. Se lever du siège avec précaution—le moteur devrait s'arrêter, auquel cas le système de sécurité fonctionne correctement. Répéter l'opération en mettant le levier de vitesse à la position N° 2. Si le moteur ne s'arrête pas, couper le moteur et rechercher le problème avant d'utiliser la machine. Contacter votre concessionnaire TORO local si vous avez besoin d'aide.



Figure 9

1. Commande de déplacement
2. Contacteur du siège
3. Commande de tonte/relevage

MODE D'EMPLOI

CONTROLE DU DETECTEUR DE FUITES

Le détecteur de fuites TURF GUARDIAN™ détecte les fuites d'huile du système hydraulique. Si le niveau d'huile dans le réservoir hydraulique principal descend de 12 à 17 cl, l'interrupteur à flotteur se ferme. Au bout d'une seconde, l'alarme se déclenche. L'expansion de l'huile, due au réchauffement normal lorsque la machine est utilisée, fait passer l'huile dans le réservoir auxiliaire. L'huile revient dans le réservoir principal lorsque le contact est coupé.

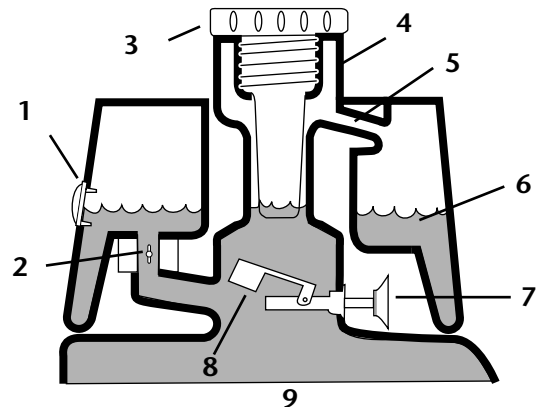

Figure 10
AVANT DE DEMARRER (huile froide)

Pour contrôler le fonctionnement du système

1. En mettant la clé de contact sur ON, déplacer et maintenir la commande du détecteur de fuite en arrière. L'alarme devrait se déclencher au bout d'une seconde (temporisation).
2. Relâcher la commande du détecteur de fuites.

1. Viseur
2. Electrovanne de retour ouverte
3. Bouchon de remplissage
4. Tube de remplissage
5. Tube de trop-plein
6. Niveau d'huile (froide)
7. Aucun son
8. Flotteur soulevé, interrupteur ouvert
9. Réservoir d'huile hydraulique

Pour contrôler le fonctionnement du détecteur de fuites

1. Mettre la clé de contact sur ON. NE PAS METTRE LE MOTEUR EN ROUTE.
2. Déposer le bouchon du réservoir hydraulique et le filtre du col du réservoir.
3. Insérer une tige ou une tournevis propre dans le col du réservoir et pousser doucement sur le flotteur du commutateur (Fig. 13). L'alarme devrait résonner au bout d'une seconde.
4. Relâcher le flotteur—l'alarme devrait s'arrêter.
5. Reposer le filtre et le bouchon du réservoir hydraulique. Mettre la clé de contact sur OFF.

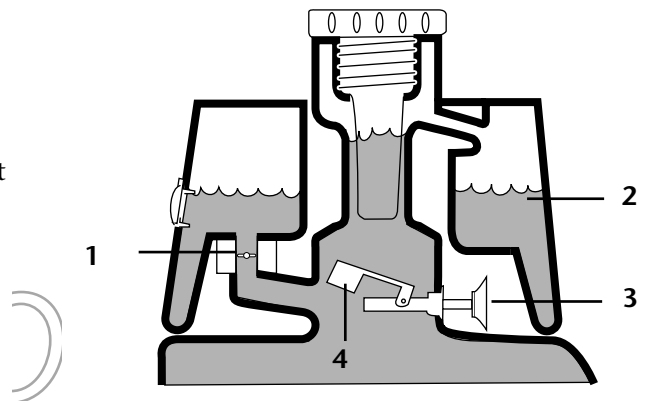

Figure 11
FONCTIONNEMENT NORMAL (huile chaude)

PREPARATIFS DE TONTE

Pour obtenir un alignement parfait de la machine lors de passages successifs, procéder comme suit avec les bacs de ramassage des unités de coupe 2 et 3:

1. Mesurer environ 12 cm à partir du bord extérieur de chaque bac.
2. Mettre une bande de papier adhésif blanc ou peindre

1. Electrovanne de retour fermée
2. Niveau d'huile (chaude)
3. Aucun son
4. Flotteur soulevé, interrupteur ouvert

MODE D'EMPLOI

une ligne sur les bacs, parallèle au bord extérieur de chaque bac (Fig. 13).

PERIODE D'ENTRAINEMENT

Avant d'utiliser la GREENSMaster 3100 pour la tonte des greens, nous vous recommandons de vous entraîner à démarrer/s'arrêter, abaisser/relever les unités de coupe, tourner, etc., sur une surface dégagée. Cette période d'entraînement vous permettra de vous accoutumer au fonctionnement de la GREENSMaster 3100.

IMPORTANT: Sélectionner la position N° 2 au cours de la tonte n'augmente pas la vitesse au sol. Par contre la vitesse au sol augmentera brusquement en appuyant sur la pédale de relevage. Pour plus de sûreté, utiliser la position N° 1 uniquement pour tondre et la position N° 2 pour le transport.

AVANT LA TONTE

S'assurer que le green est dégagé de tous débris, ôter le pavillon du green et déterminer la meilleure direction de tonte. Toujours tondre dans la direction opposée à la tonte précédente de façon à ce que l'herbe ne se couche pas et ne devienne pas difficile à couper.

PROCEDURES DE TONTE

1. Se rendre sur le green avec le levier de vitesse en position N° 1. Pour minimiser le compactage et pour réussir un ruban de coupe net et agréable à l'oeil, commencer sur un des bords du green.

IMPORTANT: Passer à la position N° 1 pour se rendre sur le green, car la machine ralentira automatiquement lorsque les unités de coupe seront embrayées. La machine reprendra de la vitesse lorsque les unités de coupe seront débrayées.

2. Actionner la pédale de tonte quand le bord avant des bacs de ramassage rencontre le bord extérieur du green. Les unités de coupe descendent alors jusqu'au green et les cylindres se mettent en marche.

N.B: Le cylindre de l'unité de coupe N° 1 (arrière) démarre quand toutes les unités de coupe sont abaissées, et que les unités N° 2 et N° 3 sont en train de couper.

IMPORTANT: Ne pas oublier que le cylindre de l'unité

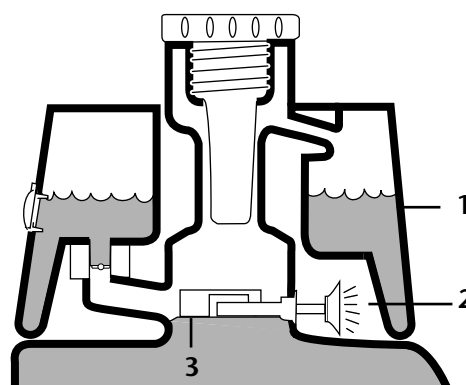

Figure 12
FUITE SIGNALÉE!

1. Niveau d'huile (chaude)
2. Sonnerie d'avertissement
3. Flotteur descendu, interrupteur fermé

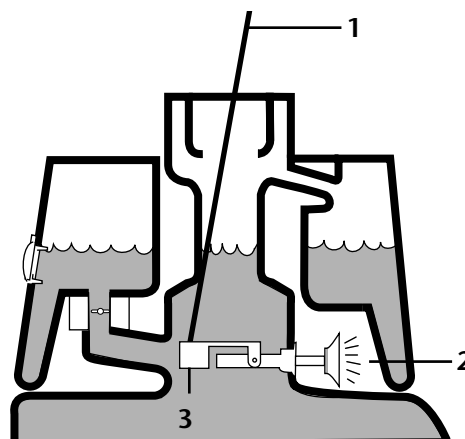

Figure 13

1. Nettoyer la tige ou le tournevis
2. Sonnerie d'alarme
3. Appuyer sur le flotteur

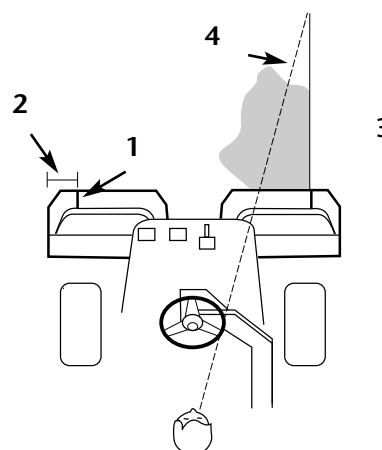

Figure 14

1. Bande d'alignement
2. Approx. 12 cm
3. Tondre à droite
4. Garder un point de repère à 203 mm en avant de la machine

MODE D'EMPLOI

de coupe N° 1 démarre à retardement. Il faut donc s'entraîner pour acquérir la synchronisation nécessaire pour minimiser le temps nécessaire à la tonte restante.

3. Empiéter légèrement sur la tonte précédente lors des passages dans l'autre sens. Pour aller droit sur le green et garder la machine à la même distance des bords de la coupe précédente, établir une ligne imaginaire à 2 ou 3 mètres en avant du bord de la partie du green qui n'est pas coupée (Fig. 13 & 14). Certaines personnes trouvent utile d'inclure le bord externe du volant dans cette ligne imaginaire; c.à.d., maintenir le volant aligné avec un point toujours à la même distance de l'avant de la machine (Fig. 14 & 15).

4. Quand l'avant des bacs rencontre le bord du green, appuyer sur la pédale de relevage pour arrêter les cylindres et relever les unités de coupe. La synchronisation est importante pour que les lames ne coupent pas dans la zone marginale. Néanmoins, couper autant de gazon que possible pour minimiser le temps nécessaire à la coupe de la périphérie extérieure.

5. La durée de l'opération peut être réduite et l'alignement facilité pour le prochain passage en tournant légèrement dans la direction opposée, puis en direction de la partie non coupée; c.à.d. pour tourner à droite, tourner d'abord légèrement à gauche, puis à droite. La machine est alors alignée plus rapidement pour le prochain passage. La procédure est identique pour tourner dans la direction opposée. Il est préférable de réduire au maximum le rayon de braquage. Au contraire, par temps chaud, tourner plus largement pour moins abîmer l'herbe.

N.B: Parce que la direction est assistée, le volant ne revient pas à sa position de départ après avoir tourné.

IMPORTANT: Ne jamais s'arrêter sur le green quand les cylindres sont en marche, au risque d'endommager l'herbe. Si elle est arrêtée sur de l'herbe mouillée, la Greensmaster 3100 peut faire des marques ou laisser des traces de roues.

6. Si l'alarme du détecteur de fuites retentit au cours de la tonte, relever immédiatement les unités de coupe, quitter la surface de travail et arrêter la machine loin du green. Rechercher et rectifier le problème.

IMPORTANT: Une fausse alarme du système détecteur de fuite peut être déclenchée si la machine tourne trop longtemps au ralenti après une utilisation

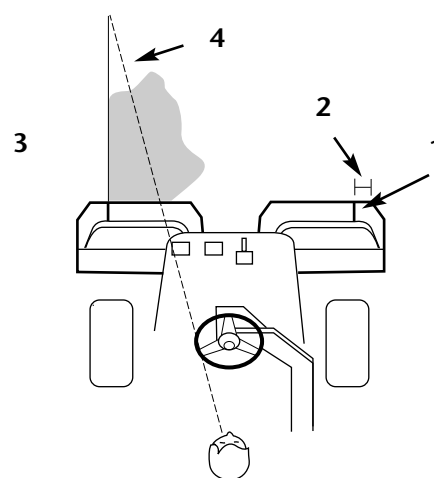

Figure 15

1. Bande d'alignement
2. Approx. 12 cm
3. Tondre à droite
4. Garder un point de repère à 2 ou 3 m en avant de la machine.

TOTOTYPE

MODE D'EMPLOI

prolongée, car l'huile se contracte en refroidissant. Dans ce cas, couper le moteur pendant une minute pour donner à l'huile le temps de repasser du réservoir auxiliaire au réservoir hydraulique principal.

7. Tondre la périphérie externe en dernier. Ne pas oublier de tondre dans la direction opposée à la tonte précédente. Toujours tenir compte du temps et de l'état du gazon et tondre dans la direction opposée à la tonte précédente. Replacer le pavillon.

8. Vider les bacs avant de se rendre sur le prochain green. L'herbe coupée mouillée pèse dans les bacs et ce poids supplémentaire alourdit le moteur, le système hydraulique, les freins, etc.

FONCTIONNEMENT DU DETECTEUR DE FUITES

L'alarme du détecteur de fuites retentit dans l'un ou l'autre des cas suivants:

1. Il y a une fuite.
2. Le niveau d'huile dans le réservoir principal à diminué de 12 à 18 cl, car l'huile s'est contractée en refroidissant.

Si l'alarme retentit, l'arrêter dès que possible et rechercher les fuites. Si l'alarme retentit au cours de la tonte, quitter le green en premier lieu. Déterminer l'origine de la fuite et la réparer avant de poursuivre. Si l'on ne trouve pas de fuite, il s'agit probablement d'une fausse alerte. Mettre alors la clé de contact sur OFF et laisser la machine arrêtée pendant 1 à 2 minutes, le temps que le niveau d'huile se stabilisent. Puis remettre la machine en route et travailler sur une surface non délicate pour confirmer l'absence de fuite.

Les fausses alarmes dues à la contraction de l'huile peuvent être provoquées par un ralenti prolongé à la suite d'une utilisation normale. Une fausse alarme peut aussi se produire si la machine est utilisée à faible charge, après une utilisation prolongée à lourde charge. Pour éviter les fausses alarmes, couper le moteur au lieu de le laisser tourner au ralenti pendant de longues périodes.

LE TRANSPORT

S'assurer que les unités de coupe sont complètement relevées. Si l'état de l'herbe permet d'aller plus vite, utiliser la vitesse N° 2. Sur les terrains inégaux ou accidentés, travailler plus lentement et utiliser la vitesse N° 1. Pour éviter toute perte de contrôle, freiner dans les descentes abruptes. Approcher toujours les zones accidentées à faible vitesse (position N° 1), et passer les dénivellations importantes avec prudence. Se familiariser avec la largeur de la machine et ne pas tenter de passer entre des objets trop rapprochés, afin d'éviter les réparations coûteuses et les pannes.

CONTROLE ET NETTOYAGE APRES LA TONTE

Après chaque tonte, laver soigneusement la machine avec un tuyau d'arrosage sans jet de façon à ce que la forte pression d'eau n'abîme pas les joints et les roulements. S'assurer ensuite qu'il n'y a pas de fuites de liquide, que les pièces hydrauliques et mécaniques ne sont ni endommagées, ni usées et que les unités de coupe sont aiguisées. Graisser la pédale de tonte/relevage et l'assemblage de l'arbre de frein avec de l'huile SAE 30, ou vaporiser un lubrifiant anti-corrosion pour maintenir la machine en bon état de marche lors de la tonte suivante.

REGLAGE DU LEVAGE/DE LA DESCENTE DE L'UNITE DE COUPE

Le circuit de levage/descente de l'unité de coupe est doté d'un régulateur de débit. Celui-ci est pré-réglé en usine pour être ouvert en trois tours et demi, mais un réglage sera peut-être nécessaire pour compenser les différences de température de l'huile hydraulique, des vitesses de tonte, etc. Procéder au réglage comme suit :

Note: attendre que l'huile hydraulique ait atteint la température de service maximum avant de régler le régulateur de débit.

1. Relever le siège pour accéder au régulateur de débit monté sur le distributeur de commande principal.
2. Desserrer l'écrou de blocage qui fixe la molette de réglage sur le régulateur de débit en maintenant la molette pour l'empêcher de tourner.

MODE D'EMPLOI

3. Si l'unité de coupe centrale s'abaisse trop tard, tourner le bouton de 1/4 de tour dans le sens contraire des aiguilles d'une montre. Si elle s'abaisse trop tôt, tourner le bouton de 1/4 de tour sens des aiguilles d'une montre.

4. Une fois le réglage désiré obtenu, serrer l'écrou de blocage en maintenant la molette pour l'empêcher de tourner.

REGLAGE DES VERINS DE LEVAGE

En position relevée (transport), il est possible de régler les vérins de levage.

1. Abaisser les unités de coupe au sol.
2. Desserrer l'écrou de blocage de la chape du vérin que l'on désire régler.
3. Désaccoupler la chape de l'arbre de levage.
4. Tourner la chape jusqu'à ce que la hauteur voulue soit atteinte.
5. Accoupler la chape du cylindre à l'arbre de levage et serrer l'écrou de blocage.

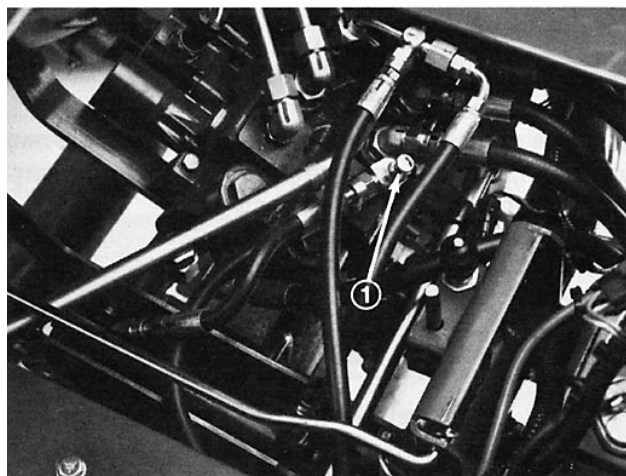

Figure 16

1. Régulateur de débit

OTOTYPE

ENTRETIEN

Planification des entretiens

Procédure d'entretien	Intervalles et entretiens			
Vérifier le niveau d'électrolyte dans la batterie Vérifier les connexions des câbles de la batterie Entretien du pré-filtre du filtre à air Graisser tous les graisseurs †Changer l'huile moteur	Toutes les 50 heures	Toutes les 100 heures	Toutes les 200 heures	Toutes les 800 heures
†Changer le filtre à huile moteur Changer l'élément du filtre à air				
Vérifier le réglage de précharge des roulements du cylindre Serrer les écrous des roues				
Changer les bougies Changer le filtre à carburant Vérifier le jeu aux soupapes Vérifier le régime moteur (ralenti et maximum)				
† Premier rodage à 8 heures				
Changer les flexibles mobiles Changer les contacteurs de sécurité Vidanger et rincer le réservoir de carburant Vidanger et rincer le réservoir de liquide hydraulique Changer l'huile hydraulique	Recommandations annuelles Les entretiens individuels sont préconisés toutes les 2000 heures ou tous les 2 ans selon ce qui se présente en premier.			

PROTOTYPE

ENTRETIEN

Contrôles quotidiens

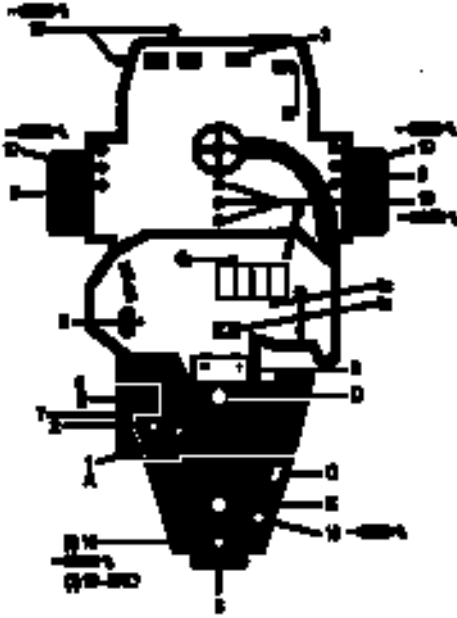

1. Niveau d'huile moteur
2. Niveau d'huile hydraulique
3. Fonctionnement des freins
4. Système de sécurité
 - 4a. Siège
 - 4b. Relevage/tonte
 - 4c. Traction
5. Alarme de détection de fuites
6. Filtre à air
7. Ailettes de refroidissement du moteur
8. Pression de gonflage des pneus (53–83 kPa avant, 56–103 kPa arrière).
Serrage des écrous de roues (54–68 Nm)
9. Batterie
10. Graissage

Voir manuel d'utilisation pour le premier changement d'huile	Type de liquide	Capacité	Fréquence des changements		Réf. filtre
			Liquide	Filtre	
A. Huile moteur	SAE 30 SG	1,7 l	50 heures	100 heures	491056
B. Filtre à air				100 heures	394018
C. Filtre à carburant				1000 heures	83-1320
D. Huile hydraulique	Mobil 424	32,2 l	2000 heures	2000 heures	68-9880
E. Réservoir à carburant	Essence sans plomb	28,4 l			

ENTRETIEN

GRAISSAGE



Figure 17

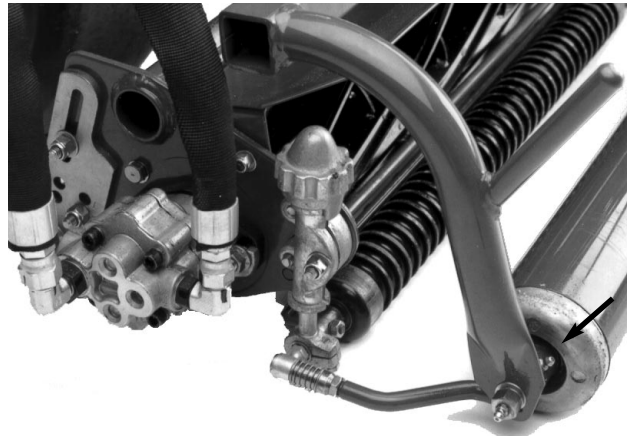

Figure 20



Figure 18



Figure 21



Figure 19



Figure 22

ENTRETIEN

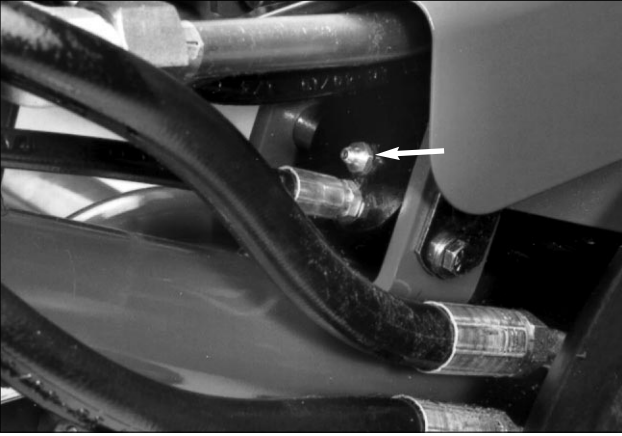

Figure 23

PROTOTYPE

ENTRETIEN

Emplacements des entretiens sélectionnés

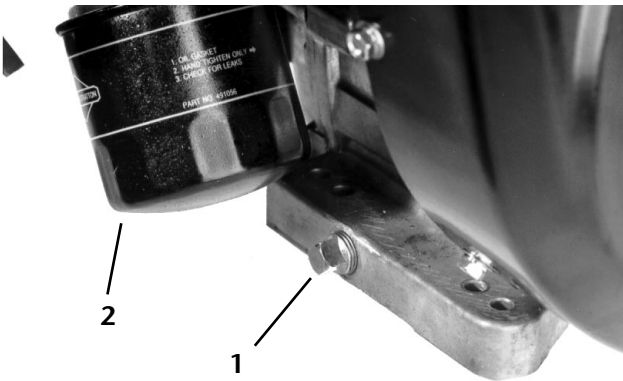

Figure 24

1. Bouchon de vidange 2. Filtre à huile

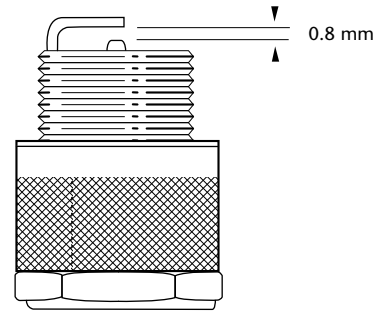

Figure 27



Figure 25

1. Couverture du filtre à air

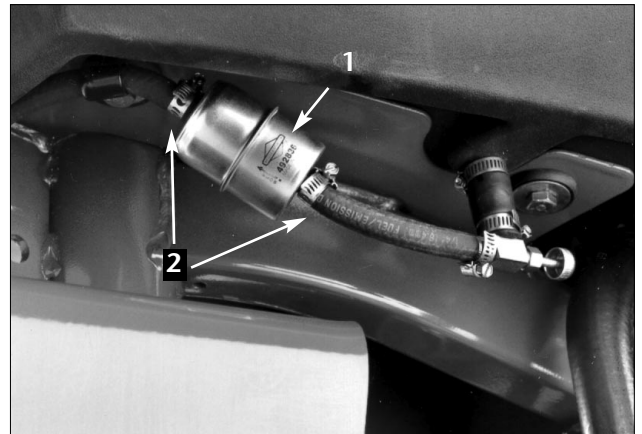

Figure 28

1. Filtre à carburant 2. Colliers de retenue du flexible



Figure 26

1. Élément en mousse 2. Élément en papier

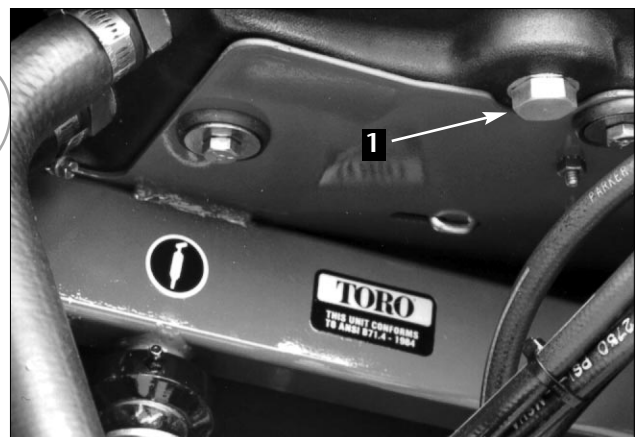

Figure 29

1. Bouchon de vidange du réservoir hydraulique

ENTRETIEN



Figure 30

1. Filtre hydraulique

PROTOTYPE